

# Honvédségi Szemle

145. ÉVFOLYAM  
2017/4. SZÁM

A MAGYAR HONVÉDSÉG KÖZPONTI FOLYÓIRATA



## **Kiadja a Honvéd Vezérkar**

**A kiadásért felel:** Dr. Orosz Zoltán altábornagy

### **Szerkesztőbizottság**

#### **Elnök (főszerkesztő):**

Dr. Orosz Zoltán altábornagy (PhD)

#### **Tagok:**

Dr. Besenyő János ezredes (PhD)  
Dr. Földesi Ferenc ny. ezredes (PhD)  
Dr. Harai Dénes ny. ezredes (PhD)  
Dr. Koller József ezredes (PhD)  
Dr. Lippai Péter ezredes (PhD)  
Dr. Nagy László ny. ezredes (DSc)  
Dr. Ruzsin Romulusz dandártábornok (PhD)  
Siposné Dr. Kecskeméthy Klára ezredes (CSc)  
Dr. Szakály Sándor (DSc)  
Dr. Rudolf Urban (CSc) (Védelmi Egyetem, Brno)  
Dr. Wagner Péter (PhD)

#### **Tanácsadó testület:**

Dr. Fóris Ágota (PhD)  
Horváth Gábor dandártábornok  
Dr. Kalmár Zoltán (PhD)  
Lamos Imre dandártábornok  
Dr. Pogácsás Imre dandártábornok (PhD)  
Szabó István vezérőrnagy  
Dr. Szilágyi István (DSc)  
Szpisják József dandártábornok  
Takács Attila dandártábornok  
Dr. Tarrósy István (PhD)

A folyóirat kiadásában és terjesztésében közreműködik a HM Zrínyi Térképészeti és Kommunikációs Szolgáltató Közhasznú Nonprofit Kft.

**Felelős vezető:** Benkóczy Zoltán ügyvezető

**Ágazati igazgató:** Vigh Mihály

**Mb. szerkesztőségvezető:**

Dr. Isaszegi János ny. vezérőrnagy (PhD)

### **Szerkesztőség**

Felelős szerkesztő: Kiss Zoltán

Nyelvi lektor: Eszes Boldizsár

Tervezőszerkesztő: Dancs Katalin

Kézirat-előkészítő: Forró Zsófia

Korrektor: Török Judit

Szerkesztőségi titkár: Solti Gabriella

Telefon: 272-02; 459-5355

e-mail: hsz@hm.gov.hu; kisszoltan@armedia.hu

A szerkesztőség címe: 1087 Budapest, Kerepesi út 29/B

Nyomdai kivitelezés: HM Zrínyi Térképészeti és

Kommunikációs Szolgáltató Közhasznú Nonprofit Kft.

Sokszorosítóüzem

Felelős vezető: Pásztor Zoltán

A folyóirat 600 Ft-os áron megvásárolható a Zrínyi Kiadó könyvesboltjában, valamint a HM Zrínyi Kft. webáruházában (shop.hmzrinyi.hu).

A folyóirat teljes terjedelmében olvasható a parbeszed.hm.gov.hu és a honvedelem.hu portálon.

HU ISSN 2060-1506

A Honvédségi Szemlét az MTA Hadtudományi Bizottság

B kategóriás mértékadó folyóiratként ismeri el.

A folyóiratban közölt tanulmányok lektoráltak.

A Honvédségi Szemle lapelődei: Ludovica Academia

Közlönye, Magyar Katonai Közlöny, Magyar Mars,

Magyar Katonai Szemle, Honvéd, Katonai Szemle,

Honvédelem, Új Honvédségi Szemle

A Honvédségi Szemle tagja az Európai Katonai

Sajtószövetségnek (EMPA)

## **Szerzőinkez**

Ezúton tájékoztatjuk a Honvédségi Szemle szerzőit, hogy a folyóiratunkban való publikálás feltételei és szabályai a [www.honvedelem.hu](http://www.honvedelem.hu) portál Kiadványok rovatában, a Honvédségi Szemle egyes számainak oldalán olvashatók.

*A szerkesztőség*

# Honvédségi Szemle

145. ÉVFOLYAM  
2017/4. SZÁM

A MAGYAR HONVÉDSÉG KÖZPONTI FOLYÓIRATA

## Tartalom

### HADERŐSZERVEZÉS, -FEJLESZTÉS

*Porkoláb Imre dandártábornok:*

Aszimmetrikus konfliktusok tapasztalatai  
a nemzetbiztonsági tanácsadó szemszögéből . . . . . 3

*Szekeres Zoltán alezredes:*

a NATO különleges műveleti erők vezetési rendszerének kialakulása, fejlődése . . . . . 16

*Nyitrai Mihály mk. alezredes:*

a Nem halálos fegyverek és AZ információs műveletek . . . . . 28

*Nagy László ny. mk. ezredes–Somogyi Tamás:*

Orosz geopolitika és a fegyveres erők reformja (2.) . . . . . 39

### NEMZETKÖZI TEVÉKENYSÉG

*Szilágyi István:*

Katonai rendszerek,  
modernizációs modellek és kivételes államok Latin-Amerikában . . . . . 52

### VEZETÉS, FELKÉSZÍTÉS

*Nagy Norbert őrnagy:*

A szállítóhelikopterek légi szállítási kapacitásának jelentősége . . . . . 64

*Czeglédi Mihály őrnagy:*

Az információs műveletek szerepe a korszerű parancsnoki gondolkodásban . . . . . 74

*Boda Mihály:*

Az erkölcs és a morál katonai jelentősége . . . . . 88

*Varga Brigitta:*

A társadalmi integráció főbb kérdései és kockázati tényezői a kíséző nélküli afgán  
kiskorúak speciális célcsoportjánál . . . . . 99

*Harangi-Tóth Zoltán százados:*

A felderítő törzsmunka alkalmazhatósága a hadtörténeti kutatásokban . . . . . 110

## LOGISZTIKA

*Németh András őrnagy–Károly Krisztián főhadnagy:*

Az erőkötetés megvalósításának lehetőségei a korszerű harcászati rádiórendszerek kommunikációs csatornáin . . . . . 120

*Derzsényi Attila alezredes:*

A katonai beszerzés időszerű kérdései . . . . . 132

## HADTÖRTÉNELEM

*Ligeti Dávid:*

Az anyagháború vége a Karszton – A 11. isonzói csata . . . . . 142

## FÓRUM

*Mező András alezredes:*

Doktrínafejlesztés a Magyar Honvédségben . . . . . 148

*Bíró Ákos ö. m. t. százados:*

Gondolatok a Magyar Honvédség jelképrendszere, szimbólumai és kitüntetési rendszere racionalizálásának lehetőségeiről. . . . . 167

## SZEMLE

*Gál Csaba ny. mk. ezredes:*

Nemzetközi katonai és haditechnikai szemle . . . . . 177

ABSTRACT . . . . . 184

## E SZÁMUNK SZERZŐI

Dr. Porkoláb Imre dandártábornok (PhD),  
a NATO Szövetséges Transzformációs Parancsnokság  
(ACT) parancsnokának pentagoni képviselője

Szekeres Zoltán alezredes,  
az NKE HHK Felsőfokú Vezetőképző Tanfolyam  
hallgatója

Nyitrai Mihály alezredes, kiemelt gyakorlati oktató  
(NKE HHK KLI Műveleti Logisztikai Tanszék),  
az NKE Hadtudományi Doktori Iskolájának  
doktoranduszhallgatója

Dr. Nagy László ny. mk. ezredes (DSc)

Somogyi Tamás,  
a Nemzeti Közszolgálati Egyetem végzős hallgatója

Dr. Szilágyi István (DSc) egyetemi tanár  
(Pécsi Tudományegyetem Földrajzi Intézet)

Nagy Norbert őrnagy, mb. törzsfőnök  
(MH 25. Klapka György Lövészdandár,  
11. Harckocsiszázalóalj)

Czeglédi Mihály őrnagy, hadműveleti főtiszt  
(MH ÖHP Hadműveleti Főnökség)

Dr. Boda Mihály (PhD) egyetemi adjunktus  
(NKE HHK KVI Hadtörténelem, Filozófia és  
Kultúrtörténeti Tanszék)

Varga Brigitta okleveles kriminológus, menekültügyi  
ügyintéző

Harangi-Tóth Zoltán százados,  
az MH 5. Bocskai István Lövészdandár 3. Bercsényi  
Miklós Lövészszázalójának felderítőreszlegvezető-  
helyettese, az NKE HDI doktorandusza

Dr. Németh András őrnagy (PhD), egyetemi docens  
(NKE HHK)

Károly Krisztián főhadnagy,  
az MH 43. Nagysándor József Híradó és  
Vezetéstámogató Ezred tisztje

Derzsényi Attila alezredes, kiemelt főtiszt, tanársegéd  
(NKE HHK KLI Műveleti Logisztikai Tanszék)

Dr. Ligeti Dávid (PhD) tudományos munkatárs  
(VERITAS Történetkutató Intézet)

Mező András alezredes, kiemelt főtiszt  
(MH Hadkiegészítő, Felkészítő és Kiképző  
Parancsnokság Doktrinális Kidolgozó és  
Szabályzatfejlesztési Osztály), az NKE Hadtudományi  
Doktori Iskola doktorandusza

Bíró Ákos ö. m. t. százados

Gál Csaba ny. mk. ezredes

Porkoláb Imre dandártábornok:

## ASZIMMETRIKUS KONFLIKTUSOK TAPASZTALATAI A NEMZETBIZTONSÁGI TANÁCSADÓ SZEMSZÖGÉBŐL<sup>1</sup>

ÖSSZEFOGLALÓ: *A szerző H. R. McMaster, Trump amerikai elnök nemzetbiztonsági tanácsadójának karrierjén keresztül mutatja be az aszimmetrikus konfliktusok tapasztalatainak alapuló vezetői magatartást. Megállapítja, hogy a jövőben olyan vezetőkre van szükség, akik képesek átfogóan értelmezni egy válsághelyzetet, stratégiai szinten gondolkodnak, értelmezni tudják a szociológiai különbözőségekből adódó vezetési helyzeteket, képesek bevonni a saját szervezetükön kívüli, akár a saját gondolkodásmódjuktól jelentősen eltérő nézőpontot képviselő személyeket, csoportokat vagy szervezeteket is a megoldás keresésébe, és komplex helyzetekben, időnyomás alatt is képesek újszerű adaptív megoldásokkal előállni.*

KULCSSZAVAK: *vezetés, stratégia, gondolkodásmód, szemléletváltás, aszimmetrikus hadviselés, McMaster*

### BEVEZETÉS

Donald Trump, az Amerikai Egyesült Államok elnöke 2017. februárban a lemondásra kényszerülő Michael Flynn helyett Herbert Raymond McMaster altábornagyot nevezte ki a nemzetbiztonsági kabinet élére. Sokak számára meglepő lehetett az elnök döntése, de azok, akik ismerik „HR” életútját, úgy gondolják, hogy személyében a lehető legjobb embert sikerült kiválasztani az adott pozícióra.

Ebben a tanulmányban azt elemzem, hogy vajon mit gondol az új nemzetbiztonsági tanácsadó a háború változásáról, hiszen az ő szemlélete nagymértékben hatással lehet az amerikai doktrínára a jövőben, illetve milyen következtetéseket vonhatunk le McMaster tapasztalataiból a jövő hadviselésére és a vezetőképzésre vonatkozóan.

Ennek érdekében két olyan eseményt vizsgálok meg cikkemben, amelyek bemutatják McMastert mint katonai vezetőt. Az első a Tal Afar-i művelet Irakban, amelyben a tábornok (akkor még ezredesként) kiemelkedő szerepet kapott, és nagy valószínűséggel rengeteg tapasztalatra tett szert az aszimmetrikus műveletek terén. A másik pedig egy előadás a háború jövőjéről, amelyet az amerikai Stratégiai és Nemzetközi Tanulmányok Központja

<sup>1</sup> A tanulmány bővített változata a KÖFOP-2.1.2-VEKOP-15-2016-00001 azonosító számú, „A jó kormányzást megalapozó közszolgálat-fejlesztés” elnevezésű kiemelt projekt égisze alatt működtetett Ludovika Kutatócsoport keretében, a Nemzeti Közszolgálati Egyetem felkérésére készült.

The work was created in commission of the National University of Public Service under the priority project KÖFOP-2.1.2-VEKOP-15-2016-00001 titled „Public Service Development Establishing Good Governance” in the Ludovika Research Group.

Das Werk wurde im Rahmen des Prioritätsprogramms mit Identitätsnummer KÖFOP-2.1.2-VEKOP-15-2016-00001 mit dem Titel „Entwicklung des Öffentlichen Dienstes gerichtet auf Gute Regierungsführung“ in der Ludovika Forschungsgruppe fertiggestellt.

(CSIS<sup>2</sup>) rendezvényén tartott, és amelyen már tábornokként ismertette elképzeléseit a jövővel kapcsolatban. Mielőtt azonban ismertetném ezt a két eseményt, röviden bemutatom H. R. McMaster személyiségét.

Az egyik legjobb barátja, John Nagl, aki több mint húsz évig dolgozott vele, így vélekedett róla:<sup>3</sup> „HR az egyik legönfejtűbb, legkedvesebb, legönfeláldozóbb személy, akit valaha ismertem. Minden idegszálával azon mesterkedik, hogy Amerika nemzeti érdekeit szolgálja.”

A jellemzésből az is kitűnik, hogy McMasternek nemcsak éles esze, de humora is van. Mindemellett arra hívja fel a figyelmet, hogy McMaster képes foggal-körömmel harcolni azért, amiben hisz, és jó katonaként a vezetői szándék maximális figyelembevételével cselekedni. Felhívja a figyelmet arra is, hogy a tábornoknak nincs gyakorlata azon a komplex politikai hadszíntéren, amely a nemzetbiztonsági kabinetet jellemzi. Jó kapcsolatot tart fenn viszont a nyugállományú tábornokból védelmi miniszterré kinevezett James Mattiszal és (a szintén volt tengerészgyalogos) John Kelly belbiztonsági miniszterrel.

## MŰVELETI TAPASZTALATOK

A Tal Afar-i művelet az első olyan igazán sikeresnek mondható felkelés elleni művelet volt, amelyben az Iraki Szabadság hadművelet részeként amerikai katonák részt vettek Irakban. A műveleti területért felelős 3. páncéloszred parancsnoka Herbert Raymond McMaster ezredes volt, aki a siker kivívása érdekében az összecsapások során elméleti tudását a gyakorlatba átültetve leleményesen és alkotó módon összeállított elképzelés alapján – az erők és eszközök egyidejű alkalmazásával, azok széles tárházát bevetve – a műveletek teljes spektrumában hajtott végre egyszerre védelmi, támadó és országépítő műveletet.

### Kezdeti nehézségek az aszimmetrikus konfliktusok megértése terén

Az iraki hadszíntéren 2005. novemberben meglehetősen megkérdőjelezhető sikerrel hajtották végre a felkelés elleni műveleteket. Ennek fő oka az volt, hogy a nemzetközi koalíció – amelyben az erők döntő többségét még ebben az időszakban is (vagyis több mint két és fél évvel a konfliktus kezdete után) az amerikaiak adták – nem értette a felkelés elleni hadviselés lényegét.

Egy felmérés szerint,<sup>4</sup> amelyet az amerikai csapatok körében hajtottak végre a hadszíntéren, az alakulatparancsnokoknak csak mintegy 20%-a értette a felkelés elleni hadviselés elveit. Az alakulatparancsnokok további 60%-a próbálta ugyan megérteni a doktrína lényegét, de azt a gyakorlatba átültetni már nem tudta. Különösen kényelmetlenül érezték magukat akkor, amikor a felelősséget át kellett adni a legalacsonyabb szinteken szolgáló parancsnokoknak.

A legnagyobb baj a maradék 20%-kal volt, akik teljes mértékben figyelmen kívül hagyták a felkelés elleni hadviselés elveit, és a hagyományos hadviselés szabályai szerint harcoltak egy aszimmetrikus konfliktusban, ezzel is táptalajt biztosítva az egyre jobban kibontakozó ellenállásnak.

<sup>2</sup> Center for Strategic and International Studies.

<sup>3</sup> An old Army friend dishes on National Security Adviser H. R. McMaster. Rawstory, 2017. február 22. <http://www.rawstory.com/2017/02/an-old-army-friend-dishes-on-national-security-adviser-h-r-mcmaster/> (Letöltés időpontja: 2017. 03. 30.)

<sup>4</sup> A felmérés végrehajtását George W. Casey tábornok (a nemzetközi erők parancsnoka Irakban, 2004–2007) engedélyezte.

Abból a 20%-ból pedig, akik ösztönösen alkalmazták a felkelés elleni hadviselés főbb eleveit, különösen kiemelkedett egy személy, akinek tevékenysége később legendássá vált az iraki hadszíntéren.

## McMaster pályafutása és a hagyományostól eltérő szemlélete

McMaster harcokcsizóként kezdte pályafutását. A Sivatagi Vihar művelet idején – 1991-ben – századosként harcolt egy kisebb alakulat parancsnokaként,<sup>5</sup> és már akkor nevet szerzett magának. Amikor az általa vezetett páncélosfelderítő-század váratlanul szembetalálkozott az iraki Köztársasági Gárda túlnyomó fölényben lévő kötelékével, a csak kilenc harcokcsiból álló századával maradéktalanul elpusztította a nyolcvan járműből álló ellenséges köteléket,<sup>6</sup> veszteség nélkül.

Később McMaster – már őrnagyként – a gerillaellenes hadviselés témában írta a doktori disszertációját,<sup>7</sup> amelyet később könyv formában is megjelentettek. A provokatív írás sokaknak felkeltette az érdeklődését, és rengeteg kritikát váltott ki a szárazföldi haderőben, mivel azt a következtetést vonta le, hogy a Pentagonban szolgáló tábornokok a hatvanas években alapvetően rosszul mérték fel a vietnami helyzetet, és félretájékoztatták az elnököket. A vezérkari főnökök egyesített bizottságának akkori elnöke, Hugh Shelton tábornok a könyv megjelenésekor támogatólag lépett fel, és utasította valamennyi alárendelt négycsillagos parancsnokát, hogy olvassák el a könyvet, és gondolkozzanak el a tartalmán.

McMaster mindig is szerette a hadtörténelmet, és amikor a disszertációját írva a West Point Katonai Akadémián tanított, egyre mélyebben tanulmányozta a bőségesen rendelkezésre álló, de csak kevesek által ismert gerillaellenes, illetve felkelés elleni hadviselésről szóló könyveket és dokumentumokat. Az úgynevezett alacsony intenzitású konfliktusokat a kilencvenes években a tábornokok döntő többsége nem nevezte háborúnak.

Később McMaster a Központi Parancsnokságon (CENTCOM<sup>8</sup>) töltött be beosztást, és meggyőzte Abizaid tábornokot, hogy alakítsanak ki egy kisebb könyvtárat az elérhető gerillaellenes, illetve felkelés elleni irodalomból annak érdekében, hogy mindenki hozzáférhessen. A gyűjteményben nemcsak a klasszikusok szerepeltek, hanem helyet kapott minden olyan könyv is, amelyeket időközben aktív vagy nyugállományú katonák írtak a felkelés elleni hadviselés során szerzett tapasztalataikról.

McMaster 2003. decemberben felterjesztett John Abizaid tábornok, a CENTCOM parancsnoka részére egy 13 oldalas tanulmányt, amely az iraki megszállást elemezte a felkelés elleni hadviselés szempontjából. A tanulmány részeként kidolgozott pár olyan követelményt, amelyek teljesítése mindenképpen szükséges a siker kivívása érdekében, eközben nagymértékben támaszkodott egy 1962-ben készült tanulmányra,<sup>9</sup> amelyről már addigra sokan elfeledkeztek, valamint a legfrissebb iraki tapasztalatokra.

<sup>5</sup> A 2. páncélosfelderítő-ezred kötelékében egy kilenc M1 Abrams harcokcsiból és 12 Bradley M2 gyalogsági harcjárműből álló felderítőkötelék, az ún. Eagle Troop parancsnoka volt. <http://thestrategybridge.org/the-bridge/2016/2/26/eagle-troop-at-the-battle-of-73-easting> (Letöltés időpontja: 2017. 03. 30.)

<sup>6</sup> Az ellenséges kötelék többek között 28 harcokcsit és 16 páncélozott szállító harcjárművet tartalmazott.

<sup>7</sup> H. R. McMaster: *Dereliction of Duty: Lyndon Johnson, Robert McNamara, the Joint Chiefs of Staff, and the Lies that Led to Vietnam*. Harper, New York, 1998.

<sup>8</sup> Central Command.

<sup>9</sup> A RAND Corporation által készített 170 oldalas tanulmányt még a vietnami háború elején írták, és a gerillaellenes hadviselés akkoriban fellelhető legjobb szakértői egyhetes szimpóziumának a következtetéseit foglalta össze.

A tanulmány elején David Galula<sup>10</sup> gondolatai köszönnek vissza, amikor McMaster így fogalmaz: „*A gerillákat pusztán katonai eszközökkel nem lehet legyőzni, hiszen csak a gazdasági segítségnyújtás és a politikai rendezés oldja meg azokat az alapvető problémákat, amelyek a felkeléshez vezetnek. Ha a katonai műveleteket nem hangolják össze a politikai célokkal, vagy nem támogatja azokat gazdasági fejlesztés, akkor azoknak csak egyféle hatása lehet: még inkább elidegenítik a lakosságot, ezáltal csökken a rendelkezésre álló információ a szemben álló felekről, és ezáltal nemhogy gyengítenénk, hanem csak még erősebbé tesszük a gerillákat Irakban.*”

## McMaster gyakorlati tapasztalatai a felkelés elleni hadviseléssel kapcsolatban

McMaster 2004. júniusban lehetőséget kapott arra, hogy a gyakorlatban is bebizonyítsa elméletei helytállóságát. Ekkor kapta meg a 3. páncélosfelderítő-ezred parancsnoki beosztását.<sup>11</sup> Az 5200 fős ezredet a következő év februárjában Irakban vetették be. McMaster a parancsnokság átvételét követően haladéktalanul elkezdte a kiképzési követelmények átalakítását, az alárendelt parancsnokok körében pedig több száz példányt osztott szét a gerillaellenes, illetve a felkelés elleni hadviselés klasszikusainak könyveiből azzal, hogy azokat haladéktalanul olvassák el. Azokat, akiket a legalkalmasabbnak ítélt, azonnal arabnyelv-tanfolyamra küldte. Az eredetileg Bagdad déli részére tervezett köteléket hamarosan átvezényelték a Ninive tartományi Tal Afarba, amely közel negyedmillió kisváros volt közel a szíriai határhoz.

Tal Afarban korábban a felkelés elleni tevékenységet mélységeiben értő Petraeus vezérőrnagy által vezetett alakulat, a 101. légi szállítású hadosztály (a korábbi nehézségeket felismerve) rendezett viszonyokat alakított ki. A művelési terület déli részén az első évben Charles Swannack vezérőrnagy a 82. légi szállítású hadosztály parancsnokaként keményvonalas megközelítést alkalmazott Fallúdza és Ramádi térségében az ellenség felkutatására és elpusztítására koncentrálván. Eközben északon a Petraeus vezérőrnagy által vezetett hadosztály a felkelés elleni hadviselés elveit követve a lakosság befolyásolására törekedett. Swannack régiójában az ellenállás csak nőtt, Petraeus hozzáállása viszont kezdeti sikereket hozott.

Petraeus távozása után – mivel nem állt megfelelő erő a rendelkezésére – az iraki északi régió stabilizálásának feladatát egy jóval kisebb<sup>12</sup> létszámú dandár vette át, amely nem rendelkezett a felkelés elleni hadviseléshez szükséges ismeretekkel. Ennek eredményeként az ellenállók hamarosan visszaszivárogtak a városba, ahol a legradikálisabb szunniták kiképző központokat alakítottak ki, és egész Észak-Irakra kiterjedő műveleteket irányítottak.<sup>13</sup> Abu Muszab az-Zarkavi, a lefejezésekről elhíresült egyik legradikálisabb ellenzéki vezető is itt képezte a Szíriából beáramló harcosokat. Egyes adatok szerint McMaster megérkezésekor

<sup>10</sup> David Galula (1919–1967) francia katonatiszt volt, katonai attaséként közelről figyelte az indokínai háború eseményeit, majd századparancsnokként részt vett az algériai háborúban. Két könyvében is foglalkozott a felkelés elleni hadviseléssel.

<sup>11</sup> Az alakulat eredeti angol megnevezése: 3rd Armored Cavalry Regiment.

<sup>12</sup> A Petraeus tábornok alakulatát váltó kötelék körülbelül egyharmada volt a korábban ott állomásozó erőknek, és Tal Afar „biztosítására” egy századnyi katona, mintegy 130 fő jutott.

<sup>13</sup> Besenyő János–Prantner Zoltán–Speidl Bianka–Vogel Dávid: Az Iszlám Állam – Terrorizmus 2.0. Történet, ideológia, propaganda. Kossuth Kiadó, Budapest, 2016, 29–30.



500–1000 fő közé volt tehető az ellenálló fegyveresek száma,<sup>14</sup> akik teljesen irányításuk alatt tartották a települést, és a lakosságot megfélemlítve uralták a területet.

McMaster alakulata 2005. július elején a 82. légi szállítástudósztály egyes alegységeivel és különleges műveleti erőkkel megerősítve megkezdte a Tal Afar elleni műveletet. Maga a művelet az iraki háború első klasszikus, több fázisban végrehajtott felkelés elleni művelete volt, amelyet nem a magasabbegység parancsnokság utasítására, hanem teljesen önállóan terveztek és hajtottak végre. Mind a mai napig a Tal Afar-i művelet<sup>15</sup> klasszikus beépített területen vívott felkelés elleni esettanulmányként szerepel a témával komolyan foglalkozó nemzetek oktatási és kiképzési anyagai között. Három hónap sem kellett hozzá, és McMaster alakulata megtisztította a várost.

## Tapasztalatok a Tal Afar-i műveletekkel kapcsolatban

A Tal Afar-i művelet története természetesen rendkívül összetett. Az eredmények nem jöttek azonnal, számos kudarc előzte meg a sikert. Az egyértelmű politikai, valamint a felső katonai vezetés iránymutatásának hiánya miatt a Tal Afarban harcoló katonák egyfajta „lázdók” voltak maguk is. A washingtoni téves iránymutatás ellen lázdó, kezdeményezőkézséggel és felelősségérzettel, valamint stratégiai látásmóddal megáldott „lázdók” rádöbbsentek arra, hogy a felső vezetés által meghatározott célok elérése érdekében változtatni kell az alkalmazott módszereken.

A később ismertté vált úgynevezett „clear-hold-build” stratégia<sup>16</sup> 2005-ben még nem létezett mint jóváhagyott stratégiai koncepció. Tal Afar a felkelők szemszögéből kulcsfontosságú terület volt, hiszen a helyi lakosság körében itt tudtak legeredményesebben olyan összecsapásokat generálni, amelyek tömeges elégedetlenséghez vezettek.

Az amerikai erők a legmodernebb eszközökkel voltak felszerelve. M1A2 Abrams harcokcsik, M3A2 Bradley páncélozott szállító járművek, különböző önjáró tüzérségi eszközök, M1114 Humvee terepjárók a szükséges toronyfegyverzettel, valamint szervezetszerű AH–64D Apache, OH–58D Kiowa és UH–60 Black Hawk helikopterek álltak a rendelkezésükre.

A különleges műveleti erők McMaster a művelet előkészítésének időszakában arra használta, hogy információt szerezzen a valós helyzetről. A különleges erők tisztjei amúgy is híresek voltak arról, hogy rendfokozattól függetlenül megmondták a véleményüket, de ez ebben a helyzetben jól jött McMasternek, mivel azok már egy ideje a területen hajtottak végre műveleteket, így ők rendelkeztek a legátfogóbb képpel a valós helyzetről. Chris Hickey alezredes, a 2. század parancsnoka szintén nagyon sokat tett annak érdekében, hogy sikerüljön átfogó képet alkotni a helyzetről. Igyekezett találkozni minden helyi vezetővel, még

<sup>14</sup> A szerző a többnemzetiségű hadosztály törzsében a felderítőrészlegben töltött be vezető beosztást, és a 2003–2004 közötti időszakban folyamatosan hozzáfért az egész Irakra kiterjedő hírszerzési adatokhoz.

<sup>15</sup> A Tal Afar-i művelet lefolyását George Packer élethűen összefoglalta a New Yorkerben közzétett cikkében. George Packer: *The Lesson of Tal Afar*. New Yorker, 2006. április 10. Egyéb dokumentumok szintén rendelkezésre állnak az események rekonstruálásához. Ezek között szerepel: Contemporary Operations Study Team, *On Point III*, „Interview with Colonel H. R. McMaster”. Combat Studies Institute, Fort Leavenworth, KS, 2008. január 7.; Jay B. Baker: *Tal Afar 2005: Laying the Counterinsurgency Groundwork*. Army, 2009. június; Christopher J. Lamb–Evan Musing: *Secret Weapon: High Value Target Teams as an Operational Innovation*. Washington D.C., National Defense University Press, 2011. március.

<sup>16</sup> Megtisztítási-megtartási-építési. Ez a stratégia katonák és civilek tevékenységét is igényli. Mező András: *Felkelés elleni hadviselés a doktrínákban*. Hadtudomány, 2015, 25. (elektronikus) szám, 79–100. [http://real.mtak.hu/29940/1/9\\_MEZO\\_ANDRAS.pdf](http://real.mtak.hu/29940/1/9_MEZO_ANDRAS.pdf) (Letöltés időpontja: 2017. 04. 07.)

azokkal is, akik nyíltan vagy burkoltan támogatták az ellenállókat. A fiatal tisztek nagyon hamar ráéreztek a hatásalapú műveletekre, és igyekeztek nem látványos sikerekre törekedni, hanem valóban odafigyelni a lakosság igényeire és feltérképezni a kialakult rendkívül összetett helyzetet.<sup>17</sup>

Természetesen a fegyveres összecsapások elengedhetetlenek voltak, és amíg a város egyik részében tárgyalásokat folytattak a helyi vezetőkkel, és megpróbálták helyreállítani az akadózó áramszolgáltatást, addig a város szívében, a Surai negyedben Apache helikopterek Hellfire rakétáinak támogatásával tudták csak kifüstolni az ellenállókat a bunkereikből. A helyzet azonban nagyon különbözött Fallúdsától, ahol hagyományos harcászati elvek szerint körbevették a várost, és szinte a földdel tették egyenlővé, nem törődve a járulékos veszteségekkel. McMaster viszont időben értesítette a lakosságot, akik elmenekültek a harcok helyszínéről. Ezzel a lépéssel McMaster elérte, hogy csak fegyveresekkel, harcosokkal kelljen szembenéznie. Emellett igyekezett megismerni a helyi kultúrát, kapcsolatokat kiépíteni a helyi vezetőkkel és emberekkel.

A kezdeti összecsapásokat követően McMaster és alárendelt parancsnokai folyamatosan mélyítették a kapcsolataikat a helyi lakossági és törzsi vezetőkkel, hogy információt gyűjtsenek a szemben álló félről. A katonák pedig, akik a helyi erőket képezték ki, szintén közeli kapcsolatba kerültek a lakossággal.<sup>18</sup> A helyi vezetőket eleinte nagyon nehéz volt meggyőzni, de a katonák ígéretet tettek arra, hogy folyamatosan biztosítják a lakosság biztonságát egészen addig, amíg a várost nem sikerül megtisztítani a felkelőktől.

McMaster parancsára egy nyolc láb (kb. 2,5 m) magas falat is építettek a város köré, hogy ezzel is korlátozzák a felkelők szabad mozgását. Komoly összegeket fordított az alapvető szolgáltatások (áram- és vízellátás) helyreállítására és folyamatos biztosítására, mert azt is tudta, hogy ezzel is saját oldalára állítja a lakosságot.

A helyi biztonsági erők felállítása és kiképzése is a parancsnok prioritásai között szerepelt. A legmegdöbbentőbb lépése viszont az volt, hogy a szokásostól eltérően már a műveletek kezdetétől – amikor ez még rendkívül veszélyes volt – azt a parancsot adta az alárendelt alakulatoknak, hogy a városban, a lakosság által jól látható helyeken kijelölt alkalmi bázisokon verjenek táborot, és éljenek együtt a helyi lakossággal. Ezzel, hogy nem egy hatalmas, távoli táborban helyezte el katonáit, amit megközelíteni is lehetetlen, megnyerte a helyiek bizalmát, akik ezért cserébe elkezdtek használható információkat szolgáltatni a szemben álló félről. Ugyanakkor a katonák sokkal jobban megértették a helyiek gondolkodásmódját és szükségleteit is, és így elkezdődött egy valódi felkelés elleni művelet.

A folyamatos együttműködés a különleges erőkkel szintén döntő módon befolyásolta a műveleteket. McMaster összekötő tiszteket cserélt a Moszulban települt különleges műveleti parancsnoksággal, és kapott onnan egy különleges műveleti csoportot, amely néhány hónapig támogatta a műveleteket. Az együttműködés során a legtöbb esetben a különleges műveletiek által szerzett információkat hasonlította össze a hagyományos erők által üzemeltetett ellenőrző pontok és helyőrségek által gyűjtött információkkal. Azok jól kiegészítették egymást. A különleges erők a városban magában nem nagyon hajtottak végre közvetlen műveleteket,

<sup>17</sup> Az itteni tapasztalatokat több más műveletben is felhasználták, például az afrikai kontinensen is. Bővebben: Besenyő János–Lóderer Balázs: Az afrikai kontinensen tevékenykedő civil szervezetek elemzésének lehetőségei. *Hadtudomány*, XXIII. évfolyam, 2013/3–4. szám, 97–103. [http://mht.eu/hadtudomany/2013/3\\_4/Hadtudomany\\_2013\\_3-4\\_9.pdf](http://mht.eu/hadtudomany/2013/3_4/Hadtudomany_2013_3-4_9.pdf) (Letöltés időpontja: 2017. 04. 06.)

<sup>18</sup> Packer: i. m.

azokra McMaster többnyire a saját erőit vette igénybe, akik ott éltek az adott területen. A különleges műveleti erők kinetikus képességeit inkább a városon kívüli területeken igényelte.

Kevésbé ismert tény, hogy a műveletek során a különböző szervezetek és ügynökségek segítségét is igénybe vették a szervezetek közötti együttműködés kialakítása és fenntartása érdekében. Többek szerint ez a fajta együttműködés – melyet ún. ügynökségek közötti csoportok<sup>19</sup> segítségével hajtottak végre – volt a döntő tényező a siker kivívása szempontjából. Ez a szervezeti alkalmazási forma nem volt ismeretlen akkoriban, hiszen a különleges erők már 2004 vége felé ezen az elven működtek. Az ilyen együttműködés – amely harcászati szinten a műveleti eredményesség jelentős növekedését hozta – a hagyományos erőknél újszerű ötlet volt, és McMaster személyében első alkalommal mutatkozott fogadókészség egy ilyen szervezeti forma alkalmazására. A különleges erők és a szárazföldi csapatok parancsnokai a műveletek során három olyan új együttműködési módszert alkalmaztak, amelyek mindegyike megkívánta a különböző ügynökségek közötti szorosabb együttműködést.

Az első ilyen jellegű újítás az volt, hogy hálózatalapú célszemély-kiválasztást hajtottak végre. Ez azt jelentette, hogy a felkelők és a terroristák szervezeteit először feltérképezték, a hangsúlyt a közöttük létrejövő kapcsolatok meghatározására helyezték. Ehhez a feladathoz azonban minden ügynökségtől gyűjtöttek hírszerzési információkat, amiket aztán összevetettek és elemeztek. E módszer segítségével meghatározták a hálózat kulcsfontosságú személyeit, akiket ezt követően – szükség szerint – semlegesítettek. A második újítás a hírszerzési adatok műveleti képességekkel történő harmonizálása volt. A hírszerzés és a műveletek teljes összehangolásával sokkal megalapozottabb döntéshozatali környezetet (helyzettudatosságot) teremtettek a parancsnok számára. A harmadik újítás a terroristák és a felkelés elleni tevékenységek összehangolása volt. Mindhárom újításhoz szükség volt arra, hogy addig példátlan módon együttműködjenek a különleges erők a hagyományos erőkkal, illetve az összes műveletben szerepet játszó egyéb szervezettel és ügynökséggel.

A megfelelő parancsnoki szemléletmód alkalmazása meghozta a sikert. Ahogyan azt McMaster egy televíziós interjúban elmagyarázta: *„...alapjában kétféle módszer létezik egy városból a gerillák kifüstölésére: körbevehetsz egy várost és a földdel teheted egyenlővé, ahogyan azt Fallúdzásban láthattuk, vagy először feltérképezheti az ember, megismerheti a helyi viszonyokat, a kultúrát, kapcsolatokat építhet, majd ezt követően be lehet nyomulni és semlegesíteni bizonyos személyeket ahelyett, hogy egész városnegyedeket rombolnánk le.”*

A Tal A farban végrehajtott sikeres művelet rövid távon megakadályozta, hogy az-Zarkavi és az általa vezetett fegyveresek olyan kiképzőbázisként használhassák a várost, ahonnan Észak-Irakban zavargásokat kelthetnek. A lakosság a javuló életkörülményeknek köszönhetően elszigetelődött a felkelőktől, elutasították a szélsőséges nézeteket, és tömegesen mentek el szavazni 2005 végén.

A műveletnek azonban hosszú távú hatásai is voltak. McMaster képes volt az elméletet a gyakorlatba átültetni még akkor is, amikor az amerikai erők nagy többségének fogalma sem volt arról, hogyan is viselkedjen egy aszimmetrikus konfliktusban. A Tal A far-i művelet bizonyíték volt arra, hogy a felkelők elleni elképzelések igenis működhetnek Irakban, és lendületet adott azoknak, akik át akarták alakítani az iraki stratégiát. Ez a változtatás később a Condoleezza Rice által meghirdetett „clear-hold-build” alapelvben öltött formát. Magának a műveletnek a sikere az amerikai elnökig is eljutott, aki beszédében méltatta az eredményeket.

<sup>19</sup> Interagency teams.

Az amerikai tisztek többsége ebben az időben hazai területen nem kapott semmiféle konkrét felkészítést a felkelés elleni műveletekből, nem létezett ehhez kézikönyv.<sup>20</sup> Az amerikai hadviselési kultúra, amely erősen támadó jellegű doktrínát képviselt, nagyon nehezen birkózott meg az aszimmetrikus helyzettel. A felkelés elleni hadviselés alapján véve a haderő bevetésével kapcsolatban az erő alkalmazásának minimalizálását követeli meg, ez a gondolat pedig távol állt a legtöbb hadszíntéri parancsnoktól, hiszen ők elsősorban az ellenség felkutatására és elpusztítására koncentráltak, függetlenül annak következményeitől.

Ennek a problémának az orvoslására néhányan meggyőzték Casey tábornokot arról, hogy létre kell hozni a műveleti területen egy akadémiát, ahol a felkelés elleni (COIN<sup>21</sup>) tevékenységet oktatnák. Az ötlet megkapta a szükséges támogatást, és 2005. novemberben megnyitották az akadémiát, amellyel lehetőség nyílt a hadszínterre érkező parancsnokok számára, hogy megismerkedjenek a felkelés elleni stratégia alapelveivel és módszereivel.

McMaster Irakban bebizonyította, hogy a háború az akkoriban általánosan elfogadott amerikai nézettel ellentétben – amely azt hangoztatta, hogy a technológiai fölény önmagában is elegendő a siker kivívásához – igenis nagymértékben függ az emberi tényezőtől. Az akkoriban népszerű gondolat, a haderő forradalma<sup>22</sup> alapvetése az volt, hogy az információs technológiai fejlődésnek és a nagy precizitású fegyverrendszerek alkalmazásának köszönhetően a jövőben nem lesz szükség nagy létszámú szárazföldi haderőre és tartós hadszíntéri beavatkozásokra. Ez a nézet teljesen figyelmen kívül hagyta a háború megvívásának kulturális és pszichológiai vetületét.

Elengedhetetlenül fontos felkészíteni a haderőt arra, hogy képes legyen a változó környezethez alkalmazkodni és helyállni még akkor is, ha egy adott helyzetbe korábban még nem került.<sup>23</sup> A Tal Afar-i történet tanulsága azt mutatja, hogy a vezetőképzésnek döntő szerepe van az alkalmazkodási képesség fejlesztésében. Olyan vezetőket kell képeznünk, akik nyitott szemmel és tudattal kíváncsian járnak-kelnek a nagyvilágban, és képesek önállóan, a stratégiai gondolkodásmódot alkalmazva helyi szinten megfelelő döntéseket meghozni.

A képesség azonban önmagában nem elég, fel is kell őket hatalmaznunk ezzel a felelősséggel, teret engedve az építő jellegű javaslatoknak és kísérleteknek, ami nagymértékben elősegítheti a haderő alkalmazkodóképességének a javítását. A felhatalmazásnak pedig az előléptetési rendszer átalakítását is magában kell foglalnia, hogy a jövő kihívásait illetően a legrátermettebbek és a legrelevánsabb tudással rendelkezők megfelelő rendfokozattal és beosztásban végezhessék feladataikat.

## A JÖVŐ HADVISELÉSE ÉS A JÖVŐ VEZETŐI

Robert Gates amerikai védelmi miniszter 2006. október 10-én beszédet mondott a washingtoni kongresszusközpontban. Az esemény önmagában nem volt túlságosan jelentős,

<sup>20</sup> Az FM 3-24: Counterinsurgency kiadványt csak 2006. december 15-én hagyták jóvá. A doktrínát Petraeus tábornok készítette és bocsátotta az amerikai erők rendelkezésére.

<sup>21</sup> Counterinsurgency – fordítása: lázadásellenes vagy felkelésellenes. A szövegben helyettük általában az inkább elfogadott felkelés elleni kifejezés szerepel. Lásd Jobbágy Zoltán: Clausewitz és a kaméleon színe (Az aszimmetrikus hadviselés). *Hadtudomány*, 2015/elektronikus szám, 4–13. [http://www.mhtt.eu/hadtudomany/2015/2015\\_elektronikus/1\\_JOBAGY\\_ZOLTAN.pdf](http://www.mhtt.eu/hadtudomany/2015/2015_elektronikus/1_JOBAGY_ZOLTAN.pdf) (Letöltés időpontja: 2017. 04. 07.)

<sup>22</sup> Az eredetileg használt angol kifejezés: revolution in military affairs.

<sup>23</sup> Bakos Csaba Attila: Hagyományostól eltérő hadviselés, hagyományostól eltérő vezetésszemlélet. *Társadalom és Honvédelem*, 2015/3. szám, 47–48. [http://uni-nke.hu/uploads/media\\_items/tarsadalom-es-honvedelem-2015-3\\_-szam.original.pdf](http://uni-nke.hu/uploads/media_items/tarsadalom-es-honvedelem-2015-3_-szam.original.pdf) (Letöltés időpontja: 2017. 04. 09.)

de beszédének bizonyos elemei nagy port kavartak. Különösen a beszéd végén tett kijelentései, melyekben Gates méltatta azokat a fiatal tiszteket, „*akik olyan csatákban jeleskedtek, amelyekhez hasonlót évtizedek óta nem láttunk*”, és akik „*testközelből látták és átérték a huszonegyedik századi háborúk komplexitását*”. Beszédében kitért arra is, hogy „*ezeket az embereket meg kell tartani, és közülük a legrátermettebbeket olyan pozíciókba kell helyezni, ahonnan tapasztalataikra támaszkodva formálhatják azt a szervezetet, amiért olyan sokat áldoztak*”. Ez egyben azt is jelentette, hogy felül kellett vizsgálni az előléptetési rendszert, amely a hidegháború óta az amerikai haderőben szinte változatlan volt.

Gates szövegírója az ötletet két katonatiszt cikkéből<sup>24</sup> merítette. A cikk kitért arra, hogy a hadsereg leghatásosabban a tiszti előmeneteli bizottság révén kommunikálhatja a tisztek felé, hogy mely képességeket, illetve tudást tartja leginkább értékelendőnek és elismerésre méltónak.

A cikkírók felvetették, hogy a hagyományos és bürokratikus gondolkodású bizottság általában azokat lépteti elő, akik szintén hagyományos elveket vallanak, de napjaink konfliktusai teljesen más gondolkodásmódot követelnek meg. Az aszimmetrikus konfliktusokban ugyanis adaptív vezetési módszerekre van szükség.

A cikk végkövetkeztetése, hogy ha meg akarjuk változtatni a hadsereg szervezeti kultúráját, akkor annak a leghatékonyabb módja az, ha olyan tiszteket helyeznek megfelelő vezető beosztásba, akik képesek a változtatások végrehajtására. A haderő csak akkor lesz képes változásra, ha az előrelépés kritériuma az adaptív vezetői stílus megléte és alkalmazása.

## McMaster tábornoki előléptetése

McMastert az előmeneteli bizottság abban az évben nem javasolta dandártábornoki előléptetésre. Mindazok után, ami Tal Afarban történt, ez meglehetősen konkrét üzenet volt sok fiatal tiszt számára. Az események azonban ismét váratlan fordulatot vettek. A Gates által 2007-ben frissen kinevezett Pete Geren<sup>25</sup> átnézte a tábornoki előmeneteli bizottság tagjainak névsorát. A névsor azoknak a személyeknek a neveit tartalmazta, akik a jövőbeni tábornokok kinevezésére tesznek javaslatot. Geren meglepődve tapasztalta, hogy egyetlen igazán haladó gondolkodású személy sincs a javaslattevők között.<sup>26</sup> Miután informálódott, rádöbrent, hogy ezek a tábornokok nem igazán kedvelték McMastert és a hozzá hasonló ezredeseket, akik eltértek a normáktól és újszerű dolgokkal kísérleteztek.

McMaster addigra a hagyományostól eltérő gondolkodás szimbólumává vált, ami azért volt fontos, mert a hasonló gondolkodásmódot követő fiatal tisztek számára döntő jelentőségű volt, hogy a hadsereg megjutalmazza, vagy éppen ellenkezőleg, bünteti ezt a fajta adaptív és kezdeményező viselkedésmódot. „*Ha nem lett volna ilyen okostojás, már régóta előléphetett volna*”<sup>27</sup> – hangzott el az előléptetési bizottság egyik tagjának a szájából.

<sup>24</sup> John Nagl–Paul Yingling: New Rules for New Enemies. Armed Forces Journal, 2006. október. <http://armedforcesjournal.com/new-rules-for-new-enemies/> (Letöltés időpontja: 2017. 04. 09.)

<sup>25</sup> Abban az időben az amerikai védelmi minisztériumban a szárazföldi haderőnem főnöke (Army Secretary) volt.

<sup>26</sup> Fred Kaplan: Annual General Meeting. Slate, 2008. augusztus 4. [http://www.slate.com/articles/news\\_and\\_politics/war\\_stories/2008/08/annual\\_general\\_meeting.html](http://www.slate.com/articles/news_and_politics/war_stories/2008/08/annual_general_meeting.html) (Letöltés időpontja: 2017. 04. 09.)

<sup>27</sup> Fred Kaplan: Promoting Innovation. Slate, 2007. november 21. [http://www.slate.com/articles/news\\_and\\_politics/war\\_stories/2007/11/promoting\\_innovation.html](http://www.slate.com/articles/news_and_politics/war_stories/2007/11/promoting_innovation.html) (Letöltés időpontja: 2017. 04. 09.)

Gates jóváhagyásával Pete Geren a tapasztaltak alapján feloszlatta az előléptetési bizottságot, és új tagokat nevezett ki. A bizottság élére a másképp gondolkodásáról szintén híres Petraeus tábornokot nevezték ki, akit kimondottan erre a feladatra rendeltek haza Irakból, ahol az éppen folyó műveleteket irányította. Abban az évben a negyven előléptetett dandártábornok között ott szerepelt Sean McFarland, aki Ramádiban az *awakening* mozgalommal<sup>28</sup> felismerve fordított a háború menetén; Steve Townsend, aki megtisztította és megtartotta Bakubah térségét; Michael Garrett, aki Bagdadtól délre, a halál háromszögének nevezett területen jeleskedett. Mellettük nyolc, a különleges műveleti erőkhöz szolgáló ezredes és maga McMaster is megkapta a tábornoki csillagot.

A 2007-es előléptetési bizottsági ülés fontos szervezeti-kulturális változásokat idézett elő az amerikai hadseregben. Attól kezdve előnyben részesítették az iraki és az afganisztáni hadműveleti területen sikeresen teljesítő parancsnokokat, ezenfelül a szárazföldi haderő sokkal adaptívabb szervezetté vált, amiben a folyamatos fejlődést és a jövőbeni valós kihívásokra való felkészülést nagyon komolyan vették.

## MCMASTER GONDOLATAI A JÖVŐ HADVISELÉSÉRŐL

McMaster karrierje inentől kezdve ívelt felfelé, és 2016. május 4-én már altábornagyként vett részt a CSIS által szervezett katonai stratégiai fórum rendezvényén,<sup>29</sup> ahol több más haladó gondolkodóval együtt ismertette elképzeléseit a jövő hadviseléséről a szárazföldi haderőnem vonatkozásában. Az alábbiakban az előadása alapján ismertetem a jelenlegi nemzetbiztonsági tanácsadó legfontosabb gondolatait a jövő hadviseléséről.

McMaster hangsúlyozta, hogy az elmúlt ötven évben a konfliktusokban részt vevő személyek száma jelentősen megnövekedett, a hagyományostól eltérő (nem állami) szereplők megerősödtek, és napjainkban hatékonyabb érdekérvényesítésre képesek. A megnövekedett számú szereplők közötti kapcsolatok dinamikájából adódóan egy világméretű konfliktus kialakulásának az esélye megnőtt. Ebben a helyzetben az elrettentésnek alapvetően kétféle módja van. Az egyik a haderőn és a válaszcsoporttal való fenyegetésen alapul, míg a másik egy adott hadszíntér előzetes megszállását és megtartását tűzi ki célul. Ez a második stratégia képezi az orosz stratégiai megközelítés alapját, amelynek keretében egy integrált (hibrid) stratégia részeként egyszerre több hadszíntéren számos kormányzati és nem kormányzati szervezet alkalmazásával a háborús küszöb átlépése nélkül generálnak tartós konfliktust és törekednek területek elfoglalására.

Az innovációval kapcsolatban McMaster arra hívta fel a figyelmet, hogy az sokkal többről szól, mint technológiai fejlődésről. A technológiai forradalom által generált szemléletmód-változás és a szervezetek felépítésére gyakorolt hatások vizsgálata sokkal fontosabb a technológiai trendek nyomon követésénél. Éppen ezért a kaliforniai Szilícium-völgyben már régóta működő innovatív gondolkodás hatással lehet a hadviselésre. Meg kell vizsgálni, hogy egy olyan bürokratikus szervezet, mint a védelmi minisztérium, képes-e lépést tartani

<sup>28</sup> Awakening – magyarul ébredés. A nyugat-iraki el-Anbár tartományt az al-Kaida 2006 őszén ellenőrzése alá vonta, de az amerikaiak a helyi irreguláris erőkkel összefogva sikeresen kiűzték a terrorszervezet tagjait a térségből. <http://www.understandingwar.org/report/anbar-awakening-displacing-al-qaeda-its-stronghold-western-iraq> (Letöltés időpontja: 2017. 04. 09.)

<sup>29</sup> Harbingers of Future War: Implications for the Army with Lieutenant General H. R. McMaster. 2016. május 4. <https://www.csis.org/events/harbingers-future-war-implications-army-lieutenant-general-hr-mcmaster> (Letöltés időpontja: 2017. 02. 09.)

a megváltozott környezetből adódó innovációs versennyel. Az innováció – vagyis a legújabb technológiák eljuttatása a harcoló csapatokhoz a legköltséghatékonyabb és a leggyorsabb módon – létkérdés napjainkban. A műveleti szerepvállalás mellett nagyon komoly hangsúlyt kell rá helyezni, hogy a közeljövő konfliktusaiban az egyre dinamikusabb környezeti viszonyok között is képesek legyünk hatékonyan reagálni a felmerülő biztonsági kihívásokra.

Azt is fontos felismerni, hogy képesnek kell lennünk szinte folyamatosan fenntartani a műveleteket számos régióban. McMaster szavaival élve: „*Nincsenek rövid távú megoldások a komplex és hosszú távú problémákra.*” Mindez azt jelenti, hogy növelni kell az interoperabilitást a haderőn belül, a kormányzati és a nem kormánysszervezetek között, és összességében pedig a nemzetközi közösségben. Fel kell ismernünk, hogy az egyszerre több régióban és több hadszíntéren jelen lévő kihívások csak kormányközi és nemzetközi összefogással oldhatók meg.

Az egyik legfontosabb hadszíntér az információ, amely összefüggésben áll az emberi dimenzióval. Az Iszlám Állam sikerei a toborzás területén egyértelműen arra engednek következtetni, hogy az információs hadszíntérre és annak az emberi elmére gyakorolt hatására napjainkban nagyobb figyelmet kell fordítani. Nem szabad azt hinni, hogy az információs hadszíntéren elég csupán védekezni. Proaktivitásra van szükség annak érdekében, hogy megelőzzük a jövőbeni összecsapásokat.

A modern biztonsági kihívások közös jellemzője, hogy arra törekednek: a területet és az emberek szemléletmódját, valamint az erőforrásokat vonják ellenőrzésük alá. Ez McMaster véleménye szerint azt jelenti, hogy a szövetségekre sokkal nagyobb szükség van, mint valaha. Arra kell törekednünk, hogy megakadályozzuk a válsághelyzetek kialakulását, de a helyi viszonyokat jól ismerő szövetségek nélkül ez lehetetlen. Fontos az amerikai haderő összhaderőnemi jellegének erősítése is, hiszen az egyes haderőnemek csak egymással együttműködve lesznek képesek szembenézni a jövőbeni kihívásokkal. A komplex politikai és emberi dimenziókat is magában foglaló konfliktushelyzetek ezenfelül csak kormányközi összefogással oldhatóak meg.

## KÖVETKEZTETÉSEK

A jelenlegi dinamikus változó komplex biztonsági környezetben minden haderő arra kényszerül, hogy folyamatosan változzon, átalakítva meglévő rendszereit és munkafolyamatait. A tanulmányban arra hívtam fel a figyelmet, hogy az átalakítás egyik sarokköve az emberi dimenzió. Véleményem szerint a megfelelően kiválasztott vezetők és az általuk vezetett emberek jelentik a legértékesebb erőforrást a szervezetben, akik egy adaptív felkelés elleni stratégia elérésének nélkülözhetetlen szereplői.

Azért van szükség a vezetők kiválasztásával és fejlesztésével kapcsolatos elképzelések átgondolására, mert a biztonságpolitikában a hagyományos nemzetállami szereplők mellett egyre nagyobb szerephez jutnak a különböző nem állami szereplők, úgymint a nemzetközi szervezetek, a multinacionális vállalatok, a nem kormányzati szervezetek, illetve sok esetben a nemzetközi bűnözői és terrorista csoportok is.

McMaster tapasztalatainak, illetve az Amerikai Egyesült Államok programjainak elemzésével, a jövőben várható biztonsági kihívások és a szemben álló felek által tanúsított magatartásformák változásának vizsgálatával arra a következtetésre jutottam, hogy a hadviselés és a válsághelyzetek megoldása a jövőben is alapvetően az emberi akaratok összecsapásán múlik.

Ebből következően a vezetők előrelátása és döntései, a feladatot decentralizáltan végrehajtó alegységek vezetettsége, kezdeményezőképesége és összetartása nagymértékben befolyásolja a siker kivívását.<sup>30</sup> Mindehhez a hagyományos módszereken túl szükség van stratégiai előrelátásra, amely segít a jövőbeni veszélyforrások feltérképezésében és a felkészülésben. Egy további fontos összetevője egy innovatív stratégiának a műveleti sebesség növelése, amely önmagában hordozza a döntéshozatali képességek és a végrehajtás képességének a felgyorsítását is. Végezetül pedig szükség van stratégiai hálózatokra, hogy saját szervezetünkön kívüli partnerekkel összefogva, együttesen tudjuk elérni a kitűzött céljainkat.

Az írásomban említett integrált stratégiai megközelítés nem a távoli jövő, hanem napjaink változó környezetének szükségszerűsége. Ahogyan azt David Fastabend nyugállományú vezérőrnagy is megfogalmazta, valaki vagy alkalmazkodik a környezetéhez, vagy elpusztul.<sup>31</sup> A tét tehát óriási, az idő pedig sürget minket.

Annak érdekében, hogy a Magyar Honvédség képes legyen a jövőben is sikeresen felvenni a harcot egy rendkívül adaptív ellenféllel szemben, szem előtt kell tartanunk, hogy a hadviselés sikere alapvetően az emberi leleményességen múlik. Éppen ezért McMaster példájából kiindulva a honvédeknek fejleszteniük kell azokat a képességeiket, amelyek alkalmassá teszik őket a változás elfogadására, a váratlan dolgok kezelésére, a rendkívül gyors döntéshozatalra és a komplex viszonyok megértésére, illetve fel kell őket hatalmaznunk a vezető szándékával egyező gyors – szinte azonnali – cselekvésre, akár rendkívül extrém viszonyok között is.

Ha a fejlesztés egyik sarokkövéként kezeljük az emberi állományt, akkor olyan kognitív előnyre tehetünk szert, amely válsághelyzetben képes rövid idő alatt feltérképezni a szemben álló fél képességeit, és egyfajta kognitív dominanciát alakíthat ki.<sup>32</sup> Ehhez szükség van az oktatás és a képzés, valamint a gyakorlatok rendszerének az áttekintésére és megreformálására, a megfelelő képességekkel rendelkező vezetők új elvek szerint történő kiválasztására és a vezetői képességfejlesztés megreformálására.

A jövőben olyan vezetőkre van szükség, akik képesek átfogóan értelmezni egy válsághelyzetet; stratégiai szinten gondolkodnak; értelmezni tudják a szociológiai különbségekben adódó vezetési helyzeteket; képesek bevonni a saját szervezetükön kívüli, akár a saját gondolkodásmódjuktól jelentősen eltérő nézőpontot képviselő személyeket, csoportokat vagy szervezeteket is a megoldás keresésébe; és komplex helyzetekben, időnyomás alatt is képesek újszerű adaptív megoldásokkal előállni.

<sup>30</sup> A küldetésorientált vezetés tehát sikeresen ötvözi a hagyományos katonai tervezés előnyeit, valamint a tanulásban és alkalmazkodásban rejlő lehetőségeket. Jobbágy Zoltán–Czeglédi Mihály: Mission Command, Auftragstaktik és a szövetségi összhaderőnemi műveletek. Seregszemle, 2016/2. szám, 86–94. [http://www.honvedelem.hu/container/files/attachments/59672/seregszemle\\_2016\\_02.pdf](http://www.honvedelem.hu/container/files/attachments/59672/seregszemle_2016_02.pdf) (Letöltés időpontja: 2017. 04. 09.)

<sup>31</sup> David A. Fastabend–Robert H. Simpson: Adapt or Die: The Imperative for a Culture of Innovation in the United States Army. Research Paper, Army War College, 2005. [http://www.au.af.mil/au/awc/awcgate/army/culture\\_of\\_innovation.pdf](http://www.au.af.mil/au/awc/awcgate/army/culture_of_innovation.pdf) (Letöltés időpontja: 2017. 02. 09.)

<sup>32</sup> Napjaink legfrissebb kutatásai nemcsak a technológia fejlődését segítik, hanem az emberi fizikai és kognitív képességek magasabb szintre történő emelését is. Az ellenálló képesség területén (reziliencia), a vezetésméletekben, illetve a tanulás és képzés területén számos olyan újszerű eredményt lehet felfedezni, amelyek elősegítik a kognitív dominancia kialakítását.



## FELHASZNÁLT IRODALOM

- Baker, Jay B.: *Tal Afar 2005: Laying the Counterinsurgency Groundwork*. Army, 2009. június.
- Bakos Csaba Attila: *Hagyományostól eltérő hadviselés, hagyományostól eltérő vezetés szemlélet*. Társadalom és Honvédelem, 2015/3. szám. [http://uni-nke.hu/uploads/media\\_items/tarsadalom-es-honvedelem-2015-3\\_-szam.original.pdf](http://uni-nke.hu/uploads/media_items/tarsadalom-es-honvedelem-2015-3_-szam.original.pdf)
- Besenyő János–Lóderer Balázs: *Az afrikai kontinensen tevékenykedő civil szervezetek elemzésének lehetőségei*. Hadtudomány, XXIII. évfolyam, 2013/3–4. szám. [http://mhtt.eu/hadtudomany/2013/3\\_4/Hadtudomany\\_2013\\_3-4\\_9.pdf](http://mhtt.eu/hadtudomany/2013/3_4/Hadtudomany_2013_3-4_9.pdf)
- Besenyő János–Prantner Zoltán–Speidl Bianka–Vogel Dávid: *Az Iszlám Állam – Terrorizmus 2.0. Történet, ideológia, propaganda*. Kossuth Kiadó, Budapest, 2016.
- Contemporary Operations Study Team, On Point III, „Interview with Colonel H. R. McMaster”. Combat Studies Institute, Fort Leavenworth, KS, 2008. január 7.
- Fastabend, David A.–Simpson, Robert H.: *Adapt or Die: The Imperative for a Culture of Innovation in the United States Army*. Research Paper, Army War College, 2005. [http://www.au.af.mil/au/awc/awcgate/army/culture\\_of\\_innovation.pdf](http://www.au.af.mil/au/awc/awcgate/army/culture_of_innovation.pdf)
- Harbingers of Future War: Implications for the Army with Lieutenant General H.R. McMaster. 2016. május 4. <https://www.csis.org/events/harbingers-future-war-implications-army-lieutenant-general-hr-mcmaster>
- Jobbágy Zoltán: *Clausewitz és a kaméleon színe (Az aszimmetrikus hadviselés)* Hadtudomány, 2015/elektronikus szám. [http://www.mhtt.eu/hadtudomany/2015/2015\\_elektronikus/1\\_JOBBAGY\\_ZOLTAN.pdf](http://www.mhtt.eu/hadtudomany/2015/2015_elektronikus/1_JOBBAGY_ZOLTAN.pdf)
- Jobbágy Zoltán–Czeglédi Mihály: *Mission Command, Auftragstaktik és a szövetségi összhaderőnemi műveletek*. Seregszemle, 2016/2. szám. [http://www.honvedelem.hu/container/files/attachments/59672/seregszemle\\_2016\\_02.pdf](http://www.honvedelem.hu/container/files/attachments/59672/seregszemle_2016_02.pdf)
- Kaplan, Fred: *Annual General Meeting*. Slate, 2008. augusztus 4. [http://www.slate.com/articles/news\\_and\\_politics/war\\_stories/2008/08/annual\\_general\\_meeting.html](http://www.slate.com/articles/news_and_politics/war_stories/2008/08/annual_general_meeting.html)
- Kaplan, Fred: *Promoting Innovation*. Slate, 2007. november 21. [http://www.slate.com/articles/news\\_and\\_politics/war\\_stories/2007/11/promoting\\_innovation.html](http://www.slate.com/articles/news_and_politics/war_stories/2007/11/promoting_innovation.html)
- Lamb, Christopher J.–Musing, Evan: *Secret Weapon: High Value Target Teams as an operational Innovation*. Washington D.C., National Defense University Press, 2011. március
- McMaster, H. R.: *Dereliction of Duty: Lyndon Johnson, Robert McNamara, the Joint Chiefs of Staff, and the Lies that Led to Vietnam*. Harper, New York, 1998.
- Mező András: *Felkelés elleni hadviselés a doktrínákban*. Hadtudomány, 25. (elektronikus) szám, 2015. [http://real.mtak.hu/29940/1/9\\_MEZO\\_ANDRAS.pdf](http://real.mtak.hu/29940/1/9_MEZO_ANDRAS.pdf)
- Nagl, John–Yingling, Paul: *New Rules for New Enemies*. Armed Forces Journal, 2006. október. <http://armedforcesjournal.com/new-rules-for-new-enemies/>
- Packer, George: *The Lesson of Tal Afar*. New Yorker, 2006. április 10. <http://thestrategybridge.org/the-bridge/2016/2/26/eagle-troop-at-the-battle-of-73-easting>  
<http://www.rawstory.com/2017/02/an-old-army-friend-dishes-on-national-security-adviser-hr-mcmaster/>
- <http://www.understandingwar.org/report/anbar-awakening-displacing-al-qaeda-its-stronghold-western-iraq>

Szekeres Zoltán alezredes:

## A NATO KÜLÖNLEGES MŰVELETI ERŐK VEZETÉSI RENDSZERÉNEK KIALAKULÁSA, FEJLŐDÉSE

*„Ha meg akarod változtatni a világot, akkor a legnehezebb időszakban is a legjobbnak kell lenned.”  
William H. McRaven admirális*

ÖSSZEFOGLALÓ: A NATO Különleges Műveleti Parancsnokság<sup>1</sup> megalakulásának kezdeti időszakában a szerző négy évet szolgált a szakmai ellenőrzési osztály vezetőjeként, így kellő rálátása volt a NATO különleges műveleti erőinek kialakulására, fejlődésére. A NATO különleges erők kialakítására a legnagyobb hatást az Amerikai Egyesült Államok haderejében rendszeresített különleges erők, azok eljárásai, a történelmi fejlődés során kialakított vezetési rendszere és az ezekből leszármazott óriási tapasztalatok gyakorolták. A tanulmány első része rövid történelmi áttekintést nyújt a különleges műveleti erők megalakulását befolyásoló tényezőkről, majd bemutatja, hogy a NATO az 1990-es években milyen nemzetközi konfliktusokat volt kénytelen kezelni. A második részben a szerző megvizsgálja, hogy a NATO különleges műveleti erők vezetése és irányítása hogyan alakult ki és fejlődött napjainkig.

KULCSSZAVAK: különleges műveleti erők, NATO, NATO Különleges Műveleti Parancsnokság, telepíthető parancsnokság

### A KEZDETEK

A NATO megalakulását követő időszak viszonylagos változatlanságával szemben drasztikus változások következtek be a Varsói Szerződés felbomlása utáni, a Szövetség új tagországokkal történt kibővítése időszakában. A NATO-nak ebben a ciklusban klasszikus értelemben véve nem volt olyan vezetési eleme, amely a tagországok különleges műveleti erői szövetségi szinten történő vezetését és irányítását végrehajtotta volna. Az olyan országok, mint például az Amerikai Egyesült Államok, Nagy-Britannia vagy Franciaország viszont nemcsak rendszerben tartották, de előszeretettel alkalmazták is ezeket az erőiket különböző műveletekben. A nemzetközi biztonsági környezet megváltozásának következtében a NATO által alkalmazott különleges műveleti erők száma és létszáma folyamatosan nőtt, ezek telepítésében és alkalmazásában az Amerikai Egyesült Államok magasán az élen járt.

Felmerülhet a kérdés, hogy vajon honnan ered ez a fajta erős dominancia ezen a téren, különösen annak tükrében, hogy a korábban említett országok is rendelkeztek mély történelmi gyökerekkel, és a mai napig is jelentős szerepet játszanak nemcsak a saját országuk, hanem a NATO különleges műveleti erőinek hadszíntéri alkalmazása során. Nos, talán a legkézenfekvőbb magyarázat a pénz. Az Amerikai Egyesült Államok a NATO közös finanszírozású

<sup>1</sup> NATO Special Operations Headquarters, Mons, Belgium.

költségvetésének<sup>2</sup> közel 22%-át adja, ami az előbbieken említett országok pénzügyi hozzájárulásának a duplája. Így talán érthető, hogy ezen a rendkívül speciális területen az Amerikai Egyesült Államok szakmailag igen markáns szerepet játszik. Mindazonáltal a haderőn belül rendszeresített létszám tekintetében is megkérdőjelezhetetlen az amerikai elsőség, hiszen összességében<sup>3</sup> 56 000 aktív és 7400 tartalékos különleges műveleti katonával<sup>4</sup> rendelkezik.

Az eddig felsoroltakra tekintettel érdemes röviden áttekíteni az Amerikai Egyesült Államok különleges műveleti erőinek történelmi fejlődését, hiszen ezek az események, illetve a fejlődés során szerzett tapasztalatok kihatással voltak a NATO különleges erőinek kialakítására, működésére, fejlődésére.

A második világháború kitörésének pillanatában az Amerikai Egyesült Államok nem rendelkezett semmilyen különleges műveleti erővel. Sőt a kezdő löketet a britek adták, akik szorult helyzetükre való tekintettel kérték az amerikai felderítőrendszer fejlesztését és összehangolását Nagy-Britannia felderítőszolgálatával. Ennek következményeként Rooseveltnél utasítására 1941. július 11-én létrejött egy információkat koordináló szervezet (COI<sup>5</sup>), amely hamarosan a Vezérkari Főnökök Egyesített Tanácsának<sup>6</sup> alárendeltségébe került. Egy évvel később a COI bázisán létrejött a Stratégiai Szolgálatok Hivatala (OSS<sup>7</sup>), amelyet a Központi Hírszerző Ügynökség (CIA<sup>8</sup>) jogelődjének tekintenek. Az OSS egyik kiemelt feladata a különleges műveletek végrehajtása volt, alaprendeltetése tekintetében szabotázsakciókat és gerilla-hadviselést volt hivatva végrehajtani az ellenséges vonalak mögött. Az európai és az ázsiai hadszíntéren elért sikerek ellenére egy kiszivárgott feljegyzés<sup>9</sup> miatt – Rooseveltnél halálát követően – Truman elnök 1945. szeptember 30-án feloszlatta a szervezetet, és ezzel megszűnt egy a háborúban sebtében összerakott, de képességeit tekintve a modern különleges műveletek előfutárának tekinthető szervezet.

Bár a különleges műveletek szakembereinek egy része a háború után is aktív szolgálatban maradt, az akkori hagyományos hadviselési modellekkel elégedett katonai és politikai vezetők körében nem talált meghallgatásra egy, a nem hagyományos hadviseléshez értő katonai szervezet kialakításának és kiképzésének igénye. A helyzet 1952-ben változott meg, amikor az Amerikai Egyesült Államok már második éve küzdött a koreai hadszíntéren a kommunista koreai és kínai erőkkel. A különleges erők iránti igényt jól mutatta abban az időben, hogy az első különleges műveleti ezred<sup>10</sup> 1952. június 11-i felállítását és felkészítését követően az első különleges műveleti csoportok az év végére már észak-koreai területen harcoltak, vagyis az ellenség mélységében.

Az 1950-es évek második fele, de különösen az 1960-as évek kezdete óriási lendületet hozott a ma is ismert szervezeti rendszer kialakításában és fejlődésében. Az igazi lendületet

<sup>2</sup> U.S. Contributions to NATO Capabilities. <https://www.whitehouse.gov/the-press-office/2016/07/08/fact-sheet-us-contributions-nato-capabilities> (Letöltés időpontja: 2016. 12. 28.)

<sup>3</sup> Magában foglalja az összes haderőnem (a szárazföld, a légierő, a haditengerészet és a tengerészgyalogság) különleges műveleti állományát.

<sup>4</sup> U.S. Special Operations Forces (SOF): Background and Issues for Congress. <https://fas.org/sgp/crs/natsec/RS21048.pdf> (Letöltés időpontja: 2016. 12. 28.)

<sup>5</sup> Coordination of Information.

<sup>6</sup> Joint Chiefs of Staff.

<sup>7</sup> Office of Strategic Services.

<sup>8</sup> Central Intelligence Agency.

<sup>9</sup> Egy az OSS háború utáni állandó hírszerző szervezeté történő átalakítását javasoló, Rooseveltnél küldött feljegyzés egy chicagói újságíró kezébe került, aki egy amerikai „Gestapo” megalakítását vetítette előre.

<sup>10</sup> 10<sup>th</sup> Special Forces Group.

az jelentette, hogy Kennedy elnök – aki korábban védelempolitikai tanulmányokat folytatott<sup>11</sup> és különös érdeklődést mutatott a lázadók elleni harc sikeres megvívása iránt – a különleges műveleti erőiben látta megtestesülni azt a szervezetet, amely ezt végre is tudta hajtani. Bár az Amerikai Egyesült Államok az idő tájt a hidegháború jelentette folyamatos készenléttől eltekintve nagy intenzitású katonai műveletekben nem vett részt, mégis az 1950-es évek végétől,<sup>12</sup> de különös tekintettel az 1960-as évek közepétől kiteljesedő vietnami konfliktusra, bebizonyította, hogy a különleges műveleteknek van helyük és szerepük a hagyományos hadviselés megvívása mellett, különösen abban a viszonyrendszerben, amelyben a vietnami erők egyre inkább áttértek a nem hagyományos hadviselés széles körű alkalmazására. Bár az 1960-as években az amerikai különleges műveleti erőket többnyire lekötötték Vietnamban, de folytatódott a közép-amerikai kormányerők különleges felkészítése, mert abban az időben a Szovjetunió és Kuba támogatását bíró kommunista ellenálló csoportok fegyveres akciói állandó veszélyt jelentettek. Ennek folyományaként sikerült például Bolíviában 1967. október 9-én<sup>13</sup> az amerikai különleges műveleti erők által kiképzett bolíviai rangereknak megtalálniuk és kiiktatniuk a legendás kommunista forradalmár Che Guevarát.

A vietnami háború utáni korszakban újra felértékelődött a hagyományos hadviselés, és ezzel párhuzamosan erőteljesen lecsökkent a különleges műveletek szerepköre. A Reagan-kormányzat beiktatása után azonban a korábban elmaradt fejlesztések új lendületet kaptak, és a különleges műveleti erők is ez idő tájt jelentek meg önálló fegyvernemként az amerikai haderőben.<sup>14</sup>

Más NATO-tagországok is tartottak fenn különleges műveleti erőket a hidegháború időszakában. Az Amerikai Egyesült Államok mellett kiemelendők Nagy-Britannia és Franciaország különleges műveleti erői, de más országok, mint Norvégia, Olaszország vagy Spanyolország különleges műveleti erői is aktív részesei voltak a NATO kollektív védelmi rendszerének. Két- vagy többoldalú gyakorlatok keretében már ebben az időszakban is kialakult egy működő kapcsolatrendszer a különleges műveleti erők között, mindazonáltal a NATO védelmi stratégiája ebben az időben nem adott lehetőséget a stratégiai szintű együttműködésre.

## A NATO ELSŐ KÜLÖNLEGES MŰVELETI MEGMÉRÉTTETÉSE

A délszlávok államközössége, a (régi) Jugoszlávia felbomlásának első szakaszát a tagkötársaságok közötti háborúk és a három és fél évig tartó boszniai polgárháború határozta meg. Ez utóbbinak vetett véget az 1995. november 21-én az érintett felek által aláírt daytoni megállapodás, melynek betartására 60 ezer fős nemzetközi végrehajtó erő (IFOR<sup>15</sup>) felügyelt,

<sup>11</sup> A Brief History of the US Army Special Forces. <http://www.specialforcesassociation.org/about/sf-history/> (Letöltés időpontja: 2016. 12. 28.)

<sup>12</sup> 1957 júniusától egy 16 fős különleges műveleti kiképzőcsoport kezdte meg dél-vietnami különleges műveleti csoportok felkészítését.

<sup>13</sup> Che Guevara Biography. <http://www.biography.com/people/che-guevara-9322774#meeting-fidel-castro> (Letöltés időpontja: 2016. 12. 28.)

<sup>14</sup> Az amerikai szárazföldi erők vezérkari főnöke 1987-ben hozta létre a 18A munkaköri azonosító kódot a különleges műveleti beosztást betöltő tisztek részére.

<sup>15</sup> Implementation Force. 1995. december 20-tól 1996. december 20-ig működött, majd stabilizációs erőként (Stabilization Force – SFOR) folytatta feladatát.

a megállapodás szerint egyéves mandátummal.<sup>16</sup> Egy NATO által vezetett műveletben első alkalommal alkalmaztak különleges műveleti erőket a Joint Endeavor,<sup>17</sup> a Joint Guard<sup>18</sup> és a Joint Forge<sup>19</sup> műveletekben. Egy összhaderónemi hadműveleti szintű különleges műveleti parancsnokságot alakítottak ki az amerikai 10. különleges műveleti ezred bázisán, amely a három hadosztály műveleti területén tevékenykedő különleges műveleti erők tevékenységét vezette és irányította.

Ezenfelül mindhárom<sup>20</sup> hadosztály parancsnokságán működött egy különleges műveleti vezetési és irányítási elem (SOCCE<sup>21</sup>), amely lehetőséget biztosított az adott hadosztály parancsnokának, hogy a felelősségi körzetében tevékenykedő különleges műveleti erőket szükség esetén vezethesse és irányíthassa, továbbá biztosítsa a szükséges és biztonságos híradást a különleges műveleti erők részére, koordinálja a hagyományos és a különleges műveleti erők műveleteit, valamint tanácsot adjon a hadosztályparancsnok részére a különleges műveleti erők képességéről és alkalmazásuk lehetséges eredményéről. Minden SOCCE több koalíciós támogató csapatot (CST<sup>22</sup>) is irányított a felelősségi körzeten belül, amelyek öt alapvető feladatot láttak el a koalíciós erők részére:

- légi támogatás;
- légi egészségügyi mentés (MEDEVAC<sup>23</sup>);
- zavarvédett, biztonságos híradás az előljáró és más alegységek irányában;
- felderítési adatcsere az előljáró törzsekkel;
- összekötői feladatok ellátása.

Ebben az időben a NATO még nem rendelkezett semmilyen önálló különleges műveleti parancsnoksággal, ezért az amerikai 10. különleges műveleti ezred bázisán hoztak létre egy hadszíntéri különleges műveleti parancsnokságot. A NATO által vezetett műveletek 2004 végi lezárását követően még éveknek kellett eltelnie, mire a Szövetségben megalakult az első valóban stratégiai szintű különleges műveleti parancsnokság. Ez a konfliktus és annak NATO-megközelítése is rávilágított arra, hogy a hagyományos hadviselés időszaka és az arra adott hagyományos válaszok már nem jelentenek megoldást a helyi konfliktusokra.

## A TERRORIZMUS ELLENI HARC

A 2001. szeptember 11-i terrortámadások után az amerikai különleges műveleti erők rövid időn belül, már októbertől megkezdték a tálib mozgalom elleni műveleteiket Afganisztánban, ami egyben egy új korszak, a terrorizmus elleni harc kezdetét is jelentette. Az Északi Szövetséggel<sup>24</sup> szorosan együttműködve először északról, majd hamarosan a fővárosból, Kabulból is sikerült a tálib mozgalom harcosait kiszorítani. A lázadók a hegyekbe és Kelet-Afganisztánba szorultak, ahol az amerikai erők a helyi törzsi erőkkel szövetkezve folytatták a harcot a tálibok ellen.

<sup>16</sup> A daytoni megállapodás Bosznia-Hercegovináról. <http://www.grotius.hu/publ/displ.asp?id=VKETDN> (Letöltés időpontja: 2016. 12. 28.)

<sup>17</sup> 1995. december – 1996. december.

<sup>18</sup> 1996. december – 1998. június.

<sup>19</sup> 1998. június – 2004. december.

<sup>20</sup> Amerikai, brit és francia.

<sup>21</sup> Special Operations Command and Control Element.

<sup>22</sup> Coalition Support Team.

<sup>23</sup> Medical Evacuation.

<sup>24</sup> Afganisztán északi régióiban működő törzsi szövetség.

Az ENSZ BT a 2001 decemberében hozott 1386. számú határozatával létrehozta a Nemzetközi Biztonsági Közreműködő Erőt (ISAF<sup>25</sup>), melyet Nagy-Britannia vezetett, és mandátuma csak a főváros területére szólt. A NATO 2003 augusztusában vette át a műveletek vezetését, amelyek már Kabulon kívül is folytak. A NATO a már korábban felállított vezetési és irányítási rendszer szerint integrálódott a műveletekbe. Ezt később a NATO-ban a klasszikusan „hogyan nem szabad csinálni” példaként hozták fel, amikor a különleges erők NATO-elvek szerinti vezetési és irányítási rendszerét oktatták. Ahogy írásom elején is említettem, ezen a területen is érvényesült a kezdeti amerikai vezetési dominancia, valamint évekkel az afganisztáni műveletek megkezdését követően egy intenzív műveleti időszakban már nem volt lehetőség egy, a NATO-elvek szerint működő másik rendszer felállítására, különösen úgy, hogy a hadszíntéren alkalmazott különleges erők zömét még mindig az Amerikai Egyesült Államok biztosította.

A terrorizmus elleni harc másik kiemelkedően jelentős eleme 2003. március 19-én kezdődött Irakban, ahol Szaddám Huszein rezsimjének teljes eltörlése volt a cél. Kezdetben a különleges erők az alaprendeltetésükből adódó klasszikus feladatokat, majd az iraki rezsim jelentős vezetőinek megkeresését és elfogását, később a helyi erők felkészítését, kiképzését, felszereléssel történő ellátását hajtották végre.

Mindkét hadszíntér önmagában is rendkívüli energiát, erőforrást kötött le az amerikai<sup>26</sup> különleges erőknél, így egyre inkább égető szükségé vált a NATO-tagországok erőforrásainak a bevonása. Mindezek mellett – a korábbi hadszíntéri tapasztalatok<sup>27</sup> alapján – ki kellett alakítani a NATO különleges műveleti vezetési és irányítási rendszerét, amely a hagyományos hadviselés elvei mentén kialakított parancsnoki rendben nem létezett.

## A NATO IS VÁLTOZIK

A nemzetközi biztonsági környezet folyamatos változásai és az új fenyegetések megjelenése mennyiségileg és minőségileg is különböztek a 20. század hagyományos kihívásaitól. Felismerve a fenyegetések jelentette kihívásokat, amelyeket a radikális fundamentalizmus, a nemzetközi terrorizmus és a nemzetközi bűnözői hálózatok jelentettek, a szövetséges vezetők 2002 novemberében gyökeres és történelmi változásokban állapodtak meg a NATO prágai csúcstalálkozóján.

A Prágában útjára indított átalakulási folyamat a NATO számára egy új irányt szabott, amely radikális váltás volt a Szövetség eredeti központi céljához, vagyis Nyugat-Európa szovjet fenyegetés elleni védelméhez képest. Mivel a Szovjetunió, majd Oroszország jelentette hatalmas hagyományos és nukleáris elrettentő erő veszélyének jellege megváltozott, szükségessé vált a tagállamok haderőinek átalakítása és felkészítése a nem hagyományos és az aszimmetrikus fenyegetések jelentette veszélyek elleni harcra. A korábbi NATO-főtitkár, Lord Robertson szavai szerint: „Ez már nem a szokásos ügymenet, de szükség van egy új és modernizált NATO kialakítására, amely képes szembesülni az új évszázad jelentette kihívá-

<sup>25</sup> International Security Assistance Force. ISW. <http://www.understandingwar.org/international-security-assistance-force-isaf> (Letöltés időpontja: 2017. 03. 28.)

<sup>26</sup> Az amerikai erők mellett a kétoldalú megállapodások alapján a hadszíntéren a kezdetektől jelen voltak a brit és ausztrál különleges műveleti alegységek. Revealed: The SAS secret mission to kill in Iraq BEFORE MPs voted to invade. <http://www.dailymail.co.uk/news/article-2283450/SAS-secret-mission-kill-Iraq--BEFORE-MPs-voted-invade.html> (Letöltés időpontja: 2016. 12. 29.)

<sup>27</sup> Elsősorban Bosznia-Hercegovina.

sokkal.”<sup>28</sup> A hidegháború alatt a Szövetség a várható háborús veszteségek miatt elsősorban a tömegre és a tüzerőre koncentrált – bármelyik tagállam által felajánlott egység vagy képesség segített elretteneni az ellenséget. Az erőknek kellően agilissá, kezdeményezővé és mozgékonyvá kellett válniuk a harctéren, ahol nem voltak egyértelműen azonosítható frontvonalak. A hidegháború idején a szövetséges erők közel voltak az otthonaikhoz, és olyan logisztikára voltak utalva, amely ezekhez a körülményekhez adaptálódott. Az új NATO-erőknek arra kellett készülniük, hogy telepíthetővé és fenntarthatóvá váljanak bárhol a világon.

A prágai csúcstalálkozó egyik legfontosabb döntése az volt, hogy racionalizálja a NATO parancsnoki struktúráját, hogy „karcsúbb, hatékonyabb, hatásosabb és bevethető parancsnoki vezetési és irányítási rendszert alakítsanak ki, azzal a céllal, hogy teljes mértékben megfeleljen a Szövetség új küldetési jelentette követelményeknek”.<sup>29</sup> Ennek hatására került a stratégiai hadműveletek vezetése és irányítása a Szövetséges Műveleti Parancsnokság (ACO<sup>30</sup>) alárendeltségébe, és ezért hozták létre a Szövetség átalakításáért felelős Szövetséges Transzformációs Parancsnokságot (ACT).<sup>31</sup> A prágai csúcstalálkozó mindazonáltal azért volt egy kiemelkedő esemény, mert beindított egy másként gondolkodást a NATO felépítéséről, feladatairól, jelenéről és jövőjéről.

A Szövetség állam- és kormányfőinek a lettországi Rigában megtartott 2006. évi csúcstalálkozóját három kérdéskör uralta: a NATO afganisztáni missziója, képességei és képességfejlesztésének jövője, továbbá a partnerségi kapcsolatok és a bővítés perspektívái. A csúcstalálkozón megfogalmazott célok:

- a képességek fejlesztésének folytatása (rakétavédelem, levegő-föld felderítés, antiterrorista képességek, tömegpusztító fegyverek elleni védelem, *különleges erők*, védelmi tervezés);
- a kockázatok és a terhek egyenlőbb elosztása a tagállamok között, a nemzeti korlátozások megszüntetése;
- szorosabb együttműködés más nemzetközi kormányzati, illetve nem kormányzati szervezetekkel (ENSZ, EU);
- partnerségi viszonyok továbbfejlesztése (Békepartnerség, Mediterrán Dialógus, Isztambuli Együttműködési Kezdeményezés);
- a katonai erőn túl a biztonságot garantáló más eszközök alkalmazása (afganisztáni újjáépítés);
- túl kell lépni a NATO és az EU között fennálló holtpontra (harmonizálás, összehangolás, együttműködés).<sup>32</sup>

## A VEZETÉSI RENDSZER KIALAKULÁSA, FEJLŐDÉSE

A balkáni, majd később az afganisztáni biztonsági környezetben a különleges erők elengedhetetlenek bizonyultak. A különleges műveleti erők könnyűek, halálosak, mozgékonyak és könnyen hálózatba szervezhetőek voltak, akár nemzetközi együttműködés keretében is.

<sup>28</sup> James L. Jones: Transforming NATO's military structures. NATO Review. <http://www.nato.int/docu/Review/2004/partnership-forward/Transforming-NATO-military-structures/EN/index.htm> (Letöltés időpontja: 2016. 12. 29.)

<sup>29</sup> Uo.

<sup>30</sup> Allied Command Operations, Mons, Belgium.

<sup>31</sup> Allied Command Transformation, Norfolk, Amerikai Egyesült Államok.

<sup>32</sup> Dr. Deák János: A NATO hidegháború befejezése utáni stratégiai koncepciói, a prágai, az isztambuli és a rigai csúcstalálkozók döntései. [www.zmne.hu/dokisk/hadtud/DEAK-1.ppt](http://www.zmne.hu/dokisk/hadtud/DEAK-1.ppt) (Letöltés időpontja: 2016. 12. 29.)

Bár az Amerikai Egyesült Államok és a NATO-tagországok is jelentős különleges művelleti erővel rendelkeztek, mégsem volt egy olyan stratégiai vezetési elem, amely megteremthette volna az alapot egy zökkenőmentes együttműködésre.

Felmerül a kérdés, hogy miért is volt szükség egyszeriben létrehozni egy újabb vezető szervet a NATO-ban, hiszen az Amerikai Egyesült Államok korábban is két- vagy többoldalú együttműködés keretében össze tudott állítani egy olyan működő szövetséget, amellyel saját nemzeti és szükség esetén a NATO szövetségi érdekeit is érvényesíteni tudta. Mi az, amit egy szövetségi együttműködésből nyerni lehetett? Az adott célok és lehetőségek közepette egyáltalán hogyan is nézzenek ki a NATO különleges erői? Mit is kell az Amerikai Egyesült Államoknak és szövetségeseinek tenniük ahhoz, hogy ez létrejöjjön?

A kitűzött cél megvalósítása érdekében az Amerikai Egyesült Államok és a NATO-n belüli szövetségi szervezetei megkezdték az előkészítő munkát egy vezetési és irányítási szervezet felállítására a NATO-ban. Ehhez a legnagyobb impulzust az Amerikai Egyesült Államok akkori elnöke, George W. Bush adta, amikor a rigai NATO-csúcsterkezőre kijelentette: „Elindítjuk a NATO különleges erők átalakítási kezdeményezést, amely megerősíti a NATO-nemzetek különleges művelleti katonáinak együttműködését a harcmezőn.”<sup>33</sup> Ezzel az Amerikai Egyesült Államok felvállalta a kezdeményezést és a vezető nemzet szerepét egy létrehozandó NATO-szervezetben.

A NATO különleges erők átalakítási kezdeményezés egy olyan program kiindulópontjává vált, amelynek eredményeképpen létrejött az első szövetségi szintű különleges művelleti szakmai vezetési és irányítási elem. Az átalakítási kezdeményezés sikeréhez az alábbi események vezettek:

- 2005. augusztus 25.: a NATO különleges erők átalakítási kezdeményezés koncepciójának előterjesztése a NATO Katonai Tanácsa elé;
- 2006. november 27–29.: a NATO rigai csúcstalálkozóján jóváhagyták az átalakítási kezdeményezést;
- 2006. december 6.: a NATO Katonai Tanácsának végrehajtó testülete, a NATO Nemzetközi Katonai Törzs feladatot szabott a Szövetséges Hatalmak Európai Legfelső Parancsnoksága (SHAPE<sup>34</sup>) részére a kezdeményezés végrehajtására;
- 2006. december 22.: a szövetséges erők európai főparancsnoka kinevezte McRaven ellentengernagyot a NATO Különleges Művelleti Erők Koordinációs Központ (NSCC<sup>35</sup>) parancsnokává, és feladatot szabott részére a központ felállítására;
- 2007. június: az NSCC a németországi Stuttgartból áttelepült Monsba (SHAPE).

A fejlesztési feladat három fő irányban valósult meg:

- megnövelték a különleges művelleti szakemberek számát a SHAPE-en, megalakult a SHAPE Különleges Művelleti Iroda (SOO<sup>36</sup>);
- megalakult az NSCC;
- megkezdődött az NSCC részeként működő kiképző központ kialakítása.

<sup>33</sup> <http://www.mfa.gov.lv/en/news/latest-news/speeches-and-interviews/7829-address-by-the-president-of-the-united-states-george-w-bush-university-of-latvia-riga-latvia-28-november-2006> (Letöltés időpontja: 2017. március 28.)

<sup>34</sup> Supreme Headquarters Allied Power Europe.

<sup>35</sup> NATO Special Operations Forces (SOF) Coordination Center.

<sup>36</sup> SHAPE Special Operations Office, állományát az NSCC adja, vezetője mindig az NSCC parancsnoka, aki egyben a szövetséges erők európai legfelső parancsnokának (Supreme Allied Commander Europe – SACEUR) tanácsadója is volt különleges művelleti kérdésekben.



A SHAPE SOO fő feladata az volt, hogy szakmai tanácsokkal lássa el a SHAPE törzset a különböző rendszerek együttműködésére való törekvés zavartalan kialakítása érdekében, valamint erőfelajánlás, tervezés, doktrína- és szabályzat kialakítás annak érdekében, hogy lehetővé tegye a NATO-tagországok különleges műveleti erőinek műveleti területen történő alkalmazását.

Az NSCC lehetővé tette és támogatta a NATO-tagországok különleges erőinek együttműködését, és szakmai vezető elemként az alábbi feladatokat hajtotta végre a SACEUR és az ACO támogatása érdekében:

- összekötötte a tagországok különleges műveleti erőit a szövetséges erők európai főparancsnokával;
- időszerű és szakmailag megalapozott tanácsokkal látta el a szövetséges erők európai főparancsnokát és a döntés-előkészítésbe bevont elemeket a műveleti tervezés és végrehajtás érdekében;
- koordinálta és összehangolta a tagországok különleges műveleti erőinek erőfelajánlási folyamatát;
- a stratégiai műveleti értékeléseket hadműveleti feladatokká alakította;
- kialakította és publikálta a különleges műveleti doktrínákat és szabályzatokat, amelyek lehetővé tették a tagországok szakmai együttműködésének és fejlesztésének az összehangolását;
- egységesítette, koordinálta és támogatta a NATO különleges műveleti oktatási, képzési és gyakorlat-végrehajtási folyamatát.

A különleges műveleti kiképző központ a nemzetek és a NATO kiképzési objektumainak összekapcsolásával megkönnyítette a felkészítési, kiképzési tapasztalatok széles körű megosztását egymás között, ezzel:

- a tanfolyamok, kiképzési objektumok tervszerű elosztásával megszüntette a felesleges duplikációt;
- jobban kihasználta a tudásközpontú képzést;
- segítette a kezdeti különleges műveleti képességgel rendelkező nemzetek szakmai továbbfejlődését;
- egységesítette a képzési követelményeket, ami hozzájárult a különböző képességek együttműködésének kialakításához.

A fenti feladatokban elért kezdeti sikerek után a megnövekedett feladatok következtében szükségessé vált az NSCC parancsnoksággá történő átszervezése. 2010-ben létre is jött a NATO Különleges Műveleti Parancsnokság (NSHQ<sup>37</sup>), amely teljes egészében jogutódja volt a korábbi szervezetnek, helye, szerepe, alárendeltsége nem változott. A parancsnokságon belül megalakult egy különleges műveleti egészségügyi részleg,<sup>38</sup> amelynek feladata a különleges műveleti egészségügyi képzés megteremtése és a különleges műveleti egészségügyi szakemberektől szövetségi szinten elvárható követelmények egységesítése volt. Ezenfelül elkezdődött az egységes és minősített kommunikációs hálózat kialakítása a parancsnokság és a partnerországok tekintetében is.

<sup>37</sup> NATO Special Operations Headquarters.

<sup>38</sup> NATO SOF Medical Branch.

## A TELEPÍTHETŐ KÜLÖNLEGES MŰVELETI PARANCSNOKSÁG FELÁLLÍTÁSA

A legnagyobb kihívás, amivel az átalakult és kibővített parancsnokság szembesült, hogy a Szövetség kötelezettségei (eseti<sup>39</sup> vagy tartós<sup>40</sup> műveletekben) és a NATO Reagáló Erő (NRF<sup>41</sup>) folyamatos készenléti szolgálata egyre inkább lekötik a partnerországok erőforrásait, amelyek az egyébként is tartós védelmi kiadások csökkentése miatt egyre kevésbé hajlandók áldozatot vállalni nemzetközi feladatban. A NATO-tagországok konszenzusos döntésének megfelelően a Szövetség ambíciószintje két nagyobb és hat kisebb összhaderőnemi művelet egyidejű végrehajtásában határozható meg.<sup>42</sup> 2010-ig azonban csak hét NATO-tagállam volt képes szövetségi normatíváknak megfelelő, tartósan telepíthető különleges műveleti parancsnokságot (SOCC<sup>43</sup>) kiállítani: az Amerikai Egyesült Államok, Franciaország, Nagy-Britannia, Németország, Olaszország, Spanyolország és Törökország. Nyolcadik nemzetként ekkor kezdődött meg Lengyelország felkészülése egy NATO-normáknak megfelelő parancsnokság felkészítésére és kiképzésére.<sup>44</sup>

Egy SOCC kialakítása jelentős terhet jelentett a partnerországok számára, mert a minimális elvárások egy ilyen parancsnoksággal szemben az alábbiak voltak:

- rendelkezzen J1–J8 törzsfunkciókkal;
- legyen képes integrálni a különleges műveleteket a hadszíntéri hadműveleti tervekbe;
- legyen képes a hadműveleti szintű felderítési adatok gyűjtésére, feldolgozására és terjesztésére;
- tartson fenn folyamatos információbiztonságot;
- legyen képes a telepített parancsnokság folyamatos védelmére;
- legyen képes úgy települni, hogy legalább 10 napos logisztikai ellátmánnyal rendelkezzen;
- legyen angolul beszélő szakállománya a nemzetközi környezetben történő sikeres együttműködéshez;
- legyen képes hadműveleti szinten együttműködni és az alárendelt különleges műveleti osztagokat irányítani a NATO vezetési rendszerén keresztül;
- legyen képes az alárendelt logisztikai ellátásának megszervezésére;
- legyen képes összekötő csoportok kiállítására a szükséges előjáró és együttműködő parancsnokságok irányába.

A fentiek figyelembevételével érthető, hogy egy ilyen jellegű parancsnokság felállításához, működtetéséhez, telepítéséhez és fenntartásához jelentős erőforrásokat kell mozgósítani. Ezen túlmenően egy NATO készenléti szolgálat felkészítési ideje egy év, amit a szolgálatba lépést megelőző évben végre kell hajtani. Ezt követően a készenléti szolgálat ideje egy újabb

<sup>39</sup> Például a líbiai „Unified Protector” haditengerészeti és légi műveletek, 2011. március–október.

<sup>40</sup> Például az afganisztáni ISAF.

<sup>41</sup> NRF – NATO Response Force.

<sup>42</sup> Szép László: A NATO ambíciószint változások és a védelmi követelmények felülvizsgálata. Hadtudomány, 2004/6. szám. [http://www.zmne.hu/kulso/mhtt/hadtudomany/2006/4/2006\\_4\\_18.html](http://www.zmne.hu/kulso/mhtt/hadtudomany/2006/4/2006_4_18.html) (Letöltés időpontja: 2017. 01. 13.)

<sup>43</sup> Special Operations Component Command.

<sup>44</sup> John Krott–Frank Morales–William Livingston: Development of a rapidly deployable Special Operations Component Command (SOCC) core concept for the North Atlantic Treaty Organization (NATO) Special Operations Headquarters (NSHQ). <http://www.acquisitionresearch.org/files/FY2012/NPS-LM-12-002.pdf> (Letöltés időpontja: 2017. 03. 29.)

év. Tehát egy-egy ilyen készenlét legalább két ország kijelölt különleges műveleti parancsnokságát köti le – a felkészülőt és a szolgálatban levőt. A fenti okokból nyilvánvaló volt az is, hogy a szolgálat leadását követően egy újabb feladat végrehajtására nem ajánlkoztak a nemzetek, hiszen így is jelentős összegeket költöttek e parancsnokságok fenntartására. A legnagyobb gondot azonban a parancsnokságok rövid időn belüli mozgósítása és a hadszínterre történő kiszállítása jelentette, elsősorban a hiányzó nemzeti és a NATO stratégiai szállító kapacitása miatt.

Az NSCC-re, majd megalakulását követően az NSHQ-ra egyértelmű nyomás nehezedett annak érdekében, hogy képes legyen egy csökkentett létszámú, telepíthető különleges műveleti parancsnokság összeállítására és szükség esetén a műveleti területre történő gyors kijuttatására úgy, hogy egy nemzeti<sup>45</sup> felajánlasként a hadszínterre érkező különleges műveleti parancsnokság feladatait annak beérkezéséig végre tudja hajtani. Ennek hatására 2009-ben az Észak-atlanti Tanács (NAC<sup>46</sup>) meghatározta egy a fenti kritériumoknak megfelelő szervezet létrehozását és felkészítését, mely hivatalosan a Különleges Műveleti Komponens Parancsnokság Központ (SOCC Core) elnevezést kapta.

A SOCC Core tartalmazta azokat a szükséges alapképességeket, amelyekkel más, a hagyományos erők által létrehozott telepíthető parancsnokság is általánosságban rendelkezik: műveleti központ, logisztikai központ, valamint teljes híradó és informatikai képesség.

A SOCC Core legfőbb előnye az, hogy mivel állományát az NSHQ állománya biztosítja, így felkészítése, kiképzése egy helyen, egy időben, egy műveleti norma alapján történik. A SOCC Core technikai eszközeit is az NSHQ biztosítja. A SOCC Core legfőbb hátránya abból adódik, hogy csökkentett létszáma miatt bizonyos törzsfunkciók hiányoznak, ami korlátozza az önálló működés lehetőségét. Hiányossága az is, hogy – mivel az NSHQ nem rendelkezik alárendelt támogató szervezetekkel – például az ellátás, a szállítás és az erők védelme szempontjából a NATO más szervezete és/vagy egy partnernemzet segítségére van utalva. A teljes műveleti képesség elérése óta eltelt időszakban a SOCC Core műveleti alkalmazására még nem került sor, de létrehozásával és sikeres felkészítésével egy maga nemében egyedül telepíthető parancsnokság jött létre, amely növelte a NATO SOF vezetési és alkalmazási képességét.

## A TAGORSZÁGOK IS FEJLŐDNEK

A NATO-ban bekövetkezett szakmai fejlődés intenzíven hatott a tagországok nemzeti különleges műveleti erői vezetési rendszerének fejlesztésére, továbbfejlődésére. A telepíthető különleges műveleti parancsnokság – rendeltetéséből adódóan – nem állandó jellegű parancsnoki vezető elem. Összeállítása, felkészítése a NATO-szükségleteknek és a nemzeti felajánlásnak megfelelően ideiglenes jellegű, és csak a hadszíntéri műveletek vezetésére alkalmas. Egy adott ország vezetési struktúrájában kialakított különleges műveleti vezetési elemnek azonban ettől eltérő jellegű feladata van. A különböző országokban ez a feladat a szervezési elvtől függően eltérő lehet, de alapjaiban a szakmai vezetés, a kiképzés, az ellátás és a támogatás alap- vagy bővített funkcióit tartalmazza.

A tagországok e tekintetben többféleképpen közelítették meg a szakmai vezetési rendszer kialakítását. A nagyobb létszámú és történelmileg (szakmailag) érettebb országok

<sup>45</sup> A fent említett nyolc ország egyike.

<sup>46</sup> North Atlantic Council.

tudatosan elkülönítették a különleges műveletek vezetését a hagyományos erők parancsnoki struktúrájától.<sup>47</sup>

A kisebb létszámú és több esetben szakmailag tapasztalatlanabb országok<sup>48</sup> egyéni vezetési rendszert alkalmaztak. Ez – azonfelül, hogy nem felelt meg a NATO szervezési és vezetési szabályainak – nem volt hatékony a nemzeti különleges erők ellátásában, kiképzésében, vezetésében, nemzeti viszonyok között sem.<sup>49</sup> Ez azért volt kiemelkedően fontos, mivel a tagországok döntő többsége valamilyen módon részt vett NATO- vagy többoldalú szerződésekben rögzített nemzetközi műveletekben, ahol több esetben szembetűnő volt az eltérés a különböző országok különleges műveleti erőinek felszerelése<sup>50</sup> és kiképzése között.

Az NSHQ hatására erőteljes változások történtek, hiszen a tagországok is azt tapasztalták, hogy a különleges műveleti erők területét csak egy önálló képvisellel rendelkező vezető elem tudja hatékonyan képviselni, vezetni és irányítani. Ezen túlmenően pedig ezek a nemzeti vezető elemek szolgáltatták az alapot a telepíthető különleges műveleti parancsnokságok szakmai állományának biztosítására is. Ilyen fejlődésen ment keresztül Lengyelország, Belgium, Norvégia és több más ország is, ahol a nemzetközi alkalmazáson túlmenően egyre fontosabbá vált a hazai alkalmazásra<sup>51</sup> történő felkészülés is.

A nemzetek tekintetében ezen a területen manapság is nagy változásokat lehet megfigyelni. A NATO-n kívül az EU és több más regionális együttműködés<sup>52</sup> is elősegíti a különleges műveleti erők önálló szakmai vezető szerveinek kialakítását, miáltal hatékonyabbá válik a nemzeti és a nemzetközi együttműködés, az eszközök beszerzése, a hatékony műveleti vezetési rendszer kialakítása.

## ÖSSZEGZÉS

Megállapítható, hogy a NATO különleges műveleti vezetési és irányítási rendszere egy hosszú és rögzös út eredményeként, a Szövetséggel szemben támasztott újabb műveleti követelmények, a biztonsági környezet átalakulása, a nemzetközi politikai kapcsolatok megváltozásának hatására és a partnerországokkal összefogva sikeresen jött létre, és manapság is dinamikusan fejlődik. Az NSHQ rövid idő alatt képes volt a tagországok és a partnerek különleges műveleti erőinek közös műveleti tevékenységét és fejlesztésének főbb irányát meghatározni és összehangolni, megszervezni a NATO-normatíváknak megfelelő harcászati, hadműveleti szintű szakmai képzéseket. Ennek megfelelően a képességekben és a rendszerben meglévő rugalmasságok miatt a NATO különleges műveleti erők képesek napjaink és a jövő várható kihívásainak is megfelelni, azokhoz alkalmazkodni és továbbfejlődni.

<sup>47</sup> Ez a feladatrendszerben gyökerezik, hiszen a különleges erők harcászati feladatokat hajtanak végre, de hadműveleti és/vagy hadászati célok elérése érdekében. Ebből és a sajátos műveleti eljárásokból adódóan a hagyományos erők vezetési rendszere a különleges műveletek vezetésére és irányítására önállóan nem alkalmas.

<sup>48</sup> Volt Varsói Szerződés egyes országai, például Csehország, Szlovákia, Magyarország.

<sup>49</sup> Itt elsősorban a hazai forrásból finanszírozott fegyverzet, híradó-, harc- és gépjármű, egyéni felszerelés stb. beszerzésének prioritását emelem ki.

<sup>50</sup> Harcászati képességek alapján.

<sup>51</sup> Ez országonként eltérő, de kiemelt szerepe van például a nemzetközi terrorizmus és Oroszország növekvő jelenlétének az ellensúlyozására, megakadályozására az adott térségben.

<sup>52</sup> Például a V4 országai között.

## FELHASZNÁLT IRODALOM

- A Brief History of the US Army Special Forces. <http://www.specialforcesassociation.org/about/sf-history/>
- A daytoni megállapodás Bosznia-Hercegovináról. <http://www.grotius.hu/publ/displ.asp?id=VKETDN>
- Che Guevara Biography. <http://www.biography.com/people/che-guevara-9322774#meeting-fidel-castro>
- Deák János: *A NATO hidegháború befejezése utáni stratégiai koncepciói, a prágai, az isztambuli és a rigai csúcstalálkozók döntései.* [www.zmne.hu/dokisk/hadtud/DEAK-1.pdf](http://www.zmne.hu/dokisk/hadtud/DEAK-1.pdf)
- International Security Assistance Force. ISW. <http://www.understandingwar.org/international-security-assistance-force-isaf>
- Jones, James L.: *Transforming NATO's military structures.* NATO Review. <http://www.nato.int/docu/Review/2004/partnership-forward/Transforming-NATO-military-structures/EN/index.htm>
- Krott, John–Morales, Frank–Livingston, William: *Development of a rapidly deployable Special Operations Component Command (SOCC) core concept for the North Atlantic Treaty Organization (NATO) Special Operations Headquarters (NSHQ).* <http://www.acquisitionresearch.org/files/FY2012/NPS-LM-12-002.pdf>
- Revealed: The SAS secret mission to kill in Iraq BEFORE MPs voted to invade. <http://www.dailymail.co.uk/news/article-2283450/SAS-secret-mission-kill-Iraq--BEFORE-MPs-voted-invade.html>
- Szép László: *A NATO ambíciószint változások és a védelmi követelmények felülvizsgálata.* Hadtudomány, 2004/6. szám. [http://www.zmne.hu/kulso/mhtt/hadtudomany/2006/4/2006\\_4\\_18.html](http://www.zmne.hu/kulso/mhtt/hadtudomany/2006/4/2006_4_18.html)
- U.S. Contributions to NATO Capabilities. <https://www.whitehouse.gov/the-press-office/2016/07/08/fact-sheet-us-contributions-nato-capabilities>
- U.S. Special Operations Forces (SOF): Background and Issues for Congress. <https://fas.org/sgp/crs/natsec/RS21048.pdf>
- <http://www.mfa.gov.lv/en/news/latest-news/speeches-and-interviews/7829-address-by-the-president-of-the-united-states-george-w-bush-university-of-latvia-riga-latvia-28-november-2006>

## AJÁNLOTT IRODALOM

- Besenyő János–Prantner Zoltán–Speidl Bianka–Vogel Dávid: *Az Iszlám Állam – Terrorizmus 2.0 Történet, ideológia, propaganda.* Kossuth Kiadó, Budapest, 2016.
- Binnendijk, Hans–Gompert, David C.–Kugler, Richard L.: *New Military Framework for NATO.* Defense Horizons, Number 48, May 2005. <http://ndupress.ndu.edu/Portals/68/Documents/defensehorizon/DH-048.pdf?ver=2016-11-15-092815-680>
- Gates, Michael E.: *Creating SOF networks: The role of NATO SOF as a testing ground for SOF integration.* [http://calhoun.nps.edu/bitstream/handle/10945/5695/11Jun\\_Gates.pdf?sequence=1](http://calhoun.nps.edu/bitstream/handle/10945/5695/11Jun_Gates.pdf?sequence=1)
- Gompert, David C.–Smith, Raymond C.: *Creating a NATO Special Operations Force.* Center for Technology and National Security Policy, National Defense University, 2006.
- Joint Publications 3.05 Special Operations 18 April 2011. <https://fas.org/irp/doddir/dod/jp3-05.pdf>
- Martínez, Alejandro Serrano: *NATO's Level of Ambition in Light of the Current Strategic Context.* <http://www.procon.org/sourcefiles/united-states-army-command-general-college-2012.pdf>
- Military Review July–August 2016. Volume 96, Number 4. <https://www.joomag.com/magazine/military-review-english-edition-july-august-2016/0160152001466778903?page=63>
- NATO Standard Allied Joint Publication (AJP)-3.5, Allied Joint Doctrine for Special Operations, Edition A, Version 1. (Brussels: NATO Standardization Agency, 13 December 2013.) <http://nso.nato.int/nso/zPublic/ap/AJP-3.5%20EDA%20V1%20E.pdf>

Nyitrai Mihály mk. alezredes:

## A NEM HALÁLOS FEGYVEREK ÉS AZ INFORMÁCIÓS MŰVELETEK

*„It’s kind of incongruous to be someplace on a peacekeeping mission and kill people.”<sup>1</sup>  
Wayne Allan Downing amerikai tábornok*

*„There is a war out there, old friend – a World War. And it’s not about whose got the most bullets; it’s about who controls the information.”<sup>2</sup>  
Cosmo, „Komputerképek” (1992)*

ÖSSZEFOGLALÓ: A nem halálos fegyverek a katonai műveletek során a katonai erők számára egy egészen egyedi lehetőséget kínálnak a különböző konfliktushelyzetek feloldására. A tanulmány ezt a lehetőséget mutatja be az információs műveletek oldaláról, hiszen a műveletek célja és üzenete továbbra is változatlan, a polgári lakosság fokozott védelme mellett elkerülni az értelmetlen pusztítást. Az írás áttekinti az elmúlt évtizedek műveleteiben alkalmazott nem halálos fegyverek jellemző eseteit, illetve azok helyzetét a NATO és a Magyar Honvédség rendszerében. Az elemzés, feltárva a nem halálos fegyverek információs műveleti kapcsolódását, ez utóbbiak vonatkozásában – terjedelmi korlátok miatt – csak a lélektani műveletek és az elektronikai hadviselés (pusztítás) területeket érinti, illetve azokkal kapcsolatban von le következtetéseket.

KULCSSZAVAK: katonai műveletek, nem halálos fegyverek, lélektani műveletek, elektronikai hadviselés, katonai technológia, információs műveletek, katonai műveleti logisztika

### BEVEZETÉS

Napjainkra a városi környezet már a katonai műveletek természetes velejárójává vált, ezért a műveleti erők a polgári környezettel is közvetlen érintkezésbe kerülnek. Azzal a környezettel, amelyet az ellenség is szívesen használ egyidejűleg saját céljaira, és amelyben ráadásul fokozottan számítani kell a média jelenlétére is. A média közvetíti, a hazai és a nemzetközi közvélemény pedig elvárja, hogy a műveletek minimális emberi és anyagi veszteséggel járjanak.<sup>3</sup> Ez a felfogás a hidegháború után némileg újjólag hatott, hiszen akkoriban az egyetlen dolog, ami a hadviselésben számított, az a pusztítás mértéke, a fizikai erő fölé-

<sup>1</sup> „Valahogy nincs rendben, hogy békefenntartó műveletben vagyunk és embereket ölünk.”

<sup>2</sup> „Háború van ott kint, öregem – világháború. S nem arról szól, kinek van több iskolája, hanem ki irányítja az információt.”

<sup>3</sup> Colin H. Mackay: Non-lethal Weapons – Contributing To Psychological Effects in Operations Other Than War. 2. Canadian Forces College, Applied Military Studies. [smallwarsjournal.com/documents/mackay.pdf](http://smallwarsjournal.com/documents/mackay.pdf) (Letöltés időpontja: 2016. 10. 30.)

nye.<sup>4</sup> A szemlélet békés irányú változása azonban sokak szerint törvényszerű volt, hiszen a katonailag legyőzött ellenség már nem volt olyan fontos, mint a lakosság megnyerése. Így aztán az is érthető, hogy egyes esetekben a hagyományos fegyverzet<sup>5</sup> a nem halálos társával való összevetésben alulmarad. A közvélemény egyrészt tettekkel való arányosságot akar, másrészt elutasítja a nem kívánt emberi és anyagi veszteségeket. Valójában tehát ez a nem halálos fegyverek igazi üzenete: védeni az életet, elsősorban a polgári lakosságot, és elkerülni az értelmetlen pusztítást. A háború borzalmaitól viszolygó modern nyugati társadalmak számára tehát szükség van valamire, ami betölti a verbális cselekvés és a fegyver használata között tátongó űrt. Ezt a valamit testesítik meg az ún. nem halálos fegyverek (továbbiakban NLWs<sup>6</sup>).<sup>7</sup> A teljesség kedvéért itt kell megjegyezni, az utóbbi időben polgárjogot nyertek és különböző formában elterjedőben vannak a „kevésbé halálos fegyverek” (LLWs<sup>8</sup>) vagy „kevesebb mint halálos fegyverek” (LTLWs<sup>9</sup>) fogalmak is. Ezek azonban csak megnevezésben jelentenek újat némi nyelvtani értelmezéssel, tartalmilag viszont azonos területet fednek le.

Tekintettel arra, hogy az egységesen elfogadott NLWs fogalma még várat magára, ezért a továbbiakban a NATO által használt meghatározást fogom használni. Eszerint az NLWs olyan fegyverek összességét jelenti, amelyeket kifejezetten úgy terveztek és fejlesztettek, hogy alacsony arányú halálos kimenetel vagy maradandó sérülés kockázata mellett személyeket cselekvésképtelenné tegyen, tevékenységük folytatását megakadályozza, illetve a környezetre gyakorolt minimális hatás mellett a hadfelszerelésben elhanyagolható nem kívánt károsodást okozva azokban működésképtelenséget idézzen elő.<sup>10</sup> Látható tehát, hogy az NLWs egyik jellemző ismertetőjele a szándékos, visszafordíthatatlan behatás elkerülése. Ez az üzenet pedig fontos momentum a lélektani műveletek<sup>11</sup> során a fegyveres erők és a lakosság kapcsolatában. De vajon a nem halálos fegyverek valóban reális alternatív cselekvési lehetőséget kínálnak az erők számára? Az alábbiakban igyekszem bemutatni, hogy a nem halálos fegyverek nemcsak alternatív megoldást jelentenek a parancsnokok számára, de egyúttal segítik is azokat műveleti céljaik elérésében. Ezenkívül a műveleti alkalmazások sorával arra is rámutatok, hogy egy olyan jelenségről és tendenciáról van szó a katonai műveletek végrehajtása során, amelyek a nemzeti haditechnikai fejlesztéseknél nem hagyhatók figyelmen kívül anélkül, hogy ezzel egyúttal ne vállalnánk a jövőbeni nemzeti szerepvállalások korlátozottságának kockázatát is.

<sup>4</sup> Javarészt ezért is van az, hogy a hidegháború előtt a nem halálos fegyverek gyakorlatilag nem léteztek, mivel a csapásmérő eszközök a pusztításra helyezték a hangsúlyt.

<sup>5</sup> Például a tűzérség.

<sup>6</sup> Non-Lethal Weapons.

<sup>7</sup> Robert M. McNab–Richard L. Scott: Non-lethal weapons and the long tail of warfare. In: *Small Wars & Insurgencies*. Routledge, 2009. március, 141–159. [https://www.researchgate.net/publication/249044834\\_Non-lethal\\_weapons\\_and\\_the\\_long\\_tail\\_of\\_warfare](https://www.researchgate.net/publication/249044834_Non-lethal_weapons_and_the_long_tail_of_warfare) (Letöltés időpontja: 2017. 03. 21.)

<sup>8</sup> Less Lethal Weapons.

<sup>9</sup> Less than Lethal Weapons.

<sup>10</sup> Cees M. Coops: NATO and the challenge of non-lethal weapons. *Research Paper*, 39. szám, 2008. [https://www.files.ethz.ch/isn/92063/rp\\_39en.pdf](https://www.files.ethz.ch/isn/92063/rp_39en.pdf) (Letöltés időpontja: 2016. 11. 02.)

<sup>11</sup> A NATO MC 402/1 ugyan a lélektani műveletek három kategóriáját különbözteti meg – Strategic Psychological Operations (SPO), Stratégiai Lélektani Műveletek; Crisis Response Psychological Operations (CRPO), Válság-reagáló Lélektani Műveletek; Combat Psychological Operations (CPO), Harci Lélektani Műveletek –, a cikk azonban összefoglalóan alkalmazza a lélektani műveletek (PSYOPS) fogalmát és tartalmát.

## AZ NLWs ÉS AZ INFORMÁCIÓS MŰVELETEK KAPCSOLATRENDSZERE

Az NLWs története mondhatni egyidős az emberiség történelmével, hiszen a kőkori összecsapások során sem mindig az ellenség megsemmisítése volt a cél. Ráadásul minél korábbra tekintünk vissza, annál nyilvánvalóbb, hogy a hagyományos fegyverzet az NLWs népes családjából nőtte ki magát, és a fegyverek kortól, típustól és módtól függetlenül üzenetet hordoztak a szemben álló felek számára, ezzel pedig részévé váltak az információs műveleteknek.<sup>12</sup> Az információs műveletek katonai tevékenységeit és képességeit a NATO-doktrína szerint a következőképp oszthatjuk fel:<sup>13</sup> lélektani műveletek; megjelenés, viselkedés és arculat; műveleti biztonság; információs biztonság; megtévesztés; elektronikai hadviselés; fizikai megsemmisítés; kulcsbeosztású személyekkel kapcsolatos tevékenységek; számítógépes hálózati műveletek; civil-katonai együttműködés. Az NLWs és az információs műveletek kapcsolata szempontjából most csak a PSYOPS és az elektronikai hadviselés (pusztítás) haditechnikai támogatásának vonzatait vizsgáljuk, nem mintha a többi csoportot illetően ugyanezt nem lehetne megtenni,<sup>14</sup> vagy az NLWs nem lennének alkalmasak fizikai pusztításra.

Az NLWs vizsgálni kívánt modern kori információs műveleti alkalmazására, amelyet az első számítógép és műhold<sup>15</sup> megjelenésétől számíthatunk, több példa is akad. Ezek közül az egyik legjellemzőbb az ENSZ 1992-ben indított UNOSOM<sup>16</sup> művelete kapcsán említendő, amikor 1995. februárban amerikai tengerészgyalogosok biztosították az ENSZ-erők szomáliai kivonását. Bár a bevetett erők csak mozgáskorlátozó hatású ragasztóhabot és sulymot<sup>17</sup> használtak, de a katonákat kiképezték más eszközök, például Mark 141 típusú hang- és fénygránát vagy ún. fullánkgránát<sup>18</sup> használatára is. A művelet tömegtájékoztatási részéhez tartozik, hogy a klánok vezetőit a bevetésre kerülő NLWs hatásmechanizmusáról

<sup>12</sup> Írásom arra kíván rámutatni, hogy a nem halálos fegyverek és az információs műveletek között ugyan fontos kapcsolat áll fenn, de ez a kapcsolat nem egyedüli kizárólagosságot jelent. Az NLWs alkalmazására nem csak információs műveleti célból kerülhet sor, viszont alkalmazásuk mindig üzenettel bír. Emellett az információs műveletekről is meg kell állapítani, hogy a nem halálos fegyverekhez hasonlóan azok is csak eszközök a műveleti célok szolgálatában, amelyek viszont politikai akaratot tükröznek.

<sup>13</sup> Allied Joint Doctrine for Information Operations, AJP-3.10. 2009, 28–30. <https://info.publicintelligence.net/NATO-IO.pdf> (Letöltés időpontja: 2016. 11. 03.)

<sup>14</sup> Csak egy elhíresült példa a megtévesztésre. A második világháború idején 1944-ben a németek már számítottak a szövetségesek partraszállására, csak a helyét és az idejét nem tudták pontosan. A szövetségesek részéről természetesen életbe vágóan fontos volt, hogy ez így is maradjon, ezért kidolgozták a félrevezető intézkedésekre épülő Fortitude-tervet. A terv két részből állt: Fortitude North (FN) és Fortitude South (FS). Amíg az FN elhitette a németekkel, hogy a brit 4. hadsereg Norvégiában fog partra szállni, addig az FS Anglia délkeleti részében makett harcokkal, repülőgépekkel és partraszállító eszközökkel azt a látszatot keltette, hogy ott pedig az amerikai 1. hadseregcsoport inváziójára kell számítani. Mivel mindkét részterv jelentős német erőket kötött le, ezért hozzájárultak a valós partraszállás (Normandia, 1944. június 6.) sikeréhez, amely még így is borzalmas veszteségekkel járt. Az FS makett haditechnikai eszközei teljes mértékben megfelelnek az NLWs kritériumainak.

<sup>15</sup> Szputnyik-1, 1957. október 4-én.

<sup>16</sup> United Nations Operation in Somalia.

<sup>17</sup> A sulyom vasból kovácsolt vagy hegesztett négytűskés eszköz, a földre szórva akadályozza a mozgást.

<sup>18</sup> A stinger grenade vagy stingball olyan gránát, amely működése során több száz kis átmérőjű gumisörétet bocsát ki. Közvetlen közelről a lövedékek képesek a bőr alá is behatolni, de nagyobb távolságban csak fullánkcsípésre emlékeztető fájdalmat okoznak, az eszköz neve is innen ered. <http://bortonblog2.blogspot.hu/2010/06/kinzasipar.html> (Letöltés időpontja: 2016. 11. 03.)



előzetesen tájékoztatták.<sup>19</sup> Ugyanakkor a tömegkezelés NLWs nélküli nehézségeire mutat rá, amikor 2003. április 28-án az iraki Fallúdzsában az amerikai erők ilyen képesség híján kénytelenek voltak hagyományos fegyverzethez folyamodni, ami halálos áldozatot követelt, mivel a feszültség növekedésével néhány nappal később a Blackwater amerikai biztonsági cég négy alkalmazottja választámadás áldozata lett.<sup>20</sup>

Részkövetkeztetésként elmondható, hogy ezekben az esetekben az NLWs alkalmazása a szükségtelen áldozatok elkerülésével elnyerte a helyi közvélemény támogatását, emellett hatékonyan közvetítette a megfelelően megtervezett információs műveletek üzenetét: „szándékaink békések, ha küldetésünk teljesül, bántódása senkinek nem esik”. Mindig van ugyanis kockázat, hogy az NLWs által képviselt stratégia félreérthető lehet. Például a polgári oldalon azt a látszatot is keltheti, hogy nincs meg a kellő fizikai, halálos erő a cél elérésének garantálásához. Ezért az NLWs bevetése esetén az információs műveletek kiemelkedő szerephez jutnak abban, hogy tudatosítsák az NLWs használatának okát és eloszlassák a hatásaikhoz kapcsolódó félelmeket, valamint érzékeltessék azt, hogy a háttérben igenis létezik megfelelő kényszerítő erő.

Ugyanakkor akadnak példák arra is, hogy az NLWs hiánya vagy alkalmazásának mellőzése a helyszíni erőket adott esetben megfosztja egy bizonyos mozgásszabadságtól, amelynek következtében a válság eszkalálódhat, és stratégiai következményekkel járhat. Érdeemes felfedezni azonban azt is, hogy az NLWs nem csupán kiterjeszti az arányos erő alkalmazásának spektrumát, de időt is ad a feleknek a helyzet átgondolására.<sup>21</sup>

Az NLWs információs műveleti alkalmazásának egy egészen más típusára és lehetőségére mutat rá a 2003. március 22-i eset, amikor az Amerikai Egyesült Államok az iraki Nasszírija városában három, BLU-114/B típusú szén-szál (grafit-) bombákat<sup>22</sup> hordozó Tomahawk robotrepülőgéppel egy 400 kV feszültségű transzformátorállomást mintegy harminc napra semlegesített.<sup>23</sup> Az amerikai haderő Központi Parancsnoksága (CENTCOM<sup>24</sup>) leszögezte, hogy a cél egyértelműen az objektum üzemképtelenné tétele volt, nem pedig annak elpusztítása. Ugyanilyen hatású bombákat alkalmaztak az amerikaiak Kuvait felszabadítását követően az Irak elleni hadműveletben<sup>25</sup> (1990–1991), majd 1999-ben a Jugoszlávia elleni légi műveletben.<sup>26</sup> Az alkalmazott nem halálos fegyver hatására 1991-ben Irak elektromos hálózatának 85%-a, 2003-ban 80%-a, míg 1999-ben Jugoszlávia esetében annak 70%-a károsodott.

Fontos megjegyezni, hogy Irakban 1991-ben a grafitbombák bevetése után az erőműveket kinetikai hatású fegyverekkel is pusztították, mert az elektromos hálózatban okozott kár mértéke nem volt egyértelműen megállapítható.<sup>27</sup> Ez a tény azonban rámutat arra, hogy az NLWs által okozott károk mértékével kapcsolatban nem mindig áll rendelkezésre elegendő tapasztalat, így alkalmazásuk esetén hatásuk nem mindig számítható ki. Az elektromos-

<sup>19</sup> Mackay: i. m. 25.

<sup>20</sup> McNab–Scott: i. m. 141.

<sup>21</sup> Mackay: i. m. 7–13.

<sup>22</sup> A rövidzárlatok okozta károsodás miatt az állomás átalakítóit újra kellett tekercselni.

<sup>23</sup> Off target – The Conduct of the War and Civilian Casualties in Iraq. Human Rights Watch, 2003, 43. <https://www.hrw.org/reports/2003/usa1203/usa1203.pdf> (Letöltés időpontja: 2017. 03. 25.)

<sup>24</sup> Central Command.

<sup>25</sup> Ez volt az első ilyen feljegyzett eset grafitbombák – hatása után más néven „elsötétítő bomba” (Blackout Bomb) – műveleti alkalmazásáról.

<sup>26</sup> Grigore Eduard Jeler–Daniel Roman: The Graphite Bomb – An Overview of its Basic Military Applications. [http://www.afahc.ro/ro/revista/2016\\_1/Jeler\\_Roman\\_2016\\_1.pdf](http://www.afahc.ro/ro/revista/2016_1/Jeler_Roman_2016_1.pdf) (Letöltés időpontja: 2016. 11. 10.)

<sup>27</sup> Mackay: i. m. 26.

sággal kapcsolatban érdemes kitérni az NLWs alkalmazásának egyik egyedi formájára, az elektronikai pusztításra, amikor az elektromágneses és egyéb irányított energia<sup>28</sup> felhasználásával az elektronikai eszközökben kár keletkezik. A hatásmechanizmus lényege, hogy megfelelő sztatikus túlfeszültség hatására villamos átütés jöhet létre az elektronikai eszközökben használt mikroprocesszorok vezetőrétegei között, amelyek így roncsolódnak, és az eszköz üzemképtelenné válik. Ezt használják ki az elektromágneses impulzus kisugárzására képes NLWs-eszközök, mert olyan erős elektromágneses teret hoznak létre, hogy ez a károsodás bekövetkezhet. Az ilyen típusú<sup>29</sup> eszközök alapvetően két csoportra oszthatók: nagy energiájú rádiófrekvenciás (HERF<sup>30</sup>) eszközök és elektromágneses impulzust létrehozó bombák. A többször felhasználható HERF-eszközök koncentrált rádiófrekvenciás energianyalábot bocsátanak ki, amely a vevőantennán keresztül a haditechnikai eszköz bemeneti áramkörére kerülve azt túlterheli és tönkreteszi. Az egyszer használatos impulzusbombák a rezgékeltetéshez szükséges energiát többféleképpen állíthatják elő, és abban különböznek a HERF-típusúaktól, hogy a hatalmas teljesítményű elektromágneses impulzust csak rövid ideig hozzák létre.<sup>31</sup>

Az eddigiekben az NLWs többnyire pozitív kimenetelű megnyilvánulásait láthattuk, de alkalmazásuk kapcsán akadnak negatív üzenetű események is, amelyek lélektani vonzata döntően befolyásolta az adott műveletek további sorsát. Az NLWs negatívumai között megemlítendő, hogy az Amerikai Egyesült Államok a vietnami háború (1965–1973) alatt közel 4500 tonna könnygázt<sup>32</sup> vetett be, ebből nem keveset az alagutakban rejtőzködő ellenség ellen. Az alagutakban azonban nemcsak fegyverek, hanem nők és gyerekek is voltak, akik közül emiatt sokan ott is lelték halálukat. A hazatérő veteránok mentális sérülésén túl az alagutakban megfulladt civilekről és a csapások következtében romló szociális környezetről érkező hírek is ellenérzéseket keltettek az amerikai közvéleményben, és a háború fokozatosan elvesztette hazai támogatását. Megállapítható, hogy ennek a lényegében nem halálos fegyvernek a nem körültekintő alkalmazása Vietnamban információs műveleti szempontból is sikertelennek, negatív hatásúnak bizonyult.

Időben ugyanez, de földrajzilag Európához kapcsolódik, hogy 1968. október 5-én az észak-írországi Derry Cityben a katonák és a rendőrök olyan erővel és mértékben alkalmaztak vízágyút, könnygázt, gumi- és műanyag lövedéket az északír lázongókkal szemben, hogy bár átmenetileg úrrá lettek a helyzeten, de azt követően heteken keresztül országszerte heves tüntetések zajlottak. A tüntetések megfékezésére bevetett NLWs viszont hatástalan maradt,

<sup>28</sup> Az irányított energia olyan technológiák összefoglaló elnevezése, amelyek a koncentrált elektromágneses, atomi vagy szubatomi részecskék nyalábjainak hatását foglalják magukban. Az irányított energiájú fegyver pedig olyan fegyver vagy rendszer, amelyik irányított energiát használ, hogy használhatatlanná tegye, megromgálja vagy megsemmisítse az ellenség felszerelését, létesítményeit és/vagy élőerejét. Lásd Ványa László: Lézerfegyverek a repülőgépeken és a légi járművek ellen. Repüléstudományi Közlemények, 2014/2. szám, 212. [http://www.repulestudomany.hu/kulonszamok/2014\\_cikkek/2014-2-18-0128\\_Vanya\\_Laszlo.pdf](http://www.repulestudomany.hu/kulonszamok/2014_cikkek/2014-2-18-0128_Vanya_Laszlo.pdf) (Letöltés időpontja: 2016. 11. 03.)

<sup>29</sup> Az elektronikai pusztító eszközök másik csoportját képezik az (aktív, félaktív és passzív) önirányítású fegyverek, amelyek a kisugárzott vagy visszavert elektromágneses energiát használják fel működésükhöz, de a végeredmény tekintetében már a halálos fegyverek kategóriájába tartoznak.

<sup>30</sup> High Energy Radiofrequency.

<sup>31</sup> Haig Zsolt: Információ – társadalom – biztonság. NKE Szolgáltató Kft., Budapest, 2015, 163–168.

<sup>32</sup> A könnygáz az orto-klórbenzilidén-malonitril vegyi anyag köznapi elnevezése. Az angolszász irodalomban feltalálók (Ben Carson és Roger Staughton) neveinek kezdőbetűi után CS-gázként ismert. Az anyagot feltalálók először 1928-ban szintetizálták. <http://www.toxipedia.org/display/toxipedia/Chlorobenzylidene-malononitrile> (Letöltés időpontja: 2016. 11. 03.)

így hagyományos fegyverek alkalmazása is szükségessé vált.<sup>33</sup> A következtetések sora itt is azonnal adódik: az NLWs nem helyettesíti, csak kiegészíti a hagyományos fegyvereket; az NLWs gyakori és túlzott mértékű használata veszít annak hatásából, tehát bármennyire is alacsony az alkalmazási küszöbértékük, óvatosan kell azokat is kezelni; az NLWs helyes – arányos, megkülönböztető és szakszerű – használata megfelelő kiképzettséget kíván.

A felsorolt példákban érezhető annak fontossága, hogy az NLWs helyes használata megfelelő információs művelti támogatással párosuljon, illetve látható, mennyire széles skálán mozog mind az alkalmazott technológia, mind pedig az elérendő célok tárháza. Az elérni kívánt célok a következőkben foglalhatók össze: legyőzni a szemben álló fél akaratát; megnyerni a kívülállók „szívét és elméjét”; megtartani a baráti erők bizalmát és elkötelezettségét; megszerezni és megőrizni a nemzetközi és a hazai közvélemény támogatását.<sup>34</sup>

Ha ezeket a célokat többnemzeti válságkezelő művelti szempontból vizsgáljuk, hamar megállapíthatjuk, hogyan gyakorol a közvélemény közvetlenül hatást a politikára, majd közvetve az érintett állam nemzetközi szerepvállalására, és teszi szükségessé adott művelet kapcsán egy egységes erőalkalmazási szabály (ROE<sup>35</sup>) megalkotását. Az NLWs alkalmazásának ugyanis fontos következménye lehet egy nemzeti fenntartásoktól mentes közös ROE kialakítása és elfogadása, amely a művelti parancsnok számára egyértelművé, a politikai szereplők (köztük közvélemény) számára pedig vállalhatóvá teszik a szerepvállalást.<sup>36</sup>

## A MŰHOLDOK ELLENI NEM HALÁLÓS FEGYVEREK

Szorosan az információ világához kapcsolódnak a műholdak elleni műveletek is, amelyek napjaink hálózatalapú hadviselésében képesek jelentős fennakadásokat okozni, a következmények pedig beláthatatlanok. Az első műhold elleni (ASAT<sup>37</sup>) egyértelműen nem halálos fegyver megjelenését<sup>38</sup> még a ballisztikus nukleáris rakéták elleni műveletek inspirálták, de rövidesen egyértelművé vált, hogy a kifejlesztett rendszerek azok semlegesítésére alkalmatlanok, így a további kutatások már műhold elleni csapásmérő eszközök kifejlesztésére irányultak.

A műholdak elleni első NLWs még nukleáris robbanófejeket hordoztak,<sup>39</sup> mert a rakétaravezetés korlátai és hiányosságai miatt olyan hatásmechanizmusra volt szükség, amellyel a kiválasztott célpont közvetlen közelébe jutás nélkül is garantált a siker. A nukleáris energia ezt a lehetőséget jellegeből adódóan magától kínálta. Csakhamar kiderült azonban, hogy ezek a robbanófejek nemcsak az ellenséges, de a saját műholdakban is károkat okoznak, ráadásul a robbanás által kiváltott elektromágneses impulzus hatása a tervezettnél nagyobb

<sup>33</sup> Mackay: i. m. 24.

<sup>34</sup> Mackay: i. m. 10.

<sup>35</sup> Rules of Engagement.

<sup>36</sup> Coops: i. m. 7.

<sup>37</sup> Anti-Satellite.

<sup>38</sup> Az első sikeres műholdelfogást az Amerikai Egyesült Államok 1963. május 23-án hajtotta végre.

<sup>39</sup> Az Amerikai Egyesült Államok a Program 505 során LIM-49 Nike Zeus, majd az öt követő Program 437 futásakor PGM-17 Thor típusú, nukleáris fejjel szerelt rakétákat alkalmazott.

távolságban is érezhető volt.<sup>40</sup> Márpedig egy szelektivitás nélküli fegyver katonai alkalmazása nem lehetett perspektivikus megoldás, ezért további kutatások vették kezdetüket, majd a nukleáris robbanófejű szerelt rendszerek és programok helyét a kinetikus eszközök vették át.

Az 1980-as években az amerikai ASAT-erőfeszítések egy ún. légi indítású miniatűr jármű (ALMV<sup>41</sup>) fejlesztésére koncentráltak. Ezt a fegyvertípust repülőgép fedélzetéről (F-15 Eagle) indították egy kétfokozatú rakéta segítségével. Az infravörös keresőfejű ellátott miniatűr önrávezető jármű (MHV<sup>42</sup>) a célpontot közvetlen becsapódással semmisítette meg. 1988-ban, Ronald Reagan elnöksége idején ezt a programot is leállították. Ezt követően a Pentagon elindította a szárazföldi csapatok műhold elleni programját (KE ASAT<sup>43</sup>), amelynek célja műholdak kinetikai energiával történő kiiktatása volt. Ez a program már nem kétfokozatú légi, hanem – a nagyobb céltávolság miatt – háromfokozatú szárazföldi indítású rakétákra támaszkodott, a fegyver lelkét pedig a kinetikus megsemmisítő jármű (KKV<sup>44</sup>) adta. Ha a hordozórakéta rávezetése jó közelítéssel a műhold irányába történt, akkor közelségi kioldással a KKV levált róla és a fedélzeti rendszerébe táplált célkoordináták alapján iránymódosító hajtóművei segítségével ráállt a célra, majd ütközött. A rendszer földi telepítése miatt azonban csak a viszonylag alacsonyan, néhány ezer kilométer magasságban keringő műholdak megsemmisítésére volt alkalmas. Bill Clinton amerikai elnök a Kongresszus által jóváhagyott költségvetés ellenére sem támogatta a programot, ezért az jócskán vesztett a jelentőségéből.

A kinetikai energia műholdak elleni alkalmazásában tapasztalt sikeres tesztek ellenére is a Pentagon figyelemének középpontjába újabb technológia, az irányított energia, pontosabban annak egyik fajtája, a kémiai lézer került. Ennek oka pedig egyszerűen az volt, hogy a kinetikaihoz képest az irányított energia rövidebb idő alatt több célpontot volt képes megsemmisíteni. A lézer a későbbiekben aztán a kutatás általános tárgyává vált, a kémiai lézert követte az excimerlézer<sup>45</sup> és a szabadelektron-lézer.<sup>46</sup> Ennek ellenére a műholdak elleni műveletekben a kinetikai energia alkalmazása mégis megőrizte prioritását a lézerekkel szemben. Sőt a legújabb, hasonló célra alkalmazott Aegis ballisztikusrakéta-védelmi rendszer (BMD<sup>47</sup>) működése is a közvetlen találaton, az ütközésen alapul. 2008. február 21-én az Aegis BMD egy SM-3 rakéta ütközéses találatával semmisítette meg az USA-193 jelű meghibásodott, Föld felé zuhanó műholdat.<sup>48</sup>

Az NLWs műholdak elleni alkalmazásával kapcsolatban meg kell említeni, hogy a világűr katonai célú alkalmazása jogi szempontból erősen kétséges. A technológia fejlődéséből viszont azt láthattuk, hogy igen vékony a határ a műhold elleni fegyverek és a ballisztikusrakéta-

<sup>40</sup> Az Amerikai Egyesült Államok 1962. július 9-én Starfish Prime kódnév alatt nukleáris kísérletet hajtott végre a Johnston-atoll felett: 1,45 Mt erejű nukleáris robbantást hajtott végre 400 kilométer magasságban. A robbantás által keltett elektromágneses impulzus romboló hatását még az 1300 km távolságban fekvő Oahu szigeten is érezték. Az elektromos túlterhelés következtében számos elektromos eszköz tönkrement. <https://www.ctbto.org/specials/testing-times/9-july-1962starfish-prime-outer-space> (Letöltés időpontja: 2016. 11. 03.)

<sup>41</sup> Air-Launched Miniature Vehicle.

<sup>42</sup> Miniature Homing Vehicle.

<sup>43</sup> Kinetic Energy Anti-Satellite.

<sup>44</sup> Kinetic Kill Vehicle.

<sup>45</sup> Az excimerlézer szintén a kémiai lézerek családjába tartozik, amely nemesgázos gerjesztő közegben elektronnyalábbal vagy mikrohullámú elektromágneses térrel koherens UV-nyalábot állít elő. [https://www.rp-photonics.com/excimer\\_lasers.html](https://www.rp-photonics.com/excimer_lasers.html) (Letöltés időpontja: 2016. 11. 03.)

<sup>46</sup> <http://www.globalsecurity.org/space/systems/asat-overview.htm> (Letöltés időpontja: 2016. 11. 09.)

<sup>47</sup> Ballistic Missile Defense System.

<sup>48</sup> <http://www.lockheedmartin.com/content/dam/lockheed/data/ms2/documents/Aegis-BMD-brochure.pdf> (Letöltés időpontja: 2016. 11. 10.)

védelem fegyverei között. Márpedig a műveletek során a közvélemény mellett a másik oldal bizalmának az elnyerése is fontos. Ehhez adódik még az egyes ASAT-rendszerek katonai célú alkalmazásának kétes hatékonysága. Jelenleg három állam – az Amerikai Egyesült Államok, Kína és Oroszország – deklarálta ASAT-képességét, de vélhetően Izrael és India is rendelkezik a szükséges potenciállal.<sup>49</sup>

## A NEM HALÁLÓS FEGYVEREK HELYZETE A NATO RENDSZERÉBEN

Magyarország észak-atlanti orientációja és szerepvállalása a nemzetközi békefolyamatokban megkérdőjelezhetetlen, ezért egyáltalán nem elhanyagolható, mi a NATO állásfoglalása a nem halálos fegyverekkel kapcsolatos kérdésekben. A Szövetség égisze alatt jelenleg is folyó felkelés elleni műveletek Afganisztánban, békefenntartói feladatok a Balkánon, illetve a kalózkodás elleni szerepvállalás Afrika szarván fokozott figyelmet kívánnak. A NATO a témában három irányban fejt ki erőfeszítéseket: a fejlesztésekhez és a kísérletekhez elemzői támogatást biztosít; kialakítja a képességsomagot a terrorizmus elleni műveleteihez; működtet egy alcsoportot, amely a nem halálos katonai képességekkel foglalkozik (SGNLC<sup>50</sup>).

Az első irányban működő elemzői támogatást a NATO kutatócsoportja<sup>51</sup> (SAS-094<sup>52</sup>) fejt ki. A csoport a NATO és a tagországok fejlesztési irányainak meghatározásakor különböző forgatókönyvek kidolgozásával a jövőbeni biztonsági környezetet elemzi, majd azonosítja a szükséges képességeket. A forgatókönyvek kidolgozásához a tapasztalatfeldolgozó rendszer részeként a kutatócsoport különböző témákban<sup>53</sup> esettanulmányokat is készít, majd az ezek alapján elkészült fejlesztési elképzeléseket gyakorlatok keretében értékeli.<sup>54</sup>

A hivatkozott esettanulmányok átlagos harcászati feladatok tapasztalatait ölelik fel, a jövő forgatókönyvei pedig az idő előrehaladtával jelentősen módosulhatnak, ezért szükség van valós idejű tapasztalatok megszerzésére és következtetések levonására. Ezt a lehetőséget biztosítja az a NATO-program, amely a terrorizmus elleni védelemben a nem halálos képességekkel foglalkozik (DAT-NLC<sup>55</sup>). A program 2012-ben indult, és a nem halálos fegyverek hároméves fejlesztési ciklusa lezárásaként a Szövetség 2015-ben két részből álló gyakorlatot vezetett le,<sup>56</sup> majd 2016-ban egy újabbat.<sup>57</sup>

Szintén szorosan kapcsolódik a fejlesztésekhez és a tapasztalatokhoz az SGNLC tevékenysége. Az alcsoport feladata ugyanis, hogy javítsa a NATO képességeit az NLWs alkalmazása terén a műveletek és a műveleti környezet teljes spektrumában. Ezt a célt a csoport

<sup>49</sup> Anatoly Zak: Anti-Satellite Weapons. History and definitions. Genf, 2014, 20. <http://www.unidir.ch/files/conferences/pdfs/anti-satellite-weapons-asats-history-and-definitions-en-1-968.pdf> (Letöltés időpontja: 2016. 11. 07.)

<sup>50</sup> Sub Group on Non-Lethal Capabilities.

<sup>51</sup> A csoport munkájában kilenc NATO-tagország, két partnerország és három NATO-szervezet vesz részt.

<sup>52</sup> Systems Analysis and Studies.

<sup>53</sup> Járműellenőrző pont, tömegkontroll, épületek átvizsgálása, tűzmentés, katasztrófavédelem, humanitárius segítségnyújtás, kritikus infrastruktúra védelme, területbiztosítás, személyek feltartóztatása stb. A felsorolásból is kitűnik, hogy a katonai erők és az NLWs alkalmazása erősen információs műveleti környezetben történik.

<sup>54</sup> Az utolsó ilyen gyakorlatra 2014 októberében került sor.

<sup>55</sup> Defense Against Terrorism–Non-Lethal Capabilities.

<sup>56</sup> NATO Non-Lethal Technology Exercise 2015.

<sup>57</sup> A NATO Non-Lethal Weapon Exercise 2016 Land (NNTEX-16L) gyakorlatot a részt vevő országok (Belgium, Amerikai Egyesült Államok, Hollandia és Nagy-Britannia) 2016. szeptember 19–30. között tartották Belgiumban dán, német, norvég és osztrák megfigyelőkkel. [http://www.nato.int/cps/en/natohq/news\\_135772.htm](http://www.nato.int/cps/en/natohq/news_135772.htm) (Letöltés időpontja: 2016. 11. 07.)

tapasztalatcserével, a nem halálos képességgel rendelkező anyagok szabványosításával és a doktrínák ilyen vonatkozásainak támogatásával valósítja meg.

Jól érzékelhető tehát, hogy a NATO és néhány partnerország milyen kiemelt és intenzív figyelmet fordít a nem halálos képességek fejlesztésére, alkalmazásának tapasztalataira.

## A NEM HALÁLÓS FEGYVEREK A MAGYAR HONVÉDSÉG ALKALMAZÁSÁBAN

2000. április 4-én Koszovóban<sup>58</sup> az amerikai Falcon harci kötelék egyik kutyás, rohamfelszerelésbe öltözött katonai rendész alegységét fegyverraktár felderítése és fegyverrejtegetéssel gyanúsított személy elfogása közben nőket és gyerekeket pajzsként használó, agresszívan viselkedő, köveket hajigáló tömeg támadta meg. Az alegységnek 40 mm-es gránátvetőket nem halálos fegyverként alkalmazva sikerült a helyzetet stabilizálnia.<sup>59</sup> Az üzenet az volt, hogy a hadsereg csak arányos erőt alkalmaz, és az NLWs bevetése százak életét kímélte meg.<sup>60</sup>

Koszovóban a Magyar Honvédség is jelen van (MH KFOR),<sup>61</sup> és a kutyás képességet leszámítva alapvetően rendelkezik olyan nem halálos képességekkel – 40 mm-es barikádtörő, gumisörétes, valamint füst- és könnyfakasztó lőszerrel rendszeresített gránátvető, 12/70 Remington M870 Marine Magnum pumpás puska gumigolyós és gumisörétes, valamint zártörő lőszerrel, ASP teleszkópos taktikai bot (vipera), rohamfelszerelés –, mint a fent megnevezett amerikai alegység.<sup>62</sup> A felsorolt nem halálos fegyverekkel a kör be is zárult, holott tömegkezelés vagy ellenőrző-áteresztő pont működtetése során szintén életbe vágóan fontos ilyen képességgel rendelkezni. A művelti területen széles körben elterjedt egyik ilyen eszköz például a katonai repülőtereken is jól alkalmazható gépjármű elleni hordozható akadály (PVAB<sup>63</sup>). A távirányítású, nagy szakítószilárdságú hálót alkalmazó akadály néhány óra alatti telepítéséhez mindössze két fő szükséges, és képes egy 80 km/h sebességgel közlekedő 3,5 tonna tömegű gépjárművet alig több mint 50 m alatt megállítani. Az Amerikai Egyesült Államok 2007-ben 12 ilyen eszközt telepített az iraki műveletekhez.<sup>64</sup>

A katonai biztonság- és rendvédelemben, valamint a tömegkezelésben szintén elterjedten alkalmazzák a nagy hatótávolságú akusztikus eszközt (LRAD<sup>65</sup>), amely a személyek elleni irányított energia elvén működő NLWs közé tartozik. Működésének lényege, hogy az általa kisugárzott nagy energiájú hang elsősorban fizikai fájdalmat okoz, másodsorban csökkenti a koncentráció- és a tájékozódási képességet.<sup>66</sup> Az eszköz alkalmas információs művelet végrehajtására, vagyis tömegtájékoztatásra is. Afganisztánban az amerikai erők több helyen

<sup>58</sup> Larry Wentz (ed.): Lessons From Kosovo: The KFOR Experience. International Command and Control Institute, 2002, 360. [http://www.au.af.mil/au/awc/awcgate/ccrp/kosovo\\_section\\_5.pdf](http://www.au.af.mil/au/awc/awcgate/ccrp/kosovo_section_5.pdf) (Letöltés időpontja: 2016. 11. 07.)

<sup>59</sup> The Picatinny Arsenal story: nonlethal capabilities. <https://www.thefreelibrary.com/The+Picatinny+Arsenal+story%3A+nonlethal+capabilities-a0103384454> (Letöltés időpontja: 2016. 11. 07.)

<sup>60</sup> Mackay: i. m. 27.

<sup>61</sup> A kontingens feladata a biztonság és a rend fenntartása Koszovóban. A feladatok (VIP-konvoj kísérése, tömegkezelés, objektumvédelem stb.) ellátása során gyakorta alakulhatnak ki a fentihez hasonló helyzetek.

<sup>62</sup> Bartha Tibor: A nem halálos fegyverek és alkalmazásuk lehetőségei a Magyar Honvédség egyes nem háborús katonai műveleteiben. PhD-értekezés, ZMNE, Budapest, 2005, 102–103. [http://uni-nke.hu/downloads/konyvtar/digitgy/phd/2005/bartha\\_tibor.pdf](http://uni-nke.hu/downloads/konyvtar/digitgy/phd/2005/bartha_tibor.pdf) (Letöltés időpontja: 2016. 11. 08.)

<sup>63</sup> Portable Vehicle Arresting Barrier.

<sup>64</sup> McNab–Scott: i. m. 8.

<sup>65</sup> Long Range Acoustic Device.

<sup>66</sup> Az LRAD alkalmazási hatótávolsága 200–250 méter.

is ilyen eszközöket használtak a helyi lakosok figyelmeztetésére, nehogy azok a fegyveres összecsapások középpontjába kerüljenek,<sup>67</sup> de Irakban a tengeri kikötők védelmében és helyenként a gépjárműoszlopok biztosítására is használtak LRAD-eszközöket.<sup>68</sup>

A fenti példák jól demonstrálják a nem halálos fegyverek sokoldalúságát, többek között információs műveleti célú alkalmazását, illetve szükségességét. A példák azonban azt is mutatják, hogy a konfliktushelyzetek kezelésében a nemzetközi szándék elsődlegesen valóban nem a fizikai fölény és a nyers erőszak irányában mozdul el, hanem ellenkezőleg, a lehetőségek adta keretek között törekszik annak minimalizálására, számítva az emberek belátóképességére és az emberi életek megóvásának szándékára. Ez a megközelítés életekben mérhető, javaslatként pedig megfogalmazható, hogy a műveletekben érintett szervezetek (ENSZ, NATO, Európai Unió) tagországainak meg kell tenniük azokat a lépéseket – például a képességfejlesztés területén –, amelyek ezt a törekvést elősegítik.

## KÖVETKEZTETÉSEK

Fontos leszögezni, az NLWs terminológia alatt – mivel minden fegyver alkalmas élőerő pusztításra és rombolásra – tartalmilag a jelentősen csökkentett pusztítóképeséget kell érteni. Éppen ezért nem véletlen, hogy elnevezésükre több kísérlet is történt, a magyar változatok csak leképezték azok tükörfordítását. Érdemes tehát megfontolni egy tartalmilag egyező, de magyarosabb szó vagy kifejezés használatát, honosítását. Azt gondolom, hogy találó lehet a *képességbefolyásoló fegyverek* elnevezés (angolul Capability Related Weapons – CRW).

Az NLWs továbbra sem helyettesítik a halálos fegyvereket, és a megfelelő kiképzés az alkalmazásukra elengedhetetlen követelmény. A helyszíni parancsnok előtt mindig ott lebeg az utólag felelősséggel számon kérhető kérdés: használjon-e halálos fegyvert, vagy inkább a nem halálosat válassza. Sosem szabad az egyéni és a kollektív biztonságra nézve elfogadhatatlan kockázatot vállalni. Mint azt Zrínyi Miklós költő és hadvezér mondotta: „Csak a fegyver nyújt biztos védelmet, de azt ésszel kell használni.”<sup>69</sup> Az NLWs csak időt ad és mozgásszabadságot a fenti kérdés eldöntéséhez, amellyel nemcsak élni lehet, de kell is, ehhez azonban gyakorlat, tapasztalatfeldolgozás és kiképzettség szükséges.

Nagyobb hangsúlyt kell helyezni az NLWs-eszközök használatára és alkalmazási hátterére. Tekintettel arra, hogy előreláthatólag a közeljövőben is a nem háborús műveletek dominálják majd az MH nemzetközi és hazai alkalmazását, az NLWs további térnyerése prognosztizálható. Ennek megfelelően bővíteni szükséges nemcsak a képességeket, de hangsúlyt kell helyezni a kiképzés és a lélektani felkészítés rendszerére is, akárcsak a nemzeti fenntartásoktól mentes egységes, szövetségi erő alkalmazási követelményeinek kialakítására.

Az NLWs megkövetelik a párhuzamos és a helyes információs műveletek vezetését; nem szabad megengedni, hogy az ellenfél a maga javára fordítsa a helyzetet. Ha az NLWs alkalmazása során elő is fordulnak nem kívánt mellékhatások, hiányosságként értékelhető, hogy a hangsúly gyakorta nem a megmentett életekre, hanem az áldozatok számának ismételtetésére helyeződik. Ezzel pedig az NLWs azonos szintre kerülnek a halálos fegyverekkel,

<sup>67</sup> Marc Loi: New equipment gives Reserve MP Soldiers resources to succeed. [https://www.army.mil/article/97665/New\\_equipment\\_gives\\_Reserve\\_MP\\_Soldiers\\_resources\\_to\\_succeed](https://www.army.mil/article/97665/New_equipment_gives_Reserve_MP_Soldiers_resources_to_succeed) (Letöltés időpontja: 2016. 11. 09.)

<sup>68</sup> McNab–Scott: i. m. 9.

<sup>69</sup> Bolyai Szemle, 2004. évi különszám, 5. <http://uni-nke.hu/downloads/bsz/bszemle2004/kulonszam/kulonszam.pdf> (Letöltés időpontja: 2017. 03. 25.)

holott a cél éppen ellenkező: fel kell mutatni, hogy mi az, amit elvesztettünk volna, ha nem így cselekszünk. Az információs műveletek feladata nem halálos fegyverek alkalmazása esetén ennek az üzenetnek a mindkét oldalon történő tudatosítása kell legyen.

## FELHASZNÁLT IRODALOM

- Allied Joint Doctrine for Information Operations, AJP-3.10. 2009. <https://info.publicintelligence.net/NATO-IO.pdf>
- Bartha Tibor: *A nem halálos fegyverek és alkalmazásuk lehetőségei a Magyar Honvédség egyes nem háborús katonai műveleteiben*. PhD-értekezés, ZMNE, Budapest, 2005. [http://uni-nke.hu/downloads/konyvtar/digitgy/phd/2005/bartha\\_tibor.pdf](http://uni-nke.hu/downloads/konyvtar/digitgy/phd/2005/bartha_tibor.pdf)
- Bolyai Szemle, 2004. évi különszám. <http://uni-nke.hu/downloads/bsz/bszemle2004/kulonszam/kulonszam.pdf>
- Coops, Cees M.: *NATO and the challenge of non-lethal weapons*. Research Paper, 39. szám, 2008. [https://www.files.ethz.ch/isn/92063/rp\\_39en.pdf](https://www.files.ethz.ch/isn/92063/rp_39en.pdf)
- Haig Zsolt: *Információ – társadalom – biztonság*. NKE Szolgáltató Kft., Budapest, 2015.
- Jeler, Grigore Eduard–Roman, Daniel: *The Graphite Bomb – An Overview of its Basic Military Applications*. [http://www.afahc.ro/ro/revista/2016\\_1/Jeler\\_Roman\\_2016\\_1.pdf](http://www.afahc.ro/ro/revista/2016_1/Jeler_Roman_2016_1.pdf)
- Loi, Marc: *New equipment gives Reserve MP Soldiers resources to succeed*. [https://www.army.mil/article/97665/New\\_equipment\\_gives\\_Reserve\\_MP\\_Soldiers\\_resources\\_to\\_succeed](https://www.army.mil/article/97665/New_equipment_gives_Reserve_MP_Soldiers_resources_to_succeed)
- Mackay, Colin H.: *Non-lethal Weapons – Contributing To Psychological Effects in Operations Other Than War*. Canadian Forces College, Applied Military Studies. [smallwarsjournal.com/documents/mackay.pdf](http://smallwarsjournal.com/documents/mackay.pdf)
- McNab, Robert M.–Scott, Richard L.: *Non-lethal weapons and the long tail of warfare*. In: *Small Wars & Insurgencies*. Routledge, 2009. március. [https://www.researchgate.net/publication/249044834\\_Non-lethal\\_weapons\\_and\\_the\\_long\\_tail\\_of\\_warfare](https://www.researchgate.net/publication/249044834_Non-lethal_weapons_and_the_long_tail_of_warfare)
- Off target – The Conduct of the War and Civilian Casualties in Iraq. Human Rights Watch, 2003. <https://www.hrw.org/reports/2003/usa1203/usa1203.pdf>
- The Picatinny Arsenal story: nonlethal capabilities. <https://www.thefreelibrary.com/The+Picatinny+Arsenal+story%3A+nonlethal+capabilities-a0103384454>
- Ványa László: *Lézerfegyverek a repülőgépeken és a légi járművek ellen*. Repüléstudományi Közlemények, 2014/2. szám. [http://www.repulestudomany.hu/kulonszamok/2014\\_cikkek/2014-2-18-0128\\_Vanya\\_Laszlo.pdf](http://www.repulestudomany.hu/kulonszamok/2014_cikkek/2014-2-18-0128_Vanya_Laszlo.pdf)
- Wentz, Larry (ed.): *Lessons From Kosovo: The KFOR Experience*. International Command and Control Institute, 2002. [http://www.au.af.mil/au/awc/awcgate/ccrp/kosovo\\_section\\_5.pdf](http://www.au.af.mil/au/awc/awcgate/ccrp/kosovo_section_5.pdf)
- Zak, Anatoly: *Anti-Satellite Weapons. History and definitions*. Genf, 2014. <http://www.unidir.ch/files/conferences/pdfs/anti-satellite-weapons-asats-history-and-definitions-en-1-968.pdf>
- <http://bortonblog2.blogspot.hu/2010/06/kinzasipar.html>
- <http://www.globalsecurity.org/space/systems/asat-overview.htm>
- <http://www.lockheedmartin.com/content/dam/lockheed/data/ms2/documents/Aegis-BMD-brochure.pdf>
- [http://www.nato.int/cps/en/natohq/news\\_135772.htm](http://www.nato.int/cps/en/natohq/news_135772.htm)
- <http://www.toxipedia.org/display/toxipedia/Chlorobenzylidene-malononitrile>
- <https://www.ctbto.org/specials/testing-times/9-july-1962starfish-prime-outer-space>
- [https://www.rp-photonics.com/excimer\\_lasers.html](https://www.rp-photonics.com/excimer_lasers.html)



Nagy László ny. mk. ezredes–Somogyi Tamás:

## OROSZ GEOPOLITIKA ÉS A FEGYVERES ERŐK REFORMJA (2.)

*ÖSSZEFOGLALÓ: Az Oroszországi Föderáció geopolitikai helyzetére sajátos kettősség jellemző: egyszerre hordoz magában jelentős lehetőségeket és hatalmas kihívásokat. A szinte korlátlan – és ráadásul ásványi kincsekben gazdag – térségek a hagyományos geopolitikai tanítások szerint gyakorlatilag meghódíthatatlanná, a sok ezer kilométeres szárazföldi határok pedig majdhogynem védhetetlenné teszik. Fentiekhez járul az oroszországi gondolkodásban évszázadok során meggyökeresedett birodalmi attitűd, amelynek egyenes folyománya a fegyveres erők szerepének és jelentőségének magasra (a magyar fogalmakhoz képest igen magasra) értékelése. Ha mindehhez hozzátesszük, hogy Oroszország jelentős befolyással bír a mindenkori európai biztonsági-biztonságpolitikai helyzet alakulására, továbbá hogy Vlagyimir Putyin orosz elnök deklarált célja az ország korábbi nagyhatalmi státusának visszaállítása és fenntartása, akkor érthetővé válik, hogy a szerzők miért választották tanulmányuk témájául az oroszországi fegyveres erők jelenleg is folyó reformját, amely a katonai témák iránt általában érdeklődő magyar olvasóközönség körében is kiemelt érdeklődésre tarthat számot.<sup>1</sup>*

*KULCSSZAVAK: Oroszországi Föderáció, fegyveres erők, haderőreform, geopolitika, Putyin elnök*

### Szárazföldi csapatok

A szárazföldi csapatokat, vagyis a fegyveres erők gerincét érintő egyik legnagyobb változás a körzet–hadsereg–hadosztály–ezred–zászlóalj struktúráról való átállás volt a körzet–hadtest–dandár–zászlóalj struktúrára. A reform megkezdése után egy évvel már csupán két hadosztály maradt: a Kuril-szigeteken állomásozó 18. és a Tádzsikisztánban állomásozó 201. A hadtestek így közvetlenül már az újonnan létrejövő dandároknak parancsoltak. 2009-re 40, teljes harcckészültségben álló dandár állt fel, köztük négy páncélos-, 35 gépesített lövész- és egy különleges rendeltetésű dandár. 2010-re már 85 különböző típusú – páncélos-, tüzér-, rakéta- stb. – dandár jött létre. Ez volt az átalakítás első fázisa. A második keretében 2015-re tervezték kialakítani azt a dandárrendszert, amelyben nehéz-, közepes- és könnyűdandárok lettek volna, ez azonban nem valósult meg.<sup>2</sup>

<sup>1</sup> Jelen tanulmányban a szerzők szinonimaként használják az Oroszországi Föderáció és az Oroszország fogalmakat, csakúgy, mint az „orosz” és az „oroszországi” jelzőket. Hasonlóan magyarázatra szorul a „fegyveres erők” kifejezés használata: a fegyveres erők tulajdonképpen magukban foglalják a felfegyverzett testületeket és szervezeteket (például a Belügyminisztérium vagy a Rendkívüli Helyzetek Minisztériuma csapatait is), de gyakran a klasszikus „haderő” vagy „hadsereg” (úgy mint szárazföldi csapatok, légi erő, haditengerészet) fogalmát értjük rajta.

<sup>2</sup> Mikhail Barabanov (ed.): Russia's New Army. Centre for Analysis of Strategies and Technologies, Moscow, 2011, 30. [http://www.cast.ru/files/book/NewArmy\\_sm.pdf](http://www.cast.ru/files/book/NewArmy_sm.pdf) (Letöltés időpontja: 2017. 02. 01.)

2013-ban viszont visszaállítottak két nagy múltú gárdahadosztályt: a 2. gépesített és a 4. páncélosadosztályt, az utóbbit a 2014-ben szintén újraaktivált 1. páncélos hadsereg alá rendelték a Nyugati Katonai Körzetbe. A nyilatkozatok szerint ez válasz a NATO európai erőinek a növelésére.<sup>3</sup> A jelenlét az ukrajnai és a szíriai harcokban megnövelte a fegyveres erők szerepét, ami azt is jelentheti, hogy nőtt a régebbi rendszerhez ragaszkodó katonák befolyása.

2014-ig a szárazföldi csapatoknak viszonylag kevés új felszerelés jutott, a nagyobb beszerzések ezt követően indultak meg. A legnagyobb figyelmet az Armata „univerzális harci platform” kapta.<sup>4</sup> Elsősorban nehéz harckocsiként (T-14) híresült el, de a platformra gyalogsági harctámogató (T-15) és csapatszállító jármű is építhető. Ennek megfelelően a tervek szerint a platform lesz a jövőbeni harcjárművek alapja. Az Armata tűzrendszere automatizált, löveg-tornya, ahol nincs is hely kezelőszemélyzetnek, távvezérléssel működtethető. A háromfős személyzet elöl, egy védett kapszulában foglal helyet. Elődjeihez képest erősebb motorral, jobb védelemmel, nagyobb tűzerővel, navigációs és irányítási rendszerekkel rendelkezik. További más platformok és járművek is fejlesztés alatt állnak, ezek rendszerbe állása azonban csak hosszú évek múlva valósulhat meg. Addig is a meglévőket modernizálják, valamint a régebbi típusok fejlettebb változatait rendszeresítik.<sup>5</sup>

Korábban csupán az állomány 65%-ának személyes felszerelését nyilvánították szolgálatra alkalmasnak. A személyi felszerelés modernizációját célozza a Ratnyik (Harcos) program. A Ratnyik már látható volt a Krím félszigeten megjelent különleges rendeltetésű alakulatok tagjain.<sup>6</sup> A jelenlegi felszerelésnél könnyebb, ugyanakkor nagyobb védelmet biztosít, egy kis számítógép is tartozik hozzá, amely a kommunikációt (hang-, videó- és képzünetek továbbítása) és a navigációt segíti. A parancsnokok számítógépe nagyobb, katonáiké körülbelül telefonméretű. Az elit csapatoknak az AK-12 gépkarabélyt szánják a felszereléshez, míg a többieknek az AK-74 maradna rendszeresítve, egészen a 2020-as évekig. A hivatalos bejelentés szerint a Ratnyik program keretében 2016 őszéig mintegy 100 ezer főnek elegendő felszerelést szereztek be.

## Haditengerészet

A 2015-ben aláírt *Haditengerészeti doktrína* deklarált célja, hogy az orosz haditengerészet ismét „kékvízi” haditengerészetté váljon, azaz legyen képes globálisan, az ország partjaitól távol, a nyílt óceánon és más régiókban is jelen lenni. Oroszország az Atlanti-óceánon, a Földközi-tengeren, a Fekete-tengeren, valamint az egyre jobban felértékelődő arktiszi régióban való jelenlét erősítését hangsúlyozza.<sup>7</sup> Fekete-tengeri pozíciója erősödött a Krím félsziget annektlásával, a földközi-tengeri jelenlét tartóoszlopa pedig Tartúsz kikötője Szíriában.

<sup>3</sup> Thomas Grove: Russia says It Is Creating Three New Divisions to Counter NATO Moves. The Wall Street Journal, 2016. 05. 04. <http://www.wsj.com/articles/russia-says-it-is-creating-three-new-divisions-to-counter-nato-moves-1462360562> (Letöltés időpontja: 2016. 10. 28.)

<sup>4</sup> Trautmann Balázs: Papírmásé tankok cirkáltak Moszkvában. <http://www.origo.hu/techbazis/20150511-armata-de-nem-szuper-papirmase-tankok-cirkaltak-moszkvaban.html> (Letöltés időpontja: 2016. 06. 20.)

<sup>5</sup> Armata Universal Combat Platform. <http://www.globalsecurity.org/military/world/russia/armata.htm> (Letöltés időpontja: 2016. 09. 15.)

<sup>6</sup> Stephen Gilbert: Russian Military Modernization. NATO Parliamentary Assembly, Science and Technology Committee, 7. <http://goo.gl/ITFDZj> (Letöltés időpontja: 2017. 02. 04.)

<sup>7</sup> Sean MacCormac: The New Russian Naval Doctrine. Center for International Maritime Security. <http://cimsec.org/new-russian-naval-doctrine/18444> (Letöltés időpontja: 2017. 02. 04.)

Az Oroszországi Föderáció Haditengerészete körülbelül 280 hajóból áll.<sup>8</sup> A NATO Parlamenti Közgyűlésének 2015-ös elemzése szerint ebből körülbelül 125 volt működőképes állapotban, közülük 45 volt alkalmas óceánokon hajózni.<sup>9</sup> A haditengerészet hajóira jellemző a magas életkor, mivel jelentős részük a Szovjetunió utolsó évtizedében állt szolgálatba. A haditengerészet összesen két évtized alatt tervezi egységeinek megújítását. A prioritást az Északi- és a Fekete-tengeri Flotta élvezi, a típusokon belül pedig a ballisztikus rakétákat hordozó atom-tengeralattjárók. Emellett számos, főleg kisebb hajó építése és hadrendbe állítása történt meg, melyek azonban a hosszú távú célokkal ellentétben nem a „kékvízi” flottákat erősítik. Történetek bejelentések, hogy melyik flotta mennyi új hajót kap, a teljes szám azonban nem publikus, és az a körülmények (kihívások, technológia és finanszírozás) változásától is függ.

Az orosz haditengerészet általános helyzetéről kirajzolódó képet erősen beárnyékolják a Földközi-tengeren bekövetkezett legutóbbi események: a flotta egyetlen repülőgép-hordozója, az *Admiral Kuznyecov* fedélzetén rövid időn belül két repülőgép szenvedett balesetet, ami igen rossz arány. Egyes szakértők véleménye szerint a hordozó csak korlátozottan tudja biztosítani a korszerű vadászgépek működését, amelyek teljes terheléssel fel sem tudnak szállni a fedélzetről.<sup>10</sup>

2008-ban a haditengerészetnél tervezett változtatások – melyek a legnagyobbak és a legátfogóbbak az elmúlt két és fél évtized alatt – is nagy hangsúlyt helyeztek a parancsnoki struktúra átalakítására, mindenekelőtt a haditengerészet integrálására az új összhaderőnemi struktúrába. Emellett szerepelt a tervek között a korábban kivezetett sorszolgálat visszaállítás.<sup>11</sup>

## Légierő

Egy Oroszországhoz hasonló méretű, változatos földrajzú ország esetében elengedhetetlen az ilyen körülmények között is gyorsan bevethető légierő megléte. A légierő és a légvédelem struktúrája a szárazföldi csapatokhoz hasonló mértékben változott meg. A korábbi légi hadsereg–hadtest/hadosztály–ezred felépítés helyett a már említett Légierő- és Légvédelmi Parancsnokságok és az alájuk rendelt bázisok – 1. osztályú parancsnokság (alatta több repülőtérral) és 2. osztályú parancsnokság (alatta általában egy repülőtérral) –, valamint a bázisokon állomásozó repülőezredek rendszere jött létre. A légi- és űrvédelmi erőknél viszont dandárokat alakítottak ki.<sup>12</sup>

2015. augusztus elsején a légierőbe olvasztották a korábban külön haderőnemként működő légvédelmet, létrehozva a Légi- és Űrvédelmi Erőket (tehát egy haderőnembe tartozik a légierő, a légvédelem és a korábban szintén különálló űrvédelem). E változtatások által – legalábbis feltételezések szerint – sikerült áramvonalasítani, hatékonyabbá és egységesebbé tenni a parancsnoki láncot.<sup>13</sup> Az újonnan létrehozott haderőnem alá jelenleg a következő parancsnokságok tartoznak: egyrészt mind a négy Katonai Körzetben egy-egy Légi- és

<sup>8</sup> List of active Russian Navy Ships. <http://russianships.info/eng/today/> (Letöltés időpontja: 2016. 11. 29.)

<sup>9</sup> Gilbert: i. m. 8.

<sup>10</sup> Nyezaviszimoje Vojennoje Obozrenyje, 2016/46. szám.

<sup>11</sup> Barabanov: i. m. 82.

<sup>12</sup> Barabanov: i. m. 54.

<sup>13</sup> A reformok egyik fő célja az említett három tulajdonság elérése volt, és valóban csökkent a parancsnokságok száma, bár orosz forrásokból nehezen megítélhető, hogy mennyire növekedett a hatékonyság.

Légvédelmi Parancsnokság (LPK), másrészt egy stratégiai parancsnokság, a szállítóparancsnokság és a nagy hatótávolságú stratégiai bombázók parancsnoksága (utóbbi három mind Moszkvában), valamint az Űrparancsnokság és a Légi- és Űrvédelmi Parancsnokság. A korábbi 340 alakulat helyett 180 jött létre. Az átszervezések, összevonások és bázisok bezárása során számos alakulat állomáshelye megváltozott, ami gyakran komoly elszállásolási problémákhoz vezetett. Az új bázisok és egységek kialakítása napirenden van, de tervezett számuk folyamatosan változik.

A többi haderőnemhez hasonlóan a légierőnél is az előregedő eszközpark és az új beszerzések hiánya jelentette az egyik legnagyobb problémát. 2008-ban a legfiatalabb repülőgépek is 15-20 évesek voltak. Hiányoztak a megfelelő precíziós fegyverek, a fejlett lopakodó-technológia, valamint hatalmas volt a lemaradás a robotrepülőgépek és a pilóta nélküli repülőgépek (UAV<sup>14</sup>) területén. Ironikus módon Oroszország is képes volt modern repülőgépek gyártására, ezeket azonban Kínába és Indiába exportálta, mivel hazai megrendelések csupán a reformok elindulása után érkeztek. Jól mutatja az eszközpark állapotát, hogy 15 év alatt 200 repülőgépet és helikoptert veszítettek el nem harci körülmények között. Szinte sokként érte a vezetést, hogy a Grúzia elleni háborúban hat harci repülőgépet veszítettek. A 2010-es évek közepére indult be az eszközpark frissítése: csak 2014-ben 142 repülőgép, 135 helikopter és 179 UAV állt hadrendbe, és továbbiak beszerzése is folyamatban van. Számos repülőgéptípus – vadászgépek, bombázók stb. – van fejlesztés alatt.

A jelenlegi UAV-egységek nagy részét ugyanakkor a szárazföldiek vagy a légideszantok használják, és a légierőnél hiányoznak a pilóta nélküli csapásmérő repülőgépek. Szintén fontos új szállító repülőgépek beszerzése, ez azonban a hadiipar problémái miatt akadozik. A légvédelemnél jelenleg az aktív rendszerek közül az Sz–400 számít a legmodernebbnek, ebből 2020-ra 56 egységet terveznek szolgálatba állítani. Közben fejlesztik az Sz–500 rendszert, melyet hivatalosan 2018-ban terveznek először szolgálatba állítani, szakértők szerint azonban ez az időpont túl optimista.<sup>15</sup>

## Légideszantcsapatok

A légideszantcsapatok jelenleg négy hadosztályból, hat dandárból és egy kiképző központból állnak. A jellegéből adódóan gyorsan és távol is bevethető fegyvernemnek már 2006-ban megkezdődött egy öt éves átalakítási programja, melynek célja volt, hogy az akkori öt hadosztályból négyet szerződéses katonák alkossanak. E cél 2008-ra gyakorlatilag megvalósult, és a négy hadosztály szinte teljes létszámban és felszereléssel állandó harckészültségű alakulatnak számított. A légideszantcsapatok kivették részüket (kivéve a sorkatonák alkotta 106. hadosztályt) a Grúzia elleni háborúból: légi szállítókapacitásuknak köszönhetően konkrétan előbb értek a konfliktus helyszínére, mint a közeli Csecsenföldön állomásozó szárazföldiek.<sup>16</sup>

A 2008-as reformok meghagyták a légideszant-hadosztály struktúráját, de 26 egységet megszüntettek, 40%-kal csökkentették a tiszti beosztások számát és növelték a sorkatonák arányát – amit sokan hibának tartanak. Ezt ellensúlyozandó minden magasabbegységnél létrehoztak egy szerződéses katonákból álló gyorsreagálási zászlóaljat, ami viszont

<sup>14</sup> Unmanned Aerial Vehicle.

<sup>15</sup> Gilbert: i. m. 11.

<sup>16</sup> Barabanov (Anton Lavrov): i. m. 34–37.

ahhoz vezetett, hogy komoly minőségi különbség keletkezett az elitnek tartott fegyvernem egységei között.<sup>17</sup>

Légi szállítókapacitásuk átkerült a légierőhöz, ami egyfelől gyengítheti a légideszantot, másfelől viszont a nagy kapacitású szállítógépek – központi parancsra – könnyebben felhasználhatók lesznek a fegyveres erők más egységei számára. Probléma azonban itt is, hogy a géppark öregnek számít, az újak beszerzése pedig – bár ez a fegyverkezési program egyik alapvető pontja – még évek kérdése. Közben azonban a légideszantosok is részesültek a beszerzett új harci és szállítóhelikopterekből, ami növeli rugalmasságukat és harci képességeiket. Emellett a grúziai háború után döntés született légvédelmi képességeik légvédelmi rakétás egységekkel történő megerősítéséről. Képességéből adódóan e fegyvernem szolgálhatna a régóta tervezett mobil gyorsreagálású erőként, bár valójában a gyakorlatban eddig is így alkalmazták őket.<sup>18</sup>

## A haderő állományának szociális helyzete

A fegyveres erők tagjai 2012 januárjában kapták meg először az új rendszer szerinti fizetésüket: a szerződéses katonák, az altisztek és a tisztek fizetése két és félszeresére vagy akár a háromszorosára is növekedett. Akkortájt Oroszországban az energiaszektor után a fegyveres erőknél adták a legjobb fizetést.<sup>19</sup> Ez egy fontos lépés volt ahhoz, hogy a haderő releváns alternatívaként jelenjen meg más munkahelyekkel szemben. Az emelés erősíti a vezetés elkötelezettségét a szerződéses katonák arányának növelése iránt. A fizetésemelés mellett növekedtek a nyugdíjak, valamint a katonáknak kiutalt lakások száma és a lakásvásárlást segítő hitelek is.<sup>20</sup>

Rövid idő alatt azonban nem orvosolhatóak a korábbi időszak alatt felgyülemlett, áthúzódó problémák. Példaként álljon itt egy 2016-os adat: jelenleg közel 30 ezer tisztnek nincs megoldva a lakáskérdése, mert szolgálati lakást nem tudnak számukra biztosítani, közös szállás nem áll rendelkezésre, a lakásbérlés pedig az esetek többségében szóba sem kerülhet (távoli helyőrség, korlátozott kínálat stb.). A tendencia ugyanakkor reményekre jogosít, hiszen négy év alatt a megoldatlan lakásproblémák száma a harmadára csökkent.<sup>21</sup>

## Állami Átfegyverzési Program

Szergyukov miniszter 2010-ben jelentette be, hogy a következő másfél évtized alatt 430 milliárd dollárt szánnak az orosz fegyveres erők felszerelésének a cseréjére. 2011-ben kezdetét vette az Állami Átfegyverzési Program (ÁÁP), amely 2020-ig terjedően tűzött ki célokat. A védelmi minisztérium rendszerint pozitív hírekkel számolt be e vonatkozásban: állításuk szerint 2014 decemberében a felszerelés 48%-a volt modern. Ugyanakkor jelentős eltérések lehetnek a különböző haderónemek és alakulatok felszerelésében. A legfrissebb, 2016 júliusában tett bejelentés szerint a fegyveres erők alakulatainak közel fele rendelkezik modern felszereléssel. Cél, hogy 2020-ra – ahogy az ÁÁP-ban is meghatározták – ez a szám 70–80% között legyen. A harci eszközök mellett a vezetési és irányítási rendszerek modernizációját

<sup>17</sup> Barabanov: i. m. 44.

<sup>18</sup> Barabanov: i. m. 47.

<sup>19</sup> <https://www.osw.waw.pl/en/publikacje/analyses/2012-02-01/a-significant-pay-increase-russian-army>

<sup>20</sup> Dr. Szenes Zoltán védelempolitikai előadása. Nemzeti Közszolgálati Egyetem, 2015.

<sup>21</sup> Nyezaviszimoje Vojennoje Obozrenyje, 2016/46. szám.

is tervbe vették. Kiberterületen Oroszország évek óta nagy aktivitást mutat, bár a területet érintő dokumentumai szerint fő célja a védelem.

1. táblázat *Az Állami Átfegyverzési Program keretében megvalósított, illetve tervezett beszerzések*<sup>22</sup>

Eszköz	2011	2012	2013	2014	2015 megrendelés	2020-ig összesen
ICBM	7	9	15	16	16	400+
SLBM*	22	16	16	22	24	n. a.
Katonai műhold	8	4	10	n. a.	n. a.	100+
Repülőgép	28	35	67	96	126	850
Helikopter	82	118	100	135	88	1150
UAV	n. a.	n. a.	n. a.	179	n. a.	4000+
Sz-400 légvédelmi rakétarendszer	4	3	4	3	6	56
Atom-tengeralattjáró	0	0	3	2	1	15
Dízel-elektromos tengeralattjáró	0	0	0	2	1	6-10
Hadihajó	2	1	5	3	5	50
Harcocsi	n. a.	n. a.	n. a.	n. a.	n. a.	2300
Iszkander rakétarendszer	n. a.	n. a.	2	2	2	10

\* Submarine-Launched Ballistic Missile – tengeralattjáróról indítható ballisztikus rakéta.

## A FEGYVERES ERŐK ALKALMAZÁSA A REFORM KEZDETE ÓTA

2014 elején az Oroszországi Fegyveres Erők alakulatai gyakorlatilag puskalövés és áldozat nélkül foglalták el az Ukrajnához tartozó Krím félszigetet. A konkrét harcérintkezés hiánya, valamint a felvételek egyaránt arról tanúskodtak, hogy a felségjelzés nélküli maszkos katonák – akiket a köznyelv és a média „kis zöld embereknek” nevezett el<sup>23</sup> – modern felszereléssel rendelkeztek, fegyelmezettek voltak és gyorsan hajtották végre feladataikat (stratégiai pontok megszállása, helyi ukrán erők lefegyverzése). A művelet ilyen szintű levezénylése jó parancsnokokra is utal alacsonyabb és magasabb szinten egyaránt. Nem szabad megfedkezni azonban arról a tényről, hogy a Krím félsziget elfoglalására elsősorban a fegyveres erők elit egységeit vethették be, amelyek prioritást élveztek a fejlesztések során. Csupán az ő teljesítményük és felszerelésük alapján nem lehet képet alkotni a fegyveres erők egészét érintő változások eredményeiről.

Moszkva hivatalos álláspontja szerint Kelet-Ukrajnában nincsenek jelen oroszországi katonák, legfeljebb szabadságon levők vagy már leszereltek utaztak oda teljesen önkéntes alapon. Ennek azonban sok bizonyíték ellentmond, például a haditechnika jelenléte, helyszíni beszámolók, felvételek. A titkolózásból fakadóan azonban nehéz képet kapni az ott harcoló oroszországi katonák teljesítményéről, az eddigi reformok hatásáról.

<sup>22</sup> The Military Balance 2016. International Institute for Strategic Studies, 2016, 189–202.

<sup>23</sup> Az elnevezés a zöld ruhájukra utal.

Oroszország régóta Szíria egyik fő hadiipari beszállítója, és ezen a szíriai polgárháború sem változtatott.<sup>24</sup> 2015. szeptember 30. óta azonban Oroszország közvetlenül, fegyveres erővel is támogatja a szíriai kormányerőket. Elsősorban a légierő, a haditengerészet és a különleges rendeltetésű alakulatok vannak jelen az országban, de földi egységek is érkeztek (például ők végezték az eddig lelőtt légi eszközök személyzetének a kimentését). A kontingens pontos összetételét és létszámát nem hozták nyilvánosságra, az közel 5000 főből állhat.<sup>25</sup>

A reformok erejének egyik legfontosabb demonstrációja az volt, amikor orosz hajók a Kaszpi-tengerről indított robotrepülőgépekkel – mely területen Oroszország korábban rendkívüli lemaradásban volt – mértek csapást szíriai célpontokra.

A szíriai beavatkozás legfőbb tanulsága az volt, hogy Oroszország képes az erőnkivételre, tehát a fegyveres erővel való beavatkozásra a közvetlen határaitól távol eső régiókban, amire korábban sokan okkal tartották alkalmatlannak.

## PROBLÉMÁK ÉS A REFORMOKAT HÁTRÁLTATÓ TÉNYEZŐK

Látható, hogy az oroszországi vezetés komolyan gondolta fegyveres erőinek az átalakítását. A reform mélyreható, végrehajtói és pártolói komoly támogatásban részesülnek, ezért évtizedek óta megoldásra váró problémákat is képesnek bizonyultak megoldani. A folyamat azonban még egy olyan időszakban vette kezdetét, amikor az ország gazdasága már évek óta növekedett, ezzel párhuzamosan pedig önbizalma és a reformra fordítható összeg is nőtt. Az azóta eltelt években viszont változott a gazdaság helyzete, ami negatív hatást gyakorolhat a fegyveres erők reformjára, valamint nemzetközi szankciók is életbe léptek az ország ellen. Az időközben megjelentek mellett más problémás tényezők is léteznek.

### Sorkatonaság

Az Oroszországi Föderáció területén a mai napig érvényben van a kötelező katonai szolgálat. Az oroszországi férfi állampolgárok 18. és 27. életévük között számítanak sorkötelesnek. 2008-tól – több csökkentés után – 12 hónap a kötelező sorkatonai szolgálat időtartama. A kibújás a kötelező szolgálat alól hivatalosan büncselekménynek számít. A kötelező szolgálat eszmeisége összhangban áll az orosz alkotmány 59. cikkének 1. pontjával, amely kimondja, hogy a haza védelme minden oroszországi állampolgár kötelessége. Ugyanezen cikkely 3. pontja pedig azt mondja ki, hogy bizonyos, a törvények által szabályozott okok (vallási stb.) miatt minden állampolgárnak lehetősége van más, polgári szolgálattal kiváltani a sorkatonait. A kötelező szolgálattal kapcsolatban fontos megjegyezni, hogy az Oroszország által a történelem során megvívott háborúkban mindig fontos szerepe volt a hadsereg nagy létszámának.

<sup>24</sup> Nikolay Kozhanov: Arms Export Add to Russia's Tools of Influence in Middle East, Chatham House, 2016. 07. 20. <https://www.chathamhouse.org/expert/comment/arms-exports-add-russia-s-tools-influence-middle-east> (Letöltés időpontja: 2016. 11. 05.)

<sup>25</sup> Tóth Gergely: Trükkös módon derült ki, hány orosz katona harcol Szíriában. [http://index.hu/kulfold/2016/09/23/sziria\\_orsos\\_katonak\\_szama\\_orsos\\_valasztas/](http://index.hu/kulfold/2016/09/23/sziria_orsos_katonak_szama_orsos_valasztas/) (Letöltés időpontja: 2016. 09. 27.)

Az orosz Statisztikai Hivatal 2016. januári jelentése szerint 2015-ben az ország lakossága (a Krím félszigettel együtt) közel 146 400 000 fő volt.<sup>26</sup> Ebből mintegy 40 millió az, aki alkalmas a katonai szolgálatra. A hadköteles kort évente 1 355 000 fő éri el. (Ez utóbbi adatról a Military Balance nem ír.)<sup>27</sup> Az elmúlt időszakban évi átlagban mintegy félmillióan kaptak meg a behívót a két sorozási időszak, a tavaszi és az őszi egyikében. Ez csak a megjelenést teszi kötelezővé a sorozóbizottság előtt, és nem a tényleges szolgálat megkezdését jelenti. Összességében 100 ezerre tehető a sorkatonaként szolgálók mindenkori száma. Egy közöttük végzett 2008-as felmérés szerint 80%-uk munkás- vagy parasztszaládból származik, 40%-ukat egy szülő nevelte, vagy árvaházban nőtt fel, 10%-uknak pedig vagy volt már rendőrségi ügye, vagy az alkohollal élt vissza.<sup>28</sup> Ezek az adatok azt tükrözik, hogy – mint jellemzően más országokban is – döntően nem a legképzettebb emberek szolgálnak sorkatonaként. Ráadásul a sorkatonai szolgálatnak rendkívül rossz híre van. Egyrészt a valódi háborús helyzetben való szolgálat is megfélemlítheti a sorköteles korúakat (a csecsen háborúban a sorkatonákat is bevetették a harcokban), a frissebb hírek szerint pedig előfordult, hogy a tisztek a reguláris alakulatokhoz való jelentkezésre kényszerítették a sorkatonákat, majd Kelet-Ukrajnába vezényelték őket.<sup>29</sup> Másrészt a negatív vélemények legfőbb oka a szolgálati idő alatt az idősebb katonák által sokszor tanúsított brutalitás.

Az úgynevezett „gyedovscsina” egy, az idősebb katonák – altisztek, tisztek, a kötelező szolgálat végén levő sorkatonák – által végrehajtott, eredetileg beavatási szertartásnak titulált folyamat. Valójában egyszerű bántalmazás és visszaélés a hatalommal. Rengeteg formája van, az enyhébb visszaélésektől a kegyetlenkedésig és a megalázásig, végül a gyilkosságig vagy olyan szintű erőszakig, amely a bántalmazott öngyilkosságához vezet. A helyzetet bonyolítja, hogy az orosz haderőben több ezer büntetett előéletű személy is szolgál, továbbá megjelennek a nemzetiségi ellentétek is. A katonai főügyészség 2011-es jelentése szerint a sorállományúak, valamint a tisztek és az altisztek között bekövetkezett színvonalcsökkenés – párosulva az általánosan alacsony morállal – hozzájárul a bántalmazások növekedéséhez, ami évente több ezer embert érinthet.<sup>30</sup>

Ez azonban egy ördögi körhöz vezet, mivel a rossz hírek, az alacsony presztízs miatt a jobb képességűek számára még kevésbé lesz vonzó a katonai pálya, ami további híguláshoz, romláshoz vezethet.

A reformok egyik fő célja, hogy csökkentsék a sorkatonaként szolgálók arányát és növeljék a szerződésesekét. Ez összhangban áll azzal, hogy az egyre modernebb és bonyolultabb fegyvereket csak képzettebb emberek tudják kezelni (a kiképzés tovább tart és egyben költségesebb is). A modern hadsereg hatékonyságát ugyanis jelentősen csökkenti, ha félévente cserélődik a katonák jelentős része. A szerződésesek arányának növelését segítheti a katonai pálya presztízsének visszaállítása/növelése, a megfelelő fizetések és a

<sup>26</sup> ОЦЕНКА ЧИСЛЕННОСТИ НАСЕЛЕНИЯ на 1 января 2016 года и в среднем за 2015 год, Federal State Statistic Service. [http://www.gks.ru/free\\_doc/new\\_site/population/demo/popul2016.xls](http://www.gks.ru/free_doc/new_site/population/demo/popul2016.xls) (Letöltés időpontja: 2016. 07. 08.)

<sup>27</sup> Globalpower 2016.

<sup>28</sup> Iva Savic: The Russian Soldier Today. Journal of International Affairs. Vol. 63, No. 2., 219–229. [http://www.jstor.org/stable/24384344?seq=1#fndtn-page\\_scan\\_tab\\_contents](http://www.jstor.org/stable/24384344?seq=1#fndtn-page_scan_tab_contents) (Letöltés időpontja: 2017. 02. 04.)

<sup>29</sup> Mike Bird: What it's like to be a conscript in the Russian Military. Business Insider. <http://www.businessinsider.com/photos-of-conscripts-in-the-russian-military-2015-10> (Letöltés időpontja: 2017. 02. 04.)

<sup>30</sup> Szálkai Kinga: Gyedovscsina, az „öregek uralma”. [www.kitekinto.hu/europa/2011/04/17/gyedovscsina\\_az\\_oregek\\_uralma](http://www.kitekinto.hu/europa/2011/04/17/gyedovscsina_az_oregek_uralma) (Letöltés időpontja: 2016. 07. 21.)



szociális ellátás, valamint a komplex és használható tudás megszerzése, amelyet a modernebb rendszerek igényelnek is.

Hosszú, sőt már középtávon is problémát jelent a sorkatonaságra nézve az orosz demográfiai helyzet, és az természetesen hatással van a sorozott és a szerződéses katonák számára is. Az országot a Krím félszigettel együtt 146 millióan lakják. Igaz, hogy az utóbbi években a születések száma már meghaladta a halálozásokét, és kisebb növekedés tapasztalható, azonban az ország továbbra is komoly demográfiai problémákkal küzd: a gyermekvállalás kitolódása miatt egyre jobban előregedik a társadalom, továbbá katasztrofálisak az egészségügyi mutatók.

## Katonai kiadások

A Stockholmi Nemzetközi Békekutató Intézet (SIPRI<sup>31</sup>) szerint Oroszország 2015-ben 66,4 milliárd dollárt fordított védelmi kiadásokra, ami az orosz GDP mintegy 4,5%-át jelentette. E számokkal Oroszország mind a konkrét összeget, mind a GDP arányát tekintve a világ azon öt országa közé tartozott, melyek a legtöbbet szánják a védelemre. A költségvetésben kiemelt szerepet élvez a védelem: 2015-ben a büdzsé több mint ötödét fordították erre a célra, további 13,9%-ot pedig rendvédelmi és egyéb nemzetbiztonsági kiadásokra. Összesen tehát a költségvetés harmada fordítódik biztonsággal kapcsolatos kiadásokra.<sup>32</sup>

Különböző szervezetek azonban a védelmi kiadások valós mértékét rendszerint nagyobbak tartják, mint ami hivatalos adatokban szerepel. Lényeges elem, hogy a védelmi minisztérium mellett számos más minisztérium és ügynökség is kiveszi részét a fegyveres erők finanszírozásából. Ez egy szovjet örökség, amikor az egész gazdaság a védelemnek volt alárendelve. Például az Atomenergetikai Ügynökség fedezi a nukleáris erők kiadásainak nagy részét, ahogy a Légi- és Űrvédelmi Erők anyagi forrásainak egy része is az informatikai minisztériumtól érkezik.<sup>33</sup>

Az orosz gazdaság azonban jelenleg nincs jó helyzetben. Sok egyéb tényező mellett – korrupció,<sup>34</sup> technológiai elmaradás, befektetések hiánya stb. – ennek legfőbb oka, hogy „egydimenziós”. A gazdaság döntően az energiahordozók, vagyis a kőolaj és a földgáz kitermelésére és exportjára épül. Az orosz pénzügyminisztérium 2013-as jelentése felhívta a figyelmet ezek fontosságára.<sup>35</sup>

Az orosz védelmi kiadások azonban a válság(ok) ellenére is folyamatosan növekedtek. Az elmúlt években az olajár tartósan csökkent, és ezzel együtt Oroszország bevételei, illetve gazdasági teljesítménye is: a Világbank adatai szerint 2012-ben a növekedés 4,3%, egy évvel

<sup>31</sup> Stockholm International Peace Research Institute.

<sup>32</sup> Trends in World Military Expenditure, 2015. SIPRI. <http://books.sipri.org/files/FS/SIPRIFS1604.pdf> (Letöltés időpontja: 2016. 09. 25.)

<sup>33</sup> Bagi József: Az Orosz Föderáció 2009. évi védelmi költségvetéséről. Nemzet és Biztonság, 2009. szeptember, 56–60. [http://www.nemzetbiztonsag.hu/cikkek/bagi\\_jozsef-oroszorszag\\_2009\\_\\_evi\\_vedelmi\\_koltsegveteser\\_\\_1.pdf](http://www.nemzetbiztonsag.hu/cikkek/bagi_jozsef-oroszorszag_2009__evi_vedelmi_koltsegveteser__1.pdf) (Letöltés időpontja: 2017. 02. 04.)

<sup>34</sup> James Miller: Growing Corruption In the Russian Military. The Interpreter, 2013. 07. 15. <http://www.interpretermag.com/growing-corruption-in-the-russian-military/> (Letöltés időpontja: 2016. 11. 15.)

<sup>35</sup> Alexander Metelitsa: Oil and natural gas sales accounted for 68% of Russia's total export revenues in 2013. U.S. Energy Information Administration, 2014. július. <http://www.eia.gov/todayinenergy/detail.php?id=17231> (Letöltés időpontja: 2016. 05. 30.)

később 2%, 2014-ben pedig már csupán 0,6% volt. Végül 2015-ben már –3,5% volt GDP változása,<sup>36</sup> közben – 2014-től – hirtelen megugrott az infláció is.

Az ÁÁP (Állami Átfejtési Program) készítésekor a tervezők még rendkívül optimisták, a GDP évi 6%-os növekedésével számoltak. A 2016-ra tervezett katonai büdzsét végül 5%-kal csökkentették. 2014-ben 2,49 billió rubelt (akkori áron közel 70 milliárd dollárt) fordítottak a védelmi kiadásokra, 2015-ben pedig 3,3 billiót (ami akkor már csak 52 milliárd dollárnak felelt meg). A 2016-ra tervezett összeget viszont csökkentették 3,1 billió rubelre, ezáltal hosszú évek óta először csökkentek nominálértékben is az oroszországi védelmi kiadások. A pénzügyi korlátok elsősorban a fegyverkezési programot vethetik vissza, mert például a fizetésekre szánt összeget még növelték is 2016-ra.<sup>37</sup> Nyilvánvaló, hogy a komplex fejlesztési programon belül vannak prioritások, fontossági sorrendek, és a személyi állomány biztosítása – és ezen belül lojalitásának megtartása – a kiemelt területek közé tartozik.

## Nemzetközi szankciók

A Krím félsziget elcsatolása és a kelet-ukrajnai konfliktus miatt Oroszországgal szemben bevezetett nemzetközi szankciók is tovább nehezítik a hadiipar modernizációját. Az oroszországi elektronikai ipar ugyanis alkatrészeinek 25–30%-át importálja. A szankciókkal az orosz hadiipar pont azoktól az eszközöktől esik el, amelyek az új, modern gyártósorok felállításához szükségesek. A jelenlegi előregedett szállító repülőgépeket az ukrán gyártmányú Antonovokkal tervezték lecserélni, ami azonban a Krím félsziget elcsatolása és a kelet-ukrajnai konfliktus miatt végül nem fog megvalósulni. Az ukrán helyzet hasonlóan lassítja az oroszországi hajógyártást is, mivel az orosz hajókhoz az Ukrajnából származó turbinákat használták fel. A szankciók bevezetése és az elesés a fegyverimport egy részétől azonban akár ösztönzőleg is hathat a hazai hadiipar helyzetére.

A legnagyobb figyelmet kiváltó eset a szankciók során a Mistral-osztályú helikopter-hordozó ügye volt. Oroszország Franciaországtól rendelt két ilyen hajót, az orosz hadiipar ugyanis jelenleg nem tud nagyobb hadihajókat gyártani. A szerződés értelmében Franciaországban két hajót gyártottak volna, majd még további kettőt, de azokat már Oroszországban. Így Moszkva tapasztalatot szerezhetne, és hosszú távon képessé válna ilyen típusú hajók gyártására. Végül az ukrán helyzet miatt – hosszas bizonytalanság után – a franciák 2015-ben elálltak az üzlettől, és Oroszország nem kapta meg a már legyártott két hajót.<sup>38</sup>

## KÖVETKEZTETÉSEK

2008-ban az oroszországi fegyveres erők rég nem látott mértékű és tovább nem odázható reformja vette kezdetét, amely azóta is tart. Közben azonban tovább növekedett a fegyveres erők hatékonysága iránti igény. Oroszország jelenleg két katonai konfliktusban is részt vesz, miközben megváltozott, erősödött fenyegetettségpercepciója is, mely tényezők mind egy megfelelően működő haderőt kívánnak.

<sup>36</sup> IMF 2016.

<sup>37</sup> Franz-Stefan Gady: How The West Underestimated Russia's Military Power. *The Diplomat*, 2015. október. <http://thediplomat.com/2015/10/how-the-west-underestimated-russias-military-power/> (Letöltés időpontja: 2016. 10. 28.)

<sup>38</sup> Kolbert András: Putyin nagy húzása lehet a Mistral-ügy. *Index*. [http://index.hu/tech/2015/08/04/az\\_evtizeded\\_hadiipari\\_svindlije\\_lehet\\_a\\_mistral-ugy/](http://index.hu/tech/2015/08/04/az_evtizeded_hadiipari_svindlije_lehet_a_mistral-ugy/) (Letöltés időpontja: 2016. 11. 10.)

A könnyebben megvalósítható szervezeti átalakításokat rövid idő alatt végrehajtották, az új eszközök beszerzése változó sebességgel, de folyamatban van, a fegyveres erők pedig éles helyzetekben is bevetésben vannak. Ez különösen fontos, mert mutatja, hogy Oroszország hajlandó katonai erejére támaszkodva részt venni a nemzetközi politikában, ami csak fokozza a modern, ütőképes haderő szükségességét. Látható, hogy a reformok – bár pontos tervekkel és célokkal indultak, de – reagálnak a megváltozott politikai és gazdasági körülményekre. Szervezeti szinten, a két páncélos hadosztály felállításával már történt visszalépés a régebbi struktúra felé. Igaz, ennek alapján még nem lehet a régi rendszer alapvető visszaállítására következtetni.

Hosszú távon azonban komoly problémát jelenthet a megfelelő személyi állomány hiánya. Ennek kezelésére történtek a katonák szociális és társadalmi helyzetét javító lépések, a jelenlegi létszám fenntartásához viszont a demográfiai helyzet javítása is szükséges. Problémássá vált a modernizációhoz szükséges anyagi források biztosítása, ami évekkal is lassíthatja az új eszközök beszerzését. Ugyanakkor Oroszország gazdaságának a teljesítménye függ az olaj árártól, ami pedig – ahogy a szakértőket is meglepve az elmúlt évek mutatták – kifejezetten kiszámíthatatlanul is tud alakulni, ami akár egy hirtelen bekövetkező növekedésbe is átfordulhat.<sup>39</sup> Oroszországnak elsősorban e függőséget kellene megszüntetnie, az ország és a gazdaság ilyen szintű változásához azonban rengetegi anyagi forrás és politikai változtatás szükséges. A fegyveres erők jelenleg prioritást élveznek a költségvetés területén, de ha a mostani gazdasági helyzet hosszú ideig fennmarad, akkor válaszütt elé kerülhet az oroszországi vezetés.

Geopolitikai szempontból az Oroszországi Föderáció politikai (és katonai) vezetése továbbra is a jól ismert célokat és feladatokat fogalmazza meg:

a) az ország (nagy)hatalmi befolyásának helyreállítása, a világpolitika befolyásolási lehetőségének fenntartása;

b) a stabil kijutás biztosítása a meleg tengerekre, a „kékvízi” tengeri erő megerteremtése és fenntartása;

c) a „bekerítettség” állapotának és érzésének fokozatos felszámolása, illetve a NATO további keleti irányú bővítésének, az Amerikai Egyesült Államok térnyerésének a megakadályozása,

d) az egyensúly fenntartása az Amerikai Egyesült Államokkal a hadászati eszközök (hadászati fenyegetés) terén.

A nagyhatalmi státusz paraméterei közül az egyik legjelentősebb a befolyás biztosítása az érdekek érvényesítése céljából. Ezen a téren Oroszország nem könyvelhet el javulást vagy előrelépést, az érdekvényesítés megmarad a korábbi – nem alacsony, de nem is szuperhatalmi – szinten. Az alapvető akadály az ország ingatag gazdasági helyzete.

A haditengerészeti flotta fokozatos és folyamatos fejlesztésével Moszkva lépésről lépésre közelebb kerülhet a tengeri hatalom státuszához, de ez a folyamat hasonló a legnagyobb hajók építéséhez: évtizedekig tarthat.

A NATO keleti irányú bővítésének megakadályozása egy olyan szándék, amelyben kivételes konszenzus volt és van a legkülönbözőbb politikai erők között, de amelynek realizálásához Oroszországnak korábban nem voltak eszközei. Ennek is betudható, hogy a kelet-közép-európai államok (Csehországtól Bulgáriáig) fokozatosan integrálódtak a Szövetségbe. Ami pedig még fájdalmasabb volt az oroszországi vezetők számára: ugyanezt az

<sup>39</sup> Mint az a cikk megírásának idején, 2016 decemberében is történt.

utat követték a balti államok is. 2008 előtt komoly formában merült fel Grúzia és Ukrajna csatlakozási szándékának pozitív elbírálása a NATO-országok részéről.

Mindkét ország esetében tanúi lehettünk azonban az Oroszországi Föderáció ellenlépéseinek. 2008-ban, a grúz–orosz fegyveres konfliktus eredményeképpen Grúzia (Georgia) elveszítette fennhatóságát két korábbi autonóm területe, Abházia és Dél-Oszétia fölött. A nemzetközi közösség (bármit is jelentsen ez a fogalom) nem ismeri el a megváltozott helyzetet, de Grúziának esélye sincs arra, hogy az eredeti helyzetet visszaállítsa. 2014-ben pedig valami hasonló történt Ukrajnában: Oroszország annektálta a Krím félszigetet. A nemzetközi közvélemény elítéli az orosz lépést, de kénytelen tudomásul venni a kész helyzetet. Ukrajnában szintén nincs esélye, hogy a félszigetet visszaszerezze, jó, ha a kelet-ukrajnai területeit sikerül pacifikálnia.

A két ország NATO-tagsága lekerült a napirendről, korlátozott szuverenitású országokat a Szövetség egyszerűen nem vehet fel tagjai sorába. Legalábbis rövid távon Oroszország elérte geopolitikai, geostratégiai célját. A jövő fogja megmutatni, hogy milyen árat kell fizetnie érte.

Az Amerikai Egyesült Államok térnyerésének akadályozására szolgáló kevés számú eszköz egyike a Sanghaji Együttműködési Szervezet (SESZ), amely – néhány éves előtörténet után – 2001-ben nyerte el mai szervezeti formáját. Két pillérét az Oroszországi Föderáció és a Kínai Népköztársaság képezi, további tagok Kazahsztán, Kirgizisztán, Tádzsikisztán és Üzbegisztán. A szervezet deklarált rendeltetése a küzdelem a szeparatizmus, a terrorizmus és az extrémizmus ellen, de az elemzők többsége egyetért abban, hogy a két regionális hatalom határozott szándéka az amerikai befolyás visszaszorítása a térségben. A jövő fogja megmutatni, hogy a szervezet mennyire lesz eredményes a céljai és a szándékai megvalósításában.

Ami a fegyveres erők 2008-ban megkezdett átfogó reformprogramját illeti, a kép kettős. Egyrészt egyes elemeiben megismétlődnek a korábbi reformok kísérőjelenségei, a késések, csúszások, részleges teljesítések, egyes alprogramok szűkítése vagy törlése elsősorban a gazdaság teljesítőképességének függvényében. Másrészt azonban vannak egyértelműen biztató jelek mind a technikai fejlesztések, mind a strukturális átalakítások, mind a személyi állomány minőségének biztosítása, illetve fejlesztése terén. Jelen tanulmány szerzőinek véleménye szerint, ha nem jön közbe átfogó belső gazdasági válság, illetve súlyos nemzetközi megrázkódtatás, akkor egy évtizeden belül az Oroszországi Föderáció fegyveres erői a jelenleginél szignifikánsan magasabb színvonalat fognak elérni.

(Vége)

## FELHASZNÁLT IRODALOM

- Armata Universal Combat Platform. <http://www.globalsecurity.org/military/world/russia/armata.htm>
- Bagi József: *Az Orosz Föderáció 2009. évi védelmi költségvetéséről*. Nemzet és Biztonság, 2009. szeptember. [http://www.nemzetesbiztonsag.hu/cikkek/bagi\\_jozsef-oroszorszag\\_2009\\_\\_evi\\_vedelmi\\_koltsegeteser\\_1.pdf](http://www.nemzetesbiztonsag.hu/cikkek/bagi_jozsef-oroszorszag_2009__evi_vedelmi_koltsegeteser_1.pdf)
- Barabanov, Mikhail (ed.): *Russia's New Army*. Centre for Analysis of Strategies and Technologies, Moscow, 2011. [http://www.cast.ru/files/book/NewArmy\\_sm.pdf](http://www.cast.ru/files/book/NewArmy_sm.pdf)
- Bird, Mike: *What it's like to be a conscript in the Russian Military*. Business Insider. <http://www.businessinsider.com/photos-of-conscripts-in-the-russian-military-2015-10>
- Gady, Franz-Stefan: *How The West Underestimated Russia's Military Power*. The Diplomat, 2015. október. <http://thediplomat.com/2015/10/how-the-west-underestimated-russias-military-power/>
- Gilbert, Stephen: *Russian Military Modernization*. NATO Parliamentary Assembly, Science and Technology Committee. <http://goo.gl/ITFDZj>

Globalpower 2016.

Grove, Thomas: *Russia says It Is Creating Three New Divisions to Counter NATO Moves*. The Wall Street Journal, 2016. 05. 04. <http://www.wsj.com/articles/russia-says-it-is-creating-three-new-divisions-to-counter-nato-moves-1462360562>

IMF 2016. <http://www.imf.org/external/am/2016/>

Kolbert András: *Putyin nagy húzása lehet a Mistral-ügy*. Index. [http://index.hu/tech/2015/08/04/az\\_evtized\\_hadiipari\\_svindlije\\_lehet\\_a\\_mistral-ugy/](http://index.hu/tech/2015/08/04/az_evtized_hadiipari_svindlije_lehet_a_mistral-ugy/)

Kozhanov, Nikolay: *Arms Export Add to Russia's Tools of Influence in Middle East*. Chatham House. <https://www.chathamhouse.org/expert/comment/arms-exports-add-russia-s-tools-influence-middle-east>

List of active Russian Navy Ships. <http://russianships.info/eng/today/>

MacCormac, Sean: *The New Russian Naval Doctrine*. Center for International Maritime Security. <http://cimsec.org/new-russian-naval-doctrine/18444>

Metelitsa, Alexander: *Oil and natural gas sales accounted for 68% of Russia's total export revenues in 2013*. U.S. Energy Information Administration, 2014. július. <http://www.eia.gov/todayinenergy/detail.php?id=17231> (Letöltés időpontja: 2016. 05. 30.)

Miller, James: *Growing Corruption In the Russian Military*. The Interpreter. <http://www.interpretermag.com/growing-corruption-in-the-russian-military>

Nyezaviszimoje Vojennoje Obozrenyje, 2016/46. szám.

ОЦЕНКА ЧИСЛЕННОСТИ НАСЕЛЕНИЯ на 1 января 2016 года и в среднем за 2015 год, Federal State Statistic Service. [http://www.gks.ru/free\\_doc/new\\_site/population/demo/popul2016.xls](http://www.gks.ru/free_doc/new_site/population/demo/popul2016.xls)

Savic, Iva: *The Russian Soldier Today*. Journal of International Affairs. Vol. 63, No. 2. [http://www.jstor.org/stable/24384344?seq=1#fndtn-page\\_scan\\_tab\\_contents](http://www.jstor.org/stable/24384344?seq=1#fndtn-page_scan_tab_contents)

Szálkai Kinga: *Gyedovscsina, az „öregek uralma”*. [www.kitekinto.hu/europa/2011/04/17/gyedovscsina\\_az\\_oregek\\_uralma](http://www.kitekinto.hu/europa/2011/04/17/gyedovscsina_az_oregek_uralma)

Dr. Szenes Zoltán védelempolitikai előadása. Nemzeti Közszolgálati Egyetem, 2015.

The Military Balance 2016. International Institute for Strategic Studies, 2016.

Tóth Gergely: *Trükkös módon derült ki, hány orosz katona harcol Szíriában*. [http://index.hu/kulfold/2016/09/23/sziria\\_orosz\\_katonak\\_szama\\_orosz\\_valasztas/](http://index.hu/kulfold/2016/09/23/sziria_orosz_katonak_szama_orosz_valasztas/)

Trautmann Balázs: *Papírmásé tankok cirkáltak Moszkvában*. <http://www.origo.hu/techbazis/20150511-armata-de-nem-szuper-papirmase-tankok-cirkaltak-moszkvaban.html>

Trends in World Military Expenditure, 2015. SIPRI. <http://books.sipri.org/files/FS/SIPRIFS1604.pdf>  
<https://www.osw.waw.pl/en/publikacje/analyses/2012-02-01/a-significant-pay-increase-russian-army>

## AJÁNLOTT IRODALOM

Baev, Pavel K.: *What is the Russian military good for?* Brookings Institute. <https://www.brookings.edu/blog/order-from-chaos/2015/11/04/what-is-the-russian-military-good-for/>

DaVanzo, Julie–Adamson, David: *Russia's Demographic „Crisis”: How Real Is It?* RAND. [http://www.rand.org/pubs/issue\\_papers/IP162/index2.html](http://www.rand.org/pubs/issue_papers/IP162/index2.html)

Ratnik Russian Future Soldier modern infantry combat gear system. Armyrecognition. [http://www.armyrecognition.com/russia\\_russian\\_military\\_field\\_equipment/ratnik\\_future\\_soldier\\_individual\\_soldier\\_combat\\_gear\\_system\\_technical\\_data\\_sheet\\_specifications\\_pictures\\_video\\_12205165.html](http://www.armyrecognition.com/russia_russian_military_field_equipment/ratnik_future_soldier_individual_soldier_combat_gear_system_technical_data_sheet_specifications_pictures_video_12205165.html)

Russell, Martin: *Russia's armed forces – reforms and challenges*. European Parliamentary Research Service.

[http://www.europarl.europa.eu/RegData/etudes/IDAN/2015/554213/EPRS\\_IDA\(2015\)554213\\_EN.pdf](http://www.europarl.europa.eu/RegData/etudes/IDAN/2015/554213/EPRS_IDA(2015)554213_EN.pdf)

Szilágyi István:

## KATONAI RENDSZEREK, MODERNIZÁCIÓS MODELLEK ÉS KIVÉTELES ÁLLAMOK LATIN-AMERIKÁBAN

ÖSSZEFOGLALÓ: *Latin-Amerikában az 1960-as, 1970-es években kiéleződtek a gazdasági- társadalmi-politikai struktúrák ellentmondásai. A kontinensen megjelentek az új militarizmus kivételes államai. E rendszerek formailag a fegyveres erők intézményes hatalomátvétele útján jöttek létre. A katonai kormányok az érintett társadalmak totális, minden szférára (gazdasági, politikai, ideológiai) kiterjedő újjászervezésére és modernizálására törekedtek. A modernizációnak a történelem során különböző modelljei alakultak ki. Sikeres és eredményes modernizációról azonban csupán a parsonsi AGIL-rendszer jóléti és jóléti elemekkel kiegészített AGILS-változata esetén beszélhetünk. Az 1980-as 1990-es években sor került Latin-Amerikában a katonai diktatúrák lebontására, a polgári kormányzás hibrid rendszerek formájában történő visszaállítására. A latin-amerikai kivételes államok a demokratikus modernizációval szemben a konzervatív forradalommal párosuló bismarcki–latin modell társadalomépítő gyakorlatát valósították meg. Ezért e modernizációs kísérletek csupán részleges sikerrel jártak.*

KULCSSZAVAK: *új militarizmus, kivételes állam, AGILS-modell, modernizáció, Latin-Amerika, politikai átmenet, geopolitika*

### BEVEZETÉS

Latin-Amerikában az 1960-as, 1970-es évtizedben kiéleződtek a gazdasági-társadalmi-politikai struktúrák ellentmondásai. A nemzetközi munkamegosztásba való fokozott és hatékony bekapcsolódás és az új tőkefelhalmozási módra való áttérés politikai válságot, az uralkodó hatalmi tömb hegemóniájának megrendülését, az államszervezet és a politikai rendszer radikális átalakulását eredményezte. A kontinensen a hatvanas évek közepétől jelentek meg a tekintélyuralmi-diktatórikus államforma kereteiben színre lépő *új militarizmus* progresszív és regresszív katonai diktatúrái és *kivételes államai*. E rendszerek formailag a fegyveres erők intézményes hatalomátvétele útján jöttek létre. A katonai kormányok az érintett társadalmak totális, minden szférára (gazdasági, politikai, ideológiai) kiterjedő *újjászervezésére és modernizálására* törekedtek.

Latin-Amerikában a világ három félperifériális térségében végbemenő politikai átmenetek és demokratizálódási folyamatok részeként az 1980-as és 1990-es évtizedben sor került a katonai diktatúrák lebontására, a polgári kormányzás visszaállítására. A rezsimek önkizárásos, paktumos vagy összeomlásos átmenetei a demokratikus intézmények formai érvényesüléséhez, alkotmányozási folyamatokhoz és új alkotmányok elfogadásához vezettek. A kontinens legfejlettebb országaiban a kivételes államok formáját öltő modernizációs kísérletek részleges sikerrel jártak. Napjainkig jelen vannak azonban e társadalmakban

a demokratikus berendezkedést veszélyeztető *tekintélyuralmi enklávék*, valamint az úgynevezett *háttérhatalom és az ellenőrzött demokrácia öröklött, nem választott intézményrendszere*.

## MODERNIZÁCIÓS MODELLEK ÉS AZ AGILS-RENDSZER

A modernizáció a társadalom és a társadalmi alrendszerek egyre bonyolultabbá, komplexebbé váló differenciálódásával, a különböző társadalmi alrendszerek közötti koordinációs mechanizmusok együtteseként megvalósuló hatékony és racionális döntéshozatali struktúrákkal és intézményi szabályozással írható le. A modernizációra jellemző hívószavak a rendszer elemei közötti *koherencia*, a *differenciálódás* és az *adaptáció*. A modernizációnak nincs egységes és univerzális modellje.

E folyamat lényege a Talcott Parsons amerikai szociológus által kidolgozott AGILS-rendszer továbbfejlesztésével, az AGILS-diagram felrajzolásával értelmezhető és magyarázható. Ez utóbbi annyiban különbözik az immár klasszikussá vált megközelítéstől, hogy ötödik elemként a jóléti (állami) alrendszert (welfare system) is beépíti a modellbe. Az adaptációs (gazdasági), a célelérő (politikai), az integrációs (jogi) és a látens mintafenntartó (ideológiai-kulturális értékek) alrendszer kiegészül az önálló elemként megjelenő jóléti-szociális szférával.

Az eredményes modernizáció kritériumai közé tartozik a történelmileg különböző alakot öltő, a társadalmi-jövedelmi különbségeket csökkentő, szociális biztonságot garantáló jóléti rendszer kiépítése, kiépülése. A sikeres modernizáció szorosan kapcsolódik a fenntartható fejlődést biztosító eredményes és hatékony gazdaságpolitika alkalmazásához és a demokratikus politikai rendszer intézményesítéséhez.

1. táblázat *Az AGILS-modell (Szerkesztette a szerző)*

<b>A</b> (daptation) – Adaptációs alrendszer – gazdasági alrendszer	<b>G</b> (oal attainment) – Célelérő alrendszer – politikai alrendszer
<b>I</b> (ntegration) – Integrációs alrendszer – jogi alrendszer/normák	<b>L</b> (atent pattern maintenance) – Látens mintafenntartó alrendszer – kulturális alrendszer/értékvilágok
<b>S</b> (ocial Service System – Welfare System, well-being system) Szociális-jóléti és jóléti rendszer	

A modernizációnak a történelmi fejlődés során három modellje alakult ki. Az *északi* vagy *német modell*, a *brit modell*, valamint a *latin modell*. A különbség közöttük az államtípusok jellegében, az állami szerepvállalás módjában, mértékében és az alkalmazott gazdaságpolitikában mutatható ki.

1. A *német modell* az univerzális biztonság szociáldemokrácia által is felkarolt eszméjét valósította meg a konzervatív politikai jobboldal vezetésével, a szavazati jog kiterjesztése útján.

Ebben a konstrukcióban az új elit kezdettől fogva versenyre kényszerült hazai és külföldi vetélytársaival. A gazdaságban és a szociális szférában jellemző volt az erős állami jelenlét. Tekintélyelvű vezető és vezetés irányításával alakult ki az autoritárius politikai rendszer intézményi hálózata. Sajátos társulás jött létre az állam és az egyén között. A modell a megkésett fejlődés következtében a gyors ütemű felzárkózás útjára lépett országok esetében eredménnyel járt.

2. A másik sikeres forogatókönyvet és megoldási módot a *brit modell* képviselte. Ebben az esetben a szociális szférában az állami beavatkozás részleges és minimális volt. A fejlődés

motorját a piac és az egyéni kezdeményezés jelentette. A demokratikus politikai berendezkedés szerves fejlődéssel, reformok sorozatával párosult. Ezekben az országokban a tradíció vált hagyománnyá. Az 1940-es évektől azonban a brit modellben megjelent a jóléti állam által megtestesített közhatalmi-intézményi alrendszer is.

3. *Latin-Amerikában* és a világ más félperiferiális térségeiben ezekkel szemben a *latin modell* keretében megvalósuló modernizációs kísérletről beszélhetünk. E társadalomátalakító programra jellemző a szociális szféra negligálása és a gazdaság területén megvalósuló erőteljes és erőszakos állami intervenció. A központi irányítás és beavatkozás politikai feltételeit a tekintélyuralmi-diktatórikus politikai berendezkedés biztosítja. A modell általánosságban sikertelen vagy részben sikeres, erőltetett ütemű modernizációs és felzárkózási kísérletként értékelhető.<sup>1</sup>

Barrington Moore junior 1966-ban angolul,<sup>2</sup> majd 1975-ben portugálul is megjelent könyvében<sup>3</sup> a latin modernizációs modell helyett a *konzervatív modernizáció* koncepcióját és elméletét vázolja fel. Következtetéseinek alapját a polgári forradalom és a tőkés fejlődés klasszikus útjától eltérő német és japán eset vizsgálata képezi. Barrington Moore a modernizáció három lehetséges útjáról ír. Az elsőt a preindusztriális gazdasági és politikai viszonyokkal és az ancien regime-mel radikálisan és gyökeresen szakító *demokratikus polgári forradalom* jelenti. Ez jellemzi Nagy-Britannia, Franciaország és az Egyesült Államok történelmét. Ezekben az esetekben a tőkés modernizációban érdekelt társadalmi csoportok elegendő erővel rendelkeztek ahhoz, hogy kompromisszumoktól mentesen végigvigyék a gazdasági, társadalmi, politikai átalakulást, és megnyerjék a hatalomért folytatott küzdelmet.

A kapitalista fejlődés második útját a tőkés polgári átalakulásban érdekelt erők viszonylagos gyengesége jellemzi – a demokratikus polgári forradalom ezért vereséget szenved. A radikális gazdasági-társadalmi-politikai változásban érdekelt ipari és kereskedelmi szektorok szövetségsgkötésre kényszerülnek a hatalmat gyakorló (földbirtokos) oligarchia különböző csoportjaival. Ez a kompromisszum lehetetlenné teszi a következetes modernizációhoz szükséges átalakítások véghezvitelét. Ez a *felülről jött forradalom konzervatív modernizációt*, politikailag pedig a fasizmusig terjedő elnyomó rendszerek létrejöttét eredményezi. Ez jellemzi a német és a japán fejlődést, de ezek sorába tartoznak a felzárkózás programjával színre lépő, az agrároligarchiával szövetséget kötő, félperiferiális térségek hatalmi rendszerei is, amelyek gyengeségéhez a külföldi, transznacionális tőke befolyása is hozzájárul. Mindezek együttesen a *függő kapitalizmust* intézményesítik ezekben a régiókban.

A preindusztriális társadalomból az adaptív struktúrákat eredményező berendezkedéshez vezető fejlődés és modernizáció harmadik típusát az Oroszország és Kína által reprezentált *kommunista út* jelenti. A nyugatosodás, avagy westernizációs mintakövetéssel szemben e rendszerek az általunk *easternizáció*, avagy *keletiesedés* elnevezéssel illetett fejlődési utat

<sup>1</sup> Részletesen lásd Alvaro Espina: *Modernización y Estado de Bienestar en España*. Fundación Carolina, Siglo XXI. Editores, S. A. Madrid, 2007., valamint: Szilágyi István: *Társadalomépítés, jóléti állam és modernizációs modellek a hetvenes években: a spanyol tapasztalatok*. Acta Scientiarum Socialium. Tomus XXXI./2010. 165–183., továbbá: Szilágyi István: *Modernizációs modellek és társadalomépítés a hetvenes években: a spanyol tapasztalatok*. Mediterrán Világ, 2010, 12. sz., 53–77.; Szilágyi István: *Modelos de modernización y cambios geopolíticos en América Latina*. Cuadernos Iberoamericanos, Moscu, Universidad MGIMO, 2016 №4 (14), 68–76.

<sup>2</sup> Barrington Moore, Jr.: *Social Origins of Dictatorship and Democracy: Lord and Peasant in the Making of the Modern World*. Harmondsworth, Penguin, Boston, 1966.

<sup>3</sup> Barrington Moore, Jr.: *Os origens sociais da ditadura e da democracia: senhores e camponeses na construção do mundo moderno*. Martin Fontes, São Paulo 1975.



járták be. A szovjet tapasztalatok mechanikus – olykor kényszerű – átvételét megvalósító berendezkedés azonban államkudarcokat eredményezett és történelmi zsákutcának bizonyult.

2. táblázat *A konzervatív modernizáció kibővített és korrigált modellje (Szerkesztette a szerző)*

Demokratikus út (nyugati demokrácia)	Polgári forradalom	Kapitalizmus és demokrácia	Puritán forradalom, francia forradalom, amerikai polgárháború	Nagy-Britannia, Franciaország, Egyesült Államok
Tekintélyuralmi és fasiszta út	Konzervatív forradalom	Kapitalizmus és diktatúra	Nincs forradalmi hullám, felülről irányított forradalmak	Németország, Japán, Latin-Amerika, és más félperiferiális térségek
Kommunista út	Falusi/vidéki forradalom	Proletárdiktatúra	Alulról jövő forradalmak	Oroszország, Kína

Tiszta modellek és ideáltipikus formák a valóságban nem léteznek. A dél-európai és a kelet-közép-európai uniós országok felzárkózási, illeszkedési és modernizációs kísérleteire is érvényesnek tekinthető azonban a gazdasági fejlettség, a politikai demokrácia és a jóléti szféra összekapcsolására és elválaszthatatlanságára vonatkozó AGILS-típusú modernizáció kritériumrendszere.

## GAZDASÁGFEJLESZTÉSI MODELLEK ÉS STRATÉGIÁK LATIN-AMERIKÁBAN

A latin-amerikai modernizációra és fejlődésre vonatkozó koncepciók és paradigmatis értelmezések áttekintése után hangsúlyozni kívánjuk: a kontinensen a tizenkilencedik század második felétől – az *1990-es évtizedben születő* új demokráciák regionális integrációk, stratégiai partneri együttműködések és multilaterális nemzetközi rendszer kialakítására irányuló erőfeszítéseit megtestesítő *posztdemokratikus periódusig* – az elmaradottság leküzdésének három gazdaságfejlesztési modelljéről és stratégiájáról beszélhetünk. *A nyersanyagexportőr gazdálkodás szakaszáról (1850–1930), az importhelyettesítő iparosítás korszakáról (1930–1970) és a neoliberais fordulat (1980-tól) periódusáról.*<sup>4</sup> E gazdaságfejlesztési kísérletekhez történelmi szakaszonként és országonként eltérő politikai-kormányzati rendszerek, reformprogramok, társadalomátalakító stratégiák és kísérletek társultak. Közös sajátosságként azonban a hadsereg domináns beavatkozása, a forradalmi fenyegetettségűtől és a külső beavatkozástól való félelem, a tekintélyuralmi politikai rendszer intézményesítésének meghatározott formája és a kormányzati dirigizmus említhető. Ez 1930 és 1970 között befelé forduló, sok tekintetben autarkias gazdaságpolitikával, nemzetközi elszigeteltséggel, a piac korlátozására irányuló törekvéssel és – ahol a populizmus uralkodó irányzattá és domináns társadalom- és államszervező erővé vált – a szakszervezeti érdekvédelem állami irányítású korporációs rendszerének létrehozásával társult.

<sup>4</sup> Részletesen lásd Arturo Guillén: Modelos de Desarrollo y Estrategias Alternativas en América Latina. Conceptos y Fenómenos Fundamentales de Nuestro Tiempo. Universidad Nacional Autónoma de México. Instituto de Investigaciones Sociales. Trabajo 427. 2010. marzo. Az Arturo Guillén által alkalmazott gazdaságpolitikai periodizációnál differenciáltabb szakaszolás is létezik. A végbemenő és lezajló folyamatok egymáshoz történő rendszerszerű illeszkedését és jellegét azonban meggyőzően és reálisan tükrözi.

Az 1960-as évtized második felétől megjelenő progresszív és regresszív, új típusú katonai diktatúrák *a konzervatív forradalommal párosuló bismarcki latin modell* állam- és társadalomépítő gyakorlatát testesítették meg. Ez gátolta a társadalmi mobilitást, nem járult hozzá a szociális különbségek csökkenéséhez, az adott társadalmak stabilitását eredményező középregégesedéshez. Módosította ugyan az eredeti latin modell paramétereit, a politikai-társadalmi modernizáció szempontjából azonban végeredményét tekintve sikertelennek bizonyult.

Ezért Latin-Amerikára is érvényesnek tekinthető Alvaro Espina Spanyolország kapcsán megfogalmazott álláspontja: „Valójában a spanyol modell kudarca – írja Alvaro Espina – nem csupán a rendszerek közötti koherencia problémája, hanem a rendszerek működési logikája közötti minimálisan szükséges koherencia hiánya miatt következett be.”<sup>5</sup> E hiány leküzdése érdekében jut meghatározó szerephez a hatvanas évtized második felétől kezdve a már említett *tudatos állami beavatkozás*. Ennek az intervenciónak az volt a célja, hogy a latin-amerikai országoknak a nemzetközi gazdasági és kereskedelmi munkamegosztásban játszott korábbi, meglehetősen egyoldalú és alárendelt szerepét (nyersanyagok, bányászati termékek, mezőgazdasági cikkek exportja; ipari áruk, fogyasztási javak behozatala; nemzetközi banki és információs szolgáltatások egyoldalú igénybevétele) egy magasabb szintű, bonyolultabb kapcsolattal – diverzifikált termékstruktúra, diverzifikált exportszerkezet – váltsa fel.

A gyors és erőteljes modernizációhoz tőke és szaktudás kell. A latin-amerikai nemzetgazdaságok esetében mindkettő igen korlátozottan állt és áll rendelkezésre. Mivel belső erőből az elkerülhetlenné vált átalakítások nem voltak lehetségesek, a fejlesztési tervek kivitelezéséhez elsősorban *külső erőforrásokra kellett támaszkodni, meg kellett oldani a külső tőke bevonását*. Ehhez az adott országban több évtizedre intézményesen garantált, kedvező belső gazdasági-politikai klímát kellett teremteni. Az új tőkefelhalmozási mód megvalósítását szolgáló *neoliberális kényszerakkumuláció*<sup>6</sup> együtt járt a dolgozó tömegek terheinek növekedésével, gazdasági-politikai érdekeik és érdekképviseleti szerveik (szakszervezetek, politikai pártok) háttérbe szorításával, megsemmisítésével, a bérszínvonal infláció gerjesztette drasztikus csökkenésével, a szociális-jóléti programok törlésével, a privatizációval, az állam gazdasági szerepének minimálisra csökkentésével, a tiltakozó akciókkal szembeni erőszakos fellépéssel. Mindezek a körülmények már önmagukban véve is egy tekintélyuralmi, diktatórikus politikai rendszer kiépülése, kiépítése irányában hatnak. Ezért a hatvanas évek elejétől a kontinensen ismét megnő a hadsereg rendszerbiztosító szerepe, és az 1964-es brazil katonai hatalomátvételtől az *új militarizmus, avagy új golpizmus* jelentkezésének vagyunk a tanúi. Ennek – mint hangsúlyoztuk – legfőbb jellemzője, hogy a hagyományos államcsíny (*golpe de Estado*) útján hatalomra jutott *egyszemélyi diktatúra – caudillismo – rendszerét a fegyveres erők intézményi beavatkozása váltja fel*. A hadsereg hosszú távú stratégiai célok érdekében, a társadalom, a gazdaság és az értékvilág valamennyi szférájára kiterjedő újjászervezés vagy újraalapítás szándékával veszi át és gyakorolja a politikai paletta csaknem teljes – a haladó nacionalistától a radikálisan jobboldali diktatúráig terjedő – színkáláját felvonultató hatalmát.

<sup>5</sup> Espina: i. m. 22.

<sup>6</sup> Egyes közgazdászok és politológusok e „kétségbeesett” módszerek alkalmazása, a belső kizsákmányolás fokozása miatt sajátos (latin-amerikai) „eredeti tőkefelhalmozásról” beszélnek.

## VÁLSÁG, KIVÉTELES ÁLLAM, KATONAI DIKTATÚRA

A katonai beavatkozás jellegéről, okairól a hetvenes évtizedben különböző teóriák születtek. Fogalmi tarkaság jellemzi az államelméleti megközelítéseket is. Az elemzők nagy többsége a Nicos Poulantzas által kidolgozott kivételes állam (Estado de Excepción) kategóriáját fogadja el és alkalmazza. A kifejezés a görög származású francia politológus fasizmusról írott munkájában<sup>7</sup> bukkant fel először. Rövid időn belül polgárjogot nyert a politológiai szakirodalomban, s mivel alkalmasnak bizonyult a Harmadik Világban és a félperiferiális térségekben végbemenő folyamatok ábrázolására, elfogadottá vált a latin-amerikai államfejlődés problémáit kutatók körében is. Poulantzas a globálissá vált nemzetközi piacgazdasági rendszer viszonyai között speciális politikai válság kialakulásához, létehez köti e fogalom használatát. Felfogása szerint a kivételes állam kifejezés gyűjtőkategória. A diktatórikus államtípuson belül kivételes helyzetekben létrejött kivételes államformák (katonai diktatúra, fasizmus, bonapartizmus) megjelölésére szolgál. E rendszerek alapvető változásokhoz vezetnek az állam elnyomó és ideológiai apparátusai egymáshoz való viszonyában, a jogrendben és a jogrendszerben, az intézményes politikai érdekérvényesítés és érdekképviselés kifejezésre juttatásában, szervezetében, a pártok helyzetében, szerepében, egyszóval az egész politikai és államszervezet, valamint a gazdaságirányítási rendszer működésében.<sup>8</sup> Kétségtelen tény, hogy a nemzetközi szakirodalom mindmáig nem fordított elég gondot e kérdéskör tanulmányozására.

Általánosságban véve a *pluralista-demokratikus államformák* két típusáról (parlamentáris vagy prezidenciális berendezkedés) és a *tekintélyuralmi-diktatórikus államformákról* esik szó anélkül, hogy ez utóbbi különböző altípusait (tekintélyuralmi-bürokratikus és kivételes államok) részletesen megvizsgálják és bemutatják.

Egyébként a jelenkori államformákat az alábbi csoportosításban vázolhatjuk fel:

1. Pluralista-demokratikus államformák
  - a) Parlamentáris rendszerek (unitárius, regionalizált, föderális, egykamarás/kétkamarás)
    - alkotmányos monarchia
    - parlamentáris köztársaság
  - b) Prezidenciális rendszer
  - c) Hagyományos forma (Svájc)
2. Tekintélyuralmi-diktatórikus államformák
  - a) Tekintélyuralmi-bürokratikus állam
    - totális
    - nem totális
  - b) Kivételes állam
    - fasizmus
    - totális-kizáró
    - nem totális – beszámító
    - katonai diktatúra
    - regresszív – kizáró
    - progresszív – beszámító
  - c) Bonapartizmus (cézárizmus, szultanizmus)

<sup>7</sup> Nicos Poulantzas: Fascisme et dictature. La III. e. International face au fascisme. Librairie François Maspero, Paris, 1970.

<sup>8</sup> Részletesen lásd Nicos Poulantzas: Fascismo y dictadura. Siglo XXI. Editores, S. A. Madrid, 1976, 352–398.

A tekintélyuralmi-diktatórikus államformák esetében természetesen sor kerül annak hangsúlyozására, hogy a diktatórikus rendszerek szakítanak a demokratikus berendezkedésre jellemző hatalommegosztási és államszervezési elvekkel. Felszámolják a fékek és az ellen-súlyok rendszerét. Előtérbe kerülnek a katonai típusú szervek és megoldások, a militarizmus kizáró és megtorló jellegű vezetési elvei és módszerei. Általánossá válik az ideológiai és politikai indoktrináció és mozgósítás. A totális államformák közé sorolják a fasiszta államokat és a katonai diktatúrákat. Ez utóbbi rezsimekről szólva, azok militarista jellegére hívja fel a figyelmet Liliana de Riz is, aki a IX. Szociológiai Világkongresszuson elhangzott előadásában a következőket hangsúlyozta: „...e rendszerek katonai jellege meghatározónak bizonyul a kívánt politikai uralom újjászervezésének konkrét módja tekintetében. Ez az újjászervezés nem mehetett végbe tömegmozgalom segítségével (fasizmus). Másrészt ez az újjászervezés a politikai rendszer totális zártságához vezet (e rezsimek diktatórikus jellege).”<sup>9</sup>

Latin-Amerika vonatkozásában is megfigyelhető tehát a már jelzett, bizonytalanságból fakadó fogalmi sokszínűség és az általánosság szintjén mozgó kategóriák használata. A témával foglalkozó szerzők törekvései azonban a válság, a különböző társadalmi csoportok közötti összecsapások, a konkrét politikai helyzet és a kontinens kivételes államai közötti kapcsolatok összefüggéseinek feltárására, specifikumainak körüljárására irányulnak.

Mario Esteban Carranza még szorososan Poulantzas gondolataiból kiindulva ezt írja: „A kivételes állam a kapitalista állam egy formája, amely [...] meghatározott politikai-ideológiai és gazdasági válság következményeként jelenik meg. Ez a válság sajátos jegyeinek [...] megfelelően különböző kivételes rendszerek formájában (bonapartizmus, fasizmus és katonai diktatúra) konkretizálódik. E formák az egyik meghatározó jellege alapján mindig összefonódnak. A kapitalista állam végső fokon, ahogyan Gramsci mondta, az uralkodó osztályok »pártja« és a kivételes államok körülményei között azt a szervező szerepet tölti be, amit normális esetben a politikai pártok. Az alapvető különbség a parlamenti-demokratikus rendszerek és a kivételes államok között abban az új szerepben van, amelyet ez utóbbiak esetében az állam ideológiai és elnyomó apparátusai betöltenek, s azokban az új formákban amelyekben [...] a különböző apparátusok és ágak közötti ellentmondások megnyilvánulnak.”<sup>10</sup>

Norbert Lechner már a latin-amerikai államfejlődés egyik sajátos ellentmondását is jelzi: „Az állam nem teljes mértékben független (külső uralom) és nem teljes mértékben nemzeti.”<sup>11</sup> A különböző elnevezéseket a tekintélyuralmiság kifejezés alá vonva leszögezi: „Az új autoritarianizmus az állam válságának egyik formája Latin-Amerikában. A válság többé-kevésbé hosszú periódusa az államnak az uralom szférájára való szűkülésében, hegemón erő hiányában nyilvánul meg. Az államnak nem sikerül kifejeznie egy meghatározott társadalom történelmi célját, mert az eltérő mozgások nem szerveződnek egységes irányba. A kör bezárul: Az állam válsága a hegemonia válságában gyökerezik; a hegemonia válságát az állam válsága termeli újra... Az állam a külföldi hegemonia szolgálatában az uralom apparátusára (bürokrácia) szűkül. Az állam észszerűsége egy olyan politikai-morális irányítás megakadályozásában áll, amely elkerülhetetlenül megkérdőjelezné a külső hegemonia érvényességét és végül a bürokráciában megtestesülő uralmi formát.”<sup>12</sup> Lechner fontos ösz-

<sup>9</sup> Liliana de Riz: La transformación del Estado; Bosquejo de una línea de investigación de las sociedades latinoamericanas. Revista Mexicana de Sociología, 1980, 1. sz., 452.

<sup>10</sup> Mario Esteban Carranza: Fuerzas Armadas y Estado de excepción en América Latina. Siglo XXI. Editores, S. A. México, 1978, 228.

<sup>11</sup> Norbert Lechner: La crisis del Estado en América Latina. Revista Mexicana de Sociología, 1977, 2. sz., 398.

<sup>12</sup> Lechner: i. m. 393. és 413–414.

szefüggésekre, további elemzésre váró problémákra (az állam válsága, az uralkodó hatalmi tömb hegemoniájának krízise, külső függés, a hadsereg révén megvalósuló bürokratikus hatalomgyakorlás) mutat rá.

Marcos Kaplan tágabb perspektívák figyelembevételével ír a kivételességről. „Az 1930-tól kezdődő időszakban – olvashatjuk – társadalmi és politikai értelemben a kivételesség tekinthető normális állapotnak, s azt, mint az állandó átmenet történelmi szakaszát jellemezhetjük. Növekedés, változás, konfliktus, természetüket tekintve egyenlőtlenségükben és összetettségükben meglepetéseket tartogatnak. Összefonódnak a haladás, a stagnálás és a visszaesés elemei.”<sup>13</sup>

Nem feledkezhetünk meg végezetül Guillermo O’Donnell nagy hatású koncepciójáról sem, aki az 1960-as évek latin-amerikai államfejlődésének tapasztalatai alapján bevezeti a tekintélyuralmi-bürokratikus állam fogalmát. „Latin-Amerikában a tekintélyuralmi-bürokratikus állam (BA – Estado burocrático-autoritario) a hatvanas évtizedben jelent meg Braziliában és Argentínában, valamivel később Uruguayban és Chilében... ugyanez történt Európában (Görögország) is.”<sup>14</sup> O’Donnell ezt az új típusú tekintélyuralmi államot határozottan megkülönbözteti a már korábban létezett és alaposan tanulmányozott olyan autoritárius berendezésektől, mint a tradicionális tekintélyuralom, a populizmus és a fasizmus. A modern, latin-amerikai tekintélyuralmi-bürokratikus állam öt fő jellegzetességét sorolja fel. 1. A legfelső kormányzati pozíciókat a magasan bürokratizált szervezetekben (hadsereg; maga az állam; nagy magánvállalatok) sikeres karriert befutott személyek foglalják el. 2. A néptömegek és szövetségesei előtt – politikailag antidemokratikus rendszer keretében – a felfelé irányuló mozgást elnyomó szervezetek, elsősorban azonban vertikális korporációk és szakszervezetek ellenőrzésén keresztül elzárják. 3. Nem adnak helyt az alsóbb néposztályok igényeinek és csökkentik a pontosan nem körvonalazott jövőbeni gazdaságban szerepüket. 4. Depolitizáló rendszerek abban az értelemben, hogy társadalmi-politikai kérdéseket „technikai” problémaként kezelnek, s az ilyen jellegű érintkezéseket a nagy szervezetek csúcsai közötti kapcsolatok szintjére szorítják. 5. E társadalmak felhalmozási mechanizmusában lejátszódó fontos változások szakaszában jelenik meg a tekintélyuralmi-bürokratikus (BA) állam.

Ezek az átalakulások a periferikus és függő kapitalizmus „elmélyülési” folyamatának részei, kiterjedt iparosítással és jelentős gazdasági-technológiai korszerűsítéssel járnak együtt. A tekintélyuralmi-bürokratikus állam bevezetése válasz a társadalom magas fokú és gyors politikai aktivizálódására, amely aktivizálódás viszont szorosan kapcsolódik a BA állam bevezetését megelőző gazdasági válsághoz, valamint a tekintélyuralmi-bürokratikus állam és a nemzetközi tőke kölcsönös egymásrautaltságához.

A különböző megközelítéseket összegezve azonban megállapíthatjuk: Latin-Amerikában az 1960-as, 1970-es évtizedben a gazdasági-társadalmi-politikai struktúrák ellentmondásainak kiéleződése talaján a térség legfejlettebb országaiban, a nemzetközi munkamegosztásba való fokozottabb és hatékony bekapcsolódásra és egy új tőkefelhalmozási módra való áttérés politikai válságot, az uralkodó hatalmi tömb hegemoniájának válságát, az államapparátus radikális átalakulását, *kivételes államok* megszületését eredményezte. E kivételes államok formailag a fegyveres erők intézményes hatalomátvétele útján jönnek létre, ahol a hadsereg

<sup>13</sup> Marcos Kaplan: El Leviatán criollo: Estatismo y sociedad en la América contemporánea. Revista Mexicana de Sociología, 1978, 3. sz., 798.

<sup>14</sup> Guillermo O’Donnell: Reflexiones sobre las tendencias de cambio del Estado burocrático-autoritario. Revista Mexicana de Sociología, 1977, 1. sz., 13.

sajátos és egyetlen politikai pártként az érintett társadalmak totális, minden szférára (gazdasági, politikai, ideológiai) kiterjedő tőkés újjászervezésére és modernizálására törekszik.

Ennek megfelelően *funkciójuk is sokrétű*, és lényegét tekintve *öt csomópont köré csoportosítható*: 1. A sajátos belső és külső elnyomó (válságkezelő és globális rendszerkonzerváló); 2. Az új típusú felhalmozást biztosító, gazdaságiszerkezet-átalakító és -modernizáló; 3. A hatalmi tömb hegemoniáját újjászervező és a hatalmi pozíciókat az uralkodó osztályokon belül, a nemzetközi tőkével társult hazai monopoltőke javára újraelosztó; 4. Az ideológiát szolgáltató; valamint 5. A nemzetpolitikát újradefiniáló funkció köré.

Mindezek külső és belső oldalai összeolvadnak, áthatják egymást, a külső tényezők interiorizálódnak, belsővé válnak, együttesen egységes rendszer építőköveit alkotják, és a valóságos folyamatokat figyelembe véve nem is szakíthatók szét egymástól. Ezekre az összefüggésekre azért is érdemes felhívni a figyelmet, mert a latin-amerikai kivételes államok esetében a politikai hatalom közvetlen gyakorlásában kulcsszerepe van a hadseregnek, a hatalomra kerülésben és a hatalmon maradásban pedig a nemzetközi tényezőknek és folyamatoknak. Azaz az interiorizálódott „külső tényező”, a hegemon helyzetben lévő transznacionális tőke, a „társult” és alárendelt helyi oligarchia – progresszív katonai rendszerek esetében a hazai fejlődésben érdekelt burzsoázia és vállalkozói csoportok –, valamint a katonai elit és a civil technobürokrácia legfelső körei alkotják a latin-amerikai kivételes államok uralkodó tömbjét.

„A hegemonia lényegében a Fegyveres Erők és az új oligarchikus elit között oszlik meg, a multinacionális korporációkkal való elsődleges, a polgári technobürokráciával való másodlagos szövetség útján”<sup>15</sup> – írja Marcos Kaplan.

Különbséget kell azonban tennünk egy rendszer uralkodó osztályai és a kormányzati hatalmat, a végrehajtó hatalmat közvetlenül gyakorló csoport között. A latin-amerikai kivételes államok esetében a végrehajtó hatalmat az esetek döntő többségében a hazai és a nemzetközi transznacionális tőke és monopóliumok alapvető érdekeit szem előtt tartva és képviselve, relatív önállósággal rendelkezve a *katonai elit és a civil technokrácia gyakorolja*. Többek között e tényezőkben rejlik a megnövekedett állami önállóság magyarázata. A kormányzó elit ugyanis nem csupán politikusokból és vezetőkből, hanem bürokráciából, szakfeladatok ellátására létrehozott önálló szervezettel, saját külön érdekekkel rendelkező társadalmi csoportból is áll. Jóllehet alapvető feladatát a hatalmi tömb uralmának intézményes szervezése és biztosítása képezi, esetenként tartós önmozgásra is szert tehet. Végezetül: az uralkodó hatalmi tömb sem homogén. Válságos időkben különösen kiéleződhet a frakciók és alternatívák közötti hatalmi harc.

Természetesen az államapparátus, az állami intézmények önállóságának kivételes rendszerek esetében is korlátai vannak. Az uralkodó tömb hegemon csoportja és a politikai-adminisztratív elit csak egy globális rendszer keretein belül létezhetnek. Korlátok közé szorított az alávetett osztályok tagjainak egyéni előrelépése is. Az uralkodó hatalmi tömbnek megvan a lehetősége továbbá arra, hogy az állam feletti ellenőrzését és befolyását különböző csatornákon és módokon (kulturális mechanizmus,

<sup>15</sup> Marcos Kaplan: *Hacia un nuevo constitucionalismo democrático en América Latina: problemas y perspectivas*. Revista de Estudios Políticos, 1980, 16. sz., 105.

állampolgári ügynökségek, társadalmi szervezetek stb.), az úgynevezett *hátterhatalom* (*poderes fácticos*) intézményrendszerén és hálózatán<sup>16</sup> keresztül érvényesítse.

Nyomásgyakorló csoportok, hírközlési csatornák és a média, vállalkozói és munkaadói szövetségek, hadsereg, egyház, családi kötelek, gazdasági eszközök, egyéb informális áttételek és transzmissziós szíjak felhasználásával a hegemon frakció, az uralkodó hatalmi tömb és a politikai-adminisztratív vezetés között is kialakul egy bonyolult, sűrű, kölcsönös visszacsatolásra alkalmas kapcsolati háló. Mindezen tényezőket figyelembe kell vennünk, ha a politika viszonylagos önállósága jegyében az állam és szervei relatív önmozgásáról beszélünk.

A jelenségeket, dolgokat változásukban, mozgásukban kell vizsgálni. Különösen érvényes ez a megállapítás – a történetiség elve – a társadalom olyan alrendszerére, mint az állam, jelesül a kivételes állam. Az Estado de Excepción kialakulása több szakaszban ment végbe. A hagyományos polgári demokrácia, illetve a hatalomátvétel előtt létezett politikai berendezkedés lebontását vagy szétzúzását e rendszerek ideiglenes törvényességének kiépítése, majd az új intézményesség körvonalainak megteremtése követi. Ezután kerül sor az „új intézményességhez” vagy „normális intézményességhez” vezető átmenet időszakára, majd az „új intézményesség” működésére.

A történelmi tapasztalatok azonban azt mutatják, hogy a kivételes államok nem képesek megbirkózni vállalt feladataikkal. Ki vannak téve a külső és belső gazdasági-társadalmi és politikai mozgások, valamint a nemzetközi helyzet állandó változása hatásának. E folyamat a kivételes államok fejlődésének befejező mozzanataként az 1980-as és 1990-es évtizedben a regresszív (Argentína, Bolívia, Brazília, Chile, Uruguay) és a progresszív-nacionalista (Panama, Peru) katonai rendszerek lebontásához, leépítéséhez, az intézményes polgári rend visszaállításához vezetett. A latin-amerikai társadalmak alapvető sebezhetősége azonban napjainkban is megmaradt.

## ÖSSZEGRÉS

A huszadik század második felében kiéleződött a latin-amerikai gazdasági-társadalmi és politikai struktúrák válsága. A krízis leküzdésének, a világgazdasági illeszkedésnek és a modernizációnak a kontinensen különböző modelljei és kísérletei alakultak ki és jöttek létre. A demokratikus megoldásokkal szemben a huszadik század hatvanas-hetvenes évtizedében hatalomra jutott, új militarizmust képviselő latin-amerikai kivételes államok a konzervatív forradalommal párosuló bismarcki latin modell társadalomépítő kísérletét és gyakorlatát valósították meg. E rendszereknek a latin-amerikai társadalmak totális átszervezésére és a világgazdasági illeszkedésre irányuló törekvései részleges sikerrel jártak, történelmi értelemben azonban megbuktak. A hadsereg visszavonult a laktanyákba és átadta a hatalmat a posztdemokratikus állami berendezkedéseknek. A kivételes államok bukása után megszületett és bevezetett új demokráciák „hibrid rendszereinek” működésére, külső és belső mozgásterére azonban nagy hatást gyakorolnak az öröklött tekintélyuralmi enklávék, struktúrák, intézmények és a nemzetközi viszonyok rendszerében uralkodó és érvényesülő tendenciák. Latin-Amerika legfejlettebb államaiban az elmúlt negyedszázadban megszilárdultak a

<sup>16</sup> Részletesen lásd Szilágyi István: Poderes fácticos y cambio del sistema en Europa del Este. In: Pierre-Paul Gregorio (ed.): Poderes fácticos y transiciones democráticas. Dijon: Centre Interlangues (Texte, Image, Langage), Collection Individu et Nation, 2015. <https://revuesshs.u-bourgogne.fr/individu&nation/document.php?id=986> (Letöltés időpontja: 2017. 01. 26.)

posztdemokrácia állami struktúrái és demokratikus politikai rendszerei.<sup>17</sup> Az országok megváltozott belső feltételrendszere elősegítette az új regionalizmus típusú kontinentális és interkontinentális integrációk létrehozását. Megújította a korábban létezettek tevékenységét. Mindezek a tényezők a stratégiai szövetségek és partnerségek kialakításával együtt hozzájárulhatnak a demokratikus állami struktúrák stabilizálásához, a társadalmi modernizációhoz, a nemzetközi viszonyok több központúvá válásához és a kontinens országainak sikeres világgazdasági illeszkedéséhez.

#### FELHASZNÁLT IRODALOM

- A ditadura que mudou o Brasil. 50 anos do golpe de 1964. Jorge Zahar Editor Ltda. Rio de Janeiro, 2014.
- Bueno, Eduardo: *Brasil. Uma historia*. Leya, Rio de Janeiro, 2013.
- Carranza, Mario Esteban: *Fuerzas Armadas y Estado de excepción en America Latina*. Siglo XXI. Editores, S. A. Mexico, 1978.
- Espina, Alvaro: *Modernización y Estado de Bienestar en España*. Fundación Carolina, Siglo XXI. Editores, S. A. Madrid, 2007.
- Guillén, Arturo: *Modelos de Desarrollo y Estrategias Alternativas en América Latina*. Conceptos y Fenómenos Fundamentales de Nuestro Tiempo. Universidad Nacional Autónoma de México. Instituto de Investigaciones Sociales. Trabajo 427. 2010.
- Kaplan, Marcos: *El Leviatán criollo: Estatismo y sociedad en la América contemporánea*. Revista Mexicana de Sociología, 1978, 3. sz.
- Kaplan, Marcos: *Hacia un nuevo constitucionalismo democrático en America Latina: problemas y perspectivas*. Revista de Estudios Políticos, 1980, 16. sz.
- Lechner, Norbert: *La crisis del Estado en America Latina*. Revista Mexicana de Sociología, 1977, 2. sz.
- Moore, Barrington Jr.: *Social Origins of Dictatorship and Democracy: Lord and Peasant in the Making of the Modern World*. Harmondsworth, Penguin, Boston, 1966.
- Moore, Barrington Jr.: *As origens sociais da ditadura e da democracia: senhores e camponeses na construção do mundo moderno*. Martin Fontes, São Paulo, 1975.
- O'Donnel, Guillermo: *Reflexiones sobre las tendencias de cambio del Estado burocrático-autoritario*. Revista Mexicana de Sociología, 1977, 1. sz.
- Poulantzas, Nicos: *Fascisme et dictature. La III. e. International face au fascisme*. Librairie François Maspero, Paris, 1970.
- Poulantzas, Nicos: *Fascismo y dictadura*. Siglo XXI. Editores, S. A. Madrid, 1976.
- Riz, Liliana de: *La transformación del Estado; Bosquejo de una línea de investigación de las sociedades latinoamericanas*. Revista Mexicana de Sociología, 1980, 1. sz.

<sup>17</sup> Az ezzel kapcsolatos braziliai és chilei tapasztalatokról lásd Szilágyi István: Kivételes állam, modernizáció és posztdemokrácia Latin-Amerikában. In: Hervainé Szabó Gyöngyvér (szerk.): A 21. század eleji államiság kérdőjelei. Kodolányi János Főiskola, Székesfehérvár, 2015, 155–217.; Szilágyi István: El nuevo golpismo y el proceso de modernización en América Latina: el caso chileno. In: Atas do XI Colóquio Internacional Tradicao e Modernidade no Mundo Ibero-Americano. Rio de Janeiro, 24–26 de novembro 2015. Universidade do Estado de Rio de Janeiro. <http://1drv.ms/1lwbn1k>, <http://coloquioiberoamerica.wix.com/2015>; Eduardo Bueno: Brasil. Uma historia. Leya. Rio de Janeiro, 2013., valamint: A ditadura que mudou o Brasil. 50 anos do golpe de 1964. Jorge Zahar Editor Ltda. Rio de Janeiro, 2014.



- Szilágyi István: *El nuevo golpismo y el proceso de modernización en América Latina: el caso chileno*. In: Atas do XI Colóquio Internacional Tradicao e Modernidade no Mundo Ibero-Americano. Rio de Janeiro, 24–26 de novembro 2015. Universidade do Estado de Rio de Janeiro. <http://drv.ms/1lwbn1k>; <http://coloquioiberoamerica.wix.com/2015>
- Szilágyi István: *Kivételes állam, modernizáció és posztdemokrácia Latin-Amerikában*. In: Hervainé Szabó Gyöngyvér (szerk.): A 21. század eleji államiság kérdőjelei. Kodolányi János Főiskola, Székesfehérvár, 2015.
- Szilágyi István: *Modelos de modernizacion y cambios geopoliticos en America Latina*. Cuadernos Iberoamericanos, Moscu, Universidad MGIMO, 2016 №4 (14).
- Szilágyi István: *Modernizációs modellek és társadalomépítés a hetvenes években: a spanyol tapasztalatok*. Mediterrán Világ, 2010, 12. sz.
- Szilágyi István: *Poderes fácticos y cambio del sistema en Europa del Este*. In: Pierre-Paul Gregorio (ed.): Poderes fácticos y transiciones democráticas. Dijon: Centre Interlanguages (Texte, Image, Langage), Collection Individu et Nation, 2015. <https://revuesshs.u-bourgogne.fr/individu&nation/document.php?id=986>
- Szilágyi István: *Társadalomépítés, jóléti állam és modernizációs modellek a hetvenes években: a spanyol tapasztalatok*. Acta Scientiarum Socialium. Tomus XXXI, 2010.

Nagy Norbert őrnagy:

## A SZÁLLÍTÓHELIKOPTEREK LÉGI SZÁLLÍTÁSI KAPACITÁSÁNAK JELENTŐSÉGE

ÖSSZEFOGLALÓ: A Magyar Honvédség (MH) szállítóhelikopter-flottája megújulás előtt áll, politikai szándéknyilatkozatok alapján új típus vagy típusok rendszeresítése várható. Új eszköz rendszerbe állítása előtt indokolt azon követelmények meghatározása, melyek segítségével a legmegfelelőbb típus kiválasztható, majd a leghatékonyabb módon üzemeltethető és használható. A szakmai követelményrendszer kialakítása alapos, több szakterület képviselőinek bevonásával végrehajtott elemzőmunkát igényel, még az esetleges versenytárgyalás kiírása előtt. A helikopterek a légierő eszközparkjába tartoznak, azonban feladataik túlnyomó többségét a szárazföldi erők támogatása érdekében hajtják végre. A feladatrendszerből kiinduló követelmények megfogalmazása során az egyik legfontosabb kérdés a szükséges minimális szállítási kapacitások meghatározása. A rendszeresítendő szállítóhelikopter-flotának ki kell elégíteni ezen kapacitásigényeket annak érdekében, hogy a Magyar Honvédség megfelelhessen a vele szemben támasztott követelményeknek.

KULCSSZAVAK: szállítóhelikopter, légirohám-műveletek, légi szállítási kapacitás

## AZ ALKALMAZÁST MEGHATÁROZÓ ÉS SZABÁLYOZÓ DOKUMENTUMOK

A várható harcfeladatok körülhatárolhatóak az MH feladatrendszerének áttekintése, elemzése során, melyeket jogszabályok és egyéb szakmai normatívák rögzítenek. Releváns jogi alapnak tekinthető az Alaptörvény<sup>1</sup> és a honvédelemről és a Magyar Honvédségről, valamint a különleges jogrendben bevezethető intézkedésekről szóló törvény<sup>2</sup> (továbbiakban Hvt.). A helikopterek alkalmazását érintően szintén jogi eszközökkel szabályozott terület a kutató-mentő szolgálatok üzemeltetésére vonatkozó kormányrendelet,<sup>3</sup> valamint az ország területének védelmére vonatkozó olyan felső szintű, honvédelmi miniszteri és Honvéd Vezérkar főnöki intézkedések, melyek a szállítóhelikopterek alkalmazását igénylik, illetve azokkal végrehajtható feladatokat tartalmaznak.

<sup>1</sup> Magyarország Alaptörvénye. [http://www.keh.hu/magyarország\\_alaptorvenye/1515-Magyarország\\_Alaptorvenye&pnr=1](http://www.keh.hu/magyarország_alaptorvenye/1515-Magyarország_Alaptorvenye&pnr=1) (Letöltés időpontja: 2016. 12. 08.)

<sup>2</sup> 2011. évi CXIII. törvény a honvédelemről és a Magyar Honvédségről, valamint a különleges jogrendben bevezethető intézkedésekről. [http://net.jogtar.hu/jr/gen/hjegy\\_doc.cgi?docid=A1100113.TV](http://net.jogtar.hu/jr/gen/hjegy_doc.cgi?docid=A1100113.TV). (Letöltés időpontja: 2016. 12. 08.)

<sup>3</sup> 267/2011. (XII. 13.) Korm. rendelet a bajba jutott légi járművek megsegítését, valamint a katasztrófák elleni védekezéssel és a mentéssel összefüggő tevékenységet ellátó légi kutató-mentő szolgálat szervezetéről, működésének, fenntartásának, riasztásának és a mentéssel járó költségek viselésének rendjéről, e tevékenységek engedélyezésére vonatkozó szabályokról. [http://net.jogtar.hu/jr/gen/hjegy\\_doc.cgi?docid=A1100267.KOR](http://net.jogtar.hu/jr/gen/hjegy_doc.cgi?docid=A1100267.KOR) (Letöltés időpontja: 2016. 12. 09.)

A jogi normatívák mellett az MH alkalmazására vonatkozó politikai iránymutatások, elvi alapvetések a különböző szintű stratégiai dokumentumokban fogalmazódnak meg. A Nemzeti Biztonsági Stratégia<sup>4</sup> felvázolja azon értékeket, nézeteket, melyek megalapozzák hazánk kül- és védelempolitikai céljait. Az ágazati stratégiák közül a Nemzeti Katonai Stratégia<sup>5</sup> az ország fegyveres védelmére vonatkozó legfelsőbb (kormányzati) szintű alapvetéseket tartalmazza.

A felsoroltakon kívül a haderő-alkalmazás kereteit és módjait rögzítő doktrinális szabályzó okmányokban foglaltak pontosabban körülhatárolják azokat a feladatokat, melyek során a katonai szállítóhelikopterek használata nélkülözhetetlen. Jelenleg az alábbi hatályos normatívákra támaszkodhatunk:

- MH Összhaderőnemi Doktrína,<sup>6</sup>
- MH Összhaderőnemi Műveleti Doktrína,<sup>7</sup>
- MH Szárazföldi Műveleti Doktrína,<sup>8</sup>
- MH Légierő Doktrína,<sup>9</sup>
- MH Légi Szállítási Műveletek Doktrína.<sup>10</sup>

A jogi szabályzókból és a stratégiai szintű dokumentumokból az MH szállítóhelikoptereinek alkalmazási elveire vonatkozó következtetéseket Bali Tamás ezredes tanulmányában feldolgozta és részletesen bemutatta.<sup>11</sup> Megjegyzendő, hogy a helikopterek használatára vonatkozó NATO-kiadványok<sup>12</sup> figyelembevételre indokolt, azonban azok minősítése miatt jelen írásban tartalmuk ismertetésére nincs mód. A tender előkészítésének időszakában minden bizonnyal felhasználják a bennük foglaltakat.

## A SZÁLLÍTÓHELIKOPTEREK LEHETSÉGES FELADATAI

Az Alaptörvényben és a Hvt.-ben<sup>13</sup> meghatározott feladatok alapján az ország területének fegyveres védelme érdekében szükséges feladatok közül a szállítóhelikoptereknek a jelenleg érvényes doktrinális szabályzóban megfogalmazottak szerint a következő feladatokat kell ellátniuk:<sup>14</sup>

<sup>4</sup> Magyarország Nemzeti Biztonsági Stratégiája, 1035/2012. (II. 21.) Kormányhatározat, MK 2012/19. szám. 2010-2014.kormany.hu/download/f/49/70000/1035\_2012\_korm\_hatarozat.pdf (Letöltés időpontja: 2017. 01. 13.)

<sup>5</sup> Magyarország Nemzeti Katonai Stratégiája, 1656/2012. (XII. 20.) Kormányhatározat. [http://www.kormany.hu/download/a/40/00000/nemzeti\\_katonai\\_strategia.pdf](http://www.kormany.hu/download/a/40/00000/nemzeti_katonai_strategia.pdf) (Letöltés időpontja: 2017. 01. 13.)

<sup>6</sup> Ált/43. MH Összhaderőnemi Doktrína (3. kiadás). MH Vezetési és Doktrinális Központ kiadványa, hatályos 2012. szeptember 28-tól.

<sup>7</sup> Ált/38. MH Összhaderőnemi Műveleti Doktrína (1. kiadás), MD 3. MH-kiadvány, 2015.

<sup>8</sup> MH Szárazföldi Műveleti Doktrína (1. kiadás), MD 3.2. MH VDK kiadványa, hatályba lépett 2015. május 29. (HK 5.)

<sup>9</sup> MH Légierő Doktrína, MH Légierő Parancsnokság kiadványa, Veszprém, 2004.

<sup>10</sup> Jelenleg nincs kiadva, azonban NATO-megfelelője (ATP-3.3.4) alapjául szolgálhat a magyar dokumentum elkészítésének. <https://www.japcc.org/wp-content/uploads/atp-3.3.4-ed-A-vol-I.pdf> (Letöltés időpontja: 2017. 01. 13.)

<sup>11</sup> Bali Tamás: A helikopterek NATO-elvek szerinti alkalmazásának doktrinális kérdései. [http://www.repulestudomany.hu/folyoirat/2011\\_1/2011\\_1\\_Bali\\_Tamas.html](http://www.repulestudomany.hu/folyoirat/2011_1/2011_1_Bali_Tamas.html) (Letöltés időpontja: 2017. 01. 13.)

<sup>12</sup> Use of helicopters in Land Operations – Doctrine – ATP-49 (G). Marc 03 2016. STANAG-2999 NATO-szabvány.

<sup>13</sup> Hvt. 36. § (1) a) és c) pont valamint (2) a) és b) pont.

<sup>14</sup> A szállítóhelikopterek hazai feladatrendszerével részletesen foglalkozik dr. Orosz Zoltán altábornagy doktori értekezése. Orosz Zoltán altábornagy: A Magyar Honvédség szállítórepülő- és helikopter-alegységek alkalmazási lehetőségei a NATO szövetségi rendszerében. Doktori értekezés, ZMNE, Budapest, 2011, 109–126. [http://uni-nke.hu/downloads/konyvtar/digitgy/phd/2011/orosz\\_zoltan.pdf](http://uni-nke.hu/downloads/konyvtar/digitgy/phd/2011/orosz_zoltan.pdf) (Letöltés időpontja: 2017. 01. 13.)

1. Az ország fegyveres védelmének időszakában:
  - a) a légi szállítású készenléti alegységek harcterületre történő kijuttatása;
  - b) harcászati légideszant harcterületre történő kijuttatása, légiroham-műveletek támogatása;
  - c) harci légi kutató-mentő feladatok<sup>15</sup> ellátása;
  - d) utánpótlás (harcanyagok, haditechnikai eszközök és személyi állomány, valamint egyéb anyagok) ki- és visszaszállítása a harcterületre, harcterületen belüli átcsoportosítása;
  - e) légi tűztámogatás, CAS<sup>16</sup>-feladatok végrehajtása (felfegyverzett, többfeladatú helikopterek esetén);
  - f) különleges műveleti feladatok támogatása<sup>17</sup> (különleges feladatú kis alegységek kiemelése, harctérre történő kijuttatása);
  - g) légi egészségügyi kiürítés különböző formái (MEDEVAC<sup>18</sup>).
2. Békeidőszakban, nem harci körülmények között vagy nem háborús területen:
  - a) személyi állomány és felszerelés szállítása;
  - b) haditechnikai eszközök, harcanyagok, illetve egyéb anyagok szállítása;
  - c) nehéz terhek, berendezések beemelése, polgári eszközök által meg nem közelíthető helyekre;
  - d) légi tűzoltó eszközök használata a katasztrófavédelem erői által meg nem közelíthető vagy rendkívüli kiterjedésű tüzek oltása esetén;
  - e) természeti csapás, ipari katasztrófák, nem várt események bekövetkezése vagy veszélye esetén felderítési, speciális mentési feladatok végrehajtása.

Az 1. és 2. pontban felsoroltak kiegészülnek a külön jogszabályban meg nem határozott, de az MH feladatrendszeréből következő légi eszközök által végrehajtható tevékenységekkel. Ilyenek lehetnek:

- felderítési, tűzvezetéshez kapcsolódó megfigyelési feladatok;
- légi futár- (szállítási) feladatok;
- valamint az MH erőinek felkészítése során jelentkező speciális kiképzési, célrepülési feladatok, illetve ezek támogatása.

A felsoroltak alapján elmondható, hogy a rendszeresítendő szállítóhelikopterekkel szemben megfogalmazódó műveleti alkalmazási követelmények rendkívül szerteágazóak. Az elvárt paraméterek meghatározását az egyes eszközökre, valamint a flotta egészére vonatkozóan a fenti feladatrendszer részletesebb kibontásával, elemzésével, a doktrinális szabályzóknak megfogalmazottak figyelembevételével szükséges végrehajtani.

<sup>15</sup> Combat Search and Rescue – harci kutató-mentő feladat a bajba jutott katonák, légi személyzet, sebesültek harcterületen történő felkutatása és kimenekítése érdekében.

<sup>16</sup> Close Air-Support – az ellenséggel harcérintkezésben lévő saját erők légi tűztámogatása. AAP-15 (2013). <http://www.dtic.mil/doctrine/doctrine/other/aap15.pdf> (Letöltés időpontja: 2017. 01. 13.)

<sup>17</sup> Orosz Zoltán: A helikopter-alegységek feladatai, lehetőségei. Nemzetvédelmi Egyetemi Közlemények, 2007/3., 30.

<sup>18</sup> Medical Evacuation – egészségügyi kiürítés. A helikopterekkel végrehajtott egészségügyi kiürítés a rendelkezésre álló lehetőségnek megfelelően többféle módon történhet. AAP-15 (2013), M-8.

A bevezetőben említetteknek megfelelően jelen tanulmány célja a harcfeleladatok támogatása érdekében megfogalmazódó követelmények közül a szükséges *minimális légi szállítási kapacitás* meghatározása. A szállítóhelikopterek technikai sajátosságaiából adódóan ez az egyszerre, egy időben kiszállítható katonák és felszerelésük, szükséges anyagok tömegét és/vagy térfogatát, pontosabban a szállítótérben történő elhelyezés helyigényét (a gyakorlatban a szállítótér alapterületét) jelenti. Hogy melyik jellemző (tömeg vagy szállítótér) a meghatározó, az attól függ, hogy az adott helikoptertípus mely felső korlát figyelembevételével képes végrehajtani biztonságosan a követelményekben szereplő harcfeleladatot.

Az 1. pontban szereplő feladatok közül a legnagyobb szállítási kapacitást a légirohamműveletek<sup>19</sup> végrehajtása igényli.

Az MH Szárazföldi Haderőnemének Harcshabályzata<sup>20</sup> (továbbiakban: HSZ) a magasabb szintű doktrinális szabályzóban lefektetett elvek mentén megfogalmazza a haderő-alkalmazás lehetséges formáit, várható feladatait. Részletesen taglalja a feladatok előkészítésének, megszervezésének és végrehajtásának teendőit. A szárazföldi műveletek támogatása érdekében szállítóhelikopterek tömeges alkalmazására az alábbi feladatok végrehajtása esetén kerülhet sor:

- légi mobil harcshoport<sup>21</sup>
- harcshozati légideszant<sup>22</sup>

Előbbi általában századszintű gyalogos (lövész) kötelék harcshozen belüli légi átcshoportosítását, míg utóbbi a harcshozlettől távolabb felkészült és berakott zászlóaljméretű gyalog- (lövész-) harcshoport harcshozletre történő kijuttatását és harcshozetésének támogatását jelenti.

A két feladat katonai szempontból hasonló, ugyanakkor utóbbi méretében jóval nagyobb volumenű művelet. Logikusan következik, hogy a szállítóhelikopter-flotta minimális szállítási kapacitásának meghatározásához az egyszerre, egy időben szállítani szükséges legnagyobb tömeget és szállítási térfogatot (szállítótér alapterületet) igénylő harcshoz feladat elemzése szükséges.

A HSZ II.<sup>23</sup> alapján a zászlóaljméretű harcshozati légideszant mint végrehajtásra kijelölt harcshoz feladat követeli a legnagyobb szállítóhelikopter-kapacitást. A harcshoz feladat modellezésével azonosíthatóak azok a követelmények, valamint összesíthatóek azok a kapacitásigények, melyeket az új eszközöknek a jogshozabályi kötelezettség (HVKF-intézhözadás) alapján mindenfélékhöz ki kell eléghozniük.

<sup>19</sup> A magyar katonai szaknyelv hivatalosan nem ismeri a légi roham kifejezést, a különböző szintű és rendeltetésű légi szállítású kötelékek megnevezésére a feladatok jellegéből adódó elnevezéseket használ. Az MH Szárazföldi Haderőnemének Harcshabályzata (HSZ) harcshozati légideszant (zászlóalj támadásban), légi mobil harcshoport (század, zászlóalj védelemben), a HVKF-intézhözadások légi szállítású készenletű aleggység elnevezéseket használnak. Véleményem szerint a légi eszközökkel kijuttatott, harcshoz feladatot végrehajtó gyalogos erők elnevezésére általánosan – méretükre és feladatokra való tekintet nélkül – elfogadható a légi roham kifejezés.

<sup>20</sup> MH Szárazföldi Haderőnemének Harcshabályzata II. kötet. Hatályba léptette a 277/2014. (HK 11.) HM HVKF. intézhözadás, MH kiadvány Bp., 2014, valamint Ált/59. HSZ IV. kötet, hatályba léptette a 11/2013. (HK 2.) HM HVKF. szakutatisása, MH kiadvány Bp., 2013.

<sup>21</sup> MH Szárazföldi Haderőnemének Harcshabályzata II. kötet, 4.2.1. pont.

<sup>22</sup> Uo. 3.19.1. pont.

<sup>23</sup> Uo. 3.19. pont.

## A MŰVELTI ALKALMAZÁS KÖVETELMÉNYEIT BEFOLYÁSOLÓ EGYÉB TÉNYEZŐK

Megállapítható, hogy jogszabályi kötelezettség alapján az MH által üzemeltetett katonai szállítóhelikopter-flottának képesnek kell lenni harci körülmények között legalább egy megerősített (lövész-) zászlóalj erejű kötelék egy időben történő harcterületre történő kijuttatására.

Hol lehet ez a harcterület, illetve milyen egyéb klimatikus és környezeti viszonyokat lehet feltételezni? Az MH feladatrendszeréből eredően a harcterület hazánk területén, az országhatár közelében fekszik, tehát a hazai időjárási és egyéb körülmények feltételezhetők. Mindezekből lehet következtetni az elvárható minimális hatótávolságra. Tehát a légi járműveknek biztosítaniuk kell a jelenlegi, illetve jövőben használható repülőtereknek, valamint a feladatra kijelölhető békeelhelyezési objektumok és a katonai gyakorlóterek területén kijelölhető berakókörletek, valamint az azoktól legmesszebbre eső országhatár távolságának megfelelő hatótávolságot. Hazánk területi jellemzői, valamint a katonai infrastruktúra, illetve domborzati és egyéb tényezők alapján elmondható, hogy a legtöbb közepes szállítóhelikopter rendelkezik akkora harci hatósugárral, hogy teljes terheléssel képes legyen hazánk területén légi mobil harccsoport kijuttatására. A kiszállításnak, kirakásnak – a világon széleskörűen elfogadott alkalmazási elvek alapján – egy időben, gyorsan és meglepetésszerűen kell lezajlania, ebből következőleg a – harcfeladatot végrehajtó – köteléket nem lehet több fordulóval kijuttatni. A légiroham-feladatra kijelölt alegység létszáma, fegyverzete és felszerelése meghatározza a szükséges szállítási kapacitás térfogat- és tömegparamétereit. Mindezek figyelembevételével megbecsülhető, hogy milyen jellemzőkkel kell rendelkeznie a jövőbeni szállítóflottának.

További információk nyerhetők a helikopterekkel szemben megfogalmazható követelményekhez a szállítani kívánt felszerelések típusát, fajtáját illetően (ajtók mérete, teherterben történő rögzítés lehetőségei, korlátai). Szintén megválaszolandó kérdés, hogy a kiszállítandó alegység gyalog, esetleg részben vagy egészben járművekkel hajtja-e végre feladatát? Ilyen járművek általában motorkerékpárok vagy könnyű terepjáró személygépkocsik lehetnek.

Tekintettel arra, hogy az MH az utóbbi években a hosszú felállítási idejű kötelékek alkalmazásával, keretrendszerű katonai szervezetekkel tervezi végrehajtani országvédelmi feladatait, így *felértékelődött a megmaradt* kiszámú és kis harcértékű *gyorsreagálású* (rövid készenléti idejű) *erő* alkalmazásának szerepe. Következésképp ezen kevés erő harcképessége, fenntarthatóságának biztosítása jelentheti azt a hiteles elrettentő erőt, mely képes a fegyveres agresszió szándékától távol tartani a hazánkkal nem azonos értékeket valló államokat vagy szervezeteket.

A fentiekből következően a kiszállítandó gyorsreagálású erő harcképességét huzamosabb időn keresztül kell fenntartani, hisz a reagálóerők feltöltése, felkészítése jelentősebb időt igényel. Hazánk méreteiből, katonaföldrajzi jellegéből adódóan nincs tér, nincs elegendő mélység, ahol ezen reagálóerők feladataikra felkészülhetnek, illetve a viszonylag kis terület és távolságok miatt nincs idő a fővédőerők harcckészültségének elérésére, tekintettel arra, hogy egy esetleges fegyveres agresszió rövid időn belül az ország belső területeit veszélyezteti. Így különösen fontossá válik a támadó feltartóztatása az országhatár térségében, és megfelelő harci erő felépítésével és fenntartásával jelentős akadályozása annak érdekében, hogy minél több idő álljon rendelkezésre az MH-főerők és a valamikor beérkező szövetséges erők harcbevételére feltételeinek megteremtésére. Mindezek figyelembevételével a zászlóalj méretű harcászati légideszant vagy ilyen képességekkel rendelkező légi szállítású kötelékek harcbevételére vezethet eredményre, az is csak abban az esetben, ha ezen erők légi úton történő

ellátása biztosíthatja a harcképesség fenntartását, valamint a harci körülmények közötti légi úton történő erők átcsoportosítását, megerősítését, esetleg váltását.

Jelenleg ilyen feladatokra egy katonai szervezet egy zászlóalja van kijelölve és felkészítve, ugyanakkor a lövészzászlóaljnak megfelelő kiképzésük esetén alkalmasak ilyen feladatok ellátására. Fontos kritérium, hogy a zászlóalj méretű harcászati légideszant kijuttatása csak egyszerre, egy időben történhet, hisz a meglepetés, a gyors reagálás képessége minden hadviselő fél számára döntő. A korszerű hadseregek lövészzászlóaljai három-négy harcoló (manőver-) alegységből, vezetési elemekből, harctámogató és harci kiszolgáló (támogató) alegységekből tevődnek össze. Ezen erők közül csak a feladat első részében szükséges alegységeket szállítják ki, jellemzően a kiszolgáló alegység részeit, a vezetési elemek később, második hullámban jutnak ki a harcterületre. A szállítóhelikopterek kapacitása miatt nincs, vagy csak nagyon korlátozottan van lehetőség járművek (terepjárók, motorkerékpárok) kijuttatására, ami a harcászati mobilitást jelentősen korlátozza. Ez utóbbin – teljes légi fölény birtoklása esetén – a harcterületen belüli légi átcsoportosítás enyhíthető, így a szállítóhelikopterek feladata egy ilyen művelet esetén alapvetően három típusfeladatként határozható meg:

- légiroham-erők kiszállítása;
- kijuttatott erők harcanyaggal, egyéb hadfelszereléssel történő ellátása, párhuzamosan a sebesültek hátraszállításával;
- alegységek, kisebb kötelékek harcterületen belüli átcsoportosítása, váltása.

Mindháromról elmondható, hogy jellemzően kifejezetten veszélyes harci körülmények között, az ellenség fegyvereinek hatása alatt kell végrehajtani.

Ezen feladatokat természetesen éjszaka, rossz látási és időjárás körülmények között is végre kell hajtani, hisz az ellenség sem korlátozza tevékenységét a jó látási viszonyokra. A járművek nélkül, gyalogsági fegyverekkel felszerelt lövészszázadok és egyéb kijuttatandó erők (együtt a megerősítő erőkkel) szervezeti felépítésük ismeretében meghatározzák a zászlóalj harcbevételéhez szükséges tömeg- és térfogatszükségletet, így a szükséges szállítóhelikopterek számát.

A szükséges szállítandó tömeg megbecsléséhez néhány sajátosság figyelembevétele célszerű. Az egyik ilyen a műveleti (és baleseti) kockázatok csökkentése érdekében a nagy tömegű eszközök rögzítésének kérdése. Minden légi szállítóeszköz rendelkezik a különböző jellegű terhek megbízható rögzítésére szolgáló belső – strukturális szempontból megfelelően kialakított – rögzítési pontokkal, illetve az azok használatához szükséges speciális eljárásokkal, melyeket a személyzet tagjai ismernek, illetve azok betartásáért kizárólagosan felelnek. A lövész(gyalog)alegységek fegyverzeti eszközei közül a nagy tömegű – a kezelők által biztonságosan kézben nem tartható – eszközök (aknavető, IPR<sup>24</sup>-állvány) rögzítésének, rögzíthetőségének követelménynek kell lennie.

Másik fontos sajátosság, hogy a szükséges löszermennyiség általában nagyobb, mint egy javadalmazás, hisz a köteléket önálló feladat-végrehajtás során a saját csapatoktól huzamosabb időn keresztül távol vetik be. Mindez jelentkezik a szállítani szükséges élelem és víz vonatkozásában is. A feladat jellegéből adódóan az alegységek megerősíthetők aknákkal és egyéb műszaki harcanyagokkal, valamint a harctéri egészségügyi ellátás is növelt mennyiségű és tömegű szakanyagot igényel. A feladatok végrehajtása megköveteli a híradó- (akkumulátorok), fegyverzeti és optikai eszközök (éjjellátók) bizonyos mértékű tartalékképzését,<sup>25</sup> hisz a

<sup>24</sup> A magyar szaknyelvben irányított páncéltörő rakéta, a NATO-terminológiában ATGW (Anti-tank Guided Weapon) vagy ATGM (Anti-tank Guided Missile), AAP-15 (2013).

<sup>25</sup> Ha van lehetőségük az alegységparancsnokoknak, 5–10% tartalék képzése célszerű.

meghibásodott, elveszett eszközök pótlására általában nincs lehetőség. Mindezen tényezők tovább növelik a szállítandó anyagi készletek tömegét. A fentiekből eredően a katona saját felszerelésének, fegyverzetének, a szükséges (magára málházandó) lőszer és elelem együttes tömege megközelítheti saját tömegét. Akkor is igaz ez, ha nyilvánvalóan nem tud harcolni (mozogni) teljes felszerelésével. A légiroham-feladatok végrehajtásának kritikus pontja azonban a kirakás, melyet a lehető leggyorsabban kell végrehajtani, így a katonákra málházott egyéb – kollektív felhasználású – anyagok (pl. aknavetőlőszer, aknák, híradó eszközök, tartalék élelmiszer) szétosztása, szállítása a leghatékonyabb módszer. Így minden anyagnak van felelőse, illetve a kirakás során viszonylag gyorsan kiüríthető a helikopter raktere.

Az alegységek megerősíthetők különböző speciális – a feladat jellegéből adódóan szükséges – kisebb kötelékekkel, melyek növelik a légi rohamalegység harci képességeit. Ilyenek lehetnek az előretolt repülésirányító csoport (JTAC),<sup>26</sup> amely a szükséges légi támogatás során megjelöli a célpontokat, illetve segíti a légi eszközöket feladataik végrehajtásában. Műszaki alegység megerősítésével különböző speciális robbantási vagy egyéb műszaki szakfeladatok hajthatók végre. Vegyvédelmi, lángszórós, esetleg légvédelmi rakétás vagy egyéb speciális feladatú katonákkal, a szükséges eszközeikkel szintén megerősíthető a kötelék. A speciális eszközök, harcanyagok tömege nem hagyható figyelmen kívül a berakási terv elkészítése során.

A számvetések megkönnyítéshez egy, a szállítóhelikopterek alkalmazásának tapasztalataiból eredő jellemző figyelembevételre segítséget adhat. Ez az egy katonára számolható szállítótér-terület. Egy ülő katona fegyverével, hátizsákjával rendszerint 0,5 m<sup>2</sup> helyet foglal el. A gyakorlati tapasztalatok alapján (Mi-8, Mi-17) a szállítóhelikopterek szállítótérének kialakítása is ezt a gyakorlati értéket adja. A jelenleg rendszeresített típusok szállítótérének alapterülete (5,43×2,34 m) 12,5 m<sup>2</sup>, különböző elrendezésben 22–28 fő felszerelt katona szállítását biztosítja, így 0,45–0,57 m<sup>2</sup>/fő értékkel a gyártó adatai is alátámasztják a fél négyzetméter per fős átlagértéket.<sup>27</sup> A nyugati korszerű helikopterek is hasonló jellemzőkkel rendelkeznek.

## A ZÁSZLÓALJMÉRETŰ LÉGI ROHAMKÖTELÉK LÉGI SZÁLLÍTÁSI KAPACITÁSSZÜKSÉGLETE

A NATO-ban szokásos és elvárt lövészszázalaj-struktúra, valamint a jelenlegi magyar szervezési elvek szerint kialakított légi szállítható kötelékek – járművek nélküli – kijuttatásának tervezése során az alábbi tömeg-, létszám-, térfogatszükségletek számolhatók:

- Minimálisan három lövész(gyalog)század, mindegyikben három vagy négy lövészszakasz, egy (harc-)támogató szakasz, századtörzs, mintegy 140–160 fő. A század a lövészkatonák egyéni és kollektív fegyverein kívül rendelkezik 4–6 db 60 vagy 81/82 mm-es aknavetővel, 2–4 db irányított páncéltörőrakéta-indító állvánnyal, valamint a szükséges lőszer-javadalmazással. A katonák és egyéni felszerelésük tömege mintegy 20 tonna, a megerősítő eszközök és a szükséges lőszerkészlet további mintegy 10–15 tonna, összesen körülbelül 30–35 tonna. A létszám és a málházandó anyagok alapján minimálisan 70–80 m<sup>2</sup> szállítótér-terület szükséges.

<sup>26</sup> Joint Terminal Attack Controller – előretolt légi irányító, a légi eszközök tűztámogatási feladatainak koordinálására, a harcterületre kijuttatott (előretolt), kiképzett és speciális eszközökkel felszerelt katona vagy csoport.

<sup>27</sup> A Mi-17 szállítóhelikopter deszantterének berendezése és szállítóképessége változatontként eltérhet. A felhasznált adatok a gyártó honlapjáról valók. <http://www.russianhelicopters.aero/en/helicopters/military/mi-817/features.html> (Letöltés időpontja: 2017. 01. 13.)



- A zászlóaljnak egy vezetési elemet (mobil vezetési csoportot) szintén ki kell juttatnia a szükséges fedezébiztosítást ellátó lövészalegységgel. Ez utóbbival az előretolt vezetési elem szükséges vezetésbiztosító (híradókatonák és eszközök) létszáma mintegy 12–16 fő, tömege 2 tonna, 6–8 m<sup>2</sup> szállítótér-területen.
- A lövész (gyalog)zászlóalj közvetlen tüztámogatását általában egy aknavető- vagy vegyes tüzérealgység (-üteg) látja el, mintegy 40–80 fővel, 8–12 aknavetővel, 4–8 IPR-rel, esetleg más páncéltörő eszközzel (HSN<sup>28</sup> löveg). A szükséges lőszer mennyiséggel együtt a szükséges szállítandó tömeg körülbelül 12–16 tonna, a szállítótér-felület 25–50 m<sup>2</sup>, a nehézfegyverek szállítótérigényét is figyelembe véve.
- A légiroham-alegységek alkalmazási elveiből adódóan a kirakóköretet minden esetben fel kell deríteni, erre a célra egy felderítőalegység (-szakasz) – a főerőket megelőző – kirakása vagy ejtőernyős ugrással történő kijuttatása célszerű. Létszáma 15–30 fő, tömege mintegy 2–3 tonna, szállítótérigénye 8–15 m<sup>2</sup>.
- Mindezekon felül a légi roham- (légi szállítású) alegységek megerősíthetők a korábban említett különböző harctámogató feladatú alegységekkel és eszközökkel. Ezen megerősítő erők létszáma és tömege függ az adott harc feladat jellegétől, az MH lehetőségeitől, de létszám, tömeg és szállítótér tekintetében nem lehet eltekinteni tőlük.

A felsoroltakat összeadva elmondható: az MH légi szállítású (légi roham-) lövész zászlóalj méretű köteléke mintegy 520–550 fős, harc feladatának végrehajtásához körülbelül 120–140 tonna tömeg szállítása és 260–320 m<sup>2</sup> alapterületű szállítótér szükséges.

Az alábbiakban következnek néhány fontos alapelv, melyek további iránymutatással szolgálnak a szükséges eszközök flottaszintű szállítókapacitásának meghatározásához.

- Az erők megosztásának elve. A megerősítő eszközöket, fontos fegyverrendszereket, anyagi készleteket el kell osztani több szállítóeszköz között (az egyéb tervezett alkalmazási követelmények figyelembevételével), annak érdekében, hogy minimalizáljuk a gépvészteségből, meghibásodásból adódó kockázatokat.
- A harci-légi kutató-mentő (CSAR) szolgálat (alegység) elérhetőségére, kapacitására a művelet során kiemelt figyelmet kell fordítani. Amennyiben nem várt esemény következik be, ezen erő (helikopterek) feladata a bajba jutott gép személyzetének és a fedélzetén tartózkodóknak a mentése. Ez a feladat további helikoptereket igényel.
- A szükséges eszközmennyiség megállapítása során figyelembe kell venni az adott eszközre jellemző (technikai, műszaki megbízhatóságra vonatkozó) tapasztalatokat. Amennyiben egy eszköz tartósan 80%-os hadrafoghatóság mellett üzemeltethető<sup>29</sup> (logisztikai háttér folyamatos fenntartásával, minősített időszakban), a műveletek során az MH rendelkezésére álló légieszköz-park 80%-a lehet bevethető (más, nem tervezhető tényezők figyelmen kívül hagyásával).<sup>30</sup>
- A művelet tervezésekor fel kell készülni a nem várt technikai meghibásodásokra, így technikai tartalékot kell képezni, ez újabb eszközök biztosítását igényli.

<sup>28</sup> Hátrasiklás nélküli löveg, kis tömegű, reaktív (rakéta-) hajtás elvén működő, közvetlen irányzású páncéltörő eszköz.

<sup>29</sup> Az MH-nál rendszerben lévő helikopterek (Mi-8, Mi-17, Mi-24) üzemeltetési tapasztalatai alapján a 80%-os folyamatos hadrafoghatóság biztosítható, amennyiben a szükséges erőforrásokat folyamatosan rendelkezésre bocsátják. Lásd Orosz Zoltán 2011: i. m. 128.

<sup>30</sup> Orosz Zoltán 2011: i. m. 104–105.

- Mindezekon kívül a parancsnok – a műveleti kockázatok csökkentése érdekében – további, úgynevezett műveleti tartalékot képezhet, ha erre van lehetősége. Jellemzően nagyobb, 30–40 helikoptert igénylő műveletek során ez elengedhetetlen a fejlett államok légiroham-műveleteinek tapasztalatai alapján.

A feladatrendszeren alapuló számítások eredményei rendkívül hasonlítanak a korábban szakértők által elvégzett hasonló elemzések eredményeire.<sup>31</sup>

## ÖSSZEZGÉS

A harc feladatok modellezésével, a művelettervezési folyamatok (részleges) elvégzésével pontosan meghatározható az MH feladatrendszeréből fakadó követelményeknek megfelelő légi szállítási kapacitás. A legnagyobb ilyen feladat a zászlóaljrejtő harcászati légideszant- vagy légiroham-művelet, mely végrehajtásához mintegy 520–550 fő felszerelt katona és egyéb anyagok kiszállítása szükséges egy lépcsőben, 120–140 tonna – szállítandó – össztömegben, minimum 260 m<sup>2</sup> szállítótér-területen. Ezt a kapacitást a mai korszerű, 4–5 tonna terhelhetőségű, 10–15 m<sup>2</sup> szállítótér alapterületű közepes szállítóhelikopterek 30–45 darabos mennyiség esetén képesek kielégíteni. A szükséges műszaki, biztonsági és műveleti követelmények miatt a rendszeresítendő gépek számát mintegy 30–40%-kal magasabbra kell meghatározni, annak érdekében, hogy mind a műveleti, mind a biztonsági követelmények figyelembevételével lehessen végrehajtani a meghatározott feladatokat.

Összegzésként elmondható, hogy egy adott helikoptertípus jellemzőinek ismeretében megállapítható a zászlóalj méretű harcászati légideszant végrehajtásához szükséges helikoptermennyiség. Az így kialakított szállítóhelikopter-flotta nagymértékben hozzájárul ahhoz, hogy az MH teljesítse jogszabályokban rögzített alapfeladatát, az ország fegyveres védelmét.

Végül egy dolgot érdemes megemlíteni a koncepcionális alapvetésekkel kapcsolatosan. Vannak olyan képességek, melyek NATO-szövetségi együttműködés keretében elérhetőek, azokkal tervezni lehet. A szállítóhelikopter-képesség nem tartozik ezek közé. Amennyiben éles katonai (harc) feladatok végrehajtása érdekében lenne szükség szövetségeseink szállítóhelikopter-kapacitására, annak elérése a NATO politikai döntési mechanizmusa miatt minden bizonnyal huzamosabb időt venne igénybe, mindamellett nem garantálható, hogy egy súlyos válsághelyzetben partnereink nélkülözhetik saját eszközeiket. Ilyen esetben előfordulhatna, hogy bár rendelkezünk gyorsan bevethető légi szállítható erővel, azok alkalmazására – saját hibánkból – nem lenne módunk. Következésképp a szállítóhelikopter-képesség egyfajta nemzeti minimumkövetelmény kell hogy legyen, elsősorban saját magunk biztonsága érdekében; másodsorban, a NATO tagjaként nem engedhetjük meg, hogy gyenge láncszemnek, önálló védelmi képességekkel nem rendelkező tagállamnak tekintsenek szövetségeseink. A természeti csapások, ipari katasztrófák esetén szintén azonnal rendelkezésre álló légi szállítási képességet igényel – véleményem szerint jogosan – a közvélemény. Mindenfajta késlekedés, illetve – a szűkös kapacitásokból eredő veszteségek megelőzése érdekében – elvtelen kompromisszumok megkötése nélkül kell megteremteni, újjászervezni az MH szállítóhelikopter-képességét.

*(Köszönöm Papp László őrnagynak a jelen írásom elkészítéséhez nyújtott szakmai segítséget.)*

<sup>31</sup> Uo. 128., 4. táblázat.

## FELHASZNÁLT IRODALOM

- 267/2011. (XII. 13.) Korm. rendelet a bajba jutott légi járművek megsegítését, valamint a katasztrófák elleni védekezéssel és a mentéssel összefüggő tevékenységet ellátó légi kutató-mentő szolgálat szervezetéről, működésének, fenntartásának, riasztásának és a mentéssel járó költségek viselésének rendjéről, e tevékenységek engedélyezésére vonatkozó szabályokról. [http://net.jogtar.hu/jr/gen/hjegy\\_doc.cgi?docid=A1100267.KOR](http://net.jogtar.hu/jr/gen/hjegy_doc.cgi?docid=A1100267.KOR)
2011. évi CXIII. törvény a honvédelemről és a Magyar Honvédségről, valamint a különleges jogrendben bevezethető intézkedésekről. [http://net.jogtar.hu/jr/gen/hjegy\\_doc.cgi?docid=A1100113.TV](http://net.jogtar.hu/jr/gen/hjegy_doc.cgi?docid=A1100113.TV)
- AAP-15 NATO Glossary Of Abbreviations Used In Nato Documents And Publications, 2013. <http://www.dtic.mil/doctrine/doctrine/other/aap15.pdf>
- ATP-3.3.4 Air Transport Doctrine, Volume 1 (Edition A). <https://www.japcc.org/wp-content/uploads/atp-3.3.4-ed-A-vol-I.pdf>
- ATP-49, Use of helicopters in Land Operations – Doctrine – ATP-49 (G), Marc 03 2016, STANAG-2999 NATO-szabvány.
- Ált/38. MH Összhaderőnemi Műveleti Doktrína (1. kiadás), MD3.2, MH-kiadvány, 2015.
- Ált/43. MH Összhaderőnemi Doktrína (3. kiadás), MH Vezetési és Doktrinális Központ kiadványa, hatályos 2012. szeptember 28-tól.
- Bali Tamás: *A helikopterek NATO-elvek szerinti alkalmazásának doktrinális kérdései*. [http://www.repulestudomany.hu/folyoirat/2011\\_1/2011\\_1\\_Bali\\_Tamas.html](http://www.repulestudomany.hu/folyoirat/2011_1/2011_1_Bali_Tamas.html)
- Magyarország Alaptörvénye. [http://www.keh.hu/magyarorszag\\_alaptorvenye/1515-Magyarorszag\\_Alaptorvenye&pnr=1](http://www.keh.hu/magyarorszag_alaptorvenye/1515-Magyarorszag_Alaptorvenye&pnr=1)
- Magyarország Nemzeti Biztonsági Stratégiája, 1035/2012. (II. 21.) Kormányhatározat, MK 2012/19. szám. 2010-2014. [kormany.hu/download/f/49/70000/1035\\_2012\\_korm\\_határozat.pdf](http://kormany.hu/download/f/49/70000/1035_2012_korm_határozat.pdf)
- Magyarország Nemzeti Katonai Stratégiája, 1656/2012. (XII. 20.) Kormányhatározat. [http://www.kormany.hu/download/a/40/00000/nemzeti\\_katonai\\_strategia.pdf](http://www.kormany.hu/download/a/40/00000/nemzeti_katonai_strategia.pdf)
- MH Légierő Doktrína. MH Légierő Parancsnokság kiadványa, Veszprém, 2004, DSZOFT- kód 13013.
- MH Szárazföldi Haderőnemének Harcshabályzata, II. kötet. Hatályba léptette a 277/2014. (HK 11.) HM HVKF intézkedés. MH-kiadvány, Budapest, 2014.
- MH Szárazföldi Haderőnemének Harcshabályzata, IV. kötet (Ált/59.), hatályba léptette a 11/2013. (HK 2.) HM HVKF szakutasítás, MH kiadvány Budapest, 2013.
- MH Szárazföldi Műveleti Doktrína (1. kiadás), MD 3.2, MH VDK kiadványa, hatályba lépett 2015. május 29. (HK 5.)
- Oroszországi Helikopter Egyesülés honlapja. [www.russianhelicopters.aero](http://www.russianhelicopters.aero)
- Orosz Zoltán altábornagy: *A Magyar Honvédség szállítórepülő- és helikopter-alegységek alkalmazási lehetőségei a NATO szövetségi rendszerében*. Doktori értekezés, ZMNE, Budapest, 2011. [http://uni-nke.hu/downloads/konyvtar/digity/phd/2011/orosz\\_zoltan.pdf](http://uni-nke.hu/downloads/konyvtar/digity/phd/2011/orosz_zoltan.pdf)
- Orosz Zoltán: *A helikopter-alegységek feladatai, lehetőségei*. Nemzetvédelmi Egyetemi Közlemények, 2007/3.

Czeglédi Mihály őrnagy:

## AZ INFORMÁCIÓS MŰVELETEK SZEREPE A KORSZERŰ PARANCSNOKI GONDOLKODÁSBAN

*„Az információs műveletek egy szörnyű kifejezés – egyszerre minden és semmi. Jelenthet bármit, amit akarsz, de túl gyakran használt kifejezés más dolgokra.”*  
Ken Beebe<sup>1</sup>

ÖSSZEFOGLALÓ: A civil és katonai napi kommunikációban többször megjelennek olyan kifejezések, mint információs hadviselés, információs műveletek, hatásalapú megközelítés. Sajnálatos módon e fogalmak időnként rossz kontextusban, valódi tartalom nélkül hangzanak el. Jelen tanulmány az információs műveletek fogalomkörét járja körbe, és igyekszik a doktrínákban rögzített elveket könnyen érthető formában közreadni.

KULCSSZAVAK: információs hadviselés, információs műveletek, vezetés-irányítás, parancsnok

### BEVEZETÉS

Az aszimmetrikus viszonyok között, többnyire felkelők ellen folytatott küzdelemben edződött szövetséges és hazai parancsnokok (és törzseik) olyan műveleti környezetben keresték és keresik a siker elérésének útját, amely eredeti felkészítésüktől rendkívül távol esik. A cél napjainkra már nem az ellenség totális, fizikai megsemmisítése. A szemben álló fél az esetek nagy részében láthatatlan. A motivációjának hátterében húzódó tényezők ismerete és azok befolyásolása lehet a kulcs akaratának megtöréséhez. A rendelkezésre álló módszerek talán kevésbé erőszakosak, de bizonyos helyzetekben hatásosabbak, mint a haderőkben hangsúlyosan jelen levő hagyományos háborús megközelítés eszköztára.

A parancsnoki szerep és gondolkodás – a bipoláris világrend széthullása óta – az elmúlt 15 év során esett át a legnagyobb átalakuláson, mely a NATO számára főként felkelők elleni műveleteket jelentett. Már 2006-ban egy dandárparancsnok<sup>2</sup> elfoglaltságának 70%-át a felderítés-hírszerzés kérdései és az információs műveletek tették ki. A hagyományos harctevékenységek (manőver, tűz) összehangolására fordíthatott kevesebb időt, tapasztalata a paradigmatváltás volt!<sup>3</sup>

<sup>1</sup> Ken Beebe, az amerikai légierő alezredesének az Armed Force Journal szerkesztőséghez írt leveléből: Misinformed on IO. <http://armedforcesjournal.com/misinformed-on-io/> (Letöltés időpontja: 2016. 12. 29.)

<sup>2</sup> Ralph O. Baker 2006-ban ezredesként a Bagdadot megszálló és felkelők elleni műveletet folytató 1. páncélos-hadosztály 2. dandárharcsoportjának – 2nd Brigade Combat Team, 1st Armoured Division – parancsnoka. Felelősségi területe kiterjedt Bagdad kilenc nagy kerületéből kettőre, vagyis kb. 400 km<sup>2</sup> beépített, nagyvárosias területre. A helyi lakosság lélekszáma 700 ezer és 1 millió fő között volt. Alárendeltségében nyolc zászlóalj, kb. 5000 fő tevékenykedett.

<sup>3</sup> Ralph O. Baker: The decisive weapon: A Brigade Combat Team Commander's Perspective on Information Operations. Military Review, Vol. 86, No. 3, 2006, 13. <http://www.au.af.mil/au/awc/awcgate/milreview/baker.pdf> (Letöltés időpontja: 2016. 10. 13.)

A felkelők elleni műveletek jelentősége és a levonható tapasztalatok új értelmezést nyerne, ha a közelmúlt ukrainai eseményeit szemléljük. A katonai műveleteket a fejlett elektronikai eszközök (köztük drónok) és a hagyományos nehézfegyverzet (csöves és sorozatvető tüzérségi eszközök) együttműködése, a különböző röppálya-felderítő eszközök alkalmazása, valamint mindezek zavarására képes berendezések fokozott igénybevétele jellemezte.<sup>4</sup>

Az információnak a vezetésben betöltött szerepe megkérdőjelezhetetlen. Talán közheles is definiálni, de napjainkban, amikor a nagyhatalmak egymás belpolitikai eseményeit befolyásoló ténykedéseitől hangos a sajtó, jobb, ha a gondolkodó katonaeMBER figyelme az információ fegyverként történő felhasználásának kérdésére irányul.

A tanulmány bemutatja az információs műveletek tárházát, benne a személyek döntéseit befolyásoló tevékenységeket és a technikai oldalon jelentkező képességeket; rávilágít a megváltozott műveleti környezet néhány összefüggésére; láttatja az információs műveletek doktrinális hátterét; kitekintést enged a közeljövő hadviselését befolyásoló információs fejlődés tendenciáira. Módszere a szabályzó dokumentumok kivonatos közreadása, fűszerezve a témában elérhető tanulmányok és a szerző gondolataival.

A dolgozat fő célja ráirányítani a figyelmet arra, hogy az információ fegyverként történő alkalmazása, egyáltalán szakszerű felhasználása kulcsfontosságú tényezővé vált napjaink katonai műveleteiben is.

## INFORMÁCIÓ<sup>5</sup> ÉS VEZETÉS, INFORMÁCIÓS KÖRNYEZET

A mindennapi katonai élet, a gyakorlások, gyakorlatok során rendkívül sok ábra, vázlat készül, amelyek különböző módon jelenítik meg a katonai egységeket, szervezeteket. Esetenként megjelennek a civil, a társ- és az együttműködő szervezetek is. A szervezeti ábrák közös tulajdonsága az összekötő vonalak sokasága, melyek utalhatnak alá- és fölérendeltségi viszonyokra, koordinációs kapcsolatokra, működési rendre, folyamatokra. Nem gondolunk rá, mert természetesnek vesszük, hogy ezek a vonalak az információ áramlásának irányait, relációit is tükrözik. Az információ vezetésben betöltött szerepét általában a döntéshozatallal társítjuk, amelyet minőségi információ alapján meghozott, lehetőleg kedvező döntésként értelmezünk. Információs tartalmat hordoznak viszont a parancsnok viselkedése, megjelenése, szavai, tettei – mind a külvilág, mind a saját szervezet irányába.

Az amerikai szárazföldi haderőnem terminológiájában a harci erő<sup>6</sup> nyolc összetevője a vezetés, az *információ*, a küldetésorientált vezetés, a mozgás és manőver, a tűztámogatás, a felderítés, a fenntartás, továbbá a biztonság (erők védelme).<sup>7</sup> Az utolsó hat az úgynevezett hadviselési funkciók,<sup>8</sup> melyeket a parancsnok az első kettővel működtet. A személyes példamutatáson, felkészültségen alapuló vezetés<sup>9</sup> is csak akkor működik, ha az információ megfelelő mennyiségben és minőségben áramlik.<sup>10</sup>

<sup>4</sup> Phillip A. Karber: Lessons Learned from the Russo-Ukrainian War. 12–16., 20–21. <https://prodev2go.files.wordpress.com/2015/10/rus-ukr-lessons-draft.pdf> (Letöltés időpontja: 2017. 01. 03.)

<sup>5</sup> Az információ szó eredetét, definícióját lásd Haig Zsolt: Információ – Társadalom – Biztonság. NKE, Budapest, 2015, 11–16.

<sup>6</sup> Combat power.

<sup>7</sup> Leadership, information, mission command, movement and maneuver, fires, intelligence, sustainment, protection.

<sup>8</sup> Warfighting functions.

<sup>9</sup> Leadership.

<sup>10</sup> ADRP 3-0 (Army Doctrine Reference Publication 3-0) Unified Land Operations (2012) 3-1–3-2. [http://www.lsu.edu/hss/milsci/resources/adrp3\\_0.pdf](http://www.lsu.edu/hss/milsci/resources/adrp3_0.pdf) (Letöltés időpontja: 2017. 01. 03.)

Napjaink biztonságértelmezésében a katonai oldal már elvesztette kiemelt jelentőségét. Az átfogó megközelítés jegyében egy (had)művelet, vagy inkább a katonai erő alkalmazása esetén, a műveleti terület értékelésénél, már a tervezési fázisában szerepet kapnak a politikai, gazdasági, társadalmi, infrastrukturális és nem mellékesen az információs környezeti tényezők.<sup>11</sup> Milyen is a saját információs környezetünk?

Az okostelefonok világában mindennapos látvány, hogy a mai kor embere az internetkapcsolattal rendelkező eszközeivel tájékozódik, éli közösségi életét, vásárol, továbbá csillapítja kiapadhatatlan híréhségét. A nap bármely pillanatában elérhető és többnyire kívánja is, hogy az legyen. Droggá vált a „lemaradhatok valamiről” érzése.<sup>12</sup>

Az információ nem szakszerű felhasználásával rendkívül nagy károkat lehet okozni. Egy nem előnyös fénykép véletlen feltöltése a közösségi oldalakra akaratlanul is kellemetlen helyzetet idéz elő. A tudatosan felkészült és a megfelelő technikai eszközt birtokló személy kezében pedig fegyverré válhat az információ. Egy adott ügy mellé állíthatja, de épp ellene is hangolhatja az információéhes közvéleményt. Hamis híreket, sajátos, akár szélsőséges nézeteket terjeszthet. Félretájékoztathat olyan helyzetekben, amikor emberéletek múlhatnak a hiteles információkon. Olyan információs társadalomban élünk, melyet a technológia nyújtotta előnyök mellett azok a veszélyek jellemeznek, melyeket az információtól és az információs rendszerektől való függőség és sebezhetőség jelentenek.<sup>13</sup>

Az információ megszerzése, birtoklása, ellenőrzés alatt tartása, rejtése, esetlegesen szándékos módosítása (dezinformáció) döntő fontosságú. Az internetes alapon működő mobiltelefonok, táblagépek jelentette „információs forradalom” folytatódik.<sup>14</sup> Lassan nincs olyan négyzetcentiméter a földkerekségen, ahol valamilyen módszerrel ne lehetne a világhálóra kapcsolódni.

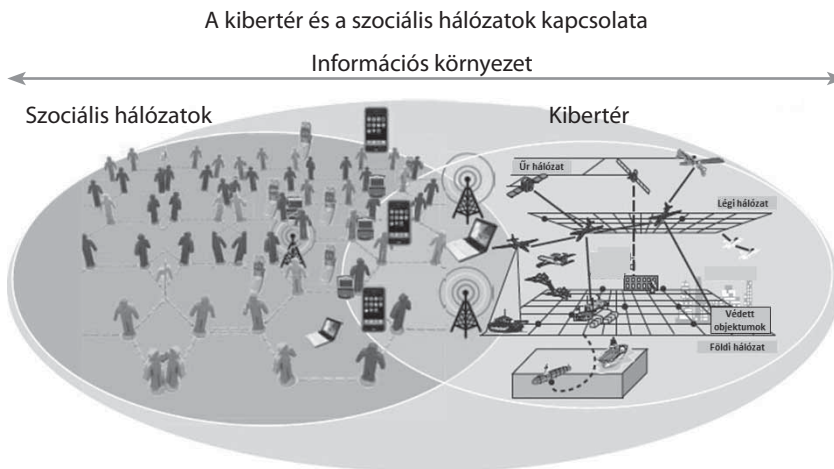

1. ábra A kibertér és a szociális hálózatok kapcsolata<sup>15</sup>

<sup>11</sup> ADRP 3-0 1-2.

<sup>12</sup> Kender Tamás: Információs műveletek a tömeges migráció során. Honvédségi Szemle, 2016/5. szám, 21. [http://www.honvedelem.hu/container/files/attachments/59308/hsz\\_2016-5.pdf](http://www.honvedelem.hu/container/files/attachments/59308/hsz_2016-5.pdf) (Letöltés időpontja: 2017. 04. 24.)

<sup>13</sup> Haig Zsolt: Az információs társadalom fenyegető információalapú veszélyforrások. [http://www.zmne.hu/kulso/mhht/hadtudomany/2007/3/2007\\_3\\_4.html](http://www.zmne.hu/kulso/mhht/hadtudomany/2007/3/2007_3_4.html) (Letöltés időpontja: 2016. 11. 12.)

<sup>14</sup> Ált/57. Magyar Honvédség Információs Műveletek Doktrína (1. kiadás) MD 3.10 (1) 1-1. MH-kiadvány, 2014.

<sup>15</sup> Szerkesztette és fordította a szerző. Forrás: Porche (et al.): i. m. 13.

Az *információs környezet* (lásd 1. ábra) a személyek és csoportjaik között folyó személyes, akár technikai eszköz által biztosított interakciók összessége. Jellemzi azok mennyisége, minősége, megbízhatósága, a közvetítésére használt eszközpark stb. Két képzeletbeli nagy halmaz alkotja, melynek egyik oldalán az emberek és/vagy csoportjaik közötti kapcsolatok jelennek meg, míg a másik oldalt az infokommunikációs eszközök és a köztük folyó technikai információáramlás (eszközök automata, autonóm kommunikációja) jellemzi, kialakítva a kiberteret. A halmazok kapcsolódásában áll a modern technikai eszköz végpontján álló ember, aki így a kibertér részévé válik.<sup>16</sup>

Az emberi kapcsolatok (közösségi hálózatok) kapcsolódása a kibertérrel fontos felismerés. Az internetes alapon működő közösségi oldalak (Facebook, Twitter stb.) napjainkra a *műveleti környezet részévé* váltak. A 2004-es ukrajnai narancsos forradalom kapcsán bebizonyosodott, hogy a mobiltelefonokkal készített képek közösségi oldalakon való megosztása mélyíthet egy konfliktust. Az Iránban, illetve Moldovában lezajlott ún. „Twitter-forradalmak” szintén jó bizonyítékai annak, hogy a válságokban érintett társadalom a korszerű kommunikációs eszközökkel képes nyomást gyakorolni a regnáló hatalomra, főként úgy, hogy a nemzetközi médiába juttat el képeket, híradásokat, blogbejegyzéseket.<sup>17</sup>

Az információs környezet egyik, talán a legfontosabb szereplője a média, melynek szerepét a jelen kor emberének nem kell megmagyarázni.<sup>18</sup> A propaganda és annak média általi terjesztésével kapcsolatban viszont érdekes példa egy iraki tábornok esete 2003 tavaszán. A tábornok gyanútlanul épp saját kocsijával hajtott bagdadi munkahelyére, mikor amerikai páncélosok tűntek fel a nagyvárosba bevezető sztrádán. A tábornok természetesen gondolkodás nélkül feladta magát, majd azt nyilatkozta, hogy ő „Bagdad Bob”<sup>19</sup> hallgatta, aki a napi televíziós, rádiós beszámolója során azt állította, hogy az iraki erők győzedelmes harcok során megszárolják le az amerikai csapatokat kilométerekre a főváros kapujától. A propaganda hamis biztonságképet alakított ki a közölt információval.<sup>20</sup>

Az információs környezet leírására több modell létezik. A legerősebb és leglátványosabb verzióban három dimenziót különböztetünk meg:

a) *fizikai dimenzió*: vezetés-irányítási rendszerek, kulcsfontosságú vezetők és a hozzájuk kapcsolódó infrastruktúra; az a hely, ahol az információ vagy annak hatása keletkezik, továbbítódik; kommunikációs berendezések, telefonok, táblagépek, vezetési pontok stb.;

b) *információs dimenzió*: a hogyan tényező; az információ tartalma, ahogy azt gyűjtik, kezelik, tárolják, terjesztik és védik; a folyamat, melyen keresztül a vezetés-irányítást gyakorolják; ebben a dimenzióban a tartalomra és az áramlás minőségére lehet hatni;

c) *tudati (kognitív) dimenzió*: kimondottan az emberi tényező; egyének és/vagy csoportjaik információfeldolgozó képessége, feltevéseik, ítéletalkotásuk, a döntések meghozásának

<sup>16</sup> Isaac R. Porche III (et al.): Redefining information warfare boundaries for an army in a wireless world. 13–14. [http://www.rand.org/content/dam/rand/pubs/monographs/MG1100/MG1113/RAND\\_MG1113.pdf](http://www.rand.org/content/dam/rand/pubs/monographs/MG1100/MG1113/RAND_MG1113.pdf) (Letöltés időpontja: 2016. 11. 09.)

<sup>17</sup> Porche (et al.): i. m. 13–14.

<sup>18</sup> Besenyő János–Braun Enikő: PR-tevékenység a nemzetközi békefenntartás során, különös tekintettel az afrikai hadműveletekre. Honvédségi Szemle, 2013/6. szám, 28–39. [http://www.honvedelem.hu/container/files/attachments/41086/hsz\\_2013\\_06.pdf](http://www.honvedelem.hu/container/files/attachments/41086/hsz_2013_06.pdf) (Letöltés időpontja: 2017. 04. 25.)

<sup>19</sup> „Bagdad Bob”, azaz Mohammed Saeed al-Sahhaf 2003-ban Szaddám Huszein propagandaminisztere volt, aki a valóságtól távol álló, grandiózus napi médiamegjelenéseivel vált híressé. A nyugati médiában a Komikus Ali nevet ragasztották rá.

<sup>20</sup> Interview with LTG David Perkins. 2013, 14–15. <http://cgsc.contentdm.oclc.org/cdm/singleitem/collection/p4013coll13/id/3181/rec/1> (Letöltés időpontja: 2015. 01. 20.)

módja tartozik ide; rengeteg tényező befolyásolja: társadalmi szokások, beidegződések, vallás, iskolázottság, morál, motiváció stb.<sup>21</sup>

## INFORMÁCIÓS HADVISELÉS, INFORMÁCIÓS MŰVELETEK

Az információs hadviselés egyidős az emberiség szervezeten folytatott háborúskodásával.<sup>22</sup> Rózsa Tibor doktori értekezésében áttekintette az információs műveletek evolúcióját, párhuzamba állította a különböző hadviselési generációkat és az információs műveleti tevékenységeket. A fejlődés két jól beazonosítható úton haladt. Az egyik a technikai oldal, vagyis az információ megszerzésének, továbbításának, rejtésének a fejlődése, kihasználva az egyre korszerűbb berendezések nyújtotta lehetőségeket. A másik a hadviselés indirekt megközelítésének térnyerésével előtérbe kerülő, nem halálos eszközökkel történő befolyásolás erősödése.<sup>23</sup>

Az utolsó állítást nem csak a nyugati irodalom támasztja alá. Valerij Geraszimov tábornok, az orosz haderő vezérkari főnöke egy 2013-as tanulmányában a hadviselésnek egy olyan módját vázolja fel, amely a katonai erő közvetlen bevetése helyett politikai, diplomáciai, gazdasági és egyéb nem katonai eszközök katonai erővel kombinált alkalmazására épül. Geraszimov fontosnak tartja, hogy a háború a fizikai sík mellett az információs térre is kiterjedjen. Sőt! E térben tartja megvalósíthatónak az alkalmazásra kerülő erők és módszerek valós idejű koordinációját.<sup>24</sup>

Az 1970-es évek közepén már felhívták a figyelmet arra, hogy a kommunikációs és az információs csatornák milyen könnyű célpontok, de az információs hadviselés csak az 1991-es öbölháború után lett önálló katonai szakkifejezés. Irodalma hatalmasra duzzadt, viszont tartalma nem mutatott egységes képet. Sokat változott, fejlődött.<sup>25</sup> Napjainkra az információs hadviselés kifejezést szinte teljes mértékben kiszorította az információs műveletek fogalomrendszere.

*Az információs műveletek az információs környezetet elemző, értékelő, az információs képességeket és tevékenységeket összehangoló tevékenység. Feladata, hogy a célközönségben – ami nem más, mint „a szemben álló felek és más, a politikai szint által jóváhagyott személyek és meghatározott csoportok”<sup>26</sup> – elérje a megfelelő hatást.*

Az amerikai doktrinális meghatározás szerint az információs művelet az információval kapcsolatos tevékenységek integrált alkalmazása a katonai műveletek során a többi (harc)

<sup>21</sup> JP 3-13 (Joint Publication 3-13) Information Operations (2014), I-2–I-3. [http://www.dtic.mil/doctrine/new\\_pubs/jp3\\_13.pdf](http://www.dtic.mil/doctrine/new_pubs/jp3_13.pdf) (Letöltés időpontja: 2016. 11. 10.)

<sup>22</sup> Deák János: Napjaink és a jövő háborúja. Hadtudomány, 2005/1. szám. [http://www.zmne.hu/kulso/mhht/hadtudomany/2005/1/2005\\_1\\_3.html](http://www.zmne.hu/kulso/mhht/hadtudomany/2005/1/2005_1_3.html) (Letöltés időpontja: 2017. 01. 11.)

<sup>23</sup> Rózsa Tibor: Az információs műveletek alkalmazásának lehetőségei a Magyar Honvédség feladatrendszerében. Doktori értekezés. [http://hkk.uni-nke.hu/uploads/media\\_items/rozs-tibor-ezredes-az-informacios-muveletek-alkalmazasanak-lehetosegei-a-magyar-honvedseg-feladatrendszereben.original.pdf](http://hkk.uni-nke.hu/uploads/media_items/rozs-tibor-ezredes-az-informacios-muveletek-alkalmazasanak-lehetosegei-a-magyar-honvedseg-feladatrendszereben.original.pdf) (Letöltés időpontja: 2017. 01. 06.)

<sup>24</sup> Rác András: Oroszország hibrid háborúja Ukrajnában. KKI-tanulmányok 2014, 6. <http://docplayer.hu/6612943-Oroszország-hibrid-haboruja-ukrajnaban.html> (Letöltés időpontja: 2016. 02. 08.)

<sup>25</sup> Rózsa: i. m. 46–49.

<sup>26</sup> Ált/57. 1-7; Katonai terminológiai értelmező szótár. Zrínyi Kiadó, Budapest, 2015, 264.



tevékenységgel összehangolva,<sup>27</sup> hogy megfelelő hatást gyakoroljon, zavarja, rongálja, vagy birtokba vegye az ellenség döntési folyamatát, miközben a sajátot megóvjá.<sup>28</sup>

Az információs műveletek meghatározásakor a legtöbb esetben a hozzá kapcsolódó *képességek*,<sup>29</sup> *tevékenységek*<sup>30</sup> felsorolására helyeződik a hangsúly, de a tanulmány mottójául választott idézet is jól tükrözi, hogy tartalmát illetően nem egységes a kép.

A NATO doktrínája és annak nyomán a hazai Információs Műveletek doktrína<sup>31</sup> az alábbi területeket sorolja az információs célok támogatására használt képességek, eszközök és eljárások kategóriába:

- lélektani műveletek (Psychological Operations – PSYOPS);
- megjelenés, viselkedés, arculat (Presence, Posture and Profile – PPP);
- műveleti biztonság (Operations Security – OPSEC);
- információvédelem (Information Security – INFOSEC) – előbbi része;
- megtévesztés (Deception);
- elektronikai hadviselés (Electronic Warfare – EW);
- fizikai megsemmisítés (Physical Destruction);
- kulcsfontosságú vezetőkkel való érintkezés (Key Leaders Engagement – KLE);
- műveletek számítógépes hálózatokkal (Computer Network Operations – CNO);
- civil-katonai együttműködés (Civil-Military Cooperation – CIMIC).<sup>32</sup>

Az amerikai Összhaderőnemi Információs Műveletek<sup>33</sup> doktrínában összefoglaló néven, *információval kapcsolatos képességként*<sup>34</sup> jelennek meg azok az eszközök, technikák és tevékenységek, amelyek az információs környezet *három dimenziójában* hatnak. A NATO-felsorolás elemei megjelennek az amerikai összhaderőnemi publikációban, de a doktrínafejlésztés különböző időrendje miatt eltérések is mutatkoznak. A lélektani műveletek (PSYOPS) megváltoztatott elnevezéssel mint katonai információs támogató műveletek (MISO<sup>35</sup>) szerepel, utalva arra, hogy egyfajta önálló területről lehet/van szó.<sup>36</sup>

<sup>27</sup> Az eredeti doktrína (ADRP 3-0. 4-5.) a „line of operation” kifejezést használja. A KTÉSZ szerint a harctevékenység irányvonala kifejezés a „line of operation” magyar megfelelője: „Hadjárat v. hadművelet során az a képzetbeli vonal, amely a súlyponthoz vezető irányban időben és térben összeköti a döntési pontokat.” Az Összhaderőnemi Doktrína (Ált/43 ÖHD) műveletvonal kifejezése bír hasonló tartalommal. A szerző a definíció közérthetőbbé tétele miatt választotta az egyszerűsítést, így a tevékenység kifejezést – előtagként zárójelben feltüntetve a harc szót – használva utalt arra, hogy nemcsak kinetikus erő, hanem a nem halálos eszközök felhasználásáról is szó lehet, függően a konfliktus típusától, jellegétől.

<sup>28</sup> FM 3-13 (Field Manual 3-13) Inform and Influence Activities (2013), 2-4. <http://www.globalsecurity.org/military/library/policy/army/fm/3-13/fm3-13-2013.pdf> (Letöltés időpontja: 2016. 11. 13.)

<sup>29</sup> Fontos megjegyezni és a doktrinális felsorolások előtt előrebocsátani, hogy a képesség: „A célok és hatások elérését biztosító tulajdonság/jellemző, ami a doktrína, a szervezet, a kiképzés, a hadianyag, a személyi állomány, a vezetés, az infrastruktúra és az interoperabilitás megfelelő kombinációján alapszik.” KTÉSZ 2015, 309.

<sup>30</sup> A magyar online szinonimaszótár szerint a tevékenység: cselekedet, tett, cselekvés, akció.

<sup>31</sup> AJP-3.10 (Allied Joint Doctrine) For Information Operations, <https://info.publicintelligence.net/NATO-IO.pdf> (Letöltés időpontja: 2016. 11. 28), valamint az Ált/57. Magyar Honvédség Információs Műveletek Doktrína.

<sup>32</sup> AJP-3.10 1-8–1-22.

<sup>33</sup> Joint Publication 3-13: Information Operations.

<sup>34</sup> Information-related capabilities.

<sup>35</sup> Military Information Support Operations.

<sup>36</sup> Bővebben lásd Arturo Munoz: U.S. Military Information Operations in Afghanistan. Effectiveness of Psychological Operations 2001–2010. RAND Corporation, 2012. [http://www.rand.org/content/dam/rand/pubs/monographs/2012/RAND\\_MG1060.pdf](http://www.rand.org/content/dam/rand/pubs/monographs/2012/RAND_MG1060.pdf) (Letöltés időpontja: 2016. 10. 15.)

Az AJP-3.10 és az Ált/57. is foglalkozik a stratégiai kommunikáció (SC<sup>37</sup>), a tömegtájékoztatás (PA<sup>38</sup>) és az információs műveletek kapcsolatával, de előbbieket inkább kommunikációs szerepüket, míg a JP 3-13 már befolyásoló hatásukat is tárgyalja.

A JP 3-13-ban a számítógép hálózati műveletek (CNO<sup>39</sup>) kifejezést felváltotta a műveletek a kibertérben (CO<sup>40</sup>) fogalom, mely a virtuális tér terjeszkedésére és kibertérré alakulására való reakcióként értelmezhető. Külön kategória, de szervesen idetartozik a műveletek az űrben (SO<sup>41</sup>) tevékenység, mely a világűrben telepített felderítő-, kommunikációs, tájékozódást elősegítő rendszereket tartalmazza. Megjelenik a CO elválaszthatatlan társképességként az információvédelem (IA<sup>42</sup>), amely az információ illetéktelen felhasználása elleni rendszabályokat, tevékenységeket foglalja össze. Az elektronikai hadviselés mellett képességként jelenik meg az elektromágneses spektrum kezelése (JEMSO<sup>43</sup>), amely az elektromágneses kisugárzással bíró eszközök zsúfoltságában tesz rendet, összehangolva az egyes berendezések és a hozzájuk kapcsolódó képességek tevékenységét. Az úgynevezett összhaderőnemi tárcaközi koordinációs csoport (JIACG<sup>44</sup>) a műveleti területen tartózkodó kormányzati, nem kormányzati és civil szervezetek egyöntetű tevékenységét hivatott összefogni.<sup>45</sup>

Információval kapcsolatos tevékenységként megjelenik a felderítés-hírszerzés, melynek ősidők óta hatalmas jelentősége van. A vezetők „szemét”, „fülét” jelentő személyek, később pedig a technikai eszközök szerepe elvitathatatlan. A felderítési módszerek, technikák, eljárások napjainkra erős technikai oldala ellenére Irakban és Afganisztánban az emberi forrásból származó hírszerzési információk gyűjtése (HUMINT<sup>46</sup>) vált hangsúlyossá. A széles skálán mozgó, de mindenképpen minőségi információszerző tevékenységek teremtik meg a sikeres információs műveletek feltételeit (is).

Az amerikai összhaderőnemi doktrína ugyan jó áttekintést nyújt, de amíg korábbi kiadásában osztályozta a különböző képességeket, felosztva azokat alapvető, támogató és kapcsolódó képességekre, addig a jelenleg hatályos változatban egy felsorolásban találjuk meg az összes képességet.<sup>47</sup>

A szerző álláspontja szerint átláthatóbb képet ad az Amerikai Egyesült Államok Szárazföldi Hadereje (US Army) 2013 elején kiadott információs műveleti doktrínája,<sup>48</sup> amely már az alcímének megválasztásában is az eddigiektől eltérő megközelítést tükröz: Információs (tájékoztató) és befolyásoló tevékenységek. Az FM 3-13 közérthetőbbé teszi, egyszerűsíti a fentiekben részben már felsorolt fogalmakat. Különbséget tesz információs és befolyásoló képességek, valamint az azokat a tevékenységeket támogató képességek között. Az afganiszt

<sup>37</sup> Strategic Communication. A stratégiai kommunikáció a kormányzati, nemzeti célokat hivatott szolgálni, míg a (katonai) tömegtájékoztatás a hadseregről kialakult képet igyekszik formálni.

<sup>38</sup> Public Affairs.

<sup>39</sup> Computer Network Operations.

<sup>40</sup> Cyberspace Operations.

<sup>41</sup> Space Operations.

<sup>42</sup> Information Assurance.

<sup>43</sup> Joint Electromagnetic Spectrum Operations.

<sup>44</sup> Joint Interagency Coordination Group.

<sup>45</sup> JP 3-13 I-3, II-5–II-13.

<sup>46</sup> Human Intelligence.

<sup>47</sup> Rózsa: i. m. 49–51.

<sup>48</sup> FM 3-13.

táni és iraki tapasztalatok alapján helyet kapnak a társadalmi és a kulturális megfontolások.<sup>49</sup> A kulcsfontosságú vezetőkkel való kapcsolattartás helyett jelenik meg a katonák és a vezetők kötelezettségei tevékenység-halmaz, megtartva előbbi elemeit.<sup>50</sup>

A különböző képességek és tevékenységek felosztását, valamint kivonatos tartalmukat az 1–3. táblázatok mutatják be. Az egyes területek részben önálló doktrínákkal rendelkeznek, részben magában az FM 3-13-ban dolgozták fel részletesen.

1. táblázat *Az információval kapcsolatos képességek*<sup>51</sup>

Információs és befolyásoló képességek <i>Inform and influence capabilities</i>	Az információs és befolyásoló tevékenységeket támogató képességek <i>IIA support capabilities</i>
Tömegtájékoztatás <i>Public affairs</i>	Kiber-elektromágneses tevékenységek, köztük: – Elektronikai hadviselés – Műveletek a kibertérben – Elektromágneses spektrum kezelése <i>Cyber electromagnetic activities, including:</i> – <i>Electronic warfare</i> – <i>Cyberspace operations</i> – <i>Electromagnetic spectrum management operations</i>
Katonai információ-támogató műveletek <i>Military information support operations</i>	
Harctéri kameraműveletek <i>Combat camera operations</i>	
Katonák és vezetők kötelezettségei <i>Soldier and leader engagement</i>	
Civil műveletek <i>Civil affairs operations</i>	Különleges technikai műveletek <i>Special technical operations</i>
Társadalmi, kulturális megfontolások <i>Civil and cultural considerations</i>	Megjelenés, viselkedés, arculat <i>Presence, posture, and profile</i>
Műveleti biztonság <i>Operations security</i>	Fizikai támadás <i>Physical attack</i>
Katonai megtévesztés <i>Military deception</i>	Fizikai biztonság <i>Physical security</i>

2. táblázat *Az információs és befolyásoló tevékenységek kivonatos tartalma*<sup>52</sup>

Tömegtájékoztatás <i>Public affairs</i>	A saját erők hitelességét megőrző, széles körű támogatást előmozdító tájékoztató tevékenység. Elsődleges célközönsége a saját és a baráti társadalmak.
Katonai információ-támogató műveletek <i>Military information support operations</i>	A műveleti területen lévő idegen (baráti és nem baráti) társadalmak hozzáállását, viselkedését megváltoztatni, egyes esetekben megerősíteni hivatott képesség-halmaz.

<sup>49</sup> A témáról bővebben lásd Sztankai Krisztián: A kulturális tudatosság szerepe az aszimmetrikus hadviselésben. *Seregszemle*, 2015/1. szám, 87–91. [http://www.honvedelem.hu/container/files/attachments/51470/seregszemle\\_2015\\_1.pdf](http://www.honvedelem.hu/container/files/attachments/51470/seregszemle_2015_1.pdf); valamint Jobbágy Zoltán: A háború antropológiája: primitív hadviselés, gerilla hadviselés és a szövetséges összhaderőnemi műveletek sikere. *Hadtudomány*, 2015/e-szám, 4–13. [http://real.mtak.hu/24618/1/8\\_JOBAGY\\_ZOLTAN\\_2.pdf](http://real.mtak.hu/24618/1/8_JOBAGY_ZOLTAN_2.pdf) (Letöltések időpontja: 2017. 04. 27.)

<sup>50</sup> FM 3-13 1-1.

<sup>51</sup> Szerkesztette a szerző. Forrás: FM 3-13 3-1.

<sup>52</sup> Szerkesztette a szerző. Forrás: FM 3-13.

Harctéri kameraműveletek <i>Combat camera operations</i>	Hang- és képanyag rögzítésére és/vagy valós idejű továbbítására alkalmas felszereléssel ellátott szakemberek. Feladatuk más információs tevékenységek támogatása és/vagy kulcsfontosságú események rögzítése (elszámoltathatóság) és/vagy az ellenséges propaganda ellehetetlennítése.
Katonák és vezetők kötelezettségei <i>Soldier and leader engagement</i>	A műveleti terület szereplőivel való érintkezés szabályait, alapelveit támogató szabályrendszer. A kulcsfontosságú vezetőkkel való érintkezés szabályai mellett hangsúlyt kap az egyes harcos viselkedésének a szabályozása is.
Civil műveletek <i>Civil affairs operations</i>	A katonai erő és a műveleti területen található (baráti, idegen, helyi) kormányzati és nem kormányzati szervezetekkel, civilekkel való kapcsolatteremtésre, annak elmélyítésére, befolyásolására és kiaknázására hivatott szervezeti és műveleti formák összessége. Fő feladata kedvező civil helyzet kialakítása a katonai műveletekhez.
Társadalmi, kulturális megfontolások <i>Civil and cultural considerations</i>	A műveleti terület helyi lakosságát ismerő, szociokulturális tudás birtokában lévő csoportok, amelyek képesek tanulmányok összeállítására közvetlen, lokális megfigyelések útján, finomítva a döntéshozók szélesebb spektrumát. Általában dandár- és magasabb kötelék törzsébe szervezett 6–8 fős (tudós-) csoport.
Műveleti biztonság <i>Operations security</i>	Olyan (ellen)rendszabályok összessége, melyek célja megfelelő biztonság teremtése a katonai műveletek számára azzal, hogy megfosztja az ellenséget a baráti erők elhelyezkedésével, képességeivel és szándékával kapcsolatos ismeretektől, ezáltal befolyásolja a helyzetfelismerését.
Katonai megtévesztés <i>Military deception</i>	Az ellenfél megtévesztésére irányuló intézkedések összessége, mely valamilyen akciót vagy passzivitást vált ki az ellenfélből. Lehet manipuláció, vagy adatok, információk torzítása, hamisítása stb.

### 3. táblázat *Az információs és befolyásoló tevékenységeket támogató képességek tartalma*<sup>53</sup>

Kiber-elektromágneses tevékenységek, köztük: – Elektronikai hadviselés – Műveletek a kibertérben – Elektromágneses spektrum kezelése <i>Cyber electromagnetic activities, including:</i> – <i>Electronic warfare</i> – <i>Cyberspace operations</i> – <i>Electromagnetic spectrum management operations</i>	A számítógépes hálózati műveletek fogalomkör kivételével mellett újraalkotott és a kor kihívásait jobban tükröző cselekvés- és szabályrendszer. A virtuális és a kibertér, valamint az elektromágneses spektrum teljes szélességében működő technikai eszközök, gépek, berendezések és a hozzájuk kapcsolódó folyamatok és szabályzórendszerek összessége. Mind támadó, mind védelmi, továbbá a saját erők biztonságát növelő funkciókkal.
Különleges technikai műveletek <i>Special technical operations</i>	Az Amerikai Egyesült Államok haderejében hadosztály- vagy magasabb szinteken igényelhető képesség-halmaz. Magyar viszonylatban a technikai eszközökkel végrehajtott titkosszolgálati tevékenységeket ért(het)jük alatta.
Megjelenés, viselkedés, arculat <i>Presence, posture, and profile</i>	A csapatok jelenléte, felszerelése, viselkedése által hordozott üzenet, mely a kívánt hatás érdekében lehet elretentő, de akár biztonságot sugárzó is.

<sup>53</sup> Szerkesztette a szerző. Forrás: FM 3-13.

Fizikai támadás Physical attack	Az ellenség vagy a szemben álló fél összeköttetést biztosító berendezéseinek, objektumainak támadása harci erő alkalmazásával. Lehet közvetlen vagy közvetett csapás, de akár a különleges műveleti erők célzott alkalmazása is.
Fizikai biztonság Physical security	A saját erők infokommunikációs rendszereit és a hozzájuk kapcsolódó információhordozókat, valamint a vezetés szempontjából kulcsfontosságú objektumokat biztosító rendszabályok, valamint élőerős őrzés-védelem.

Az FM 3-13 által tartalmazott felosztás erősíti a hadviselés közvetett megközelítésének elve mentén történő gondolkodást. A mai kor parancsnoka számára azt domborítja ki, hogy a siker eléréséhez nem elegendő a hagyományos manőverszemlélet. Nélkülözhetetlen az információs műveletek egyes szakterületeiben járatos szakembergárda, valamint fontos a parancsnokok látókörének szélesítése olyan szempontból is, hogy képessé váljanak teret engedni a nem hagyományos megoldások alkalmazásának.

Egy adott műveleti területre történő felkészítés folyamán az 1. táblázat bal oldali oszlopában található tevékenységek minden alkalmazásra kerülő kötetlék szintjén megjelennek. Ismeretük, vagy inkább hatásmechanizmusuk, megértése nélkülözhetetlen egy jelenlét-fenntartó járőr szintjén is. Csak úgy válhat sikeressé az előjáró „információs kampánya”, ha az alsóbb szint is tökéletesen ismeri a kitűzött célokat és az elvárt módon cselekszik. E megközelítésben kerülhet előtérbe a küldetésorientált vezetési szemlélet,<sup>54</sup> amely a haderő egészét átható esetben képes a katonákat és parancsnokaikat úgy felkészíteni az elkövetkezendő harcokra, hogy az alkalmazkodás és a tanulás folyamatosan jelen legyen.

## A NEM TÚL TÁVOLI JÖVŐ

Az információs környezet változik. A kutatás-fejlesztéssel valóban foglalkozó haderők komolyan foglalkoznak a jövő hadviselésével. Porkoláb Imre az alábbiakban foglalta össze a várható fejlesztési trendeket:<sup>55</sup>

- *mesterséges intelligencia és autonóm öntanuló gépek*: olyan eszközök, amelyek képesek elemezni nagy mennyiségű adatot is, és elsődleges céljuk a stratégiai megjelölés elkerülése;
- *ember és gép közötti együttműködés*: célja a döntéshozatali folyamatok elősegítése, gyorsítása (működő példa az F–35-ös repülőgép pilótasisakja);
- *gépek által támogatott műveletek*: az autonómia különböző szintjeit elérő robotok, például drónok alkalmazása;
- *fejlett ember–gép közös egységek*: olcsón, nagy mennyiségben előállítható autonóm gépek, amelyek használata beépül a doktrínákba, és majd a mindennapi műveletek részét képezik.
- *hálózatalapú félautonóm fegyverrendszerek*: az emberi reagálóképességet javító, automatikusan védelmet nyújtó eszközök (például egy kibertámadás esetén).

<sup>54</sup> Bővebben lásd Czeglédi Mihály: A küldetésorientált vezetés szövetségeseink doktrínáiban. Honvédségi Szemle, 2016/5. szám, 3–19. [http://www.honvedelem.hu/container/files/attachments/59308/hsz\\_2016-5.pdf](http://www.honvedelem.hu/container/files/attachments/59308/hsz_2016-5.pdf) (Letöltés időpontja: 2017. 04. 28.)

<sup>55</sup> Porkoláb Imre: Az innováció hatása a hadviselésre. Hadtudomány, 2016/1–2. szám, 19–28. [http://real-j.mtak.hu/6398/1/Hadtudomany\\_2016\\_1-2\\_PDF-A.pdf](http://real-j.mtak.hu/6398/1/Hadtudomany_2016_1-2_PDF-A.pdf) (Letöltés időpontja: 2017. 04. 28.)

A felsoroltakon túl egy, a jövő hadviselését kutató munkacsoport a megtévesztés következő generációját a különböző szenzorok manipulálására képes berendezések elterjedésében látja. Fontos az ilyen jelenség elleni védelem, de saját oldalról is alkalmazható, az ellenfél összezavarása érdekében.<sup>56</sup>

A kutatás-fejlesztés fő sodorvonalába tartozó ipari nagyhatalmak igyekeznek lépést tartani a felgyorsult világ, így a változó információs környezet hatásaival. Az információs környezetben egyre nagyobb jelentősége lesz a kiberhadsergeknek. Már most létező fogalomról és a hozzá társult képességekről beszélhetünk, ami természetesen az egyes országok védelemre fordított lehetőségeihez mérten változó képet mutat. Nem titok, hogy az Amerikai Egyesült Államok és Kína között napjainkban kiberháború folyik.<sup>57</sup>

Mi várható még? A „posztmodern” háborúk közeljövőbe mutató tapasztalatait Takács Attila summázta.<sup>58</sup> Szerinte a technológiai fejlődés által lehetővé válik a valós idejű globális megfigyelés, amely már talán nem is futurisztikus. Az infokommunikációs fejlesztések biztosítják, hogy a vezetési pontok a konkrét műveleti területen kívül települjenek. A precíziós fegyverrendszerek tökéletesítése tovább erősíti a nagy távolságról, kis járulékos veszteséggel való pusztítás képességét, e fegyverrendszerek célpontjainak kijelölése, irányítása, vezérlése pedig áttevődik az információs környezetbe. A különleges műveleti képességek, különösen az akként értelmezett PSYOPS és CIMIC, felderítési ágon pedig a HUMINT, és így az információs műveletek kulcsszerepet fognak betölteni.

## KÖVETKEZTETÉSEK

Az információ az emberiség mindennapjainak a része, tudatosan és tudat alatt is áthatja a civilizáció minden rezdülését. Az információval hatni tudó képességek és tevékenységek jelenléte a katonai műveletek eszköztárában vitathatatlan. A Snowden-ügy óta nem titok, hogy az amerikai és más titkosszolgálatok is széles körben figyelik világszerte a mobiltelefon-hívásokat és az internetes tevékenységeket. A digitális adatforgalomból történő információszerezés vált a stratégiai hírszerzés első számú módszerévé.

Az információ minőségi felhasználása a siker kulcsa békében és az attól eltérő helyzetben is. A tanulmányban felsorolt, *információval kapcsolatos tevékenységek* megjelennek a békehelyorségi életben, a különböző gyakorlatokon, gyakorlásokon. Egy cél érdekében történő alkalmazásuk más katonai képességekkel összehangolva jelenti az *információs műveleteket*.

A katonai vezető sikert csak úgy érhet el és óvhatja meg a rá bízott erőket, ha alkalmazkodik a megváltozott műveleti körülményekhez. Nem elég az előljáró támasztotta követelményeknek eleget tenni, reagálni kell az adott környezet rezdüléseire is. Napjaink parancsnoka hivatása teljesítése során folyamatosan kommunikál, közszereplő, médiaszereplő, az általa képviselt szervezet elsődleges arca. Nemcsak az információ továbbítója, szétosztója, hanem maga is egy információs műveleti eszköz. Tetteivel, szavaival és nem mellékesen döntéseivel folyamatos alakítója a környezetének. Az újszerű környezetben a korszerű parancsnok képes kilépni

<sup>56</sup> Alexander Kott (et al.): Visualizing the Tactical Ground Battlefield in the Year 2050. Workshop Report. 9. <https://www.arl.army.mil/arlreports/2015/ARL-SR-0327.pdf> (Letöltés időpontja: 2016. 11. 20.)

<sup>57</sup> Orbók Ákos: A kibertér mint hadszíntér. <http://biztonsagpolitika.hu/publikaciok-2013/orbok-akos-a-kiberter-mint-hadszinter-2013-julius-19> (Letöltés időpontja: 2017. 04. 28.)

<sup>58</sup> Takács Attila Géza dandártábornok: A posztmodern háborúk jellemzői. Honvédségi Szemle, 2016/3. szám, 27–28., 33. [http://www.honvedelem.hu/container/files/attachments/57137/hsz\\_2016-3..pdf](http://www.honvedelem.hu/container/files/attachments/57137/hsz_2016-3..pdf) (Letöltés időpontja: 2017. 04. 28.)

a hagyományos vertikális parancsuralmi rendszerből, és a rendelkezésre álló horizontális kapcsolatokon keresztül képes a saját és az egész katonai szervezet számára előnyt kovácsolni.

Az információs műveletek jelentette képesség-halmazt kezelni, a változó kor változó kihívásainak megfelelni csak és kizárólag csapatmunka árán lehetséges, ahol a vezető a „játékos-edző” szerepben inkább lehet sikeres. Partvonalon elhelyezkedve, az információs környezet jelentette rohanó világban csak elszalasztani lehet a kínáló lehetőségeket. Nyilvánvaló, hogy az információs tevékenységek jelentős része kimondottan az ember tudatának (kognitív tér) formálására hivatott. A technikai oldal rohamos változásával, kibővülésével, fejlődésével viszont ez a tudat már nem kizárólag a személyes kapcsolatokon keresztül befolyásolható. Így tevődött át a műveletek súlypontja a fizikai térből a virtuális, majd a kibertérbe. Az akarat megtörése, a szándékról történő lemondás, tulajdonképpen a Liddell Hart-i közvetett megközelítés<sup>59</sup> új és még újabb értelmezéseket nyer. A kibertér teret ad olyan háborúnak, amely nem a nyilvánosság előtt zajlik, újradefiniálva a béke fogalmát.

Alapvető szemléletváltás szükséges, hogy a dinamikusan változó környezetben hatékonyan vehessük fel a harcot az egyre alkalmazkodóbb szemben álló felekkel. Nyitott szemléletű, jól felkészült, széles körű felhatalmazással rendelkező parancsnokok szükségesek, akik képesek a helyzet gyors felismerésére, innovatív módon oldják meg a nehézségeket, és képesek gyorsan alkalmazkodni a helyi viszonyokhoz. Fontos az információs tevékenységek egyes részterületeiben jártas szakembergárda, amely megfelelő eszközparkkal felszerelve képessé válik a parancsnok támogatására a siker elérése érdekében. Lényeges viszont, hogy a döntéshozót olyan légkör övezze, amelyben helye van a kezdeményező magatartásnak, de a beosztott szereplő lehetőségei ismeretében csak a releváns információval „bombázza” előljáróját.

Az információs műveleteket övező fogalomhalmaz egységesítése, esetleges egyszerűsítése elkerülhetetlen. A funkcióként rendelkezésre álló szakembergárda nemzetközi tanfolyamokon történő továbbképzése kiemelt fontosságú a közeljövő várható katonai alkalmazásait tekintve. A megszerzett tapasztalatokat szükséges volna agresszívebb módon továbbadni, melyben a tudományos kutatóhelyeknek és az oktatási intézményeknek is felelősségük van, de nem elhanyagolhatóak a csapattagokat törzs-tanulónapjai adta lehetőségek sem. A nemzetközi és a hazai gyakorlatban az információs tevékenységek ugyan megjelennek a parancsnoki és törzsvezetési gyakorlatok, gyakorlatok részmájaként, de vannak kiaknázatlan lehetőségek és olyan tudáspotenciálok, melyek fokozhatnák a Magyar Honvédség reagálóképességét.

A „stratégiai tizedes” nem a múlt, hanem a jövő.<sup>60</sup> Adott cselekmény megfelelő döntési szinthez történő kapcsolása kiemelt jelentőségű. Ha ez párosul a NATO-ban (is) ajánlott küldetésorientált vezetési szemlélettel, akkor az időrabló mikromenedzsment és a „taktikai tábornokok” is eltűnhetnek. Az információs környezetben kiemelten kezelendő elv, hogy az alárendelt két, esetenként még több szinttel feljebb képes legyen a művelet koncepcióját

<sup>59</sup> Liddell Hart (1895–1970) több reformot valósított meg a brit hadseregben. A 20. század egyik legnagyobb katonai gondolkodója. A róla elnevezett ún. „közvetett megközelítés” egy hadászati eszme, melynek lényege, hogy a hadvezér nem a frontális támadásra alapozza a sikert (legyen bármekkora erőfölényben), hanem kerülő utakat választ a tartós siker érdekében. [http://www.bibl.u-szeged.hu/bibl/mil/konyvek/elmelet/info/l/liddell1\\_i.html](http://www.bibl.u-szeged.hu/bibl/mil/konyvek/elmelet/info/l/liddell1_i.html) (Letöltés időpontja: 2017. 04. 28.)

<sup>60</sup> Charles Krulak amerikai tengerészgyalogos tábornok megalkotta a „stratégiai tizedes” koncepcióját, melynek lényege, hogy egy rajparancsnok is hozhat tevékenysége során olyan döntéseket, melyeknek stratégiai szintű következményei is lesznek. Károly Krisztián: Lövészászlóalj kapcsolati rendszereinek vizsgálata hálózatelemzési módszerekkel. 2. rész. Hadmérnök, 2014/4. szám, 125. [http://hadmernok.hu/144\\_13\\_karolyk.pdf](http://hadmernok.hu/144_13_karolyk.pdf) (Letöltés időpontja: 2017. 04. 28.)

és az elvárt hatásokat érteni és szellemükben cselekedni, akkor is, ha a kommunikációs és az információs csatornák kompromittálódnak. Kevésbé kiemelt kiegészítés, hogy nemcsak a parancsnokra, hanem az ő támogatására szolgáló törzs beosztottjaira is érvényes mindez.

## FELHASZNÁLT IRODALOM

- ADRP 3-0 (Army Doctrine Reference Publication 3-0) Unified Land Operations (2012). [http://www.lsu.edu/hss/milsci/resources/adrp3\\_0.pdf](http://www.lsu.edu/hss/milsci/resources/adrp3_0.pdf)
- AJP-3.10 (Allied Joint Doctrine) For Information Operations. <https://info.publicintelligence.net/NATO-IO.pdf>
- Ált/43. Magyar Honvédség Összhaderőnemi Doktrína, 3. kiadás, MH DOFT: ÖHD (3), MH kiadványa, Budapest, 2012.
- Ált/57. Magyar Honvédség Információs Műveletek Doktrína, 1. kiadás, MD 3.10 (1) MH-kiadvány, 2014.
- Baker, Ralph O.: *The decisive weapon: A Brigade Combat Team Commander's Perspective on Information Operations*. Military Review, Vol. 86, No. 3, 2006. <http://www.au.af.mil/au/awc/awcgate/milreview/baker.pdf>
- Besenyő János–Braun Enikő: *PR-tevékenység a nemzetközi békefenntartás során, különös tekintettel az afrikai hadműveletekre*. Honvédségi Szemle, 2013/6. szám. [http://www.honvedelem.hu/container/files/attachments/41086/hsz\\_2013\\_06.pdf](http://www.honvedelem.hu/container/files/attachments/41086/hsz_2013_06.pdf)
- Czeglédi Mihály: *A küldetésorientált vezetés szövetségeseink doktrínáiban*. Honvédségi Szemle, 2016/5. szám. [http://www.honvedelem.hu/container/files/attachments/59308/hsz\\_2016-5.pdf](http://www.honvedelem.hu/container/files/attachments/59308/hsz_2016-5.pdf)
- Deák János: *Napjaink és a jövő háborúja*. Hadtudomány, 2005/1. szám. [http://www.zmne.hu/kulso/mhtt/hadtudomany/2005/1/2005\\_1\\_3.html](http://www.zmne.hu/kulso/mhtt/hadtudomany/2005/1/2005_1_3.html)
- FM 3-13 (Field Manual 3-13) Inform and Influence Activities (2013). <http://www.globalsecurity.org/military/library/policy/army/fm/3-13/fm3-13-2013.pdf>
- Haig Zsolt: *Az információs társadalmat fenyegető információalapú veszélyforrások*. [http://www.zmne.hu/kulso/mhtt/hadtudomany/2007/3/2007\\_3\\_4.html](http://www.zmne.hu/kulso/mhtt/hadtudomany/2007/3/2007_3_4.html)
- Haig Zsolt: *Információ – Társadalom – Biztonság*. NKE, Budapest, 2015.
- Interview with LTG David Perkins. 2013. <http://cgsc.contentdm.oclc.org/cdm/singleitem/collection/p4013coll13/id/3181/rec/1>
- Jobbágy Zoltán: *A háború antropológiája: primitív hadviselés, gerilla hadviselés és a szövetséges összhaderőnemi műveletek sikere*. Hadtudomány, 2015/e-szám. [http://real.mtak.hu/24618/1/8\\_JOBAGY\\_ZOLTAN\\_2.pdf](http://real.mtak.hu/24618/1/8_JOBAGY_ZOLTAN_2.pdf)
- JP 3-13 (Joint Publication 3-13) Information Operations (2014). [http://www.dtic.mil/doctrine/new\\_pubs/jp3\\_13.pdf](http://www.dtic.mil/doctrine/new_pubs/jp3_13.pdf)
- Karber, Phillip A.: *Lessons Learned from the Russo-Ukrainian War*. <https://prodev2go.files.wordpress.com/2015/10/rus-ukr-lessons-draft.pdf>
- Károly Krisztián: *Lövészászlóalj kapcsolati rendszereinek vizsgálata hálózatelemzési módszerekkel*. 2. rész. Hadmérnök, 2014/4. szám. [http://hadmernok.hu/144\\_13\\_karolyk.pdf](http://hadmernok.hu/144_13_karolyk.pdf)
- Katonai terminológiai értelmező szótár. Zrínyi Kiadó, Budapest, 2015.
- Ken Beebe, az amerikai légierő alezredesének az Armed Forces Journal szerkesztőséghez írt leveléből: *Misinformed on IO*. <http://armedforcesjournal.com/misinformed-on-io/>
- Kender Tamás: *Információs műveletek a tömeges migráció során*. Honvédségi Szemle, 2016/5. szám. [http://www.honvedelem.hu/container/files/attachments/59308/hsz\\_2016-5.pdf](http://www.honvedelem.hu/container/files/attachments/59308/hsz_2016-5.pdf)



- Kott, Alexander (et al.): *Visualizing the Tactical Ground Battlefield in the Year 2050. Workshop Report*. <https://www.arl.army.mil/arlreports/2015/ARL-SR-0327.pdf>
- Munoz, Arturo: *U.S. Military Information Operations in Afghanistan. Effectiveness of Psychological Operations 2001–2010*. RAND Corporation, 2012. [http://www.rand.org/content/dam/rand/pubs/monographs/2012/RAND\\_MG1060.pdf](http://www.rand.org/content/dam/rand/pubs/monographs/2012/RAND_MG1060.pdf)
- Orbók Ákos: *A kibertér, mint hadszíntér*. <http://biztonsagpolitika.hu/publikaciok-2013/orbok-akos-a-kiberter-mint-hadszinter-2013-julius-19>
- Porche III, Isaac R. (et al.): *Redefining information warfare boundaries for an army in a wireless world*. [http://www.rand.org/content/dam/rand/pubs/monographs/MG1100/MG1113/RAND\\_MG1113.pdf](http://www.rand.org/content/dam/rand/pubs/monographs/MG1100/MG1113/RAND_MG1113.pdf)
- Porkoláb Imre: *Az innováció hatása a hadviselésre*. *Hadtudomány*, 2016/1–2. szám. [http://real-j.mtak.hu/6398/1/Hadtudomany\\_2016\\_1-2\\_PDF-A.pdf](http://real-j.mtak.hu/6398/1/Hadtudomany_2016_1-2_PDF-A.pdf)
- Rácz András: *Oroszország hibrid háborúja Ukrajnában*. KKI-tanulmányok 2014. <http://docplayer.hu/6612943-Oroszország-hibrid-haboruja-ukrajnaban.html>
- Rózsa Tibor: *Az információs műveletek alkalmazásának lehetőségei a Magyar Honvédség feladatrendszerében*. Doktori értekezés. [http://hkk.uni-nke.hu/uploads/media\\_items/rozsza-tibor-ezredes-az-informacios-muveletek-alkalmazasanak-lehetosegei-a-magyar-honvedseg-feladatrendszerében.original.pdf](http://hkk.uni-nke.hu/uploads/media_items/rozsza-tibor-ezredes-az-informacios-muveletek-alkalmazasanak-lehetosegei-a-magyar-honvedseg-feladatrendszerében.original.pdf)
- Sztankai Krisztián: *A kulturális tudatosság szerepe az aszimmetrikus hadviselésben*. *Seregszemle*, 2015/1. szám. [http://www.honvedelem.hu/container/files/attachments/51470/seregszemle\\_2015\\_1.pdf](http://www.honvedelem.hu/container/files/attachments/51470/seregszemle_2015_1.pdf)
- Takács Attila Géza: *A posztmodern háborúk jellemzői*. *Honvédségi Szemle*, 2016/3. szám. [http://www.honvedelem.hu/container/files/attachments/57137/hsz\\_2016-3..pdf](http://www.honvedelem.hu/container/files/attachments/57137/hsz_2016-3..pdf)
- [http://www.bibl.u-szeged.hu/bibl/mil/konyvek/elmelet/info/1/liddell1\\_i.html](http://www.bibl.u-szeged.hu/bibl/mil/konyvek/elmelet/info/1/liddell1_i.html)

## A HVK TUDOMÁNYOS SZAKKÖNYVTÁR KÖNYVAJÁNLÓJA

- Vajta Gábor: *Idelent – Ausztrália egy bevándorolt szemszögéből* (Noran Libro, 2017, 2990 Ft)
- Horia Ursu: *Bécs ostroma* (Noran Libro, 2017, 3800 Ft)
- Szántó T. Gábor: *1945 és más történetek* (Noran Libro, 2017, 2900 Ft)
- Monika Matsching: *Testbeszéd – Hasznos tudás mindenkinek 30 percben* (Kossuth Kiadó, 2017, 995 Ft)
- Nógrádi Gábor: *Megelőzni a jövőt* (Kossuth Kiadó, 2017, 2990 Ft)
- Catherine Horel: *Horthy* (Kossuth Kiadó, 2017, 3990 Ft)
- Ormos Mária: *Remények és csalódások* (Kossuth Kiadó, 2017, 3490 Ft)
- Tomsics Emőke: *Háborúképek* (Kossuth Kiadó, 2016, 3990 Ft)
- Blanchard Ken: *Vezetés magasabb szinten* (HVG Könyvek, 2010, 4500 Ft)
- Napoleoni Loretta: *Emberkereskedők* (HVG Könyvek, 2017, 3500 Ft)
- Alexander Jessica Joelle: *Gyereknevelés dán módra* (HVG Könyvek, 2017, 3500 Ft)
- Fischer Paul: *Kim Dzsongil bemutatja: Észak – Korea és a világ legvakmerőbb emberrablásának hihetetlen és igaz története* (HVG Könyvek, 2016, 3500 Ft)
- Duncan J. D. Smith: *Only in Budapest* (Jel-Kép Kiadó, 2013, 3743 Ft)

Boda Mihály:

## AZ ERKÖLCS ÉS A MORÁL KATONAI JELENTŐSÉGE

### Mire jó a katonai cselekvés erkölcsi és morális nézőpontja?

ÖSSZEFOGLALÓ: *A katonai, illetve az erkölcsi és morális szempontok összetett viszonyban állnak egymással, ugyanis legalább kétféleképpen kapcsolódhatnak egymáshoz. Az első, jobban érzékelhető viszonyban az erkölcsi és morális elvárások korlátozzák a szűkebben vett katonai szempontok érvényesülését, csökkentve ezzel a katonai cselekvés hatékonyságát. A második, sokszor háttérben maradó, ám ennek ellenére legalább olyan fontos viszonyban az erkölcsi és a morális szempont teszi lehetővé a katonai cselekvést, illetve a zajló katonai cselekvés során növeli annak hatékonyságát. A tanulmány a tágabb probléma exponálása mellett a „Mire jó a katonai cselekvés erkölcsi és morális megítélési szempontjai alkalmazása?” kérdésre igyekszik választ adni.*

KULCSSZAVAK: *katonai etika, katonai erények, igazságos háború elmélete*

## A PROBLÉMA

A katonai cselekvést (legalábbis a háború vonatkozásában) legalább háromféleképpen lehet megítélni, egyrészt a szakmai tartalma, másrészt politikai célja és következménye, végül pedig az erkölcsi és morális tartalma alapján. A szakmai megítélés alapvető, de nem kizárólagos szempontja az, hogy a katonai cselekvés mennyire felel meg a harcászat és a hadászat szabályainak. A politikai megítélés szempontja az, hogy a katonai cselekvés mennyire segíti elő az államérdeket. Az erkölcsi és morális megítélés alapja pedig a cselekvő erényessége és a cselekvés igazságossága. A háromféle megítélés alapján a katonai cselekvés egyaránt lehet jó vagy rossz, de amíg a politikai megítélés szempontjából a katonai cselekvés jósága vagy negatív volta attól függ, hogy egy másik dolgot, az államérdeket, előmozdítja-e, vagy sem – azaz, hogy a katonai cselekvés hasznos-e, vagy haszontalan az államérdek megvalósítása szempontjából –, addig a szakmai, illetve az erkölcsi és morális megítélés szempontjából a katonai cselekvés harcászati és hadászati helyénvalósága, erényessége vagy igazságossága nem valami más tekintetében való jóságot jelenthet, hanem önmagában vett jóságot foglal magában.

Például a túlerejű támadással szemben a félelmet legyőző, a helyzetben szakmailag elvárható módon helytálló és ezáltal a politikai-védelmi célt elérő katonai cselekvés politikai szempontból hatékony, mivel eléri a politikai célt (a védelmet), szakmai, illetve erkölcsi és morális szempontból önmagában jó, mivel a szakmai szempontból megfelelő módon reagál az ellenség tevékenységére, erkölcsi és morális szempontból pedig bátor.

A katonai cselekvés megítélésének ez a három szempontja első pillanatra három teljesen különböző és egyenrangú szempontnak tűnik, azonban ez nem teljesen van így. Egyrészt a 19. század elejétől kezdve egyre többen felhívták arra a figyelmet, hogy a háború a politika

folytatása más eszközökkel,<sup>1</sup> azaz, hogy nincs olyan háború, amelyet a szakmai megfontolások mellett ne vezérelnének egyben politikai elképzelések is. A katonai cselekvés megítélése esetében így a szakmai és a politikai szempontok nem választhatók el teljesen. Kettejük viszonyával a továbbiakban nem foglalkozom, sőt egyetlen szempontként fogom kezelni őket. Hívjuk ezt a teljesen szét nem választható szempontot, a helyzetet leegyszerűsítve, katonai szempontnak!

Másrészt, a tanulmány szerzője évek óta tart katonai etikai kurzusokat a Nemzeti Közszolgálati Egyetem Hadtudományi és Honvédtisztképző Karán. A kurzusok során azt tapasztalta, hogy a tisztjelöltek egy jelentős része a katonai cselekvés megítéléséért elsősorban vagy kizárólagosan a katonai szempontot tartja alkalmazandónak, az erkölcsi és morális szempontot pedig másodlagosnak, vagy adott esetben a szakmai hatékonyságot csak korlátozó szempontnak. A tapasztalatok felvetették a kérdést: milyen viszony van a katonai cselekvés katonai, illetve erkölcsi és morális megítélése között?

A probléma további megértéséhez nézzünk két példát. Az első példa alapját Oroszország nem deklarált kelet-ukrajnai katonai beavatkozása nyújtja. A példa kedvéért tegyük fel, hogy egy állam vezetése háborút kíván indítani az egyik szomszéd állam ellen, amivel sértené a megtámadott állam politikai szuverenitását és területi integritását. A háborúval az agresszor komolyan elősegítené az állam érdekének legalább rövid távú kielégülését, például egyesítené nemzeti bázisát adó lakosságát a szomszéd állam hasonló nemzetiségű lakosságával. A háború ugyanakkor háborús agresszió lenne, azaz nem felelne meg a háborúindítás morális szabályainak. Milyen döntést kell hoznia a támadni kívánó állam politikai és katonai vezetőinek ebben az esetben? A katonai megítélési szempont kizárólagos érvényesítése alapján a támadás mellett kellene döntenie. Pontosan úgy, mintha a szomszédos terület semmilyen állam tulajdonában nem állna, és azon nem élnének a szomszéd állam állampolgárai. Természetesen nem lényegtelen, hogy a többi állam mit reagálna az agresszív háborúra, azonban mivel a többi állam véleményének a figyelembevétele már valamilyen formában az erkölcsi és morális nézőpont alkalmazását jelentené, ezért ezt most hagyjuk figyelmen kívül.

A második példa alapja a civilek katonai célú felhasználása: Szaddám Huszein előszeregettel telepítette katonai objektumait a civilek lakta városrészekbe, Szlobodán Milosevics pedig civileket kényszerített a belgrádi televízió stratégiai fontosságú épületébe.<sup>2</sup> Tegyük fel, hogy egy már zajló háború során az ellenség egy fontos katonai objektumát (például kommunikációs központját) egy civilek által sűrűn lakott városi kerületbe telepítette, vagy éppen civileket kényszerített a katonai szempontból fontos objektumaiba vagy az objektum köré. Az objektum támadása és működésképtelenné tétele jelentősen könnyítené az ellenséggel folytatott harc sikeres megvívását a baráti erők számára. Az objektum támadása ugyanakkor csak nagyszámú civil áldozattal járó művelet keretében lehetséges. Milyen döntést kell ilyen esetben hoznia a baráti katonai vezetőknek? A katonai megítélési szempont kizárólagosságát feltételezve a válasz adja magát: az ellenség katonai objektumát éppúgy meg kell támadni, mintha az a civil lakosságtól távol helyezkedne el, és így a támadás során semmilyen civil áldozattal nem kellene számolni. Kizárólagosan a katonai szempontokat alkalmazva tehát teljesen mindegy, hogy a támadás civil áldozatokkal jár, a lényeg az ellenség katonai objektumának a megsemmisítése. Természetesen nem lényegtelen, hogy az eltervezett támadás előreláthatólag milyen mértékű civil áldozatokkal járna, azonban mivel ennek a szempontnak

<sup>1</sup> Carl von Clausewitz: A háborúról. Zrínyi Kiadó, Budapest, 1961, 56.

<sup>2</sup> Michael Skerker: Just War Criteria and the New Face of War: Human Shields, Manufactured Martyrs, and the Little Boys with Stones. *Journal of Military Ethics* (3), 2004, 29.

a figyelembevétele már az erkölcsi és morális szempont alkalmazását jelentené, ezért ezt most hagyjuk figyelmen kívül.

A katonai megítélési szempont kizárólagosságának a tézise azonban több alapon is problémát vehet fel. Lehetséges arra hivatkozni, hogy a katonák nem csupán katonák, hanem civilekhez hasonlóan emberek is, így a kiemelten emberi szempontokat is figyelembe kell venniük. Ennek az elképzelésnek az értelmében a katonai, illetve az erkölcsi és morális szempontokat egyaránt alkalmazni kell, még akkor is, ha azok szemben állnak egymással; a szempontok szembenállását pedig fel kell oldani, például úgy, hogy a katonai szempont alkalmazását erkölcsi és morális szempontból való jóváhagyáshoz kapcsoljuk. A két szempont viszonyának ezen értelmezésében a katonai szempont alkalmazását az erkölcsi és morális szempont korlátozza.

Lehetséges egy olyan álláspont is, amely szerint a katonai szempont az erkölcsi és a morális szempont részét képezi, mivel az erkölcsi és morális szempontból vagyunk képesek meghatározni azokat a célokat, amelyeket a katonai cselekvésnek a katonai szempont érvényesítésével el kell érnie. Például ahhoz, hogy a hadsereget be lehessen vetni, szükséges annak megállapítása, hogy mi alkot olyan erkölcsi és morális szempontból fontos célt, amiért érdemes a hadsereget alkalmazni. Ezen elképzelés szerint a katonai szempont elősegíti az erkölcsi és morális szempont érvényesülését, és az erkölcsi és morális szempont egyféle perspektívát kínál a katonai szempont alkalmazásához.

Végül, lehetséges egy harmadik álláspont is, amely szerint az erkölcsi és morális szempont nem korlátozza a katonai szempontot, de nem is foglalja azt magában, hanem elősegíti annak érvényesülését, azaz a helyesen alkalmazott katonai szempont magában foglalja az erkölcsi és morális megítélési szempontot. Ez volt Clausewitz álláspontja is, aki szerint a katonák fizikai feladat-végrehajtása nem képzelhető el az erkölcsi és morális feltételek megvalósulása nélkül.<sup>3</sup> Az alábbiakban az utóbbi nézetet mutatom be részletesen.

## AZ ERKÖLCSI ÉS MORÁLIS MEGÍTÉLÉSI SZEMPONT

Amikor a felnőtt emberek a mindennapjaik során véleményt alkotnak és értékítéletet hoznak egy cselekvésről, akkor úgynevezett mindennapi erkölcsi és morális ítéletet fejeznek ki. Minden ember él ilyen ítéletekkel, amelyek fontos összetevőit képezik annak a folyamatnak, amely során indokolják a saját tetteiket.

Amikor ezekre az erkölcsi és morális ítéletekre vagyunk kíváncsiak, akkor végezhetünk közvélemény-kutatást, vagy valamilyen egyéb módon készíthetünk statisztikát az emberek erkölcsi véleményéről. A közvélemény-kutatással és a statisztikával leírjuk az adott embercsoport, közösség vagy társadalom erkölcsi és morális értékeit. A leírt értékek azonban sem az adott embercsoport tagjai, sem mások számára nem szolgálnak előírásul. A helyzet ahhoz hasonló, mint amikor az antropológus elutazik Dél-Amerikába az Amazonashoz, hogy egy kannibál törzs értékeit tanulmányozza és írja le. Tegyük fel, hogy az antropológus leírja többek között, hogy a törzs értékesnek tartja az emberhús fogyasztását. Ezzel azonban nem írja elő senkinek – sem a törzs tagjainak, sem másoknak –, hogy egyenek emberhúst, hanem csupán rögzít egy tényállást.

A vizsgálatunk tárgyát képező erkölcsi és morális megítélés nem a mindennapi erkölcsi ítéletek körébe tartozik, hanem jellegét tekintve elméleti – filozófiai, etikai vagy

<sup>3</sup> Clausewitz: i. m. 196–211.

katonai etikai – megítélés. Az ilyen megítélés alapvetően a hadtudományi és a katonai etikai gondolkodás hagyományára támaszkodik, például arra, hogy mit gondolt Szókratész, Plátón, Arisztotelész, Frontinus, Vegetius, Machiavelli, Zrínyi, Clausewitz vagy az idősebb Moltke a bátorságról. Az említett szerzők nem csupán megfogalmazták, hogy szerintük a bátorságnak ezt vagy azt a fogalmát kellene elfogadni, és a katonákkal a kiképzésen és egyéb felkészítésen elsajátíttatni, hanem utaltak az elképzelés gyakorlati eredetére, vagy érveket is megfogalmaztak az álláspontjuk mellett. A szerzők így mintát állítottak a mindennapi megítélés számára is, előírták azt, hogy miként kell megítélni a katonai cselekvést erkölcsi és morális szempontból.

Az elméleti erkölcsi és morális megítélés előíró jellegében hasonlít a szakmai megítélés-re.<sup>4</sup> Amikor taktikai vagy stratégiai szempontból elemzünk hadmozdulatokat, csatákat vagy háborúkat, akkor nem csupán leírjuk a csapatok mozgását és rögzítjük a tényeket, hanem ezen túl olyan ítéleteket is megfogalmazunk, amelyek jónak vagy rossznak minősítik a csapatmozgást vagy az előállt tényállást. Az így meghozott értékítéletet a hadtudományban fellelhető taktikai vagy stratégiai érvekkel támasztjuk alá. Például úgy értékelhetjük az idősebb Moltke hadmozdulatait a königgrätzi csatában, hogy Moltke, számítva az osztrák parancsnok, Benedek Lajos defenzív hadvezetésére, a rendelkezésre álló három német hadsereget koncentrikus vonalakon mozgatva, több oldalról támadta meg az osztrákokat. Moltke hadmozdulatait szakmai szempontból jónak, míg Benedek hadmozdulatait rossznak ítéelhetjük, mert ebben a helyzetben Benedeknek az úgynevezett belső stratégiai vonalakon kellett volna mozgatnia egységeit – mint ahogy azt II. (Nagy) Frigyes tette 1756–57 során a harmadik sziléziai (vagy más néven hétéves) háborúban a szászokkal, az osztrákokkal, a franciákkal és az oroszokkal szemben.<sup>5</sup>

## A KATONAI CSELEKVÉS ERKÖLCSI ÉS MORÁLIS MEGÍTÉLÉSI SZEMPONTJAI

Az eddigiek alapján ugyan úgy tűnhet, hogy az erkölcsi és morális szempont egységes szempontot takar, azonban ezek különböznek egymástól; látszólagos egységük csupán a katonai szemponttal való feltételezett és közös szembenállásukból származik. Az erkölcsi szempont igen közel áll a mindennapi élethez és a cselekvések mindennapi megítéléséhez, mivel az alapja a tapasztalatokra adott többé vagy kevésbé tudatos egyéni reflexió. Például a bátorságnak az a fogalma, amely szerint a bátor katona a kiképzett és felkészített katona, mivel a kiképzéssel megszerzett felkészültségével képes egy helyzet veszélyességét mérsékelni, és így hatékonyan cselekedni, először Plátón *Lakhész* című írásában található meg,<sup>6</sup> és minden bizonnyal szoros kapcsolatban áll Szókratész, Plátón és a görögök falanxharcok során szerzett tapasztalataival. Ezzel szemben a morális megítélési szempont jóval távolabb áll a mindennapi élettől és a tapasztalatoktól, alapvetően a gondolatok és ideálok világából származik. Például amikor Isten akaratát, a természeti törvényeket vagy az emberi jogokat használjuk megítélési szempontként, akkor morális szempontokat alkalmazunk, mivel ezek érvényességét alapvetően érvek segítségével lehet belátni. A közös emberi természetnek mindig szerepe volt a (katonai) cselekvések értékelésében, a gondolkodás története során

<sup>4</sup> Michael Walzer: *Just and Unjust Wars*. Basic Books, New York, 2006/1977, 13–16.

<sup>5</sup> Liddell Hart: *Stratégia*. Európa Könyvkiadó, Budapest, 2002, 228–229.

<sup>6</sup> Plátón: *Lakhész* 181E–182D. In: *A nagyobbik Hippiász, A kisebbik Hippiász, Lakhész, Lüsziész*. Atlantisz Kiadó, Budapest, 2003, 93.

azonban változtak (vagy gyarapodtak) azok az érvek, amelyek meggyőzhetnek bennünket egy ilyen megítélési szempont létéről és jelentőségéről.

A katonai cselekvés erkölcsi megítélési szempontjai a katonai erények, morális szempontjai pedig a háborús igazságosság szabályai. Amennyiben a katonák erényesen és igazságosan folytatják a tevékenységüket, akkor cselekvésük az erkölcsi és morális szempontból pozitívan értékelendő, amennyiben nem, akkor negatívan. A katonai erények az egyes katonák személyiségének tanulással elsajátítható jegyei, amelyek önmagukban, illetve a társadalom érdeke és a közjó megvalósításának eszközeiként is pozitív erkölcsi értékkel rendelkeznek.<sup>7</sup> A legfontosabb katonai erények a bátorság, a becsület és a hűség.<sup>8</sup> Az igazságosság szabályai alapján azok a tettek értékelhetők morálisan pozitívan, amelyek megadják valakinek azt, ami jár neki, és nem adják meg azt, ami nem jár neki. A háborús igazságosság legfontosabb szabályai a katonai műveletek felvállalásának, folytatásának és lezárásának a szabályai.<sup>9</sup>

## A HADTÖRTÉNELEM TANÚSÁGA

Mielőtt rátérünk a katonai, illetve az erkölcsi és morális megítélési szempontok viszonyának a tárgyalására, érdemes megnézni, hogy miként álltak hozzá az államok és a katonai vezetők az erkölcsi és morális szempontokhoz a történelem során. A hadtörténeti példák leírásából ugyan nem vonhatunk le messzemenő következtetéseket, azaz nem mondhatjuk, hogy ha ők így csinálták, akkor nekünk is így kell, azonban jobban megérthetjük az erkölcsi és morális szempontok jelentőségét és helyét a katonai döntéshozatalban.

A hadtörténelem tanúsága szerint a háborúknak és más fegyveres konfliktusoknak sok esetben nem csupán természeti, biológiai vagy gazdasági mozgatórugói voltak, hanem a háborúk deklaráltan rendelkeztek valamilyen céllal is. Ezek a célok adták a háborúk értelmét, vagy más néven ideológiáját. A háború tudattalan jellegű természeti, biológiai vagy gazdasági mozgatórugóival szemben az ideológia tudatosan meghatározott célokat foglalt magában. A háború ideológiájának az volt a szerepe, hogy igazolja a saját alattvalók/állampolgárok és más államok előtt a háború indítását és viselését. Természetesen ezeknek a tudatosan meghatározott céloknak az őszinteségében sok esetben (joggal) lehet kételkedni, azonban a háborút igazoló célok megfogalmazásának igénye önmagában is felhívja a figyelmet arra a tényre, hogy az erkölcsi és morális megítélési szempontoknak komoly jelentősége van. Nézzünk néhány példát.

Az első ahhoz a kérdéshez kapcsolódik, hogy vajon mi vezette az Oszmán Birodalmat az európai hódításokra és a Magyar Királyság részbeni meghódítására. Az Oszmán Birodalom terjeszkedése mögött legalább három különböző ideológia húzódott meg. Az első az iszlám szent háború ideológiája, második az „aranyalma” ideológiája, a harmadik pedig a magyar Szent Korona eredetének iszkenderi hagyománya. A vallásháború ideológiája szerint az Oszmán – mint a legnagyobb iszlám államot uraló – dinasztia hatalomgyakorlása azonos az iszlám kormányzati funkció gyakorlásával, így az oszmán uralkodók nem csupán a saját dinasztikus hatalmukért, hanem egyben az iszlám sorsáért is felelősséggel tartoznak. Másként fogalmazva: az oszmán uralkodók Allah földi helytartói, és ebben a minőségükben feladatuk az iszlám hit terjesztése, ami egyben a dinasztikus sikereiknek a feltétele is.

<sup>7</sup> Vö. Arisztotelész: Nikomakhoszi etika. (Ford.: Szabó Miklós.) Európa Könyvkiadó, Budapest, 1987, 5–53.

<sup>8</sup> Bővebben lásd Boda Mihály: Bátorság és távolság. Hadtudomány (26: különszám), 2016.

<sup>9</sup> Bővebben lásd Boda Mihály: A katonai vezetés erkölcsi és morális elemei. Hadtudomány, e-szám, 2015, 204–220.

Az „aranyalma” ideológiája az oszmán török harcosok harcosi és hódítói nagyságára, azaz becsületére támaszkodik. Az „aranyalma” megszerzése a „világ” feletti uralmat jelképezi, amelyet az oszmánok először Bizánccal, majd Budával, Béccsel és Rómával azonosítottak. Minél inkább közel kerültek az oszmánok e városok elfoglalásához, annál inkább rendelkeztek hódítói megbecsüléssel (vagy igényelték maguknak ezt a megbecsülést). A terjeszkedést ebben az esetben a megbecsülés megszerzésének a célja indokolta.

Végül, a kora újkori török történetírás úgy tudta, hogy a magyar Szent Korona közvetve Nagy Sándortól származik. Ezt az elképzelést Nagy Sándor neve alapján iszkenderi hagyománynak nevezzük. Az iszkenderi hagyomány mellett alapul véve azt a tényt, hogy a koronát küldő uralkodó hatalommal rendelkezik azon uralkodó állama felett, akinek a koronát küldi, illetve azt a tény is, hogy az oszmán felfogás szerint Nagy Sándor hatalmának örököse az oszmán uralkodó, az oszmán uralkodók indokoltak tartották hatalmuk kiterjesztését a Magyar Királyságra.<sup>10</sup>

A második példa II. Rákóczi György 1657-es lengyelországi hadjáratának ideológiája. II. Rákóczi György 1657-ben, a svéd királlyal és a kozák hetmannal kötött egyezségét követően megtámadta a Lengyel–Litván Uniót. Rákóczi a hadjáratot megelőzően 1656 végén nyomtatásban közölte a háború kezdeményezését alátámasztó indokait. A nyomtatvány szerint a lengyelek a múltban és a közeli jelenben is többször felajánlották neki a lengyel koronát, azért, hogy Rákóczi szüntesse meg a harcokat az unió területén, amelyet Rákóczi a támadással 1657-ben elfogadott. Rákóczi lengyel királlyá koronázása esetén a vallásgyakorlás lelkiismereti szabadságát is ígérte a (protestáns) lengyel nemeseknek.<sup>11</sup>

Végül a harmadik példa a 20. század legnagyobb agresszív háborújának, a második világháborúnak a kirobbanása. Hitler 1939 szeptemberében Lengyelország megtámadását úgy kívánta beállítani országának állampolgárai és a világ államai előtt, mint német önvédelmi háborút. Hitler a német titkosszolgálat embereit lengyel egyenruhába öltöztette, majd a határ német oldalán álló településeket támadott meg velük, összesen 21 helyen. Az egyik leghíresebb támadás a gleiwitzi rádióadót érte, amelyet a „lengyel szabotőrök” elfoglaltak, és lengyel nyelven egy németellenes propagandaszöveget olvastak be.<sup>12</sup>

Számos ehhez hasonló példa található még a háború igazolására. Természetesen az igazolás kísérletének őszintesége sok esetben megkérdőjelezhető. Például Hitler kimondottan keveset adott arra, hogy a „lengyel szabotőrök” támadásának álcája tökéletes legyen, illetve II. Rákóczi György sem teljesen őszintén fogalmazta meg indoklását. Sok igazolási kísérlet ezért nem más, mint a politikusi képmutatás példája. A képmutatásnak azonban, mint az erkölcsileg rossz vagy morálisan igazságtalan tettek szavakkal és tettekkel való elkendőzésének, önmagában is jelentősége van az erkölcsi és morális megítélés szempontjából. A képmutatás ugyanis azt jelzi, hogy kisebb vagy nagyobb mértékben a képmutató is fontosnak tartja az erkölcsi és morális megítélést, hiszen pontosan azért kendőzi el a rossz vagy igazságtalan tetteit, hogy mentesüljön mások erkölcsi és morális szemrehányó vagy elmarasztaló megítélésétől.<sup>13</sup>

<sup>10</sup> Fodor Pál: Magyarország és Bécs az oszmán hódító ideológiában. In: Magyarország és a török hódítás. Argumentum, Budapest, 1991.

<sup>11</sup> Kármán Gábor: Bellum Iustum-érvelések II. Rákóczi György háborúiban. Századok 2006, Vol. 140. 939–971.

<sup>12</sup> Tarján M. Tamás: 1939. szeptember 1. A gleiwitzi incidens – a világháború előtti utolsó lépcsőfok. RubiconONLINE. [http://www.rubicon.hu/magyar/oldalak/1939\\_augusztus\\_31\\_a\\_gleiwitzi\\_incidens\\_a\\_vilaghaboru\\_elotti\\_utolso\\_lepcssofok/](http://www.rubicon.hu/magyar/oldalak/1939_augusztus_31_a_gleiwitzi_incidens_a_vilaghaboru_elotti_utolso_lepcssofok/) (Letöltés időpontja: 2017. 01. 22.)

<sup>13</sup> Vö. Walzer: i. m. 19.

## MIRE JÓ A KATONAI CSELEKVÉS ERKÖLCSI ÉS MORÁLIS MEGÍTÉLÉSI SZEMPONTJAINAK ALKALMAZÁSA?

Az erkölcsi és a morális szempontokat lehetséges és érdemes is komolyabb mértékben figyelembe venni, mint ahogy azt a képmutató hadvezér/politikus teszi. Vajon miért? A kérdésre adható rövid válasz szerint azért, mert alkalmazásuk növeli a katonai cselekvés harcászati és hadászati hatékonyságát, védi a katonák mentális egészségét, és fenntartja, illetve erősíti a katonák társadalommal való kapcsolatát. Nézzük a rövid válasz kifejtését.

### A katonai cselekvés harcászati hatékonyságának növelése

A katonai erkölcsi és morális szempontok alkalmazása, azaz az erényes és igazságos cselekvés közvetlenül és közvetve is növeli a katonai cselekvés harcászati hatékonyságát.

Az erényes viselkedés közvetlenül pozitív kihatással van a katonai cselekvés végkiemenetelére, hiszen az olyan katonai erények, mint a bátorság, a becsület vagy a kitartás hatékonyabbá teszik a katonai cselekvést a harcászati jelentőséggel rendelkező helyzetekben (például a csatában). A bátorság erényének segítségével a katonák elkerülhetik a gyáva viselkedést, ami által nem tudnának részt vállalni a harcból, illetve a vakmerő viselkedést, ami által túlvállalnák magukat és nem lennének alegységük segítségére. A katonai becsületükre gondolva ragaszkodhatnak a bátor viselkedés választásához a nehezebb helyzetekben is. A kitartás erényének segítségével pedig a katonák határozottabban kiállhatnak a korábban meghozott döntéseikért és a kapott parancsok mellett, így képesek jobban ellenállni például a testi-lelki fáradtságnak és a zavaró félinformációknak.<sup>14</sup>

Az erényes cselekvés nem csupán közvetlenül, hanem közvetve is pozitív hatással van a katonai cselekvés harcászati hatékonyságára. Az olyan erények ugyanis, mint a hűség (a hazához vagy a bajtársakhoz), a becsületesség és az őszinteség elmélyítik a katonák közötti együttműködést és erősítik a testületi szellemet, amelyeken keresztül pozitívan befolyásolják, azaz növelik a katonai egységek hatékonyságát a harcban. Úgy is fogalmazhatunk, hogy az együttműködés és a testületi szellem az, ami vezeti a katonai alegységeket, egységeket a katonai parancsnok távollétében.<sup>15</sup>

### A katonai cselekvés hadászati hatékonyságának növelése

A háborús igazságosság szabályainak betartása növeli a stratégiai hatékonyságot, mivel ez esetben a katonai cselekvés az elengedhetetlen mértéknél jobban nem fordítja a saját, illetve az ellenség civiljeit és katonáit a baráti állam, hadsereg és katonák ellen.

A kortárs háborúk egy részét, a terrorista szervezetek ellen viselt háborúkat szokás negyedik generációs háborúknak nevezni,<sup>16</sup> amelyeknek az egyik fontos jellemzője, hogy ideológiavezéreltek. Az ideológiai dimenziót lehetséges mindkét háborús félhez kapcsolni, bár a nyugati államok és Oroszország által alkalmazott ideológia jelentősen különbözik a

<sup>14</sup> Perjés Géza: A katona becsülete. *Hadtörténeti Közlemények*, 2003. 1. szám, 15–16; J. Carl Ficarrotta: Are Military Professionals Bound by a Higher Moral Standard? *Armed Forces and Society* 1997, 64; Vö. Clausewitz: i. m. 207 és 210–211.

<sup>15</sup> Clausewitz: i. m. 202; Ficarrotta: i. m. 64.

<sup>16</sup> William S. Lind (et al.): *The Changing Face of War: Into the Fourth Generation*. *Marine Corps Gazette*, Oct. 1989, 22–26.



terrorista szervezetek ideológiájától. Amíg ugyanis a közel-keleti terrorista szervezetek ideológiája alapvetően vallásos jellegű, addig a nyugati államoké a háborús igazságosságra, az igazságos háború elméletére épít, Oroszországé pedig az államérdek megvalósítását előtérbe helyező realista világnépre támaszkodik.

A radikális iszlamista terrorista szervezetek a vallásos ideológiát elsősorban a számukra elérhetetlen, de a nyugati hatalmaknál és Oroszországnál rendelkezésre álló haditechnika ellensúlyozására is alkalmazzák. A vallásos ideológia ugyanis alkalmas a fanatizálásra, aminek a segítségével pedig hatékonyan lehet felvenni a (nem konvencionális) harcot a nyugati hatalmak (és talán Oroszország) ellen.

A nyugati hatalmak ezzel szemben az ideológiát elsősorban a terrorista szervezetek elleni speciális háborús stratégiaként alkalmazzák, a populációcentrikus stratégia részeként.<sup>17</sup> A populációcentrikus stratégia alapvető feltételezése, hogy a terrorista szervezetek számára kiemelkedően fontos a menedékkal, étellel, orvosi ellátással és egyéb módon támogató háttérközösség. Ezért a stratégia egyik fontos célja a terrorista csoportokat támogató háttérközösség tagjai szimpátiájának megnyerése, és ezáltal a terroristák közösség általi támogatottságának csökkentése. Ennek egyik eszköze az olyan katonai cselekvések végrehajtása, amelyek erkölcsileg vagy morálisan igazolhatók a háttérközösség tagjai előtt is. Például amennyiben a terroristák elleni (drón)támadásnál a támadás nincs tekintettel a háttérközösség nem terrorista tagjaira, akkor a terroristák közösség általi támogatottságának csökkentése helyett a háttérközösség tagjai várhatóan felsorakoznak a terroristák mögé. Ezzel szemben a háttérközösség tagjainak a kímélése a háborús igazságosság szabályainak betartásával (például telefonhívásos vagy *roof knocking* – „tetőn kopogtatás” – figyelmeztetéssel, a támadás megfontolásánál a diszkrimináció és az arányosság elveinek a figyelembevételével), esetleg jó szándékú segítése a háttérközösség tagjait könnyebben fordítja el a terroristáktól. Az ilyen erkölcsi és morális együttműködés az ellenség civiljeinek azt sugallja, hogy a két közösség között igazából nincs komoly ellentét, hogy a két közösség képes lenne egymással, mindenki számára gyümölcsöző békében élni. Ezáltal az erkölcsi és morális szempontok figyelembevétele hozzájárulhat a háború hatékony viseléséhez és sikeres befejezéséhez.

## A katonák mentális egészségének védelme

Az erények gyakorlása és a háborús igazságosság szabályainak betartása megvédi a harctevékenységben részt vevő katonákat a harctevékenység által okozott olyan mentális betegségektől, mint például a poszttraumás stressz.<sup>18</sup>

A harctevékenység során a katonáknak szembe kell nézniük a saját, a bajtársaik, a civilek és az ellenséges katonák szenvedésével és halálával. Tekintve, hogy az emberek többsége érzékeny mások szenvedésére (képes empatizálni másokkal), illetve hogy a háború tág teret biztosít az emberi szenvedésnek, ezért a katonák szélsőségesen ki vannak téve annak a lelki tehernek (stressznek), amit mások szenvedése idéz elő számukra saját empatikus képességükön keresztül. Amennyiben a katonák nem képesek feldolgozni az eseményeket, akkor szembesülniük kell azok mentális-egészségügyi következményeivel (például a poszttraumás stresszel).

<sup>17</sup> David Galula: *Counterinsurgency Warfare: Theory and Practice*. Praeger Security International, Westport: Connecticut, London, 2002/1964, 50–55.

<sup>18</sup> Shannon E. French: *The Code of the Warrior*. Rowman & Littlefield Publishers, INC., Lanham, 2003, 4–7.

A stressz kezelésének egy formája az erényes és igazságos viselkedés elsajátítása/elsajátíttatása. Az erényes és igazságos viselkedéssel ugyanis a katonák abban a tudatban cselekszenek, hogy a tetteik indokoltak, és így az okozott vagy elviselt szenvedés is indokolt. Ez a tudat megakadályozza a káros mértékű stressz kialakulását, vagy legalábbis csökkenti kialakulásának lehetőségét. Ennek oka a tudat, hogy amit tettünk, az indokolt, amit tettünk, az önmagában véve jó – ez pedig mentális biztonságot és stabilitást biztosít számunkra.

## A katonák és a társadalom erkölcsi kapcsolatának biztosítása

A katonai erények gyakorlása és a háborús igazságosság szabályainak betartása azért is jó, mert biztosítják a katonák és a társadalom közötti kapcsolatot.<sup>19</sup> Az erények ugyanis ideális elvárások, amelyek gyakorlását a társadalom várja el a katonáktól, így az erényes viselkedés elősegíti a katonák és katonaság társadalomba való beilleszkedését. Erre azért is szükség van, mert a katonaság és a katonák a sajátos értékeik és viselkedésük miatt (mint például a közösségelvűség, a hierarchikusság, vagy hogy a katonákat emberek ölésére képezik ki) könnyen izolálódhatnak a társadalom más részeitől. Így, amennyiben az erények a társadalom ideális elvárásai a katonai viselkedéssel szemben, akkor az erényes viselkedés gyengíti a katonaság és a katonák izolációs tendenciáját.

Az erények azonban csak elvileg ideális elvárásai a társadalomnak. Azért elvileg, mert az a társadalom, amely már régóta nem szembesült azzal, hogy egy másik állam megtámadja vagy megtámadhatja őt, hajlamos torzán megítélni a katonai erények értékét. Az ilyen társadalomban a katonai erények értéke ugyanis csökken, talán el is tűnik. A jóllét ebben az értelemben nem támogatja a katonai erényeket, és nem értékeli túl magasra a katonai erények gyakorlását.

A jóllétben működő társadalomban is van azonban jelentősége a katonai cselekvés morális megítélésnek, azaz az igazságosság szabályainak. Manapság az európai államok katonái sok esetben nem a saját államhatáraikat védik, hanem emberi jogi (azaz igazságossági) megfontolások alapján más államok területén avatkoznak be a helyi konfliktusokba, vagy tartják ott fenn a békét. Ezeknek az úgynevezett békeműveleteknek a társadalmi megítélési szempontja elsősorban nem a katonai erények, hanem az igazságosság szabályai. A jóllétben élő társadalom természetesen a háborús igazságosság szabályait épp annyira nem ismeri, mint a katonai erényeket, azonban a jóllétben élő társadalom működése számára is elengedhetetlen valamilyen igazságosság gyakorlása (például a saját és privát élet vezetéséhez való jogok igénylése és védelme). Ennek okán a társadalom a békeműveletekről is képes morális ítéletet alkotni, összehasonlítva azt az igazságosság egyéb eseteivel. Egy ilyen kiemelkedően fontos eset az egyéni másvédelem esete, amikor az a kérdés, hogy mikor és milyen mértékben igazságos beavatkozni valakinek abban a szituációban, amikor az utcán egy másik embert egy rabló vagy gyilkos megtámad. Amennyiben például igazságos megvédeni az utcán egy ismeretlen embert az őt megtámadó rablóval vagy gyilkossal szemben, akkor igazságosnak tűnik megvédeni egy másik (nem szövetséges) államot is az őt ért igazságtalan támadással szemben, vagy felszabadítani azt az igazságtalan megszállás alól.

<sup>19</sup> Shannon Vallor: The Future of Military Virtue: Autonomous Systems and the Moral Deskilling of the Military. In: K. Podins–J. Stinissen–M. Maybaum (eds.): 5th International Conference on Cyber Conflict, NATO CCDCOE Publications, Tallinn, 2013.

## KONKLÚZIÓ: A KATONAI CSELEKVÉS ERKÖLCSI ÉS MORÁLIS SZEMPONTJAINAK DUÁLIS ALKALMAZÁSA

Abból az álláspontból indultunk ki, hogy a katonai cselekvés katonai szempontja az erkölcsi és morális megfontolásokkal szemben elsődleges vagy kizárólagos a katonai cselekvés megítélésében, és ahhoz jutottunk, hogy az erkölcsi és a morális szempontok elősegítik a katonai szempont érvényesülését, azaz, hogy a helyesen alkalmazott katonai szempont magában foglalja az erkölcsi és morális megítélési szempontokat. Az erkölcsi és a morális szempontokból hozott döntések így ugyan önmagukban értékesek, azonban maguknak a szempontoknak az alkalmazása éppúgy azért jó, mert elősegíti az államérdek hatékony érvényesítését.

A katonai cselekvés erkölcsi és morális szempontú megítélése azonban csak akkor hatékony, ha a szempontok ismerete és aszerint való cselekvés ténylegesen elvárható a katonai cselekvést végrehajtóktól. Az erkölcsi és morális ítéletalkotás így feltételezi az ítéletalkotási szempontoknak a katonai képzésben való oktatását, gyakorlását és elsajátítását. Így a katonai cselekvés erkölcsi és morális szempontjainak alkalmazása kettős, éppúgy helye van a katonai cselekvés megítélésében, mint a katonai cselekvés végrehajtásában.

A duális alkalmazás egy következménye, hogy mivel a katonai cselekvés csak a társadalom érdekében (vagy a közjó elérésének céljával) gyakorolható,<sup>20</sup> a megítélés szempontjait nem pusztán a katonáknak szükséges elsajátítani, hanem annak a társadalomnak is, amelynek az érdekében a katonai cselekvés történik. A szempontok társadalmi elsajátítása azonban különbözik a szempontok katonai elsajátításától, mivel a társadalom tagjai nem esnek át a katonai erkölcsi és morális (ki)képzésen. A katonai cselekvés erkölcsi és morális megítélésének a társadalom részéről azonban a katonai képzés hiányában is helye van, ha a társadalom számára világos a katonai cselekvés szerepe, illetve ha a megítélés szempontjai (például az igazságosság) közel állnak a társadalomban is elsajátítandó megítélési aspektusokhoz.

Ehhez hasonló szellemben vélekednek némely kortárs nyugati hadseregben is. A brit védelmi minisztérium hadműveletekről szóló kiadványa szerint a brit hadsereg harci erejének három összetevője van: a fogalmi, a fizikai és a morális összetevő.<sup>21</sup> A fogalmi összetevő a katonai szemléletet és szakmai tudást foglalja magában, amely alapján a katonáknak szemlélni kell a béke és a háború világát; a fizikai összetevő a fizikai kiképzés elveit foglalja össze. A harmadik összetevő a morális komponens, amely maga is három részből áll: az etikai alapokból (*ethical foundation*) (többek között az általános erkölcsi és morális alapokból), a morális összeszedettségéből (*moral cohesion*) (a harcra való felkészültségből) és a motivációból (*motivation*) (a lelkesedésből). A morális komponens ugyanakkor összességében „a fegyveres komponens legkevésbé kalkulálható aspektusával foglalkozik, az emberi elemmel”.<sup>22</sup> A morális komponens által magában foglalt „emberi elem nyeri meg vagy veszíti el a csatákat”.<sup>23</sup> A morális összetevő ezért különösen fontos. Talán érdemes lenne nekünk is még komolyabban venni a katonai cselekvést érintő erkölcsi és morális szempontokat.

<sup>20</sup> Vö. Bruce Jennings–Daniel Callahan–Susan M. Wolf: *The Professions: Public Interest and Common Good*. The Hastings Center Report, No. 1. 1987.

<sup>21</sup> Operations (Army Doctrine Publications), 2–2. [https://www.gov.uk/government/uploads/system/uploads/attachment\\_data/file/33695/ADPOperationsDec10.pdf](https://www.gov.uk/government/uploads/system/uploads/attachment_data/file/33695/ADPOperationsDec10.pdf) (Letöltés időpontja: 2017. 01. 22.)

<sup>22</sup> I. m. 2–10.

<sup>23</sup> I. m. 2–10.

## FELHASZNÁLT IRODALOM

- Arisztotelész: *Nikomakhoszi etika*. (Ford.: Szabó Miklós.) Európa Könyvkiadó, Budapest, 1987.
- Boda Mihály: *A katonai vezetés erkölcsi és morális elemei*. Hadtudomány, e-szám, 2015.
- Boda Mihály: *Bátorság és távolság*. Hadtudomány (26: különszám), 2016.
- Clausewitz, Carl von: *A háborúról*. Zrínyi Kiadó, Budapest, 1961.
- Ficarrotta, J. Carl: *Are Military Professionals Bound by a Higher Moral Standard*. Armed Forces and Society, 1997.
- French, Shannon E.: *The Code of the Warrior*. Rowman & Littlefield Publishers, INC., Lanham, 2003.
- Fodor Pál: *Magyarország és Bécs az oszmán hódító ideológiában*. In: Magyarország és a török hódítás. Argumentum, Budapest, 1991.
- Galula, David: *Counterinsurgency Warfare: Theory and Practice*. Praeger Security International, Westport: Connecticut, London, 2002/1964.
- Hart, Liddell B. H.: *Stratégia*. Európa Könyvkiadó, Budapest, 2002.
- Jennings, Bruce–Callahan, Daniel–Wolf, Susan M.: *The Professions: Public Interest and Common Good*. The Hastings Center Report, No. 1. 1987.
- Kármán Gábor: *Bellum Iustum-érvelések II. Rákóczi György háborúiban*. Századok 2006, Vol. 140.
- Lind, William S. (et al.): *The Changing Face of War: Into the Fourth Generation*. Marine Corps Gazette, Oct. 1989.
- Operations (Army Doctrine Publications). [https://www.gov.uk/government/uploads/system/uploads/attachment\\_data/file/33695/ADPOperationsDec10.pdf](https://www.gov.uk/government/uploads/system/uploads/attachment_data/file/33695/ADPOperationsDec10.pdf)
- Perjés Géza: *A katona becsülete*. Hadtörténeti Közlemények, 2003. 1. szám
- Platón: *Lakhész 181E–182D*. In: A nagyobbik Hippiasz, A kisebbik Hippiasz, Lakhész, Lüsizisz. Atlantisz Kiadó, Budapest, 2003.
- Skerker, Michael: *Just War Criteria and the New Face of War: Human Shields, Manufactured Martyrs, and the Little Boys with Stones*. Journal of Military Ethics (3), 2004.
- Tarján M. Tamás: *1939. szeptember 1. A gleiwitzi incidens – a világháború előtti utolsó lépcsőfok*. RubiconONLINE. [http://www.rubicon.hu/magyar/oldalak/1939\\_augusztus\\_31\\_a\\_gleiwitzi\\_incidens\\_a\\_vilaghaboru\\_elotti\\_utolso\\_lepcsok/](http://www.rubicon.hu/magyar/oldalak/1939_augusztus_31_a_gleiwitzi_incidens_a_vilaghaboru_elotti_utolso_lepcsok/)
- Vallor, Shannon: *The Future of Military Virtue: Autonomous Systems and the Moral Deskillling of the Military*. In: Podins, K.–Stinissen, J.–Maybaum, M. (eds.): 5th International Conference on Cyber Conflict. NATO CCDCOE Publications, Tallinn, 2013.
- Walzer, Michael: *Just and Unjust Wars*. Basic Books, New York, 2006/1977.

Varga Brigitta:

## A TÁRSADALMI INTEGRÁCIÓ FŐBB KÉRDÉSEI ÉS KOCKÁZATI TÉNYEZŐI A KÍSÉRŐ NÉLKÜLI AFGÁN KISKORÚAK SPECIÁLIS CÉLCSOPORTJÁNÁL

*ÖSSZEFOGLALÓ: A szerző tanulmányában a kísérő nélküli kiskorúak, azon belül is a kísérő nélküli afgán állampolgár kiskorúak (továbbiakban KNK) Magyarországra történő befogadása és integrációja során fellépő esetleges kockázati tényezőket, elsősorban a kiskorúak bűnelkövetővé és áldozattá válását, valamint a második generációs bűnelkövetés kriminológiai elméleteken alapuló problémáit vizsgálja. Az írás elméleti és gyakorlati ismeretekkel segítheti az ideiglenes biztonsági határzár működtetésében részt vevő katonák feladat-végrehajtását.*

*KULCSSZAVAK: kísérő nélküli kiskorú, menekült, biztonsági kockázat, második generációs bűnelkövetés*

### BEVEZETÉS

A Magyarországra érkező kísérő nélküli kiskorúak elsősorban a 14–17 év közötti korosztályba tartoznak. Hazájukat a háborús és a kilátástalanság miatt hagyják el, családjuk gyakran minden pénzüket arra költi, hogy egy gyermeküket eljuttassák embercsempészek segítségével Európa fejlettebb országainak egyikébe. A KNK-k különleges bánásmódot igénylő személyek, akiket a magyar állampolgár gyermekek jogállása illet meg, elhelyezésük olyan gyermekvédelmi intézményekben történik, ahol a helyzetükhöz illően speciális ellátást, gondozást és szakszerű kezelést biztosítanak. A magyar fiatalok esetében is beszélhetünk olyan biológiai, pszichológiai és szociológiai sajátosságokról, amelyek meghatározzák a viselkedésüket és személyiségük alakulását.

A KNK-k különböző bűnmegelőzési projektek elsődleges célcsoportját alkotják, mivel fejletlen identitástudatuk miatt könnyen befolyásolhatók mind pozitív, mint pedig negatív irányba. Az olyan elsődleges szocializációs közegek, mint a család, az iskola, valamint a kortárskapcsolatok, nagyban befolyásolják azt, hogy az adott fiatalok a jogkövető magatartáshoz hogyan viszonyul. A KNK-k esetében egy olyan fontos közeg esik ki a családdal, amely az elszennvedett történelem mellett még plusztraumaként jelenik meg, és az eleve sérülékeny csoportot még inkább sérülékennyé teszi. Az iskola, valamint a kortárs csoportok csak felületesen tudják ezt a hiányt pótolni, avagy éppen negatív irányban befolyásolni. A megfelelő integrációs programok elősegíthetik a jogkövető magatartás kialakulását, így megelőzhető lesz a fiatalok bűnelkövetővé, valamint áldozattá válása. További veszélyt jelenthet a kísérő nélküli kiskorúként érkezők szervezett bűnözői csoportokkal való esetleges kapcsolata, valamint a KNK-k már Magyarországon született gyermekeinek második generációs esetleges bűnelkövetése.

A menedékjogról szóló 2007. évi LXXX. törvény (továbbiakban: Met.) 2. § f) pontja alapján *kísérő nélküli kiskorúnak* minősül a „tízennyolcadik életévét be nem töltött külföldi, aki jogszabály vagy szokás alapján felügyeletéért felelős nagykorú személy kísérete

nélkül lépett Magyarország területére, vagy a belépést követően maradt felügyelet nélkül, mindaddig, amíg ilyen személy felügyelete alá nem kerül”. Különleges bánásmódot igénylő személyek, akikről a Met. 2. § k) pontja alapján „helyzetüknek egyedi értékelését követően megállapítható, hogy sajátos szükségletekkel rendelkeznek”.<sup>1</sup> A menekültügyi eljárás egyik alapelveként számít, hogy a Met. 4. § (1) bekezdése alapján „a törvény rendelkezéseinek alkalmazása során a gyermek mindenek felett álló érdekének és jogainak figyelembevételével kell eljárni”.<sup>2</sup>

Egy 2014-ben kiadott, *A kísérő nélküli kiskorúakkal kapcsolatos szakpolitikák, gyakorlatok és adatok* című tanulmány alapján a KNK-k 2011 óta az 1997. évi XXXI. törvénnyel, azaz a gyermekvédelmi törvénnyel (továbbiakban Gytv.) kapcsolatos jogszabályváltozások eredményeképpen Gyvt. személyi hatálya alá tartoznak, és ezáltal a magyar állampolgárságú gyermekekkel azonos jogokat élveznek.<sup>3</sup> A Met. 35. § (6) bekezdése alapján „Ha az elismerést kérő kísérő nélküli kiskorú, a menekültügyi hatóság haladéktalanul intézkedik a gyermek ideiglenes hatályú elhelyezéséről és egyidejűleg megkeresi a gyámhatóságot a kiskorú képviselőjét ellátó gyermekvédelmi gyám kirendelése iránt. A gyermekvédelmi gyámat a menekültügyi hatóság megkeresésének megérkezését követő nyolc napon belül kell kirendelni. A kirendelt gyermekvédelmi gyám személyéről a gyámhatóság haladéktalanul tájékoztatja a kísérő nélküli kiskorút és a menekültügyi hatóságot”.<sup>4</sup> A 35. § (7) bekezdés alapján a KNK-k menekültügyi eljárását soron kívül kell lefolytatni. A Gytv. 84. § (1) bekezdés c) pontja alapján „a gyámhatóság a gyermek részére gyermekvédelmi gyámat rendel, ha a gyermek szülei ismeretlen helyen tartózkodnak, a gyermek a harmadik országbeli állampolgárok beutazásáról és tartózkodásáról szóló törvény, valamint a menedéjogról szóló törvény szerint kísérő nélküli kiskorúnak minősül vagy a szülők bármilyen más okból nem gyakorolják szülői felügyeleti jogukat, és egyik esetben sem lehetséges családbafogadó gyám kirendelése”.<sup>5</sup>

A 2017. március 28. napján hatályba lépett 2017. évi XX. törvény alapján módosult többek között a menedéjogról szóló törvény, amelynek 80/J. § (6) bekezdése értelmében tömeges bevándorlás okozta válsághelyzet esetén „ha az elismerést kérő 14 év alatti kísérő nélküli kiskorú, akkor az országba való beléptetést követően a menekültügyi hatóság az eljárást az általános szabályok szerint folytatja le”.<sup>6</sup> A menekültügyi hatóság továbbra is haladéktalanul intézkedik a gyermek ideiglenes hatályú elhelyezéséről, és egyidejűleg megkeresi a gyámhatóságot a kiskorú képviselőjét ellátó gyermekvédelmi gyám kirendelése iránt.

A Magyarországra érkező kísérő nélküli kiskorúak 60-70%-a háborús övezetből érkezik, főként Afganisztánból (90%), Szíriából (4%) és Szomáliából (1%). Említést érdemelnek ezenkívül a Pakisztánból (1%) érkező KNK-k, valamint a 2014 év végétől 2015 tavaszáig tartó időszakban a koszovói (3%) kiskorúak is. Ez a százalékos megoszlás 2016-ban változott, azonban továbbra is az afgán kiskorúak alkotják a Magyarországra érkező KNK-k jelentős részét.

<sup>1</sup> 2007. évi LXXX. törvény a menedéjogról.

<sup>2</sup> Uo.

<sup>3</sup> Kísérő nélküli kiskorúakkal kapcsolatos szakpolitikák, gyakorlatok és adatok. [http://ec.europa.eu/dgs/home-affairs/what-we-do/networks/european\\_migration\\_network/reports/docs/emn-studies/unaccompanied-minors/l3b\\_hungary\\_unaccompanied\\_minors\\_hu.pdf](http://ec.europa.eu/dgs/home-affairs/what-we-do/networks/european_migration_network/reports/docs/emn-studies/unaccompanied-minors/l3b_hungary_unaccompanied_minors_hu.pdf) (Letöltés időpontja: 2016. 03. 27.)

<sup>4</sup> 2007. évi LXXX. törvény a menedéjogról.

<sup>5</sup> 1997. évi XXXI. törvény a gyermekek védelméről és a gyámügyi igazgatásról.

<sup>6</sup> 2007. évi LXXX. törvény a menedéjogról.

2015-ben Magyarországon 8420 fő kísérő nélküli kiskorút regisztráltak a Bevándorlási és Állampolgársági Hivatalnál (jelenleg Bevándorlási és Menekültügyi Hivatal) mind menekültügyi, mind pedig idegenrendészeti területen, akiket a főtí Károlyi István Gyermekközpontban, valamint a hódmezővásárhelyi Szent Ágota Gyermekotthonban helyeztek el.<sup>7</sup> Az Európai Parlament és a Tanács 2013/33/EU irányelve a nemzetközi védelmet kérelmezők befogadására vonatkozó szabályok megállapításáról (Befogadási Irányelv) (14) bekezdése alapján „*a nemzeti hatóságoknak kiemelten kell foglalkozniuk a különleges befogadási igényekkel rendelkező személyek befogadása kérdésével annak biztosítása érdekében, hogy befogadásukat kifejezetten különleges befogadási igényeikhez igazodva alakítsák ki*”.<sup>8</sup>

A már említett, a *Kísérő nélküli kiskorúakkal kapcsolatos szakpolitikák, gyakorlatok és adatok* című tanulmány kiemeli, hogy a KNK-k Magyarországra elsősorban tranzitországiaként tekintenek, a gyermekotthonokból átlagosan 10 nap alatt megszöknek, azonban említést érdemel, hogy míg korábban a kiskorúak 1–3 napot töltöttek az adott intézményekben, később ez 7–8 napra emelkedett, amelyhez valószínűleg hozzájárult a Magyarországra érkező KNK-k csökkenő száma is. Tekintettel arra, hogy a tanulmány megírásakor a főtí és hódmezővásárhelyi gyermekotthonok férőhelyüket tekintve 52 főt tudtak elszállásolni, a korábbi túlterheltséghez képest jelenleg kedvezőbb a helyzet annak ellenére is, hogy már csak a főtí gyermekotthonban van lehetőség KNK-k elhelyezésére. A fiatalok egyéni gondozási-nevelési tervéért a gyermekotthon szakmai vezetője, a gyermek nevelője, valamint a gyermekvédelmi gyám a felelős. A gyermekotthonok elsődleges feladatai a kiskorúak felkészítése az önálló életkezdesre és életvitelre, pályaválasztásra, valamint munkavállalásra.<sup>9</sup>

A Terre des Hommes Alapítvány<sup>10</sup> végzett egy kutatást a kiskorúak eltűnésével kapcsolatban, amelyet 2014-ben publikáltak *Magyarország gyermekvédelmi rendszerének kapacitása és alkalmassága az úton lévő gyermekek védelme szempontjából* címmel. Ebben kifejtik, hogy gyakran a gondnokrendelés elhúzódó időtartama ad okot a kiskorúaknak arra, hogy elszökjenek. Ezenkívül hangsúlyozzák a KNK-k kiszolgáltatott helyzetét, akik emiatt inkább Nyugat-Európába indulnak, hogy felkeressék családtagjaikat. Bár a menekültügyi rendszer az Európai Tanács 2003/86/EK irányelve alapján biztosítja a családegyesítés jogát – amely alapján „*családegyesítést vehet igénybe a házaspár kiskorú gyermekei (azaz azok a nem házas gyermekek, akiknek életkora nem haladja meg az érintett EU-tagállam joga által megállapított nagykorúsági életkort) vagy a házaspár egyik tagjának kiskorú gyermekei, beleértve az örökbefogadott gyermekeiket is, ha az érintett szülői felügyeleti joggal rendelkezik, és a kiskorú gyermekek az ő eltartottjai*”<sup>11</sup> –, a kiskorúak jelentős része mégis a szökés mellett dönt. Az információhiány (például tolmács hiánya), valamint az elhagyatottság

<sup>7</sup> Elképesztő számú szülő nélküli menekült gyerek érkezett idén Magyarországra. [http://index.hu/belfold/2015/09/08/kisero\\_nelkul\\_kiskoru\\_menekult](http://index.hu/belfold/2015/09/08/kisero_nelkul_kiskoru_menekult) (Letöltés időpontja: 2016. 03. 27.)

<sup>8</sup> Az Európai Parlament és a Tanács 2013/33/EU irányelve a nemzetközi védelmet kérelmezők befogadására vonatkozó szabályok megállapításáról (Befogadási Irányelv). <http://eur-lex.europa.eu/legal-content/HU/TXT/HTML/?uri=CELEX:32013L0033&from=HU> (Letöltés időpontja: 2016. 03. 27.)

<sup>9</sup> Kísérő nélküli kiskorúakkal kapcsolatok szakpolitikák, gyakorlatok és adatok.

<sup>10</sup> A Magyarországi Terre des hommes Alapítvány a svájci székhelyű Terre des hommes regionális irodájaként működik, és segíti az albániai, koszovói, moldovai és romániai irodák munkáját. A szervezet missziója a rászoruló gyermekek segítése, és ezt két fő területen végzi, az egészségügyben és a gyermekvédelemben. Európában négy országban vannak operatív programok: Albánia, Koszovó, Moldova és Románia. <http://unicef.hu/terre-des-hommes/> (Letöltés időpontja: 2016. 03. 27.)

<sup>11</sup> Az Európai Parlament és a Tanács 2003/86/EK irányelve a családegyesítési jogról. <http://eur-lex.europa.eu/legal-content/HU/TXT/HTML/?uri=CELEX:32003L0086&from=EN> (Letöltés időpontja: 2016. 03. 27.)

érzése mellett a szökés okaként említik az ujjnyomatvétele, illetve az életkor-meghatározási vizsgálat alól való kibúvást.

## REGISZTRÁCIÓ ÉS AZONOSÍTÁS MINT KOCKÁZATI TÉNYEZŐ

A menekültügyi eljárás során a Met. 83. § (1) bekezdése alapján a hatóság nyilvántartásába kerülnek többek között a külföldi természetes személyazonosító adatai, az arcképmása, a kíséző nélküli kiskorúság ténye, valamint a kérelmező ujjnyomata is, amelyek levételét a tizennegyedik életévét betöltött külföldi állampolgár túrni köteles. Amennyiben tehát az adott kiskorú még nem töltötte be tizennegyedik életévét, és annak betöltése előtt a részére ideiglenes hatályú gondozási helyként kijelölt gyermekotthonból ismeretlen helyre távozik, a magyar hatóságok a gyermek neve mellett kizárólag a kiskorú fényképe alapján tudják őt beazonosítani. Említést érdemel, hogy az eddigi tapasztalatok alapján gyakran előfordul az okmányokkal nem rendelkező külföldiek esetében, hogy a kérelmezők nem a valós személyazonosító adataikat adják meg, ez megtörténhet a kíséző nélküli kiskorúak esetében is, így az ujjlenyomat, valamint az arcképmás meglete komoly előnyt jelent a kérelmezők későbbi beazonosításában. Amennyiben egy adott 14. életévét betöltött fiatal korú menedékkérelmező bűncselekményt követ el, vagy bűncselekmény áldozatává válik, a KNK biometrikus adata és más személyazonosító adatai elérhetőek a rendőrségi adatbázisban, valamint a menekültügyi információs rendszerben is, amelyek alapján az adott fiatal korú könnyen beazonosítható.

## PSZICHOLÓGIAI ELLÁTÁSHOZ VALÓ HOZZÁFÉRÉS ÉS OKTATÁS

A Kíséző nélküli kiskorúakkal kapcsolatos szakpolitikák, gyakorlatok és adatok című tanulmány alapján a kiskorúak pszichológiai ellátáshoz való hozzáférése csak részben volt biztosított Főton a Cordelia Alapítvány munkatársai által. (Hódmezővásárhelyen akkor részállású pszichológus munkatárs foglalkozott a kiskorúakkal.) Az afgán származású gyermekekkel kapcsolatban említést érdemel néhány fontosabb tény a származási országukkal kapcsolatban. Afganisztánban 2001 óta napjainkig is háború zajlik, amelynek kezdeti célja az al-Kaida terrorszervezet szélsőséges kiképzőtáborainak elpusztítása volt. A tálib fenyegetettség és az általuk végzett kötelező besorozások további veszélyt jelentenek és jelentenek ma is a civil lakosságra, egyes tartományokban pedig az Iszlám Állam terrorszervezet előretörése jellemző. A hosszasan fennálló háborús környezetben szinte elképzelhetetlen megfelelő gazdasági infrastruktúrát fenntartani, nem beszélve az oktatásról, az egészségügyről vagy a szociális szektorról. Lényeges körülmény többek között az is, hogy egyes csoportokat a többségi társadalom megengedhetetlenül diszkriminál, ilyenek Afganisztán számos tartományában a hazára nemzeti ségi kisebbség tagjai.

A magyar fiatal korúak esetében is beszélhetünk olyan biológiai, pszichológiai és szociológiai sajátosságokról, amelyek meghatározzák személyiségük alakulását. A gyermek- és fiatal korúak fejletlen identitástudatuk miatt igen könnyen befolyásolhatók nemcsak pozitív, de negatív irányba is. Az olyan elsődleges szocializációs (mikrostrukturális) közegek, mint a család, az iskola, valamint a kortárskapcsolatok, nagyban befolyásolják az adott fiatal korú jogkövető magatartáshoz való viszonyát. A KNK-k esetében egy olyan fontos közeg esik ki a családdal, amely az esetlegesen elszenvedett atrocitások mellett még plusztraumaként jelenik meg, és az eleve sérülékeny csoportot még inkább sérülékennyé teszi. A szülők és a családtagok elvesztése, vagy akár a tény, hogy kiskorú létére egyedül kell egy hosszú úton eljutnia az Európai Unió fejlettebb államaiba, nehéz feladat egy gyermeknek, nem beszél-



ve az út veszélyeiről, az embercsempészek által történő kifosztásukról, valamint arról az elvárásról, hogy otthon maradt családtagjaikat Európából kell segíteniük és támogatniuk.

Az iskola és a kortárs csoportok mint elsődleges szocializációs közegek is csak felületesen tudják a család hiányát pótolni, avagy éppen negatív irányba befolyásolni. A Magyarországra érkező menedékkérő kiskorúak a humanitárius tartózkodási engedélyükkel tanulhatnak, interkulturális tanrend alapján. A már említett tanulmány alapján a Fóton elhelyezett gyermekek Budapesten a Than Károly Ökoiskolában, az Esély Kövessi Erzsébet Szakiskolában, valamint a Bródy Imre Szakiskolában tanulhatnak, Hódmezővásárhelyről pedig korábban Szegedre jártak be a József Attila Szakiskolába. Kortárskapcsolataik tekintetében elmondható, hogy elsősorban más afgán kiskorúakkal vagy más harmadik országbeli állampolgár kiskorúakkal tartanak fenn baráti kapcsolatot. Ez annak függvényében változhat, hogy milyen hosszú időt tölt el az adott kiskorú Magyarországon. A már iskolába járó KNK-k az iskolán belül is nehezen szocializálódnak, a fent említett tanulmány szerint vannak, akik egy héten csak kétszer járnak be az intézménybe, amely azonban problémát jelenthet egy olyan csoportnál, melynek tagjai könnyen befolyásolhatóak, veszélyeztetettek és megfelelő integrációjuk nem számít megoldottnak. Magyarországon a KNK-k integrációjának eredményessége szempontjából jelentős hátrány az a tény, hogy a menedékkérelmezők, így maguk a KNK-k is tranzitországgként tekintenek Magyarországra; természetesen az adott probléma inverze is igaz lehet, amennyiben eredményes lenne az integráció, talán több kiskorú maradna Magyarországon. Ennek köszönhetően a kiskorúakra nézve nehéz olyan eredményes programot kialakítani, amely elősegítené a KNK-k megfelelő fejlődését és a magyarországi társadalomba történő integrálását. Azoknak azonban, akik az országban szeretnének maradni, biztosítani kell azokat a feltételeket, amelyek szükségesek ahhoz, hogy lehető legkisebb mértékűre csökkentsék a család hiányából adódó nehézségeket és traumákat, a kulturális különbségekből fakadó problémákat, valamint az egészséges személyiségfejlődéshez szükséges feltételeket.

A kísérő nélküli afgán kiskorúak esetében lényeges elem lenne mind az integráció, mind pedig az egyéni személyiségfejlődés szempontjából az, hogy a gyermekekkel a szükségleteikhez mérten pszichológus szakember foglalkozzon. Az afgán gyermekek gyakran hazájuk legveszélyesebb tartományából származnak, ahol mindennapos a nélkülözés, az erőszak, nincs oktatás vagy megfelelő egészségügyi ellátás, emellett olyan terrorfenyegetett területek, ahol kiskorúakat soroznak be kötelező jelleggel és szakítják el őket családjuktól. A tapasztalat azt mutatja, hogy a gyermekek egy része abúzus áldozata, legyen szó akár fizikai erőszakról, kínzásról, szexuális visszaélésekről, családon belüli erőszakról vagy megfélemlítésről. A gyermekek az ilyen súlyos lélektani traumákat nagyon nehezen dolgozzák fel, az ellenük elkövetett erőszakról nem beszélnek, ennek következtében még nehezebben alakul ki bizalom a részükről a szakember felé, mint az ilyen sérelmeket el nem szenvedettek esetében. *„A megalázottság így a szociális alkalmatlanság (inkompetencia) érzetéhez vezet, mely arra készteti az individuumot, hogy áldozat voltát elrejtse, titkolja, s mindent megtegyen, hogy e tények soha ne derüljenek ki.”*<sup>12</sup>

A kiszolgáltatottságtól és az esetleges korábbi áldozattá válástól még az egyén számára jelentős interperszonális kapcsolatok, mint például a saját családjával fennálló kapcsolatrendszer is károsodhat. *„A traumatikus és viktimizációs folyamat során az eredeti*

<sup>12</sup> Dr. Oravecz Róbert: A gyermekkori szexuális abúzus kezelése és következményei, 503. <http://kulvarosialdozatsegites.hu/files/docs/A%20gyermekkori%20ab%20C3%BAzus%20kezel%20C3%A9se.pdf> (Letöltés időpontja: 2016. 03. 27.)

pszichoszociális identitás fragmentálódik, az áldozat-lét elfedi az egyéb identitásformáló elemeket, ún. »trait unairéd«-dé alakul, s ennek talaján ún. auxiliáris (helyettesítő) identitás alakul ki, mely gyakran nélkülözi a tényekkel való szoros kapcsolatot, és irracionálisba torkollik. Az irracionális, a tények által nem igazolható reprezentációk szorosan kapcsolódnak az ún. diszfunkcionális énvédő stratégiák alkalmazásához, és nemritkán paranoid manifesztációkba torkollik. [...] Az erőszaktevő, amennyiben (bármennyire is furcsának tűnik) az »emberi magatartás autoritásaként« kerül felismerésre az áldozat által, olyan éndesztuktív hatást képes kifejteni, hogy az áldozatban az alkalmatlanság, elfogadhatatlanság, bűnösség érzetét kelti.”<sup>13</sup>

A szerző, Oravecz Róbert tanulmányában kifejti, hogy a klasszikusnak mondható „beszélgetős terápia” nem kifejezetten alkalmasak az ilyen gyermekek traumáinak feldolgozására, ugyanis ezek során a pácienseknek újra át kell élni azt a traumatikus élményt, amelyet ő egyfajta önvédelmi mechanizmus eredményeként igyekszik a lehető legjobban elfelejteni. Oravecz véleménye szerint ezek az élmények nehezen hozhatók vissza a tudatalattiból, így a kortárs szakemberek általában olyan módszereket alkalmaznak, amelyek által a traumatikus élményt elszenvedő alanyok nem szükséges újra elmondania traumatörténetét (hipnózis, EMDR – Eye Movement Desensitisation and Reprocessing).<sup>14</sup>

A szakszerű pszichológiai ellátás tehát lényegi kérdés, a gyermek kiegyensúlyozott fejlődése, így jogkövető magatartása szempontjából, valamint a későbbi esetleges áldozattá válásának megelőzésében érdekében.

## BIZTONSÁGI KOCKÁZATOK: VÉDELEM HIÁNYA, EMBERKERESKEDELEM, EMBERCSEMPÉSZET

A menekőjogról szóló 2007. évi LXXX. törvény 31/A. § (1) bekezdése alapján „A menekültügyi hatóság a menekültügyi eljárás lefolytatása, illetve a dublini átadás biztosítása céljából – a 31/B. §-ban meghatározott korlátozások figyelembevételével – menekültügyi őrizetbe veheti azt az elismerését kérőt, akinek tartózkodási jogcíme kizárólag az elismerés iránti kérelem benyújtásán alapul, ha

a) az elismerését kérő személyazonossága, illetve állampolgársága nem tisztázott, ennek megállapítása érdekében,

b) az elismerését kérő kiutasítása iránt eljárás folyik és objektív kritériumok alapján bizonyítható – ide értve, hogy a kérelmezőnek ezt megelőzően lett volna lehetősége nemzetközi védelem iránti kérelmet előterjeszteni –, vagy alapos okkal feltételezhető, hogy a kérelmező kizárólag azért folyamodik nemzetközi védelemért, hogy késleltesse vagy megghiúsítsa a kiutasító határozat végrehajtását,

c) a menekőjog iránti kérelem alapjául szolgáló tények és körülmények megállapítása érdekében, ha e tények és körülmények az őrizet mellőzése esetén – különösen amennyiben az elismerést kérő szökésének veszélye fennáll – nem megállapíthatók,

d) az elismerését kérő őrizetbe vétele a nemzetbiztonság vagy a közrend védelme érdekében szükséges,

e) a kérelem előterjesztésére repülőtéri eljárásban került sor, vagy

f) dublini átadás végrehajtása érdekében szükséges és komoly veszély áll fenn a szökésre”.

<sup>13</sup> Uo. 503.

<sup>14</sup> Uo. 503.

A törvény 31/B. § (2) bekezdése alapján „nem rendelhető el menekültügyi őrizet a kíséző nélküli kiskorú elismerését kérővel szemben”.<sup>15</sup>

A kíséző nélküli kiskorúak tehát nem vehetők menekültügyi őrizetbe, és mivel 2011-től a Gytv. személyi hatálya alá tartoznak, nem helyezhetők el nyitott befogadó állomásokon sem. „2011 májusáig a KNK menedékkérőket, menekülteket és oltalmazottakat a menekültügyi hatóság Bicskén, a felnőtt menedékkérők számára fenntartott befogadó állomás területén helyezte el, ahol nem volt hozzáférésük a magyar gyermekvédelmi rendszer biztosította ellátásokhoz. 2011 májusa óta az Alapvető Jogok Biztosa jelentésében megfogalmazott ajánlások figyelembevételével sor került a menedékkérő, menekült és oltalmazott KNK-k magyar gyermekvédelmi rendszerbe történő integrációjára.”<sup>16</sup> A menedékkérő kiskorúakat ezután a főtí gyermekotthonban helyezték el, mint ahogy a tizennegyedik életévüket be nem töltött KNK-kat jelenleg is. A tizennegyedik életévüket betöltött, de tizennyolcadik életévüket be nem töltött kérelmezőket a tranzitónákban helyezik el. A tanulmány kiemeli, hogy a korábbi jogszabályváltozás fontos előrelépés volt, ugyanis a kiskorúakra ennek köszönhetően ezután inkább gyermekként tekintettek, mint migránsként. Érdemes azonban felhívni a figyelmet a szabályozás egy hiányosságára, amelynek következtében a kiskorúakra a korábnál még nagyobb veszélyt jelenthet az embercsempészet.

A menedékjogi kérelmet előterjesztő kérelmezők esetében elmondható, hogy jelentős részük a döntés meghozatala előtt a befogadó állomások területéről ismeretlen helyre távozott, és ez igaz volt a kíséző nélküli kiskorúakra is, akik nagy része általában 10 nap alatt elhagyta a gyermekotthont. A *Kiséző nélküli kiskorúakkal kapcsolatos szakpolitikák, gyakorlatok és adatok* című tanulmányban írnak arról, hogy a gyermekotthonokban a kiskorúaknak joga van telefonhívást fogadni és kezdeményezni. Az ott dolgozók beszámolója alapján előfordul olyan eset, hogy a hívás után egy napon belül megjelenik egy személy az otthonban, állítása szerint családtag, rokon, aki elviszi a gyermeket anélkül, hogy az ott dolgozók jogosultság hiányában megállíthatnák. Utóbb gyakran kiderül, hogy az illető személy embercsempész volt.<sup>17</sup>

A kíséző nélküli kiskorúak koruknál fogva is az emberkereskedelem legveszélyeztetettebb célcsoportja, ugyanis nem várható el egy 14–17 éves fiatakorútól, hogy az életét jelentősen érintő kérdésekben felelős döntéseket hozzon, tekintve, hogy a felnőtt kérelmezők is igénybe veszik embercsempészek segítségét. A KNK-k a magyar gyermekek jogállásával rendelkeznek, tehát szabad emberek, akiknek tranzitóna vagy nyitott befogadó állomás helyett a gyermekotthon a Magyarországon kijelölt ideiglenes gondozási helyük. Míg a tranzitónák vagy a nyitott befogadó állomások, nyitottságuktól függetlenül mégis a hatóságok által ellenőrzött központok, a gyermekotthonoktól nem várható el azonos szintű biztonsági intézkedés. A fent említett példa azonban rámutat a rendszer egy olyan hiányosságára, amely a már Magyarországon folytatott emberkereskedelem egyik kirívó esete.

„Az Europol szerint legalább 10 000 kíséző nélküli, nemzetközi védelemre szoruló gyermek eltűnt, miután megérkezett Európába és az állami hatóságok nyilvántartásba vették. Egyes segítség-szervezetek szerint a fenti számok nagyon visszafogottak. Feltehetően egész

<sup>15</sup> 2007. évi LXXX. törvény a menedékjogról.

<sup>16</sup> Kiséző nélküli kiskorúakkal kapcsolatos szakpolitikák, gyakorlatok és adatok.

<sup>17</sup> Uo.

*Európára kiterjedő bandák veszik célba a kiskorúakat embercsempészet, bántalmazás és kizsákmányolás céljából.*<sup>18</sup>

Az Europol 2011-ben Hágában kiadott, elsősorban Európára vonatkozó tanulmányában számos olyan tényezőt sorol fel, amely elősegíti az emberkereskedelem felerősödését. Említik a magas munkanélküliséget, a nemi alapú munkaerőpiaci kirekesztést, az életminőség javulására irányuló lehetőségek hiányát, a szexuális és etnikai diszkriminációt, a szegénységet, az emberi jogok megsértését, az üldözés, erőszak és más abúzus előli menekülést, a szociális infrastruktúra összeomlását és más környezeti körülményeket, mint a háború, vagy más belső konfliktusok. A legfőbb kockázati csoportokat a 18 éven aluli gyermekek, a 18 és 25 év közötti fiatal, tanulmányaikat félbehagyott felnőttek, valamint a 30 éven aluli nők alkotják, elsősorban olyanok, akik kimaradtak a közoktatásból, valamint nincs végzettségük. Viselkedésüket illetően szándékukban áll akár illegálisan is menekülni, külföldre, elsősorban fejlett európai államban szeretnének dolgozni és ott megházasodni, valamint pszichológiai szempontból hajlamosabbak a kockázatvállalásra, elsősorban a családon belüli erőszak, valamint más erőszakos cselekmények áldozatai lehetnek. Társadalmi szempontból több csoport lehet veszélyeztetett. Egyrészt olyan gyermekek, akik hátrányos családi környezetből származnak, ennek lehet oka az alacsony jövedelmi szint, a családon belüli alkoholizmus, a családon belüli erőszak, valamint más diszfunkcionálisan működő család-szerkezet. Másrészt olyan gyermekek, akik szülői felügyelet, gondoskodás nélkül maradtak. Ezenkívül veszélyeztetett társadalmi csoportoknak számítanak a droghasználók, valamint az egyedülálló édesanyák gyermekeikkel.<sup>19</sup>

Az afgán kérelmező, kísérő nélküli kiskorúak egy része a háborúban elvesztette szüleit, családtagjait. Az Europol tanulmánya által felsorolt csoportok a magyar hatóságok tapasztalatai alapján ma is fedik a valóságot. Az Afganisztánban 2001 óta a mai napig is tartó háború és az ebből fakadó kilátástalanság gyakran arra ösztönzi a gyermekeiket felelősségteljesen nevelő szülőket is, hogy embercsempészek által eljuttassák a kiskorúakat a fejlett, de elsősorban biztonságos európai országok egyikébe, ahol tiszteletben tartják az egyének emberi jogait. Bár a szülő az általa vélt jó cél érdekében cselekszik, és gyermekét egy felnőtt felügyeletére bízta, ez elősegíti a már kialakult embercsempészet szinte ellenőrizhetetlen továbbterjedését.

## KRIMINOLÓGIAI ELMÉLETEK. A TÁRSADALMI DEZORGANIZÁCIÓ ELMÉLETE – MÁSODIK GENERÁCIÓS BŰNELKÖVETÉS

Egyes kriminológiai kutatások és az azok eredményei alapján kialakult elméletek segíthetnek abban, hogy jobban megértsük: az afgán kiskorúak miért küzdenek asszimilációs problémákkal és milyen jellegűekkel az Európai Unióban, így Magyarországon is. Az egyik ilyen elmélet a társadalmi dezorganizáció elmélete. Az 1920-as években a University of Chicago két társadalomtudósa, W. I. Thomas és Florian Znaniecki kiadott egy tanulmányt *The Polish Peasant in Europe and America* (A lengyel paraszt Európában és Amerikában) címmel. A szerzők elsősorban arra voltak kíváncsiak, hogy a társadalmilag dezorganizált chicagói környékeken miért váltották fel a bűnözői értékek és hagyományok a konvencionális értéke-

<sup>18</sup> Az Európai Parlament kérdése a kísérő nélküli kiskorúak biztonsága tárgyában. <http://www.europarl.europa.eu/sides/getDoc.do?pubRef=-//EP//TEXT+OQ+O-2016-000032+0+DOC+XML+V0//HU> (Letöltés időpontja: 2016. 03. 27.)

<sup>19</sup> Trafficking in Human Beings in the European Union. <https://www.europol.europa.eu/category/press-release-category/human-trafficking> (Letöltés időpontja: 2016. 03. 27.)

ket, valamint miért adja át ezt egyik nemzedék a másiknak. A mű rámutat azokra a hasonló problémákra, amelyekkel manapság egy szegényebb, gyakran falusi környezetből érkező külföldi állampolgár is szembesül a fejlett európai államokba érkezve, bár a különbségek ma már nem olyan kirívóak, mint a lengyel bevándorlók esetében az 1920-as évek Amerikájában. Thomas és Znaniecki tanulmányukban kifejtették, hogy az idősebb bevándorlókat az áttelepülés nem érintette túl mélyen, mivel sikerült folytatni azt az életmódot a nagyvárosi ipari közösségben is, amelyet korábban Lengyelországban is éltek. Dolgoztak, a városi szegénynegyedek kisebbségi kultúrájába sikerült asszimilálódnuk, és többségük felelős társadalmi magatartást tanúsított. A második generáció tagjai azonban már amerikai állampolgárok voltak, városban éltek, a régi lengyel hagyományokból keveset ismertek, így nem is őrizték azokat, ellenben az új urbanizálódott életmódhoz sem alkalmazkodtak még igazán. A szüleik identitása, akik magukat még lengyelnek vallhatták, a gyermekeikre más nem feltétlenül volt jellemző. A lengyel paraszt, aki elhagyta Lengyelországot, tudta, miért hagyja el Európát, ez ma ugyanígy igaz a felnőtt afgán állampolgárokra is. A már kint született vagy kisgyermekkorában Amerikába települő lengyel gyermekek nem ismerték a hazájuk elhagyásának körülményeit. Amerikaiak voltak, de mégis lengyelek. Ez a fajta bizonytalanság egyes esetekben olyan identítászavarhoz vezethet, amely káros lehet a gyermek egészséges személyiségfejlődésére nézve. A kiskorú afgán gyermekek esetében fontos lenne foglalkozni azzal, hogy olyan 14–17 éves fiatalokról van szó, akik személyiségfejlődésük egy igen kritikus szakaszában indultak el Európa felé. Ezt tetézi az a probléma is, amely az amerikai, de mégis lengyel második generáció esetében is előjött, a kiskorúak afgánok, de mégis európaiak lesznek. A második generációs lengyelek esetében a két szerző a társadalmi dezorganizációnak tulajdonította a hatékony társadalmi kötelek, a család, a lakókörnyezet, illetve a lakókörnyezetben és a közösségben érvényesülő társadalmi kontroll felbomlását.<sup>20</sup>

Az afgán KNK-k esetében az ehhez hasonló „identítászavar” megfelelő módszerekkel éppen a fiatalkoruknak köszönhetően enyhíthető. Amennyiben a gyermekek számára biztosított a megfelelő pszichológiai ellátás, az interkulturális oktatás, a nyelvoztatás, valamint más olyan jellegű programok, amelyek elősegítik a megfelelő szocializációt és társadalomba történő integrációt, a társadalmi dezorganizáció elméletének lengyelekre vonatkozó végkövetkeztetése kevésbé valószínű, hogy jellemző lesz az afgán, kísérő nélküli kiskorúakra is.

## A DIFFERENCIÁLIS ASSZOCIÁCIÓ ELMÉLETE, A KULTURÁLIS KONFLIKTUS ELMÉLETE

A kulturális konfliktus elmélete Edwin Sutherland 1939-es differenciális asszociáció elméletén alapszik, pontosabban az adott elmélet egy részét fejleszti tovább. Sutherland kilenc tételt sorol fel arra vonatkozóan, hogyan megy végbe az interperszonális kapcsolatokon keresztül a bűnözői értékek átadása.

1. „A bűnözői viselkedés tanulás eredménye.
2. A bűnözői viselkedést más emberekkel kialakított interakciók során sajátítják el, egy kommunikációs folyamat keretében. [...] A bűnözést a másokkal való verbális és nonverbális kommunikációban való részvétel útján sajátítják el.

<sup>20</sup> Freda Adler–William S. Laufer–Gerhard O. W. Mueller, 173–174.

3. A bűnözői viselkedés elsajátítása legnagyobb részben bensőséges kapcsolatokban lévő személyek által alkotott csoportokon belül megy végbe. A családok és a barátok gyakorolják a legnagyobb befolyást a deviáns viselkedés elsajátítására. A velük való kommunikációnak sokkal nagyobb a súlya, mint a tömegkommunikációnak.

4. Amikor a bűnözői magatartást elsajátítják, akkor a tanulási folyamat felöleli az a) a bűnelkövetés technikáit és b) a motívumok, késztetések, racionalizációk és hozzáállások sajátos irányait. [...] Más szóval a bűnözők is készségeket sajátítanak el, és tapasztalatokat szereznek.

5. A motívumok és a késztetések specifikus iránya a törvénykönyvek meghatározásai alapján rögződnek kedvezőként vagy kedvezőtlenként. Némely társadalomban az egyént olyan személyek veszik körül, akik a törvénykönyvek szabályait egyöntetűen betartandónak tekintik, míg más társadalmakban olyanok, akiknek felfogása a törvényszegést jó színben tünteti fel. Társadalmunkban nem mindenki felfogása szerint a törvények a fontosak, [...] e tekintetben kulturális konfliktus áll fenn.

6. Az ember azért lesz bűnöző, mert túlsúlyba kerülnek a törvényszegést kedvező színben feltüntető értelmezések (képzetek) a törvénytiszteletet favorizáló értelmezésekkel szemben. Ez a differenciális asszociáció (eltérő képzetek) központi elve.

7. A differenciális asszociációk (képzetek) gyakoriságuk, tartósságuk, elsődlegességük és intenzitásuk tekintetében eltérők.

8. A bűnözői viselkedés elsajátítása nagyon hasonlít a konvencionális magatartásminták elsajátításához, és nem egyszerűen megfigyelés és utánzás kérdése.

9. Jóllehet a bűnözői viselkedés általános szükségletek és értékek kifejeződése, nem magyarázható ezekkel az általános szükségletekkel és értékekkel, hiszen a nem bűnözői viselkedés ugyanezeknek a szükségleteknek és értékeknek a kifejeződése.<sup>21</sup>

Az elmélet lényegi eleme, hogy a deviáns normák vagy attitűdök tanultak. Thorsten Sellin ezen elmélet alapjaira építve fejlesztette ki a kulturális deviancia elméletét, mely szerint „a viselkedési normák – azok a normák, amelyek a mindennapi életünket szabályozzák – olyan szabályok, amelyek tükrözik annak a csoportnak az attitűdjét, amelyhez tartozunk”.<sup>22</sup> Ezeknek a csoportoknak a célja az, hogy definiálják, mi a helyes vagy a normális, valamint a helytelen vagy az abnormális viselkedés. Ebből kifolyólag a csoportoknak különböző viselkedési normái alakulnak ki, amelyek akár össze is ütközhetnek más csoportok normáival. Ennek következtében a csoport tagjai adott esetben úgy követhetnek el bűncselekményt, hogy igazolódnak a saját csoportjuk által elfogadott normákhoz, amennyiben ezek különböznek a többségi társadalom által elfogadott normáktól.<sup>23</sup>

Sellin elmélete szerint vannak ún. elsődleges konfliktusok, amelyek akkor lépnek fel, amikor két kultúra normái összeütközésbe kerülnek. A másodlagos konfliktusok pedig akkor alakulnak ki, amikor egy kultúra több különböző kultúra összességévé alakul.<sup>24</sup>

Az afgán kiskorúak szempontjából lényeges elem a kulturális különbség. A kulturális konfliktusok azonban nem jelentik egyértelműen azt, hogy az adott csoport tagja bűnelkövetővé válik, csak egy olyan rizikófaktorra mutat rá, amelyre érdemes figyelni. A kulturáliskonfliktus-elmélet egy hiányzó eleme az áldozattá válás, mivel egy adott csoport által elfogadott normákat más csoportok abnormálisnak tarthatják, így a csoport tagjai

<sup>21</sup> Uo. 180–182.

<sup>22</sup> Uo.

<sup>23</sup> Uo.

<sup>24</sup> Uo.

veszélyeztetetettnek számíthatnak. A KNK-k szempontjából ez fontos kockázat, mivel a kiskorúak személyi identitása fejletlenebb, azonban a kulturális különbségeket szem előtt tartó, kifejezetten gyermekekre és fiatalokúra vonatkozó interkulturális integrációt elősegítő programokkal a fent említett elméletek által leírt kockázatok kiküszöbölhetők. A többségi magyar társadalom által elfogadott értékek egyes esetekben eltérhetnek a kiskorúak által még Afganisztánban megismertektől, így összpontosítani kell arra, hogy ezek a különbségek ne eredményezzenek jogellenes magatartást. A korábbi háborús környezet, a kilátástalanság, a szegénység, valamint az oktatás hiánya az esetleges radikalizálódás kulcsfontosságú elemei lehetnek, és az ezekből következő hátrányok és hiányosságok kiküszöbölése feltétlenül szükséges a KNK-k jogkövető magatartásának elősegítése érdekében. A kiskorúak koruknál fogva a megfelelő környezetben akár könnyebben is integrálhatóak egy adott társadalomba, mint a felnőttek, ennek következtében olyan célzott programokra van szükség, amelyek elősegítik jogkövető, a többségi társadalom által is elfogadott magatartásukat.

## FELHASZNÁLT IRODALOM

1997. évi XXXI. törvény a gyerekek védelméről és a gyámügyi igazgatásról. [https://net.jogtar.hu/jr/gen/hjegy\\_doc.cgi?docid=99700031.TV](https://net.jogtar.hu/jr/gen/hjegy_doc.cgi?docid=99700031.TV)
2007. évi LXXX. törvény a menedéjogról. [https://net.jogtar.hu/jr/gen/hjegy\\_doc.cgi?docid=a0700080.tv](https://net.jogtar.hu/jr/gen/hjegy_doc.cgi?docid=a0700080.tv)
2007. évi II. törvény a harmadik országbeli állampolgárok beutazásáról és tartózkodásáról. [https://net.jogtar.hu/jr/gen/hjegy\\_doc.cgi?docid=A0700002.TV](https://net.jogtar.hu/jr/gen/hjegy_doc.cgi?docid=A0700002.TV)
2017. évi XX. törvény a határőrizeti területen lefolytatott eljárás szigorításával kapcsolatos egyes törvények módosításáról. [https://net.jogtar.hu/jr/gen/hjegy\\_doc.cgi?docid=A1700020.TV&time shift=ffffff4&txreferer=00000001.TXT](https://net.jogtar.hu/jr/gen/hjegy_doc.cgi?docid=A1700020.TV&time shift=ffffff4&txreferer=00000001.TXT)
- Adler, Freda–Laufer, William S.–Mueller, Gerhard O. W.: *A feszültségelmélet és a kulturális deviancia elméletei*. In: Adler–Laufer–Mueller: Kriminológia. Osiris Kiadó, Budapest, 2005.
- Az Európai Parlament és a Tanács 2003/86/EK irányelve a családegyesítési jogról. <http://eur-lex.europa.eu/legal-content/HU/TXT/HTML/?uri=CELEX:32003L0086&from=EN>
- Az Európai Parlament és a Tanács 2013/33/EU irányelve a nemzetközi védelmet kérelmezők befogadására vonatkozó szabályok megállapításáról (Befogadási Irányelv). <http://eur-lex.europa.eu/legal-content/HU/TXT/HTML/?uri=CELEX:32013L0033&from=HU>
- Az Európai Parlament kérdése a kísérő nélküli kiskorúak biztonsága tárgyában. <http://www.europarl.europa.eu/sides/getDoc.do?pubRef=-//EP//TEXT+OQ+O-2016-000032+0+DOC+XML+V0//HU>
- Elképesztő számú szülő nélküli menekült gyerek érkezett idén Magyarországra. Index, 2015. 09. 08. [http://index.hu/belfold/2015/09/08/kisero\\_nelkul\\_kiskoru\\_menekult/](http://index.hu/belfold/2015/09/08/kisero_nelkul_kiskoru_menekult/)
- Kísérő nélküli kiskorúakkal kapcsolatos szakpolitikák, gyakorlatok és adatok. [http://ec.europa.eu/dgs/home-affairs/what-we-do/networks/european\\_migration\\_network/reports/docs/emn-studies/unaccompanied-minors/13b\\_hungary\\_unaccompanied\\_minors\\_hu.pdf](http://ec.europa.eu/dgs/home-affairs/what-we-do/networks/european_migration_network/reports/docs/emn-studies/unaccompanied-minors/13b_hungary_unaccompanied_minors_hu.pdf)
- Dr. Oravecz Róbert: *A gyermekkori szexuális abúzus kezelése és következményei*. <http://kulvarosi.aldozatsegites.hu/files/docs/A%20gyermekkori%20ab%C3%BAzus%20kezel%C3%A9se.pdf>
- Terre des hommes. <http://unicef.hu/terre-des-hommes/>
- Trafficking in Human Beings in the European Union. <https://www.europol.europa.eu/category/press-release-category/human-trafficking>

Harangi-Tóth Zoltán százados:

## A FELDERÍTŐ TÖRZSMUNKA ALKALMAZHATÓSÁGA A HADTÖRTÉNETI KUTATÁSOKBAN

*ÖSSZEFOGLALÓ: Napjaink gyorsan változó világában a katonai műveletek tervezése során a törzsek újszerű kihívásokkal találkoztak. Ezekre válaszul a felderítő törzsmunka szerepe fölértékelődött, mert a műveletek tervezése és végrehajtása során alkalmazott elemző eljárások a harc minden fontos katonai, polgári és földrajzi-meteorológia aspektusát teljeskörűen érintik. Ezek a szempontok a hadtörténeti kutatásoknak is ugyanúgy tárgyát képezik, így a harcmező felderítőértékelésének a törzsmunka részeként végzett univerzális, térben és időben nem kötött lépései akár a múltbéli, harcászati-hadműveleti szintű összecsapások vizsgálatában is felhasználhatók lehetnek. A módszer kétségtelen előnye, hogy a felkészült felderítő törzstiszt egy térkép, szervezeti felépítések és a doktrínák ismeretében mintegy visszamenőlegesen modellezni tudja azokat a harcmezőn bekövetkezett legvalószínűbb eseményeket, amelyekre esetleg más forrásból következtetni nem lehet. Az eredmények pontosságát természetesen befolyásolja, hogy az adott összecsapásról milyen részletes források állnak rendelkezésre, így a módszer leginkább a hagyományos hadtörténeti kutatások kiegészítésére alkalmazható. Jelen tanulmány az elemző-értékelő eljárás felhasználási lehetőségeit és annak korlátait tárgyalja.*

*KULCSSZAVAK: hadtörténet jelenkori kihívásai, komplex értékelés, harcmező felderítő előkészítése, új kiegészítő módszer, harcászati-hadműveleti szint*

### BEVEZETŐ

A nemzetközi trendeknek megfelelően, a korábban szinte kizárólag hivatásos katonák által művelt tudományág területén hazánkban is megjelentek az elsődlegesen civil végzettségű hadtörténészek, és elkezdték a kutatásokat történeti-elméleti irányba elmozdítani. A hadtörténelem az új igényeknek és kihívásoknak megfelelően átalakult, és manapság már nem pusztán a katonai vezetők életével, összecsapások történetével foglalkozó tudományág lett, hanem egy komplex, az eseményeket a társadalmi hatásaiakon keresztül, történelmi távlatokból vizsgáló diszciplína. A módszertant illetően azonban nem következett be az új igényeket kielégítő, gyökeres változás. Napjaink hadtörténelmi kutatásait azonban még ezek mellett is gyakran éri az a vád, hogy a hagyományos történettudományokhoz képest szűk az érdeklődési területe és csak az alakulatok, a csaták, a haditechnika története érdekli, és a háborús eseményeket nem helyezi el kontextusban, nem mutatja be azok kapcsolatát a társadalommal, gazdasággal; bizonyos értelemben a kutatott témák a „levegőben lógnak”. Az elmúlt évtizedekben egy újfajta hadtörténetírás nyert tért, mely inkább a harcok vetületét, környezetükre és az egyes katonákra, a társadalom bizonyos rétegeire gyakorolt hatásukat



kutatója,<sup>1</sup> míg a diszciplínára korábban jellemző éles elhatárolódás, zárkózottság eltűnt. Hazánkban ezzel párhuzamosan a korábban szinte kizárólag csak hivatásos katonák által művelt tudományterületre is beléptek a polgári végzettségű kutatók; e folyamat hatására a főleg a harceljárások mélyebb ismeretéből és gyakorlati tapasztalatából adódó, helyenként túl száraz szakmaiság feloldódott, cserébe „emberarcúbb” lett a hadtörténet, és a népszerűsége is nőni kezdett a civil olvasók körében.<sup>2</sup>

A hadtörténeti kutatás sajátossága, hogy a középpontjában a harc megvívása és a szervezett erőszakra való felkészülés áll; vizsgálatához egyszerre használható fel a hadtudomány és a történettudomány eszköztára. Szinte csak a kutató személye, előképzettsége határozza meg azt, hogy tudományos munkája során a kettő közül melyik diszciplína módszertanához nyúl nagyobb részben.<sup>3</sup>

A bizonyos értelemben nemzetközi hatásra beinduló folyamatok a korábban sokkal gyakorlatiasabb hadtörténetírásba is „behozták” az irányzataiban egyre inkább elméletiessé váló történetírás problémáit.<sup>4</sup> Véleményem szerint, mivel egy multidiszciplináris tudományágról beszélünk, ha az egyik oldal nem tud választ adni a kérdésekre a saját módszertanával, célszerű ezekben az esetekben a másikat figyelembe venni, jelen esetben a hadtudományét. Ez természetesen feltételezi, hogy a hadtörténelemmel foglalkozó kutató legalább ugyanannyira jártas mind a történet-, mind a hadtudomány eljárásainak ismeretében, ezáltal képes kiválasztani egy problémakör megoldásához a legjobb módszert, bármelyik területhez is tartozzon. Mindezek mellett úgy látom, hogy az inkább a hadtudomány területén jártas kutatók nem törekedtek az újabb katonai-gyakorlati tapasztalatokból, eljárásokból származó ismeretek megismerésére, azok hadtörténeti kutatásokban történő felhasználhatóságának vizsgálatára.

A két véglet között azonban még mindig nehéz egy olyan középutat találni, amely a hadieseményeket az elvárható szakszerűséggel ábrázolja, de anélkül, hogy kiragadná az azt körülvevő fizikai, társadalmi és történeti környezetéből – emellett az érdeklődő civil olvasó számára is kellően érthető, ezáltal élvezetes tud maradni. Érdemes tehát egy olyan kutatási szempontrendszert kialakítani, amely minden jellemzőt egyszerre, sajátos céljainak megfelelő súllyal vesz figyelembe. A katonai műveletek tervezése során, azok jellegének megváltozása miatt, a törzsek szintén ehhez hasonló komplex problémakörrel találkoztak, így lehetséges, hogy az általuk adott válaszok iránymutatók lehetnek a hadtörténeti kutatások milyenségének meghatározásában is.

Napjaink katonai műveletei már nem elhagyott csatatereken, mindentől és mindenkitől távol zajlanak, hanem településeken, a polgári lakosság közvetlen közelében, ezért azok megtervezése során egyre fontosabb tényező a harcok civilekre gyakorolt hatásának vizs-

<sup>1</sup> Veszprémy László: A helyét kereső hadtörténetírás. Nemzetközi és hazai tapasztalatok. Aetas, 2010, 4. szám 28–38., 29.

<sup>2</sup> Orosz Zoltán: A Magyar Honvédség kutatóhelyeinél folyó tudományos tevékenység 2014–2015-ben. Hadtudományi Szemle, 2015. VIII. évfolyam, 4. szám, 178–191. [http://epa.oszk.hu/02400/02463/00029/pdf/EPA02463\\_hadtudomanyi\\_szemle\\_2015\\_04\\_178-191.pdf](http://epa.oszk.hu/02400/02463/00029/pdf/EPA02463_hadtudomanyi_szemle_2015_04_178-191.pdf) (Letöltés időpontja: 2016. 12. 28.)

<sup>3</sup> Szántó Mihály: A hadtörténelem tanulmányozásának buktatói. Hadtudomány, 1997. 1. szám, 69–75., 69.

<sup>4</sup> Gyáni Gábor: Elbeszélhető-e egy csata hiteles története? Metatörténeti megfontolások. Hadtörténelmi Közlemények, 2006 1. szám, 121–133., vagy úó: A csatatörténettől a történelem terhéig. Hadtörténelmi Közlemények, 2007. 2. szám, 687–693. A hadtörténetírás körül kialakult heves vitát követő elmúlt tíz évben sem történt érdemi változás a hadtörténetírás módszertanában (a vita elsődlegesen a források szavahihetőségének, vizsgálatának kérdéseiről szólt). A korszakokonként rendelkezésre álló források minősége és mennyisége változó; a modern, állandó hadseregek például kifejezetten bürokratikus intézmények, így nagy mennyiségű, jellemzően objektív szempontok alapján összeállított iratmennyiséget produkálnak.

gálata. A katonai műveletek előkészítése során elsősorban a felderítő törzsmunkában egyre hangsúlyosabban jelenik meg ennek a faktornak az előzetes elemzése: a lakosság összetétele, viszonya a saját és ellenséges erőkhöz, majd ezek változása a műveletek előrehaladtával mind kockázati tényezők, amelyeket a tervezés és újratervezés során folyamatosan figyelembe kell venni.<sup>5</sup>

A felderítő törzsmunkát tehát felépítésében, szempontrendszerének kialakításában lehet a hadtörténeti kutatás során iránymutatásként figyelembe venni. Egyfajta nézőpontformáló, az általános kép kialakításában segítő, elemző-értékelő módszerként jelenthet segítséget, de ezen túl is vannak konkrét, gyakorlatban felhasználható elemei. A harcászati, esetleg hadművelleti szintű összecsapások tervezése során napjainkban a felderítő törzstisztnak már a NATO-ban, így hazánkban is a döntéshozatali folyamat<sup>6</sup> részeként kell elkészíteni a harcmező felderítőértékelését,<sup>7</sup> és ennek során különös hangsúlyt fektet a hadtörténeti kutatások tárgyát is képező témákra. Ilyenek lehetnek a terep és az infrastruktúra értékelése, az ellenség felépítése és doktrínája, felszerelése, nagy értékű céljai, erősségei és gyengeségei, valamint a harcterület lakosságának összetétele, hozzáállása a felek tevékenységéhez – egyetlen nyilvánvaló különbség, hogy míg a törzstiszt a jelen/jövő adatainak és a várható tevékenységek elemzésével foglalkozik, addig a hadtörténész a múltban bekövetkezett, már ismert végkimenetelű eseményeket dolgoz fel.

## A HARCMEZŐ FELDERÍTŐ ELŐKÉSZÍTÉSE ÉS A HADTÖRTÉNET

Had történeti kutatásokhoz a harcászati szintű felderítő elemző-értékelő eljárásokat két ponton lehet különösen jól felhasználni. Egyfelől a kutatás általános vizsgálódásának tárgyát segíthet kijelölni, és a szempontrendszer felépítésében adhat támpontot, másfelől a konkrét műveletek vizsgálatakor, a sokszor elhanyagolt terepértékelés elvégzéséhez nyújthat segítséget.

A kutatás során szükség van egy átfogó kép kialakítására, mely szerint a megszerzett adatokat rendszerezni, elemezni, majd értékelni lehet – erre jelenthetnek alternatívát a harcmező felderítőértékelésének lépései. Maga az eljárás a katonai döntéshozatali folyamat egyik legfontosabb lépése, amelyben a harcászati alegység (zászlóalj–dandár) felderítő-törzse kapja a legnagyobb szerepet. Az egész tervezési folyamat, ezen belül is a harcmező

<sup>5</sup> Ennek elemzésére és a lehetséges kockázati tényezők feltárására szolgál a NATO-ban is széles körben alkalmazott ún. ASCOPE–PMESII-mátrix. Ez a két angol mozaikszó az Areas, Structures, Capabilities, Organizations, People, Events (ASCOPE) és a Political, Military/Police, Economic, Social, Infrastructure, Information (PMESII) rövidítéseiből áll, és alkalmas egy jól behatárolt terület viszonyainak rövid távú vizsgálatára.

<sup>6</sup> Military Decision Making Process (MDMP) – az amerikai szárazföldi haderő (US ARMY) katonai művelettervezési eljárásának elnevezése. Komplex folyamat, amelyet a törzsfőnök vezetésével és a teljes törzs bevonásával, az egyes szaktisztek viszonylagos nagy önállóság mellett végeznek. Lényege, hogy a folyamat eredményeként a parancsnok számára több cselekvési vázlatot készítsenek elő, amelyekből így csak a legmegfelelőbbet kell kiválasztania, ezáltal tehermentesítik a döntés-előkészítés nagy része alól. Az 1980-as évektől a tervezés meghatározó eljárása, amelyet folyamatosan fejlesztenek és a legújabb kihívásokhoz illesztnek.

<sup>7</sup> A harcmező felderítőértékelése – Intelligence Preparation of the Battlefield, IPB. Az angol eredeti elnevezés rövidítése a hazai szakmai nyelvzetben is széleskörűen elterjedt. Az eljárás tulajdonképpen a terep, az ellenség, a civil környezet és az időjárás saját erőkre és műveletekre gyakorolt hatásának folyamatos, nagy részletességű értékelését jelenti. Bár az IPB során általában csak az egyik fél (az ellenség) részletes vizsgálata történik meg, a hadtörténeti kutatások szempontjából ez nem jelentős; az eljárás ugyanúgy alkalmazható bármennyi, az összecsapásban részt vevő félre, amennyiben a szükséges adatok rendelkezésre állnak. Ez alapján tehát a módszer tulajdonképpen univerzálisan alkalmazható, így akár a múltban bekövetkezett események rekonstruálására is.

felderítőértékelését (Intelligence Preparation of the Battlefield – IPB) elvégzők legfontosabb feladata, hogy a lehető legnagyobb mennyiségű információt gyűjtsék be a várható harctevékenységi területről, és azokat értékelve segítsék a parancsnok döntéshozatalát (a felderítőrészleg különösen nagy hangsúlyt fektet a járhatóság, a környezet és a lakosság, valamint az ellenség vizsgálatára és értékelésére). A lényeg, hogy a parancsnok számára az ellenség várható tevékenységét a lehető legjobban felvázolják, azt elhelyezve a terepen és a környezetben, kiemelve minden egyes elem előnyös és hátrányos részleteit. Ezáltal egy olyan értékelőképesség alakul ki, amely a hadtörténeti kutatásokban is felhasználható – mind maga a készség, amellyel az elemző „felépíti” a szemben álló feleket, mind pedig maguk a lépések, amelyek során bemutatja a környezetet, amely a tulajdonképpeni harcok színtere volt.

A NATO tagjaként a Magyar Honvédség jelenleg az amerikai szárazföldi haderő (US ARMY) és részben a tengerészgyalogság (USMC) által is használt felderítőeljárásokat vette át. A zászlóalj és dandár törzsmunkáját az MH Törzsszolgálati szakutasítás<sup>8</sup> alapján végzik, de a gyakorlatban a nemzetközi együttműködések során általában a különböző kiadású amerikai Battle Staff SMARTbookok (a törzsmunkát segítő digitális kiadványok) jelentik a tervezés alapját. Jelenleg a 2012-es (felújított) 4. kiadás<sup>9</sup> a legelterjedtebb, jelen tanulmányhoz is ezt használtam fel. A szóban forgó kiadás a felderítő törzsmunka alapjait a 2009-es FM 2-01.3/MCRP 2-3A<sup>10</sup> szabályzatból vette át. Mindkettőnek van már frissebb verziója (általánosságban elmondható, hogy a COIN<sup>11</sup>-műveletek és a környezet elemzése egyre nagyobb hangsúlyt kap az újabb szabályzatokban, amelyekben ezzel párhuzamban az IPB lépéseit is újraértelmezik), de elterjedtségük még nem éri el a korábbi kiadások szintjét, így a törzsmunka végrehajtása is részben a korábbi kiadások alapján történik – így hazai ismertségük, elterjedtségük miatt ezek felhasználása mellett döntöttem.

Az IPB mint hadtörténeti kutatásokat kiegészítő módszer kiválasztását az indokolta a többi felderítőeljárás közül, hogy a magasabb, hadművelleti, de inkább hadászati szintű elemzések<sup>12</sup> már a komplex, akár egész országokra kiterjedő diplomáciai, politikai-gazdasági mutatók mélyebb elemzésére koncentrálnak – sokkal kevésbé a terep, és a harcmező összefüggéseinek részletes vizsgálatára. Jelenleg az egyes katonai műveletek hadtörténeti vizsgálata nem indokolja a magasabb szintű felderítő törzsmunka alkalmazását – a modern korig a harcmező nagysága ritkán haladta meg méretében napjaink összefegyvernemi dandárjainak tevékenységi területét.

A művelet- és eseménytörténeti szakmunkák leginkább a rendelkezésre álló levéltári anyagok feldolgozására koncentrálnak, de az eljárásokat, a szemben álló erők harcrendjét, a technikai eszközökkel való ellátottságára vonatkozó információkat sokszor egyáltalán nem, vagy csak hiányosan illesztik hozzá az adott harcmező sajátosságaihoz, azaz elmarad a terep kellő részletességű értékelése. A földrajzi tér nagyban meghatározza a harccselekmények kimenetelét és jellegét, valamint olyan, látszólag a rendelkezésre álló előzetes információk-

<sup>8</sup> Magyar Honvédség Törzsszolgálati Szakutasítás. MH., 2013.

<sup>9</sup> The Battle Staff SMARTbook. Guide to Designing, Planning & Conducting Military Operations. Fourth, Revised Edition. Lightning Press, Lakeland, 2012. (Továbbiakban: SMARTbook.)

<sup>10</sup> FM 2-01.3/MCRP 2-3A. Intelligence Preparation of the Battlefield/Battlespace. 2009. A US ARMY és a USMC zászlóalj/dandárszintű felderítőtörzsei, az S-2/G-2 részlegek számára kiadott szakutasítás, amely az IPB végrehajtásának célját, lépéseit, fontos elemeit határozza meg. 2014-ig volt érvényben, ezután váltotta föl az ATP 2-01.3/MCRP 2-3A.

<sup>11</sup> Counter-Insurgency (COIN). A felkelés elleni műveletek összefoglaló angol neve.

<sup>12</sup> JP 2-01.3, Joint Intelligence Preparation of the Operational Environment, 2014. A hadszíntér felderítő előkészítése, amely már összhaderőnemi szintű kiadvány.

ból nem kikövetkeztethető tevékenységre kényszeríti a parancsnokokat, amelyeket a terep részletes elemzése nélkül szinte lehetetlen értelmezni és visszafejteni. A rendelkezésre álló nagyszámú térkép ezt a munkát hatékonyan segíti – különösen a modern kortól kezdve állnak rendelkezésre részletes katonai térképészeti, sőt légi- és műholdképi dokumentumok<sup>13</sup> is, amelyek a korszerű térinformatikai módszerek segítségével könnyen feldolgozhatók.<sup>14</sup> A terep földrajzi elemzését ezekkel az informatikai eljárásokkal el lehet végezni, de a tényleges, katonai értékelésében a térinformatika nem jelent megoldást, ahhoz az IPB vonatkozó lépései adnak világos útmutatást.

Ezek alapján tehát látható, hogy az IPB mint a hadtörténet harcászati-hadműveleti szintű összecsapásainak kutatását támogató univerzális módszer ténylegesen kettős felhasználású lehet. Egyfelől egy eljárás, amelynek lépéseit végigkövetve teljeskörűen elemezni lehet az egyes összecsapások aspektusait, míg másfelől a kutatásokban általában elhanyagolt terep-értékelő munkát és az infrastruktúra vizsgálatát, értékelését lehet vele elvégezni.

## A HARCMEZŐ FELDERÍTŐ ELŐKÉSZÍTÉSÉNEK LÉPÉSEI

Az IPB elsődlegesen egyfajta tájékoztatóként használható fel; lépéseinek végigkövetése egy keretet ad, amely biztosítja, hogy a vizsgált esemény teljeskörűen, kellő kontextusban legyen feldolgozva. A hadtörténeti kutatások során is szükség van egyfajta vázra, amely alapján a vizsgálódás a lehető legszélesebb körre terjed ki. A felderítőelemzés lépéseinek szem előtt tartásával elkerülhető, hogy bármilyen tényező kimaradjon, és ennek következtében a hadtörténész esetlegesen téves következtetéseket vonjon le. Ugyanakkor megmutatja, hogy mik azok a hiányos részek, amelyek megismerésére a kutatónak még figyelmet kell fordítania.

Az IPB folyamata négy fő lépésből<sup>15</sup> és számtalan allépésből áll, amelyek mind egy részinformációra, a nagy kép egy mozaikjának megismerésére koncentrálnak. A kidolgozást a felderítőrészlegek a törzs többi elemével együttműködve hajtják végre, és az egyes lépések végén általában valamilyen produktum készül; ez lehet egy fólia a térképre, egy táblázat, grafikon vagy bármi más, amely összefoglalja az adott részfolyamat eredményeit. Ezek összegzése vagy egybevetése során keletkezik az az egységes és összefüggő, értékelt adatmennyiség, amely a folyamat végterméke, és tartalmazza azokat az információkat, amelyekre a parancsnoknak és a törzs többi részlegének szüksége lehet. A hadtörténészek számára elsődlegesen inkább a folyamat felépítése és az értékelések végrehajtásának módszertana lehet érdekes. Egyes lépések természetesen olyan kérdéskörhöz kapcsolódnak, amelyek a jövőbeni műveletek megvívása szempontjából jelentősek, így kevésbé lehetnek informatívak a kutató számára, ezért ezek ismertetésétől eltekintek.

Az IPB-folyamat első lépéseként a felderítőtiszt a környezet vizsgálatát végzi el, amelyben a műveleteket az alegységek és egységek végrehajtják. Ennek során elemzi azt a földrajzi

<sup>13</sup> Hazánkban a Hadtörténeti Intézet és Múzeum épületében található Hadtörténeti Térképtár kezeli a történelmi Magyarországgal kapcsolatos civil és katonai térképi anyagok, valamint a légi fotók jelentős részét (bizonyos hányaduk kizárólag csak a helyszínen kutatható). A műholdképek ezzel szemben hozzáférhetők ingyenes internetes szolgáltatásokon (pl. Google Maps) keresztül is.

<sup>14</sup> Juhász Attila: Hadtörténeti folyamatok rekonstrukciója távérzékelés és térinformatika segítségével. PhD-értekezés. Budapesti Műszaki és Gazdaságtudományi Egyetem Építőmérnöki Kar, 2008.

<sup>15</sup> Az első a környezet vizsgálata révén átfogó kép kialakítása, a második a terep és hatásainak értékelése, a harmadik az ellenség képességeit és a szervezeti felépítését elemzi, míg a negyedik a cselekvési vázlatokkal foglalkozik.

teret, amely az adott kötelék tevékenységi területe lesz (Area of Operations – AO)<sup>16</sup> (a hadtörténészek ezek az adatok szükségesek lehetnek, mert az adott alegységek fizikai elhelyezkedésének ismerete fontos egy művelet vagy összecsapás rekonstruálása szempontjából). A végrehajtandó műveletek környezetének vizsgálatát is ekkor végzi el a felderítő törzstiszt; a legfőbb karakterisztikák vizsgálata során a földrajzi és időjárási viszonyok nagy vonalakban történő érintése mellett inkább a lakosságra, a demográfiai, társadalmi viszonyokra, épített infrastruktúrára, közlekedéshálózatra koncentrál. Ilyenkor a vallási, etnikai, törzsi, de akár bandaszintű csoportok beazonosítása, a köztük lévő kapcsolatok, esetleges gazdasági viszonyaik leképezése is fontos lehet. Emellett természetesen a lakosságnak a katonai erők irányába tanúsított magatartása, az esetleges irreguláris erők jelenléte is fontos tényező; ezeket is a környezet jellemzőinek meghatározásakor kell tisztázni. Ezek az adatok a hadtörténész számára nagyon beszédesebbek, és segítenek a műveletek kontextusának meghatározásában. Célszerű az összecsapásokban részt vevő összes fél szempontjából végighaladni ezeken a lépéseken, így biztosítható, hogy a kutató nem mulaszt el semmilyen fontos történelmi tény, részletet, ugyanakkor segít azonosítani azokat a pontokat, ahol további információgyűjtésre van szükség.

A lépés sikeres végrehajtása kellő mélységű ismeretet követel meg: az adott kor adott földrajzi térségének értékelését valószínűleg csak a történettudomány más tudományterületein (történeti szociológia, gazdaságtörténet, közlekedéstörténet stb.) végzett kutatások eredményeinek felhasználásával vagy saját további vizsgálódásokkal lehet biztosítani. Az IPB első lépésének végrehajtásával a harcban részt vevő felek alakulatainak fizikai térben való elhelyezése, céljaik, lehetőségeinek azonosítása történik meg, továbbá sor kerül ezek viszonyítására a környezet polgári lakosságához, valamint a felek egymás felé tanúsított magatartásának, kölcsönhatásának beazonosítására. A hadtörténeti munkák elkészítése során ezt a lépést gyakran adatok vagy idő hiányában kihagyják, amennyiben mégsem, akkor sajnálatosan kevés figyelmet szentelnek rá, jelentőségét nem érzékelik helyesen, ezáltal kialakulhat az ún. levegőben lógó eseménysorok érzete.

A harcmező felderítőértékelésének második lépése a terep, és úgy általában a korábban vizsgált környezet hatása a saját és ellenséges csapatok tevékenységére. A hadtörténészek számára kifejezetten fontos lépés, mert jórészt a térképi adatbázisok elemzésére épít, amelyek viszonylag könnyen hozzáférhető és kutatható formában rendelkezésre állnak, így a befektetett energia relatíve gyorsan megtérül. A térképek minősége az elemzések sikerességét nagyban befolyásolja. Egy pontos, modern, katonai felhasználásra készített térkép elemzése során olyan többletinformáció juthat a kutató birtokába, amely a vizsgált korszak parancsnokainak döntéseit és törzsük tervezőmunkáját is befolyásolta.<sup>17</sup> E szempontok alapján tehát a térképek az összecsapások mikéntjét kutató hadtörténész számára forrásértékű dokumentumok, azok szakszerű elemzése pedig elengedhetetlen (megjegyzendő, hogy a hadtörténeti munkák váltakozó minőségű és mennyiségű, de sokszor elégtelen térképi melléklettel jelennek meg).

<sup>16</sup> Ugyanitt határozza meg azt a területet, amely már az alegység/egység tevékenységi területén kívül esik, de amit a parancsnok tűz- vagy egyéb eszközeivel még elér, és az ottani eseményeket befolyásolni képes (Area of Influence), valamint azokat a részeket, ahol a lezajló események a saját erők tevékenységére hatással lehetnek, így arról különböző információk begyűjtésére van szükség (Area of Interest). Ezeknek a rekonstruálása érdekes lehet – amennyiben az alegységek kapott feladatával a kutató tisztában van –, ugyanis segíthet az egyes, esetleg korábban alakulatokhoz nem köthető tűzcsapások (pl. tűzérzés esetén), hatások, manőverek azonosításában, esetleg a felderítőerők elhelyezkedésének vizsgálatakor, az erőkifejtések, feladatok irányának beazonosításakor.

<sup>17</sup> Ugyanígy fontos tényező az időjárás előerőre, műszerekre, technikára és repülőeszközökre gyakorolt hatásának értékelése. Ehhez egyfelől ismerni kell a vizsgált időszak részletes időjárását, másfelől pedig a haditechnikai eszközök alkalmazhatóságának tűréshatárait.

Az IPB folyamata során a felderítőtsz nemcsak a térképet vagy az egyéb forrásokat elemzi, hanem a felderítőrendszert is úgy építi ki, hogy az illeszkedjen a terep és a tervezett művelet sajátosságaihoz, így – a hadtörténéssel szemben – azonnal a legfrissebb információk állnak rendelkezésére. A katonai értékelő a terepet a láthatóság és a fegyvertípustól függő kilövés, a járhatóság, a legfontosabb, ún. kulcsterületek elhelyezkedése, a természetes és mesterséges akadályok és azok rejtőképessége alapján értékeli.<sup>18</sup>

Ezeket a faktorokat mind elemzi, majd fölviszi egy föliára a teljes terület értékelését. Az így készült produktum a kombinált akadályvázlat, amely tartalmazza a tevékenységet a teljesen vagy csak részben korlátozó elemeket (domborzat, vízrajz, növényzet). Ezt lehet igény szerint kiegészíteni a kulcsterületek ábrázolásával (bármilyen lehet, amelynek birtoklása előnyhöz juttatja az egyik felet a harcban – ezek elhelyezkedése szintén meghatározza a kötelékek tevékenységét), illetve az előrevonási útvonalak (és az ezeken lévő esetleges mozgást korlátozó részek) kijelölésével. A doktrínák és szabályzatok meghatározzák, hogy milyen széles terepszakaszt foglalhat el az adott alegység, így a mozgási folyosók azonosítása alapján következtetni lehet arra, hogy milyen típusú és nagyságú kötelékek, bizonyos határok között milyen sebességgel és milyen irányban mozoghatnak az adott területen. Ezeknek az adatoknak együttes ismeretében a hadtörténész is kizárhatja azokat a forrásokban előforduló, a szubjektív érzékelés tévedéseiből,<sup>19</sup> vagy szándékos torzításból fakadó esetleges hibákat, amelyek téves következtetés levonásához vezethetnek. A hadtörténeti munkákhoz, különösen a műveletek vizsgálatával foglalkozó művekhez a térképi támogatás elengedhetetlenül fontos. Úgy elkészíteni egy összecsapás feldolgozását, hogy a kötelékek nincsenek, vagy csak pontatlanul, elnagyoltan jelennek meg vizuálisan ábrázolva, a terepértékelésből adódó összefüggések feltárásának hiányát feltételezi, és ez súlyos hiba bármilyen szintű és minőségű műben.

Az IPB harmadik lépése az ellenséges erők felépítésének, eljárásainak és képességeinek kérdéskörével foglalkozik. A hadműveletek történetének vizsgálatával komolyan foglalkozók ezt a lépést mindig elvégzik – így most csak a leggyakrabban használt módszerek és az IPB lépései közti eltérésekre hívom fel a figyelmet. A szemben álló erők elemzése jó esetben mindig megtörténik, sőt kellő hangsúlyt is kap a hadrendek bemutatása, ugyanakkor az adott összecsapásra vonatkozó harcrendek már jóval kevesebbszer kerülnek elő, pedig fontosságuk talán még az előzőnél is nagyobb. A felderítő elemző-értékelő módszer az erők bemutatására és vizsgálatára is tartalmaz egy útmutatót, hogy semmilyen fontos szempont ne maradjon ki (az több ponton eltér a hadtörténeti művekben előforduló, többségében szöveges leírások gyakorlatától). A felderítőértékelés szinte kötelezően ábrázolja szervezeti ábrával, táblázattal az erőket, illetve a harcjelzéseket is grafikusán mutatja be. Ez sokszor kimarad a hadtörténeti művekből, pedig személtető ereje sokkal nagyobb, mint a pusztá leírásoké.<sup>20</sup> A rajzok elkészítésével kizárható, hogy eltérés legyen az IPB második lépésében becsült ellenséges alegységek mozgása és a szabályzatban meghatározott harcjelzéseik között. Ezenfelül még hangsúlyos az erők képességeinek ismertetése, az előnyök és hátrányok kiemelése, valamint

<sup>18</sup> SMARTbook: 3-16–3-17. Ez az OCOKA vagy OAKOC az angol elnevezésekből alkotott mozaikszó, amely az Observation and Fields of Fire, Avenues of Approach (AA), Key Terrain, Obstacles, Concealment and Cover rövidítése.

<sup>19</sup> Gyáni Gábor: Elbeszélhető-e egy csata hiteles története? Metatörténeti megfontolások. 122.

<sup>20</sup> Ugyanígy érdemes végiggondolni, hogy mennyivel másabb képet ad, ha a pusztá veszteségadatokat továbbvizsgálunk – azaz a vizsgált alegységek, egységek harcértékét vagy annak változását százalékban, illetve képekben (a szervezeti ábrán áthúzott járműsziluettek stb.) adjuk meg. Jóval érthetőbb, áttekinthetőbb, gyorsan értelmezhető képet kapunk a szemben álló felekről ezáltal, mintha csak számsorokat látnánk – a vizualizáció szerepe itt is nagy, de nem helyettesítheti a pontos, forrásalapú munkát, inkább annak kiegészítésére szolgál.

az ezek alapján kijelölt nagy értékű célok megállapítása is. A hadtörténésznek is kötelessége, hogy a rendelkezésére álló adatok alapján elvégezze ezt az értékelést, a súlyozást, hogy ily módon megállapítsa a harcoló felek erősségeit és gyengeségeit<sup>21</sup> – az adatok pusztá felsorolása nem lehet elégséges, hiszen az nem több, mint a forrásokban közöltek egyszerű átvétele, igazi, önálló szellemi munkát nem jelent.

Az IPB utolsó, negyedik lépése a hadtörténész számára kevésbé érdekes, hisz ő már tisztában van az események végkimenetelével. A felderítő törzsmunkát végző tisztnek azonban a folyamat egyik legfontosabb lépését jelenti: az ellenség cselekvési változatait dolgozza ki ekkor. Az IPB utolsó pontja az ellenség legvalószínűbb, legveszélyesebb és egyéb cselekvési változatainak megállapítására koncentrál, az egyes cselekvési változatok<sup>22</sup> céljait, erősségeit és gyengéit elemzi részletesen. Ezek alapján épül föl az a felderítőrendszer, amely azokra a térségekre koncentrál, amelyek elárulhatják az ellenség aktivitását, ezáltal fölfedhetik, hogy melyik valószínűsített cselekvési vázlat szerint tevékenykedik. A hadtörténész számára a források szolgálhatnak elégséges információval a felek eredetileg tervezett tevékenységéről, illetve természetesen a végállapot, döntési pontjait már ismert, ezért az IPB negyedik lépésének elvégzése nem szolgálhat túl sok olyan adalékkal a kutatásokhoz, amely megérné az egyébként nagy időbefektetést. Az egyetlen olyan pont, amely a hadtörténeti kutatásokhoz felhasználható, az a cselekvési változatokhoz köthető hadijáték, az egyes események, mozgások, harcok modellezésére szolgáló szimuláció. Ennek célja, hogy felmérje az erőviszonyokat, menet közben ábrázolja az eljárásokat, és ezáltal segítséget nyújtson a hatékonyabb tervezésben, szinkronizálásban. A hadijáték tehát egyfajta különleges modellezési eljárásként egyes esetekben a kutató segítségére lehet.

## ÖSSZEGZÉS

A hadtörténettel foglalkozóknak nem szabad elfelejteniük, hogy a diszciplína egyszerre tartozik mind a történet-, mind a hadtudományhoz, így kutatási céljaik elérésével mindkét tudományterületet gazdagítják – cserébe bármelyiknek a módszertanát felhasználhatják vizsgálódásaik során.<sup>23</sup> A kutatónak kötelessége, hogy legalább annyira jártas legyen az egyikben, mint a másikban; szinten tartott, naprakész ismeretek birtokában pedig az olyan kérdéseket, amelyeket az egyik tudományos terület eljárásaival nem tud megválaszolni, a

<sup>21</sup> Ez az ún. Warfighting Functions (WFF) alapú elemzés (a magyar nyelvben még nincs rá szakkifejezés – tulajdonképpen az egyes szakterületek, a harc megvívásához kialakított feladatkörök alapján történik az egyes eszközök, járművek, erőforrások csoportosítása). A fenti szempontok szerint a szárazföldi műveleteknél általában a Movement/Maneuver (M2), Mission Command (MC vagy C2), Intel, Fires, Protection, Sustainment a fő csoportok – a harcoló felek ezek alapján történő összevetése az értékelés fontos lépése.

<sup>22</sup> SMARTbook: 3-28–3-34. Ezek a Course of Actionok (COA), amelyek az ellenség várható tevékenységének „megjósolására” (melyik a legvalószínűbb, melyik a saját erőkre legveszélyesebb stb.) tesznek kísérletet. A teljes IPB-folyamat célja, hogy a felderítő tiszt az értékelése és elemzése során a várható ellenséges aktivitás irányát és célját, végállapotát előrevetitse, ezáltal lehetőséget biztosítson a saját erőknél, hogy az összes eshetőségre hatékonyan felkészülhessenek. Ebben a lépésben is több olyan fólia készül, amely nagy fontosságú a művelettervezés, döntés-előkészítés és -támogatás során. Többek között ekkor jelölik ki azokat a területeket, amelyek (amennyiben az ellenség tevékenysége során érintette azokat) a felderítő számára előre jelzik a további tevékenységét (Named Area of Interest –NAI).

<sup>23</sup> Orosz Zoltán altábornagy–Padányi József dandártábornok–Resperger István ezredes–Szenes Zoltán ny. vezérezredes: Fókusz és együttléműködés. A hadtudomány kutatási feladatai. Honvédségi Szemle, 144. évfolyam, 2016/3 szám, 3–19. [http://www.honvedelem.hu/container/files/attachments/57137/hsz\\_2016-3..pdf](http://www.honvedelem.hu/container/files/attachments/57137/hsz_2016-3..pdf) (Letöltés időpontja: 2016. 12. 28.)

másik módszereivel megteheti. Ez egy olyan előny, amely sajátosan jellemzi a hadtörténeti kutatások egészét, azokról lemondani pedig vétek volna.

Az IPB lépéseinek ismerete tehát hasznos a hadtörténeti kutatások szempontjából, még ha annak sikeréhez az egyes lépések eltérő módon is járulnak hozzá. Mint látható, a hangsúly az első két lépésen van, míg a harmadik elvégzését a hadtörténészek apró eltérésekkel, de többségében eddig is végrehajtották. Ebből a nézőpontból látható, hogy a harcmező felderítőértékelése mint komplex folyamat, egyfajta útmutató a vizsgálandó témák megközelítéséhez; egy olyan részletes felsorolás, amely garantálja, hogy a kutató minden olyan földrajzi, meteorológiai és társadalmi vonatkozású tényezőt érint, amely az adott összecsapással vagy művelettel kapcsolatos, azzal kölcsönhatásban volt. A környezet műveletekre gyakorolt hatásának vizsgálata mellett el kell végezni a másik oldal, tehát a műveletek környezetükre való hatásának elemzését és értékelését is. Az első lépés inkább a téma általános vizsgálatához, a szerteágazó kutatás kérdéseinek rendszerezéséhez hasznos, és biztosítja, hogy magának az összecsapásnak az elhelyezése megtörténik a fizikai környezetében. Így kizárható, hogy a katonai műveletek úgy jelenjenek meg, mintha egy mindentől elzárt, lakatlan területen zajlanának, és semmilyen következménnyel nem járnának például a gazdaság vagy a társadalom elemeire.

A második lépés a terep elemzéséhez nyújtott útmutatóval és a földrajzi, valamint mesterséges tér műveletekre gyakorolt hatásának értékelésével szerzett eredményekkel járul hozzá a hadtörténeti kutatásokhoz. Ez a lépés a források (például térképek, harcmező bejárása, szemrevételezés) hozzáférhetőségének függvényében járhat pontos eredményekkel – a terep domborzata és vízrajza történelmi távlatokból nézve is nagyjából állandó, de a növényzet és az infrastruktúra folyamatosan változik. Általánosságban elmondható, hogy a kartográfia és a geográfia fejlődése során, a földrajzi ábrázolások elkészítésekor a térképészettel foglalkozók mindig igyekeztek a tudományuk aktuális módszertana szerint, a lehetséges legpontosabban ábrázolni a terepet; ez az általános igyekezet biztosítja a források viszonylagos objektivitását. A modern, katonai felhasználásra szánt térképek megjelenésével pedig a torzítás, szándékos vagy véletlen tévedés esélye nullára csökkent, így a források azon ritka csoportjába tartoznak, amelyek teljesen objektívek és megbízhatók, szinte csak az elkészítésükkor alkalmazott eljárás szakszerűsége korlátozhatja felhasználhatóságukat. Az IPB univerzális lépései ettől függetlenül végrehajthatók bármilyen korszak műveleteinek elemzéséhez, nem kizárólagosan csak a modern kor összecsapásainak vizsgálata során, bár a folyamat sikeres végigvitelét az új, részletes katonai források csak megkönnyítik, de nem jelentik automatikusan sikerének kizárólagos feltételét.<sup>24</sup> Az összecsapások, műveletek helyszínét jelentő földrajzi tér ábrázolása, a harcoló felek eljárásainak térképen történő részletes, vizuális megjelenítése felfedhet több olyan metodikai, esetleges figyelmen kívül hagyásból, félreértelmezésből fakadó hibát, amelyek egyébként rejtve maradnának. A terep ismerete segíthet a források pontatlanságának kiszűrésében, ezáltal a forráskritika elvégzésében is. Az IPB második lépése pedig biztosítja, hogy a kutató egy jól bevált, teljes körű elemzésre és értékelésre épülő módszer szerint vizsgálhassa meg a terep sajátosságait.

<sup>24</sup> Maj. Jonathan T. Neumann: *The Military Decision Making Process and the Battle of the Little Bighorn*. United States Marine Corps Command and Staff College, Marine Corps University, 2001. <http://www.dtic.mil/dtic/tr/fulltext/u2/a401568.pdf> (Letöltés időpontja: 2016. 12. 28.) A diplomamunka jó példája egy 19. századi eseményre visszafelé elvégzett törzsmunkának, amely természetesen tartalmazza az MDMP részét képező IPB-t is, egyben bemutatja a hadtörténelem univerzalitásával kapcsolatos amerikai katonai felfogást is.



A felderítő törzsmunka tehát a harcászati-hadművelési szintű katonai összecsapások és műveletek vizsgálata során jelenthet segítséget a kutató számára; jellegénél fogva az információk megszerzésére, azok elemzésére és értékelésére koncentrál. A hadtörténet és általában a történettudomány klasszikus, forrásokra építő módszertanát ezáltal kiváltani nem tudja, azonban az értelmezések során alternatív módszert jelenthet, szempontrendszerénél fogva pedig segíthet felfedni azokat a hiányosságokat, amelyeknek beazonosítása a kutatómunka sikerességére hatással lehet. Az IPB erénye, hogy bár időigényes tevékenység, de teljes körű vizsgálatra készíti a kutatót, és nagy hangsúlyt fektet a terep értékelésére. Az eljárás maga nagyban támogatja a térképi, vázlatos és grafikus ábrázolások elkészítését, amelyek a műveletek vizuális megjelenítésével jelentenek segítséget a kutató számára, és adott esetben biztosítják a pontatlanságok kiszűrését. A vizuális ábrázolások egyben segítik a hadtörténet iránt érdeklődők számára a témában való könnyebb eligazodást is, ezen keresztül tehát felhasználhatók a tudományág eredményeinek további népszerűsítésére.

#### FELHASZNÁLT IRODALOM

- ATP 2-01.3/MCRP 2-3A. Intelligence Preparation of the Battlefield/Battlespace. 2014.
- FM 2-01.3/MCRP 2-3A. Intelligence Preparation of the Battlefield/Battlespace. 2009.
- Gyáni Gábor: *A csatatörténettől a történelem terhéig*. Hadtörténelmi Közlemények, 2007. 2. szám
- Gyáni Gábor: *Elbeszélhető-e egy csata hiteles története? Metatörténeti megfontolások*. Hadtörténelmi Közlemények, 2006. 1. szám.
- JP 2-01.3, Joint Intelligence Preparation of the Operational Environment, 2014.
- Juhász Attila: *Hadtörténeti folyamatok rekonstrukciója távérzékelés és térinformatika segítségével*. PhD-értekezés. Budapesti Műszaki és Gazdaságtudományi Egyetem Építőmérnöki Kar, 2008.
- Magyar Honvédség Törzsszolgálati Szakutasítás. MH, 2013.
- Neumann, John. T.: *The Military Decision Making Process and the Battle of the Little Bighorn*. United States Marine Corps Command and Staff College, Marine Corps University, 2001. <http://www.dtic.mil/dtic/tr/fulltext/u2/a401568.pdf>
- Orosz Zoltán: *A Magyar Honvédség kutatóhelyeinél folyó tudományos tevékenység 2014–2015-ben*. Hadtudományi Szemle, 2015. VIII. évfolyam, 4. szám, [http://epa.oszk.hu/02400/02463/00029/pdf/EPA02463\\_hadtudomanyi\\_szemle\\_2015\\_04\\_178-191.pdf](http://epa.oszk.hu/02400/02463/00029/pdf/EPA02463_hadtudomanyi_szemle_2015_04_178-191.pdf)
- Orosz Zoltán–Padányi József–Resperger István–Szenes Zoltán: *Fókusz és együttműködés. A hadtudomány kutatási feladatai*. Honvédségi Szemle, 144. évfolyam, 2016/3. szám, [http://www.honvedelem.hu/container/files/attachments/57137/hsz\\_2016-3..pdf](http://www.honvedelem.hu/container/files/attachments/57137/hsz_2016-3..pdf)
- Szántó Mihály: *A hadtörténelem tanulmányozásának buktatói*. Hadtudomány, 1997. 1. szám.
- The Battle Staff SMARTbook. Guide to Designing, Planning & Conducting Military Operations. Fourth, Revised Edition. Lightning Press, Lakeland, 2012.
- Veszprémy László: *A helyét kereső hadtörténetírás. Nemzetközi és hazai tapasztalatok*. Aetas, 2010, 4. szám.

#### AJÁNLOTT IRODALOM

- Labanca, Nicola: *Development and change in the writing of military history from WWII to the present*. [http://www.icmh.info/assets/userFiles/Ablage/Texte/Labanca\\_Military\\_History.pdf](http://www.icmh.info/assets/userFiles/Ablage/Texte/Labanca_Military_History.pdf) (Letöltés időpontja: 2016. 12. 28.)

Németh András őrnagy–Károly Krisztián főhadnagy:

## AZ ERŐKÖVETÉS MEGVALÓSÍTÁSÁNAK LEHETŐSÉGEI A KORSZERŰ HARCÁSZATI RÁDIÓRENDSZEREK KOMMUNIKÁCIÓS CSATORNÁIN

*ÖSSZEFOGLALÓ: Napjaink szövetségi kötelékekben végrehajtott műveleteiben a különböző vezetési szinteken komoly igény fogalmazódik meg a saját csapatok földrajzi helyzetének automatizált gyűjtésére, megosztására és grafikus felületen történő, kvázi valós idejű megjelenítésére. A parancsnoki döntéshozatali folyamatok gyorsításának az egyik legfőbb letéteményese a korszerű erőkövetési rendszerek alkalmazása. Többnemzeti műveletekben a baráti tűz elkerülésének, a saját csapatok megóvásának, a hatékony logisztikai rendszer működtetésének azonban az a feltétele, hogy a résztvevők mindegyike rendelkezzen az erőkövetési rendszer által szolgáltatott információk továbbítására alkalmas gyors, megbízható, védett vezeték nélküli adatátviteli képességgel. A szerzők a témában korábban megjelent cikkükben<sup>1</sup> olyan korszerű rövidhullámú harcászati rádiókat mutattak be, amelyek speciális üzemmódjaik révén alkalmasak nagy megbízhatóságú zavarvédett csatornákat kialakítani és fenntartani, többek között a földrajzi koordináták továbbítása céljából. Jelen közleményben megvizsgálják ezeket a platformokat, a rendszer formalizált üzenettípusait, valamint a harchelyzetismereti hálózatokat.*

*KULCSSZAVAK: automatikus kapcsolatfelvétel (ALE), erőkövetés, harcászati rádió*

### BEVEZETÉS

Korábbi tanulmányunkban részletesen vizsgáltuk a környezeti tényezők rövidhullámú összeköttetésekre gyakorolt hatásait. Az ebben a frekvenciasávban kialakított csatornák (összeköttetések) minőségi paramétereire, a légkörben folyamatosan, változó intenzitással zajló, kizárólag sztochasztikus módszerekkel leírható jelenségek által okozott nemkívánatos hatások ellensúlyozására, illetve csökkentésére nyújt hatékony megoldást a harmadik generációs automatikus kapcsolatfelvételi (3G ALE<sup>2</sup>) üzemmód, amely a lehetőségekhez (sávszélességhez) képest viszonylag jelentős adatátviteli sebességet biztosít a felhasználók számára akár gyengébb terjedési viszonyok között is. Az elméleti áttekintés részeként az OSI referenciamodell alapján bemutattuk a 3G ALE üzemmód felépülésének folyamatát.

Jelen közleményünkben a Magyar Honvédség számára is elérhető, egyes alakulatoknál, alegységeknél már alkalmazásban álló, ilyen összeköttetések létrehozására is képes rádió-

<sup>1</sup> Németh András–Károly Krisztián: Korszerű rövidhullámú harcászati rádióeszközök erőkövető rendszerekben való alkalmazhatóságának vizsgálata. Honvédségi Szemle, 2016/6. szám, 65–78. [http://www.honvedelem.hu/container/files/attachments/60181/hsz\\_\\_2016-6..pdf](http://www.honvedelem.hu/container/files/attachments/60181/hsz__2016-6..pdf) (Letöltés időpontja: 2017. 02. 27.)

<sup>2</sup> Automatic Link Establishment.

eszközök képességeinek teoretikus vizsgálati eredményeit mutatjuk be. Ennek keretében kitérünk a pozíciójelentő formalizált üzenetek felépítésére, illetve a pozíció megosztását is célzó, korszerű adaptív rövidhullámú harcászati eszközökre épülő rádióhálózatokra. Elsődleges célunk átfogó képet nyújtani az erőkövetésnek mint szolgáltatásnak korszerű harcászati rádióplatformokon történő megvalósíthatóságáról.

## 3G ALE-KÉPES PLATFORMOK

A Magyar Honvédségben alkalmazott 3G ALE-képes rádiókat<sup>3</sup> elsődlegesen az Amerikai Egyesült Államok hadereje számára fejlesztették ki a harcászati és a hadműveleti szintű, föld-föld (G/G<sup>4</sup>) és föld-levegő-föld (G/A/G<sup>5</sup>) híradás kiszolgálása érdekében. Az eszközök a JTRS<sup>6</sup>-konceptió szerinti rádiócsaládokba sorolhatók. A koncepció lényege, hogy a korábbi fejlesztésekkel (pl. SINCGARS<sup>7</sup>) ellentétben ezek a szoftvervezérelt eszközök szélesebb frekvenciatartományt fednek le és többféle „hullámformát”, modulációs módot alkalmaznak, és mindezt kisebb, kompaktabb fizikai kialakítás mellett.<sup>8</sup>

A legkorábbi 3G ALE-t alkalmazó rádióeszköz a Harris gyártmányú, FALCON II. rádiócsaládba tartozó RF-5800H-MP volt. Frekvenciatartományát tekintve képes közép-, rövid- és ultrarövid-hullámú tartományokban is üzemelni (1,6–59,9999 MHz), a tárgyalt üzemmód szempontjából azonban csak az 1,6–29,9999 MHz-es sáv releváns, amelyben 20 W maximális teljesítmény leadására képes. Lehet hozzá GPS<sup>9</sup> rendszerű globális helymeghatározó terminált csatlakoztatni, továbbá megfelelő interfészein (RS-232) keresztül közvetlenül (PPP<sup>10</sup>) számítógépre csatlakoztatható. Üzemmódjait tekintve – a korábbi publikációban tárgyalt 2. és 3. generációs ALE-n túl – képes analóg (AM<sup>11</sup> és FM<sup>12</sup>) és frekvenciaugratásos (FH<sup>13</sup>) üzemmódban is dolgozni. Üzemeltethető egyenáramú hálózatról (26 VDC) és két darab 12 VDC akkumulátorról egyaránt. Rendelkezik ezen túl egy 3,6 VDC „memóriaelemmel”, így akkumulátorcseréje közben sem „felejt el” a feltöltött programokat (rádióháló paramétereket). Robusztus katonai kivitelének köszönhetően tág határok között ellenáll a külső környezeti behatásoknak.<sup>14</sup>

Ebbe a rádiócsaládba tartozik az AN/PRC-150(C) típusjelű rádió is. Eltérés az előző eszközhöz képest alapvetően a titkosításban rejlik, azaz képes a „NATO TYPE I” titkosítókulcs kezelésére is.<sup>15</sup> Kivitelezés, külső megjelenés tekintetében alig van szemmel látható eltérés.

<sup>3</sup> Gulyás Attila: Egycsatornás antennák tervezése, I. rész. Seregszemle, 2016/2. szám, 37. [http://www.honvedelem.hu/container/files/attachments/59672/seregszemle\\_2016\\_02.pdf](http://www.honvedelem.hu/container/files/attachments/59672/seregszemle_2016_02.pdf) (Letöltés időpontja: 2017. 02. 27.)

<sup>4</sup> Ground to Ground.

<sup>5</sup> Ground to Air to Ground.

<sup>6</sup> Joint Tactical Radio System – egységes harcászati rádiórendszer.

<sup>7</sup> Single Channel Ground and Airborne Radio System – egycsatornás rádiórendszer (föld-föld).

<sup>8</sup> Hóka Miklós: A Magyar Honvédség harcászati rádiórendszerének kialakítási lehetőségei egyes NATO-tagországok rádiórendszereinek vizsgálata tükrében. Doktori (PhD-) értekezés, ZMNE, Budapest, 2005, 25–31. <http://docplayer.hu/2971555-A-magyar-honvedseg-harcaszati-radiorendszereinek-kialakitasi-lehetosegei-egyenes-nato-tagorszagok-radiorendszereinek-vizsgálata-tukreben.html> (Letöltés időpontja: 2017. 02. 27.)

<sup>9</sup> Global Positioning System.

<sup>10</sup> Point to Point Protocol – pont-pont összeköttetés.

<sup>11</sup> Amplitúdómoduláció.

<sup>12</sup> Frekvenciamoduláció.

<sup>13</sup> Frequency Hopping.

<sup>14</sup> RF-5800H-MP Operations, Students Guide, Harris Co. USA, 2007. január, 10515-0117-4500.

<sup>15</sup> AN/PRC-150(C) Operations. Student Guide, Harris Co. USA, 2007. szeptember, 10515-0103-4500.

A berendezés részegységei többnyire kompatibilisek más, a családba tartozó hasonló rádiók moduljaival. Felépítésének köszönhetően alacsony meghibásodási rátával rendelkezik, és a felmerülő anomáliák megoldásában jelentős szerepet játszanak az integrált rendszervizsgálati eljárások. Ezek segítségével könnyen kiszűrhető a meghibásodott részegység, ezért lényegesen felgyorsítható, illetve egyszerűsíthető a szerviztevékenységhez szükséges logisztikai (műszaki) anyagutánpótlás és -ellátás.<sup>16</sup> A Magyar Honvédségben rendszeresített gép- és harcjárművekbe épített parancsnoki rádiókomplexumok (Pk 1-4) elsődleges rövidhullámú rádiója az AN/PRC–150(C), amely az 1. ábrán látható.



1. ábra AN/PRC–150(C) HF/VHF korszerű harcászati rádió

Forrás: [http://rf.harris.com/media/AN-PRC-150%28C%29%203-08\\_0237\\_26-9811.jpg](http://rf.harris.com/media/AN-PRC-150%28C%29%203-08_0237_26-9811.jpg) (Letöltés időpontja: 2016. 05. 31.)

A legújabb fejlesztésű, FALCON III rádiócsaládba tartozó RF–7800H–MP harcászati rádió legtöbb funkcióját tekintve képes együttműködni a fenti platformokkal, ugyanakkor több előnyös tulajdonsággal is rendelkezik elődjeihez képest. Ilyen például a „karsúsított”, könnyebb (hordozhatóbb) kivitel, illetve a csatornák nyalábolásának lehetősége, amelynek segítségével 3–24 kHz-es sávzélesség, valamint akár 120 kbit/s elméleti adatátviteli sebesség is elérhető a harmadik generációs ALE-üzemmódban.<sup>17</sup>

Célszerű megemlíteni, hogy a rádiók fejlesztési irányait alapjaiban meghatározó JTRS-konceptió 2005 márciusában komoly átalakításokon esett át, az ennek keretében megvalósuló projektek egységesítése és a költségek jelentős csökkentése érdekében. Az Amerikai Egyesült Államok haderejében használatban lévő, nagyságrendileg 750 ezer darab korábbi fejlesztésű rádióból álló eszközparkot azonban ennek ellenére sem sikerült a tervezett 180 ezer darab JTRS-rádióval felváltani. Bár a projekt megvalósítása során számos területen sikerült pozitív eredményeket elérni, a teljes körű interoperabilitás kialakítása mindmáig nem valósulhatott meg,<sup>18</sup> elsősorban a különböző gyártóknak és a folyamatosan változó igényeket kiszolgáló fejlesztéseknek köszönhetően. Ezt támasztják alá a rádiók alkalmazása, illetve működésének vizsgálata során szerzett tapasztalataink is, hiszen még az előzőekben tárgyalt azonos típusú eszközök esetében is előfordultak együttműködési problémák, így már a tervezések szakaszában is figyelemmel kellett lenni a firmware-ek<sup>19</sup> állapotára a különböző elemekből felépülő hálózatok (rádiók, hordozható számítógépek, szoftverek) kialakítása során.

A 3G ALE-képes rádiók különböző aktív eszközök segítségével hálózatba is integrálhatóak, aminek köszönhetően átjárás biztosítható más rendszerek irányába is, például PSTN<sup>20</sup> és VHF/HF-rádióhálókat összekapcsolása. Erre a célra alkalmas eszköz a szintén FALCON II-es családba tartozó RF–6010 hub, amelyhez lokálisan négy rádió csatlakoztat-

<sup>16</sup> Gulyás Attila: Szoftvervezérelt rádiók azonosító jelsorozatai. Seregszemle, 2013/4. szám, 60. <http://www.honvedelem.hu/container/files/attachments/43460/seregszemle-4-internet.pdf> (Letöltés időpontja: 2017. 02. 28.)

<sup>17</sup> Harris FALCON III RF–7800H–MP adatlap. [http://rf.harris.com/media/Harris%20RF-7800H-MP%20data%20sheet\\_tem26-21753.pdf](http://rf.harris.com/media/Harris%20RF-7800H-MP%20data%20sheet_tem26-21753.pdf) (Letöltés időpontja: 2016. 05. 31.)

<sup>18</sup> Joint Tactical Radio System. <http://www.globalsecurity.org/military/systems/ground/jtrs.htm> (Letöltés időpontja: 2016. 05. 27.)

<sup>19</sup> A különböző elektronikai eszközök vezérlését végző kis méretű programok és/vagy adatstruktúra.

<sup>20</sup> Public Switched Telephone Network – vonalkapcsolatú közcélú hálózat.

ható – például RF–5800H–MP és AN/PRC–150(C) –, továbbá képes négy darab kéthuzalos analóg telefonkészülék fogadására is. Megfelelő interfészeit felhasználva telefonközponton keresztül biztosítja a „kilépést” a PSTN irányába, illetve kapcsolódás lehetőségét WAN/LAN<sup>21</sup> hálózatra.<sup>22</sup> A felsorolt eszközök egymáshoz kapcsolásának módját a publikáció későbbi részében tárgyaljuk.

## A POZÍCIÓJELENTŐ ÜZENETEK FELÉPÍTÉSE

A vonatkozó szabványokban<sup>23</sup> számos utalást találhatunk a pozíciójelentő üzenetek felépítésére. Ezeket az adatokat az ALE-ban használt rövid szöveges üzenetek (AMD<sup>24</sup>) formájában továbbítják. A pozíciójelentő üzenetek sajátossága, hogy egyes kivételektől eltekintve nincsenek szabványosítva, azaz a szabályzók szabad kezet adnak a fejlesztőknek saját pozíciójelentő üzenetformátumaik kialakítására. Mindez természetesen magában hordozza, hogy a különböző rendszerek összekapcsolása során komoly interoperabilitási problémák léphetnek fel.

Az üzenetek felépítésének szemléltetése érdekében bemutatunk három sztenderdizált változatot. Az első egy 24 bites durva közelítésű pozíciójelentő üzenet, melynek felépítését az 1. táblázat tartalmazza. Ennek használatával alapvetően nagy földrajzi kiterjedésű területek azonosíthatóak 15°-os (szélességi/hosszúsági) léptékben. Összehasonlításképpen megemlíthető, hogy ez akár egy Nagy-Britannia méretű területet is lefedhet. Ezt pontosítja a fokperc pontosságú üzenettípus – 2. táblázat –, amely még mindig egy kisvárosnyi területet fed le. Ezeket az üzeneteket elsődlegesen 2G ALE-rendszerekre optimalizálták, és nem elégítik ki a korszerű hadviselés igényeit.

1. táblázat *Durva közelítésű pozíciójelentő üzenet*

3 bit	7 bit	1 bit	4 bit	1 bit	1 bit	3 bit	4 bit
Parancs-azonosító	Lokáció 1101100	válasz	0001	N	E	Szélességi zóna	Hosszúsági zóna

Forrás: MIL-STD-187-721D 5.15.1-es pont.

Az első táblázatban az első 3 bites szegmens az üzenet/parancs azonosítója, amiből a rendszer visszafejti, hogy a következő bitsorozat pozíciójelentés lesz. A második (7 bit) és negyedik szegmens (4 bit) a rendszer számára hordoz fontos információkat. A válasz szegmens „1”-es állása visszaigazolás-kérést jelent, míg „0”-s érték esetén nem kérünk választ. Amennyiben az ötödik szegmensben „1”-es szimbólum jelenik meg, a Föld északi féltekéjén vagyunk (North), „0” esetén pedig a délin (South). A hatodik szegmens hasonlóan működik, az „1” a keleti (East) féltekére, a „0” a nyugati (West) féltekére utal. Az utolsó két szegmens a féltekéken belül a 15°-os zónákat azonosítja.

<sup>21</sup> Wide Area Network – nagy kiterjedésű hálózat; Local Area Network – lokális kiterjedésű hálózat.

<sup>22</sup> RF-6010 Tactical Network Acces Hub. Student Guide, Harris Co. USA, 2006. szeptember, 10515-0262-4500.

<sup>23</sup> MIL-STD-188-141B, 163. [http://hflink.com/standards/ALE\\_standard\\_188\\_141B.pdf](http://hflink.com/standards/ALE_standard_188_141B.pdf); MIL-STD-188-141C, 153. [http://hflink.com/standards/MIL\\_STD\\_188-141C.pdf](http://hflink.com/standards/MIL_STD_188-141C.pdf), MIL-STD-187-721D, 5.15-ös pont (Letöltések időpontja: 2017. 02. 28.)

<sup>24</sup> Automatic Message Display – rövid szöveges üzenet.

2. táblázat *Fokpercpontosságú pozíciójelentő üzenet*

3 bit	7 bit	1 bit	4 bit	1 bit	1 bit	7 bit
parancs-azonosító	lokáció 1101100	válasz	0001	Abn	N	Szélességi fok
adat	E	Hosszúsági fok	Szélességi fokperc		Hosszúsági fokperc	
3 bit	1 bit	8 bit	6 bit		6 bit	

Forrás: MIL-STD-187-721D 5.15. 2-es pont.

A második táblázatban látható felosztás szerint a „pontosabb” üzenet bitjei 7 szegmensbe sorolhatóak, és természetes módon alapvetően az előző üzenet bitsorozatjait tartalmazzák. Ezt egészítik ki a fokpercadatokot hordozó szegmensek, továbbá az „Abn bit” (Airborne – légi), amely azonosítja, hogy légi vagy szárazföldi eszközről beszélünk. Az adatszegmens 3 bitje rendszer-információkat hordoz.

A kutatásunk szempontjából szignifikáns 3G ALE-rendszerekben alkalmazott pozíciójelentő üzenetek formátuma nyílt forrásból nem elérhető, mert azok a gyártók bizalmas információi, ezért biztonsági és gazdasági érdekből nem adják ki. A formátumok ismeretében ugyanis könnyebben lehetne fejleszteni saját erőkövető alkalmazást, ezzel csökkenne a gyártók ilyen termékeik iránti kereslet, illetve az ilyen üzenetek a nem baráti célú hozzáférést is megkönnyítenék.

Az ilyen típusú üzenetek felépítésének személetesebbé tétele érdekében azonban bemutatjuk a nyílt forrású ALE-GPR v1.1<sup>25</sup> pozíciójelentő üzenetet, melynek leírását az automatikus kapcsolatfelvételt és a rövidhullámú interoperabilitást célul kitűző nemzetközi rádióamatőr szervezet (HFLINK<sup>26</sup>) adta ki. Mint arra korábbi cikkünkben is utaltunk, az ALE-üzemmódot nemcsak katonai, hanem katasztrófavédelmi célokra is használják, és ez a nehezen elérhető területekkel való kapcsolatfelvétel egyik elterjedt formája. A nyílt forrásnak köszönhetően van lehetőség az üzem módhoz köthető szolgáltatások polgári fejlesztésére is. Az ALE-GPR v1.1 üzenettípus formája egy példával a 3. táblázatban látható.

3. táblázat *ALE-GPR v1.1 pozíciójelentő üzenettípus*

Szegmens megnevezése	Formátuma	Karakterek száma
Üzenettípus	GPR	3 karakter
Hívónév	OBJECT	3–15 karakter
Hosszúsági fok	LATITUDE	max. 9 karakter
Szélességi fok	LONGITUDE	max. 10 karakter
Tengerszint feletti magasság	ALTITUDE	max. 7 karakter
Időpont	YYYYMMDDZhhmmss	15 karakter
Megjegyzés		max. 25 karakter

Forrás: *Open Standard ALE-GPR v1.1.*

<sup>25</sup> Open Standard ALE-GPR v1.1, <http://hflink.com/alegpr/#format> (Letöltés időpontja: 2016. 05. 31.)

<sup>26</sup> HFLINK szervezet hivatalos oldala: [www.hflink.com](http://www.hflink.com) (Letöltés időpontja: 2016. 06. 09.)

Ez alapján egy ilyen üzenet a következőképpen néz ki:

GPR\*KQ6XA\*37N654321\*122W987654\*000003M\*20050821Z135235\*EVERYTHING FINE

Ez a struktúra már kielégíti egy korszerű rendszer által támasztott igényeket. A szervezet honlapján fellelhető információk alapján ez az üzenettípus akár implementálható lenne a FALCON első generációs korszerű harcászati rádiók esetében is.<sup>27</sup> Érdemes megfigyelni, hogy míg az előző két szabványüzenetnél néhány bit hordozta az érdemi információt (maximum 48 bites üzenetméret), addig itt már – korábbi cikkünkben részletezett módon – ASCII karaktereket tartalmaz a szabványüzenet, amely méretében többszöröse (maximum 672 bites üzenetméret) az előzőeknek. Ugyanakkor ez a méret még így is elég kicsi ahhoz, hogy lényeges fennakadás nélkül továbbítani lehessen a legalacsonyabb konfigurálható névleges 2400 bit/s adatátviteli sebesség mellett is. Feltehetően a korszerű harcászati rádiókban alkalmazott 3G ALE-üzemmódok is hasonló felépítésű AMD-kat használnak a földrajzi koordináták továbbítására.

## HARCHELYZETISMERETI HÁLÓZATOK FELÉPÍTÉSE

Napjaink katonai műveleteiben a különböző vezeték nélküli technológiákat felhasználó harchelyzetismereti hálózatok csak ritkán válhatnak önálló alkalmazássá. Általában valamely kommunikációs rendszerre épülve, például parancsnoki vagy együttműködési rádióháló<sup>28</sup> átviteli csatornáin keresztül alakítják ki őket. Ezek elsődlegesen vezetés-irányítási információkat szállítanak, ugyanakkor a rádióeszközök jelentős része alkalmas saját harchelyzet-információinak a megosztására is, amelyek nagy arányban az erőkövetéshez szükséges adatokból (földrajzi koordináták) tevődnek össze.

Az ALE-üzemmódon alapuló harchelyzetismereti hálózatok általánosságban az alábbiak szerint épülnek fel. A követni kívánt felhasználót vagy járművet felszerelik egy terminállal, amely önállóan képes a földrajzi koordináták lehívására a beépített vagy a külsőleg csatlakoztatott GPS-vevőből, majd azok adatait konvertálás és továbbítás (pozíciójelentő üzenetek) is végre tudja hajtani konfigurációjának megfelelően. Ezek a terminálok a már korábban tárgyalt korszerű harcászati rádiók, melyekhez számítógépet csatlakoztatva további szolgáltatások érhetők el. A terminálok közötti adatkapcsolat az ALE-üzemmódon belül TCP/IP protokollon keresztül valósul meg. Egy teljes hálózati struktúra kialakításához szükséges továbbá egy olyan, rádióhoz csatlakoztatott központi számítógép (szerver) is, amely az egyes eszközök által generált adatok összegyűjtését, rendszerezését végzi, és a felhasználók számára értelmezhető formátumra konvertálja, például egy grafikus megjelenítő felületen, digitális térképszelvényen megjeleníti a terminálok pontos helyzetét.

Napjainkban már több erre alkalmas szoftver is elérhető a korábban tárgyalt rádióeszközökhöz, mint például a C2PC-CNR,<sup>29</sup> a Harris Falcon Command és a Harris RF-7800N-BMxxx hC2 szoftvercsalád.<sup>30</sup> Ezek a programok gyakorlatilag a hálózatok „lelkét” alkotják.

<sup>27</sup> Uo.

<sup>28</sup> Sándor Miklós–Farkas Tibor–Jobbágy Szabolcs: Híradásszervezés. ZMNE-jegyzet, Budapest, 2009, 23.

<sup>29</sup> Command and Control Personal Computer – Combat Net Radio – harcászati rádióin alapuló, személyi számítógéppel támogatott vezetés-irányítási szoftver.

<sup>30</sup> <https://www.harris.com/solution-grouping/integrated-tactical-communication-systems> (Letöltés időpontja: 2016. 06. 13.)

Az időrendben felsorolt programok közel azonos képességű platformokhoz készültek, hiszen a 2/3G ALE-üzemmód nem sokat változott a FALCON II és III rádiócsaládokban, leszámítva, hogy az újabb generációkban a csatornák összefésülése révén nagyobb sávzélesség érhető el. Szignifikáns különbség a felhasználói felületen, a kiegészítő szolgáltatásokban és a külső hálózatokhoz (magasabb szintű vezetés-irányítási rendszerek) való csatlakozási lehetőségekben figyelhető meg. A harchelyzetismereti hálózatokat a C2PC–CNR szoftveren alapuló implementáción keresztül mutatjuk be.

A C2PC szoftveren keresztül képesek vagyunk FALCON II szériájú RH és URH harcászati rádiókat TCP/IP-alapú hálózatba szervezni. A szoftver két altípusú harchelyzetismereti hálózat kialakítására képes, a *pozíciójelentő* (PRS<sup>31</sup>) és bővebb szolgáltatásokat biztosító, a *közös hadműveleti képet* (COP<sup>32</sup>) támogató megoldást. A pozíciójelentő hálózatok általában egyszerűbb lokális hálózatok, melyek jól alkalmazhatóak az RH- és URH-tartományban egyaránt, és működésük minimálisan befolyásolja az adatforgalmat. Ezenfelül jól használhatóak olyan megoldások esetén, amikor a hálózati elemek pozícióit tovább kell publikálni egy gatewayen keresztül magasabb szintű rendszerekbe. A közös műveleti képet támogató hálózatok ehhez képest olyan többlépcsős megoldások, ahol a földrajzi koordináták megosztásán kívül a különböző szinteken elhelyezkedő felhasználók képesek szabványüzeneteket (VMF<sup>33</sup>) küldeni egymásnak, valamint adatokat szolgáltatni és lekérni a magasabb szintű harcvezető rendszerek (BMS<sup>34</sup>) irányába, illetve irányából.<sup>35</sup> A harchelyzet-információk egyesítése elősegítheti a közös hadműveleti kép kialakítását, amely egyik alappillére a korszerű vezetés-irányítási rendszereknek.<sup>36</sup> A bővített szolgáltatások nagyobb sávzélességet vesznek igénybe, így ezt a lehetőséget elsődlegesen URH-frekvenciákon érdemes alkalmazni. Egy alapszintű konfigurációkkal kialakított pozíciójelentő hálózatot szemléltet a 2. ábra.

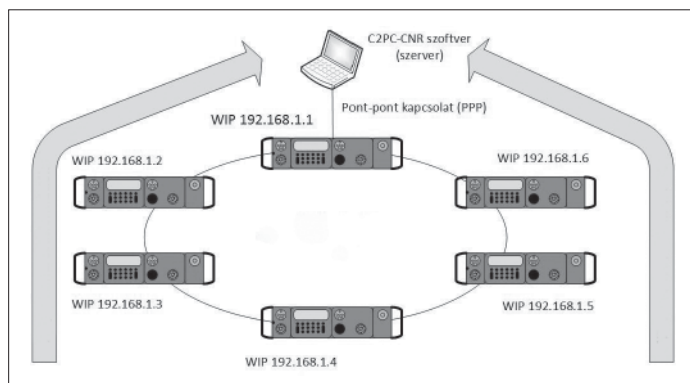

2. ábra TCP/IP-alapú pozíciójelentő hálózat felépítése 3G ALE-üzemmódban (változat)

Forrás: RF-6910-SW002 C2PC-CNR System Manual, Harris Co. USA, 2006. december, 10515-0322-4200, 46. alapján szerkesztették a szerzők.

A 2. ábrán látható hálózat néhány rövidhullámú 3G ALE-üzemmódú tagállomásból áll, amelyek az elsődleges kommunikációs feladataik (a rádióhálóban elrendelt beszéd-össz-

<sup>31</sup> Position Reporting System.

<sup>32</sup> Common Operational Picture.

<sup>33</sup> Variable Message Format.

<sup>34</sup> Battle Management System.

<sup>35</sup> RF-6910-SW002 C2PC-CNR System Manual, Harris Co. USA, 2006. december, 10515-0322-4200, 11–12.

<sup>36</sup> Tóth András: A hálózat nyújtotta képesség megvalósításának lehetőségei a Magyar Honvédség kommunikációs rendszerében. Doktori (PhD-) értekezés, ZMNE, Budapest, 2015, 17.



szekítettés, AMD szöveges üzenetek továbbítása) mellett a rádiók pozícióinak továbbítását is végzik a C2PC-CNR szoftvert futtató szerver irányába. Ilyen hálózatokban a szervert célszerű a vezetőállomásra csatlakoztatni, amelyet többnyire vezetési pontokon telepítenek. Esetünkben a vezető állomás rádiója *peer to peer* (PPP) kapcsolaton keresztül egy interfészt biztosít a szervernek a 3G ALE-rádióhálózathoz. A hálózatban a rádiók automatikusan továbbítják pozícióüzeneteiket a szerver felé, amely összegyűjti, rendszerezi és egy grafikus térképes felületen a NATO STANAG 2019 APP-6A szabvány szerinti szimbólumokkal megjeleníti azokat. A szemléltetett hálózat jól használható például harcászati szinten egy légi szállítási, gyorsreagálású vagy különleges műveleti alkalmi harci kötelék, esetleg hadműveleti és magasabb harcászati parancsnokságok közvetlen alárendeltjei (pl. mélységi felderítő, ABV-felderítő) tevékenysége során, ahol a statikusan, illetve gép- vagy harcjárműben (pl. Pk 1-4 rádióállomások) telepített vezetési ponton automatikusan nyomon követhető az alárendelt mozgása anélkül, hogy a rádióhálót terhelnék ezekkel a jelentésekkel. Ezáltal értékes időablakokhoz juttathatjuk a parancsnoki rádióháló tagjait a manőver-, a felderítő-, a logisztikai-adminisztrációs és a tűztevékenység koordinálására. Az alárendelt tagállomások lehetnek gyalogosan háti hordozható, esetleg gép- vagy harcjárműben telepített rádióeszközök egyaránt. A fenti változatban a szerver nem csatlakozik más BMS-hálózatra, így a pozícióadatokat nem továbbítják az előjáró és más, a felelősségi területen áthaladó irányába. A megoldás támogatja a küldetésorientált vezetési rendszert,<sup>37</sup> ahol a harci kötelék vezetője nem oszt meg automatikusan kvázi redundáns információkat felfelé, ezzel nagyobb szabadsághoz juttatva a kötelékparancsnokot. Az előállított információk az adott kötelék szintjén maradnak, és annak az információmenedzsment-rendszerét támogatja. Hátránya, hogy a kötelék parancsnoka nem látja a műveleti területen lévő egyéb baráti egységek manővereit, ez szélsőséges esetben akár baráti tűzhez is vezethet. Ez a veszély azonban erőkövető rendszerek hiányában korábban is fennállt, a rendelkezésre álló információk valójában minimalizálják a baráti tűz kockázatát, ami az együttműködés szoros megszervezésével tovább csökkenthető.

Természetesen az 2. ábrán bemutatott hálózat bővíthető, de figyelembe kell venni a rendelkezésre álló korlátozott sáv szélesség áteresztőképességét is. Ilyen bővítés lehet például a tagállomások ellátása számítógéppel, amelyek az erőkövető alkalmazáson keresztül követik egymás manővereit, vagy egyéb fájlokat (pl. képi felderítési adatok) oszthatnak meg egymással, de elsődlegesen a vezetési pontok irányába.

A hazai viszonyok tekintetében megállapítható, hogy a jelenleg indokoltnak tartott szinthez képest kevés eszköz áll a Magyar Honvédség rendelkezésére. Ezenfelül célszerű kiemelni, hogy a gyalogos katonák felszerelése a kizárólag ilyen célokra igénybe vett eszközök nélkül is meglehetősen súlyos, míg teherbírásuk a végrehajtott manőverek intenzitása és időtartama függvényében is erősen korlátos, ezért kizárólag erőkövetés céljából rövidhullámú rádiókkal ellátni őket nem célszerű. E korlátozó tényezők következtében erőkövető megoldások a gyakorlatban a kommunikációs rádiórendszerek kiegészítő szolgáltatásaként, azok csatornáit felhasználva alkalmazhatók. Ebben az esetben kizárólag a 3G+ üzemmód vehető igénybe, amely egyidejűleg biztosít hang- és adatátviteli lehetőséget. E megoldás hátránya azonban, hogy csak kevés felhasználó esetén működik fennakadások nélkül. Ennek oka, hogy csoporthívásoknál minden felhasználót előzetesen tárcsázni szükséges, és csak kiépült link esetén lehet megkezdeni a forgalmazást. A kialakított csatornát folyamatosan fent kell tartani, ami redundáns hívásokat generál és „főlöleszen” terheli a kezelőt.

<sup>37</sup> Lippai Péter alezredes: A küldetésorientált vezetés lehetőségei és korlátai. Doktori (PhD-) értekezés, ZMNE, 2009, 13–19.

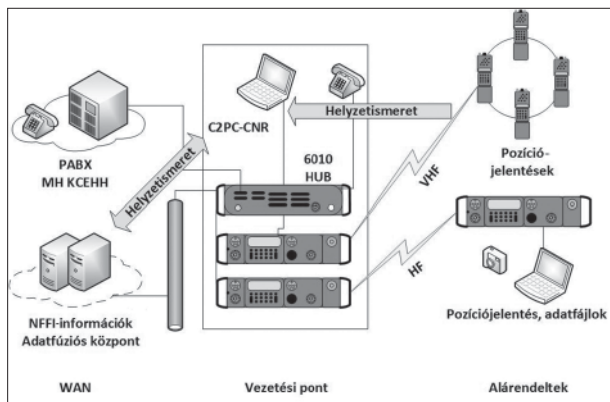

3. ábra *Harchelyzetismeret megosztása egy alkalmi harci kötelék komplex kommunikációs hálózatában – változat (készítették a szerzők)*

A 3. ábrán egy alkalmi harci kötelék kommunikációs hálózatának egyszerűsített vázlatát látjuk. A fenti megoldás három fő részre tagozódik: külső központi nagy kiterjedésű hálózatok, az alkalmi harci kötelék vezetési pontja és az alárendeltek. Az alárendeltek rövid- és ultrarövid-hullámú digitális rádiórendszereken kommunikálnak a vezetési ponttal, elsődlegesen szóbeli információk átvitelével, de lehetőség van szöveges üzenetek (pl. tűztámogatás koordinációja) vagy képi információk (esetleg képfeldolgozási eljárásokkal optimalizálva) fájlokban történő továbbítására is.<sup>38</sup> Ezek az eszközök – elsődleges feladataik mellett – előre meghatározott időközönként automatikusan továbbítják földrajzi koordinátáikat a vezetési ponton települő számítógép részére. A vezetési ponton a C2PC-CNR szoftvert futtató számítógép egy RF-6010 hubon keresztül csatlakozik az alárendeltek harchelyzet-információit fogadó rádióeszközeikhez. Mindemellett a hub képes telefonvonalakat biztosítani a WAN irányából (pl. MH KCEHH<sup>39</sup>-ről vagy más PABX<sup>40</sup>-központtól). Jelenleg a Magyar Honvédség hálózatában még nem elérhetők, de a NATO gyakorlatában elterjedtek a helyzetismeret és a NATO baráti erők harctéri azonosító információit (NFFI<sup>41</sup>) gyűjtő, rendszerező és szóró adatfűzési rendszerek. A hubon keresztül a megfelelő ethernetes protokollon lehetőség volna kapcsolódni ezekhez a hálózatokhoz, amelyre feltölthetők lennének saját adataink, illetve letölthetők más, a felelősségi területen manőverező kötelékek adatai, a vonatkozó mértékben. Ha további eszközökön, esetleg alacsonyabb szervezeti elemeknél kívánjuk futtatni a C2PC szoftvert (pl. tűztámogató vagy logisztikai alegységek), akkor fontos gondosan megtervezni, hogy WAN oldalról milyen külső információkhoz juthatnak hozzá, mert a jelentős információmennyiség túlzott mértékben leterhelheti a rövid- és az ultrarövid-hullámú rádió-összeköttetésen alapuló csatornát.

Az előzőekben említettük, hogy a modernebb szoftverek, mint a Harris RF-7800N-BMxx hC2 szoftvercsalád képes interoperábilis kapcsolatot kialakítani más NATO-tagországok harchelyzetismereti és NFFI adatfűzési rendszereivel. Ennek alapja a MIP<sup>42</sup> legfrissebb

<sup>38</sup> Károly Krisztián: Felderítő csoportok adatkommunikációs igényeinek kielégítési lehetőségei harcászati rádióeszközökkel. Poszterkiadvány, MHTT, 2015, 28. <http://mhtt.eu/files/2015/POSZTERKIADVANY.pdf> (Letöltés időpontja: 2017. 03. 01.)

<sup>39</sup> Magyar Honvédség Kormányzati Célú Elkülönült Hírközlő Hálózat.

<sup>40</sup> Private Automatic Branch Exchange – automatikus telefonközpont.

<sup>41</sup> NATO Friendly Forces Information.

<sup>42</sup> Multilateral Interoperability Program – többoldalú interoperabilitási program.

verzióinak (jelenleg v.2; 3.0; 3.1) való megfelelés, amely megteremti az átjárhatóságot például a NATO-adatmodell (JC3IEDM<sup>43</sup>) és NFFI-információk között. Tehát a MIP-szabványú információk biztosítása a harcvezető rendszerek WAN oldali kimenetén, lehetőséget biztosít más rendszerekkel való adatcserére, így a tárgyalt 3G ALE-képes platformok szabványüzemleteit (pl. földrajzi helyzetjelentések) egy központi adatbázisban egyesítik, illetve onnan más rendszerek által biztosított adatokat tölthetnek le.

Megítélésünk szerint a Magyar Honvédség kommunikációs rendszereinek jelenleg is zajló fejlesztése során célszerű lényegesen nagyobb hangsúlyt fektetni a saját erőik földrajzi koordinátái és a harcvezető-információk gyűjtésére, és meg kell teremteni ezek továbbításának lehetőségét a magyar katonai, illetve NATO adatfúziós rendszereibe. E képesség kialakítására két cselekvési változatot állítottunk fel. Az első esetben olyan harcvezető, illetve adatfúziós rendszer kialakítása indokolt, amely képes fogadni a MIP-szabványokon alapuló pozíció-, NFFI-, JC3IEDM- és JVMF<sup>44</sup>-üzeneteket a már tárgyalt alrendszerekből (pl. Harris RF-7800N-BMxxx hC2). A második cselekvési változat az első megoldás kibővítése, azaz a rendszer kialakítása egy önálló pozíciójelentő üzenetszabvány szerint. A számítógéppel összekötött 3G ALE-platformok egy saját fejlesztésű pozíciójelentő szabványüzenetet továbbítanak a szintén honi fejlesztésű örökvető hálózat irányába, amely tovább publikálja az adatokat a harcvezető rendszerbe. Ez részben kiváltható, ha a rádiók saját AMD-it fejtjük vissza, és arra optimalizáljuk az örökvető rendszert. Mindkét esetben komoly fejlesztésről van szó, amelyet gyakorlatilag a Magyar Honvédség és a hazai védelmi ipar képviselőinek szoros együttműködésével lehet hatékonyan megvalósítani. Ezzel az innovációval optimális esetben jelentős költségek takaríthatók meg – komplett rendszerek megvásárlására nincs szükség –, ugyanakkor célszerű megvizsgálni, illetve mérlegelni, hogy hosszú távon melyik megoldás lehet előnyösebb a honvédelmi célok megvalósítása során. Az innováció mellett szólhat még a hosszú távú független „terméktámogatás” és a későbbi fejlesztési igények adaptálásának lehetősége. A NATO célja ezen a területen alapvetően az interoperabilitás lehetőségének a megteremtése a MIP-szabványokon keresztül. Ezt a hazai fejlesztések során is figyelembe kell venni. A már meglévő (kipróbált) rendszerek beszerzése mellett az interoperabilitás garanciája hozható fel fő érvként, ami például alkalmi harci kötelek idegen csoportosításokba való felajánlásakor (pl. missziós szerepvállalás, különleges műveleti alkalmi harci kötelek stb.) nagy előnyt jelenthet a hazai megoldásokkal szemben.

Végezetül érdemes felhívni a figyelmet egy általános jelenségre, miszerint az elmúlt évszázadhoz képest a fejlesztési tendenciák gyökeresen megváltoztak. Míg korábban a katonai fejlesztések „késleltetett” civil felhasználása volt a jellemző, napjainkra egyre nagyobb hangsúly helyeződik a polgári célú fejlesztések katonai adaptációjára. Ez a jövőben az örökvetés területére is nagy hatással lehet. Például a nyomkövetés („tracking”) húzóágazatává váltak a közcélú mobil adatkommunikációs eljárásokon alapuló OMA<sup>45</sup>- és MLP<sup>46</sup>-keretrendszerű flotta- és személykövető megoldások. Ezekkel találkozhatunk az „okostelefonokban” vagy a szállítmányozó cégek logisztikai rendszereiben is. Megfigyelhető továbbá a ma is használatos katonai, rendvédelmi és kormányzati célú rendszereknél (pl. TETRA AVL<sup>47</sup>) egyaránt,

<sup>43</sup> Joint Command, Control and Consultation Information Exchange Data Model – NATO-adatmodell.

<sup>44</sup> Joint Variable Message Format – egységes szabványosított üzenetformátum.

<sup>45</sup> Open Mobile Alliance – nyílt (forrást) technológiákat támogató mobilkommunikációs szövetség.

<sup>46</sup> Mobile Location Protocol – mobilkommunikációs helyzetmeghatározó protokoll.

<sup>47</sup> Terrestrial Trunked Radio Automatic Vehicle Location – földfelszíni trónkölt rádiórendszer járműhelyzet automatikus meghatározás.

hogy azok korábbi mobilkommunikációs megoldások implementálásával születtek. Nem egyedi az olyan eset sem, amikor nagy védelmi ipari cégek (pl. Harris, Thales, Northrop-Grumman stb.) termékeinél a már jól bevált polgári technológiákból átemelt megoldások alkalmazásával találkozhatunk. E gondolatmenetet követve nem elképzelhetetlen, hogy a jövő erőkövető rendszerei egyes elemeikben jelentősen hasonlítani fognak majd akár egy mai mobil applikációra.

## ÖSSZEGZÉS

Közleményünkben a korábbi cikkünkben megvizsgált, a Magyar Honvédség egyes alakulatainál, illetve komplexumaiban is megtalálható korszerű digitális harcászati rádióeszközök és üzemmódok kommunikációs csatornáin alapuló erőkövetési lehetőségeket, valamint ezek gyakorlati megvalósítását mutattuk be. Ezek az eszközök hálózatba integrálva, 3G ALE-üzemmódjukon keresztül képesek harchelyzetismereti információkat (elsődlegesen földrajzi koordinátákat) megosztani egymással, valamint azokat magasabb szintű rendszerekbe egyesíteni.

Megvizsgáltuk a NATO-szabványok alapján a pozíciójelentő üzenetek felépítését, és megállapítottuk, hogy a szabályozói környezet megengedő jellege miatt komoly problémát okozott és okoz jelenleg is a különböző rendszerek összekapcsolhatósága.

Mintahálózatokon keresztül ismertettük a helyzetismereti információk gyűjtésének menetét, valamint rámutattunk a MIP-szabványok felhasználásának jelentőségére az információk külső rendszerekbe történő továbbításának területén.

Kutatásunk eredményeként megállapítható, hogy a rövidhullámú tartományban tapasztalható környezeti hatásokra a harmadik generációs automatikus kapcsolatfelvételi üzemmód (ALE 3G) jelenleg még kielégítő megoldást kínál azáltal, hogy digitális adatkommunikációt és beszéd-összeköttetést képes kvázi parallel biztosítani. A rendszerben elérhető kis méretű formalizált üzenetek révén automatizálni lehet a pozíció megosztását, ezzel jelentős időablakokhoz juttatva a felhasználókat egyéb információk megosztására. A tagállomásoktól összegyűjtött adatok magasabb rendszerekben történő egyesítésével elősegíthető a közös hadműveleti helyzetkép kialakítása, amelynek megléte a korszerű hadviselési módszerek alkalmazásának – akár nemzeti, akár nemzetközi műveletek esetén – elengedhetetlen feltétele. Ezért e funkciók kialakítására a Magyar Honvédség vezetési rendszere technikai alrendszerének fejlesztése során kiemelt figyelmet kell fordítani.

A kutatás az Emberi Erőforrások Minisztériumának Nemzeti Tehetség Program, Nemzeti Fiatal Tehetségeiért Ösztöndíjpályázat (NTP-NFTÖ-16) keretében valósult meg.

## FELHASZNÁLT IRODALOM

- AN/PRC-150(C) Operations. Student Guide, Harris Co. USA, 2007. szeptember, 10515-0103-4500
- Gulyás Attila: *Egy csatornás antennák tervezése*, I. rész. Seregszemle, 2016/2. szám. [http://www.honvedelem.hu/container/files/attachments/59672/seregszemle\\_2016\\_02.pdf](http://www.honvedelem.hu/container/files/attachments/59672/seregszemle_2016_02.pdf)
- Gulyás Attila: *Szoftvervezérelt rádiók azonosító jelsorozatai*. Seregszemle, 2013/4. szám. <http://www.honvedelem.hu/container/files/attachments/43460/seregszemle-4-internet.pdf>
- Harris FALCON III RF-7800H-MP adatlap. [http://rf.harris.com/media/Harris%20RF-7800H-MP%20data%20sheet\\_tcm26-21753.pdf](http://rf.harris.com/media/Harris%20RF-7800H-MP%20data%20sheet_tcm26-21753.pdf)

Harris Integrated Tactical Communication Systems. <https://www.harris.com/solution-grouping/integrated-tactical-communication-systems>

HFLINK szervezet hivatalos oldala: [www.hflink.com](http://www.hflink.com)

Hóka Miklós: *A Magyar Honvédség harcászati rádiórendszerének kialakítási lehetőségei egyes NATO-tagországok rádiórendszereinek vizsgálata tükrében*. Doktori (PhD-) értekezés, ZMNE, Budapest, 2005. <http://docplayer.hu/2971555-A-magyar-honvedseg-harcaszati-radiorendszereinek-kialakitasi-lehetosegei-egy-es-nato-tagorszagok-radiorendszereinek-vizsgalata-tukreben.html>

Joint Tactical Radio System. <http://www.globalsecurity.org/military/systems/ground/jtrs.htm>

Károly Krisztián: *Felderítő csoportok adatkommunikációs igényeinek kielégítési lehetőségei harcászati rádióeszközökkel*. Poszterkiadvány, MHTT, 2015. <http://mhtt.eu/files/2015/POSZTERKIADVANY.pdf>

Lippai Péter alezredes: *A küldetésorientált vezetés lehetőségei és korlátai*. Doktori (PhD-) értekezés, ZMNE, 2009.

MIL-STD-187-721D, Department of Defense Interface Standard, Interoperability and Performance Standard for Advanced Adaptive HF Radio, DoD USA, 1999. március 1.

MIL-STD-188-141B, Department of Defense Interface Standard, Interoperability and Performance Standard for Medium and High Frequency Radio Systems, DoD USA, 1999. március 1. [http://hflink.com/standards/ALE\\_standard\\_188\\_141B.pdf](http://hflink.com/standards/ALE_standard_188_141B.pdf)

MIL-STD-188-141C, Department of Defense Interface Standard, Interoperability and Performance Standard for Medium and High Frequency Radio Systems, DoD USA, 2011. július 25. [http://hflink.com/standards/MIL\\_STD\\_188-141C.pdf](http://hflink.com/standards/MIL_STD_188-141C.pdf)

NATO STANAG 2019 APP-6A.

Németh András–Károly Krisztián: *Korszerű rövidhullámú harcászati rádióeszközök erőkövető rendszerekben való alkalmazhatóságának vizsgálata*. Honvédségi Szemle, 2016/6. szám. [http://www.honvedelem.hu/container/files/attachments/60181/hsz\\_\\_2016-6.pdf](http://www.honvedelem.hu/container/files/attachments/60181/hsz__2016-6.pdf)

Open Standard ALE-GPR v1.1. <http://hflink.com/alegpr/#format>

RF-5800H-MP Operations, Students Guide, Harris Co. USA, 2007. január, 10515-0117-4500.

RF-6010 Tactical Network Acces Hub. Student Guide, Harris Co. USA, 2006. szeptember, 10515-0262-4500.

RF-6910-SW002 C2PC-CNR System Manual, Harris Co. USA, 2006. december, 10515-0322-4200.

Sándor Miklós–Farkas Tibor–Jobbágy Szabolcs: *Híradásszervezés*. ZMNE-jegyzet, Budapest, 2009.

Tóth András: *A hálózat nyújtotta képesség megvalósításának lehetőségei a Magyar Honvédség kommunikációs rendszerében*. Doktori (PhD-) értekezés, ZMNE, Budapest, 2015.

[http://rf.harris.com/media/AN-PRC-150%28C%29%203-08\\_0237\\_26-9811.jpg](http://rf.harris.com/media/AN-PRC-150%28C%29%203-08_0237_26-9811.jpg)

## AJÁNLOTT IRODALOM

Gordon, Andy: *Command and Control PC Users' Guide*. Northrop Grumman Co. 2006. augusztus, 6.2.I004.10/005/UG/02 Issue 1.0

Gulyás Attila: *Kognitív üzemmódok katonai alkalmazása*. Seregszemle, 2016/1. szám. [http://193.224.76.2/downloads/konyvtar/digitgy/tartalomjegyz/seregszemle\\_2016\\_1.pdf](http://193.224.76.2/downloads/konyvtar/digitgy/tartalomjegyz/seregszemle_2016_1.pdf)

Derzsényi Attila alezredes:

## A KATONAI BESZERZÉS IDŐSZERŰ KÉRDÉSEI

*ÖSSZEFOGLALÓ: 2017 jelentős mérföldkő a közbeszerzésben, beszerzésben. A több éve tartó folyamatos jogszabályi változások elérték hatásukat. A változások katonai beszerzésre gyakorolt hatása jelentős, mind szervezeti, mind folyamatszinten. A szerző írásában összefoglalja mindazokat a fontos tényezőket, amelyek jelentős hatással vannak a beszerzés katonai megközelítésére.*

*KULCSSZAVAK: katonai beszerzés, közbeszerzés, akkreditált közbeszerzési szaktanácsadó*

Az elmúlt időszakban számos tudományos művet jelentettem meg a katonai beszerzés kutatásáról, elemzéséről. 2015 óta mint közbeszerzési szaktanácsadó nemcsak a honvédségi, hanem hasonló – békeidőszaktól eltérő alapeladatokban is közreműködő – szervezetek beszerzési eljárásait is sikerült megismernem, tanulmányoznom. Az Országos Mentőszolgálatnál, a Belügyminisztériumnál és szervezeteinél vagy a Magyar Honvédség Egészségügyi Központnál lefolytatott (folyamatban lévő) közbeszerzési eljárásaim során megszerzett tapasztalataimat kívánom átadni az olvasók részére.

Előljáróban szeretném leszögezni, hogy minden – az ország védelmében és katasztrófavédelemben részt vevő – szervezetnél a honvédelmi tárcához hasonló problémákkal találkoztam, de ezek a szervezetek eltérő módon próbálják megoldani a közbeszerzés hatékonyságának növelését.

### CENTRALIZÁCIÓ, DECENTRALIZÁCIÓ

A honvédelmi tárcán belül évtizedes vita a beszerzés centralizációjának kérdése, vagyis az, hogy egy adott „nagy” szervezeten belül kinek, milyen beszerzési jogköröket és felelősséget lehet delegálni. Magam is sokáig a centralizáció mellett kardoskodtam, érveimet alapvetően az akkori jogszabályi háttérre, illetve a speciális beszerzési szakértelemre alapoztam. Beszerzési szakértelem alatt értem azt, hogy a katonai beszerzés sokszínűségének (közbeszerzés, védelmi és biztonsági beszerzés, műveleti beszerzés stb.) átfogó ismerete speciális szaktudást igényel, amelyre évtizedes gyakorlat után tehet szert az állomány.

Adott termékről vagy szolgáltatásról nem egyszerű eldönteni, hogy milyen törvény vagy kormányrendelet alapján (speciális szabályozók) lehet a beszerzési eljárást lefolytatni. A Nemzeti Közszolgálati Egyetemen, a közbeszerzés oktatása során is arra kívánom felhívni a figyelmet, hogy nem elegendő a beszerzés egy részének ismerete, valamint, hogy a kellő tapasztalat csak az eljárásokban történő részvétellel, a jogszabályok gyakorlatban történő alkalmazásával érhető el.

A centralizáció egyik előnye, hogy a közbeszerzési szakértelmet egy helyre (egy szervezetbe) tömörítve a legkevesebb állománnyal lefolytathatók a közbeszerzési eljárások.

Az Állami Számvevőszék<sup>1</sup> már 2004-ben megállapította, hogy szakemberhiánnyal küzd a honvédség beszerzési rendszere:

„Ezzel összefüggésben megállapítható volt az eljárások lebonyolítását lassító tényezők szerepe, mint pl. az igénytámasztó, megrendelő szervek kellően át nem gondolt beszerzési igényei, a pontosan és időben meg nem határozott műszaki paraméterek, az ajánlati dokumentáció elkészítéséhez szükséges adatok késedelmes szolgáltatása. *A tárcsa a Beszerzési Hivatal működési feltételeit elsősorban a feladatarányos létszám tekintetében nem tudta biztosítani.* (Kiemelés tőlem. D. A.) A hivatali szervezetben a tényleges beszerzési feladatokat ellátó Igazgatóság az 1998. évhez képest értékükben megötszöröződött, számukban megnégyszereződött beszerzéseket még 2003 közepén is változatlan létszámmal bonyolította, ami fokozott munkaintenzitást követelve a hibalehetőségeket növelte, illetve kisebb-nagyobb szabálytalansággal járó kényszermegoldásokat eredményezett.”

Ha megnézzük a mostani állapotokat, úgy vélem, hogy a beszerzési szakemberállomány körében igen nagy a fluktuáció, és nincs szakember-utánpótlás. Véleményemet arra alapozom, hogy 2009 óta 5 alkalommal olyan szervezeti átalakítások voltak, amelyek eredményeként a honvédség központi beszerzőállománya újabb és újabb szervezeti struktúrában működött, amely befolyásolta a megbízások beérkezését, a kapcsolattartás időtartamát, ezáltal a beszerzési eljárások lefolytatásának időszükségletét is. A katonai logisztika szervezeti struktúrájának átalakításával minden esetben egyetértettem, azonban a beszerzés logisztikában betöltött helye és szerepe kizárólag szervezeti oldalról lett megközelítve és nem szakmai indokok alapján.

Álláspontom szerint a logisztikai szakma részéről nem vitatott, hogy a közbeszerzési szaktudás megfelelő jogi, pénzügyi és szakmai tudásra épül. Ez a tudás a honvédség beszerzéseinek vonatkozásában nehezebben elsajátítható. Adott közbeszerzési, beszerzési eljárásban minden olyan tévedésért, hibáért, amely visszavezethető a szerződéses feltételekre, a műszaki szakmai szempontrendszerre vagy akár a versenykorlátozó előírásokra, a jogalkotó szándékának megfelelően az ajánlatkérő szervezetet szankcionálják. Ennek tükrében egyértelműen megállapítható, hogy a beszerzési elméleti szakértelem mellett igen fontos a beszerző jogi, pénzügyi és speciális katonai szaktudása is.

A közbeszerzési szaktudás a „civil” életben még inkább elérhető. Számptalan erre specializálódott gazdasági társaság működik, amelyek akár a teljes közbeszerzési eljárás lefolytatását is átvállalják. A „civil” szaktudás azonban nem biztos, hogy a honvédségi szervezetek részére elegendő. Annak megállapítása, hogy az adott beszerzési igény a közbeszerzési törvény, védelmi beszerzési törvény vagy azok kivételére vonatkozik (ennek megfelelően speciális eljárást kell lefolytatni kormányrendelet vagy HM-utasítás alapján), összefügg az egybeszámítás és eljárás mód alapos kiválasztásával.

Összességében tehát leszögezhető: a honvédség közbeszerzéseinek vonatkozásában közbeszerzési szaktudás, illetve a honvédség speciális beszerzési eljárásaival összefüggő szaktudás és tapasztalat szükséges. Az erre való felkészítés, oktatás hosszadalmas és időigényes folyamat.

<sup>1</sup> Jelentés a Magyar Honvédség közbeszerzési rendszere működésének ellenőrzéséről 2004.

## KÖZBESZERZÉSI SZAKÉRTELEM

A közbeszerzési törvény 2003 óta említi a közbeszerzési tanácsadók<sup>2</sup> szerepét. *Az ajánlatkérőnek saját magának kell megítélnie*, hogy megfelelő, a közbeszerzés tárgya szerinti jogi, pénzügyi és *közbeszerzési szakértelemmel rendelkezik-e*, és amennyiben úgy véli, hogy a megfelelő szakértelem csak a saját szervezetén kívüli személy, illetőleg szervezet bevonásával biztosítható, úgy a Kbt. és a vonatkozó jogszabályok szem előtt tartásával *lehetősége van külső szakértő bevonására*. A Kbt. ezen rendelkezése értékhatártól függetlenül mindkét eljárásrend esetén kötelezően alkalmazandó.

A hivatalos közbeszerzési tanácsadók igénybevétele 2010-ig kötelező volt uniós forrásból megvalósuló közbeszerzések lefolytatásában, azt követően mint jogosultság<sup>3</sup> jelent meg.

2015-ben újabb fordulatot jelentett a felelős akkreditált szaktanácsadói intézmény létrejötte, amely folyamatos szigorításon esett át:

„A részben vagy egészben európai uniós forrásból megvalósuló, valamint árubeszerzés és szolgáltatás megrendelése esetén az uniós értékhatárt meghaladó, építési beruházás esetén az ötszázmillió forintot meghaladó értékű közbeszerzési eljárásba az ajánlatkérő köteles felelős akkreditált közbeszerzési szaktanácsadót bevonni.”<sup>4</sup>

A honvédség központi beszerző szervezete – mint a honvédség egészére közbeszerzési eljárást lefolytató szervezet – egy-egy közbeszerzési eljárás értékét nézve igen nagy számban kötelezett uniós eljárás lefolytatására. (Itt meg kell jegyezni: a HM központi beszerző szervezet vonatkozásában a közösségi értékhatár sokkal alacsonyabb, mint a honvédségi szervezetek esetében.<sup>5</sup>) Uniós eljárásoknál kötelező az akkreditált szaktanácsadó igénybevétele.

Ha kimondottan a közbeszerzési szakértelemre szűkítjük le a centralizáció/decentralizáció kérdését, akkor megállapítható, hogy a közbeszerzési szakértelem alapja a felelős akkreditált közbeszerzési szaktanácsadó.

Az új közbeszerzési törvény bevezette a *felelős akkreditált közbeszerzési szaktanácsadó (FAKSZ)* intézményét. A közbeszerzési eljárásba az alábbi esetekben kötelező a FAKSZ-ot bevonni:

- részben vagy egészben európai uniós forrásból megvalósuló közbeszerzés;
- árubeszerzés és szolgáltatás megrendelése esetén az uniós értékhatárt meghaladó közbeszerzés esetén;
- építési beruházás esetén az 500 millió forintot meghaladó értékű közbeszerzési eljárásba.

A felelős akkreditált közbeszerzési szaktanácsadó napjainkban mint magánszemély jelenik meg. FAKSZ lehet

- azon büntetlen előéletű természetes személy,
- akit az e rendeletben meghatározottak alapján a közbeszerzésekért felelős miniszter által vezetett minisztérium névjegyzékbe vett,

<sup>2</sup> Pontos definiálása: „29/2004. (IX. 8.) IM rendelet a hivatalos közbeszerzési tanácsadói tevékenység feltételét képező közbeszerzési gyakorlatra és annak igazolására vonatkozó szabályokról.”

<sup>3</sup> A Kbt. 2010. szeptember 15-étől hatályos változata.

<sup>4</sup> <https://derzsényi.hu/2015/11/29/faksz-kotelezo-alkalmazasa/>

<sup>5</sup> A honvédségi alakulatok esetében 40 M Ft körül, míg a központi beszerző szervezetnél 60 M Ft körül. (Évente pontosításra kerül.)



- rendelkezik az e rendelet szerinti felsőfokú végzettséggel, felelősségbiztosítással és közbeszerzési gyakorlattal,
- továbbá aki a közbeszerzési eljárásban részt vevők oktatására vonatkozó feltételrendszer kialakítására, valamint a közbeszerzési tárgyú képzések irányítására, felügyeletére és ellenőrzésére vonatkozó kormányrendeletben meghatározottak szerinti kötelező képzésen (a továbbiakban: közbeszerzési szakmai képzés) igazoltan részt vett és eredményes vizsgát tett.

Természetesen a szaktanácsadókra speciális feltételek is vonatkoznak:

- A FAKSZ-szolgáltatásra vonatkozó szerződés megkötésére nem kell közbeszerzési eljárást lefolytatni nettó 60 690 330 forint értékig.
- Az ügyvédi vagy a FAKSZ-képviselő kötelező a Közbeszerzési Döntőbizottság előtti jogorvoslati eljárásban.
- A FAKSZ-ok 2 főt jelölnek a Közbeszerzési Hatóság Tanácsába.
- A FAKSZ-okra vonatkozó részletes szabályokat a Miniszterelnökséget vezető miniszter határozza meg.

A szaktanácsadók a közbeszerzési eljárás bázisai, nélkülük jogszabályban meghatározott közbeszerzés nem folytatható le.

A jogszabály a közbeszerzési eljárások jogszerűségének felelősségét a FAKSZ személyére testálja:

„A felelős akkreditált közbeszerzési szaktanácsadó a közbeszerzési eljárások szakszerű lefolytatását segíti elő.

- A felelős akkreditált közbeszerzési szaktanácsadó a közbeszerzési eljárás előkészítése és lefolytatása során a közbeszerzési szakértelmet biztosítja, a felelős akkreditált közbeszerzési szaktanácsadás körébe eső feladatokat személyesen köteles ellátni.
- A felelős akkreditált közbeszerzési szaktanácsadó a közbeszerzési eljárással kapcsolatos valamennyi feladata vonatkozásában a közbeszerzési szakértelem biztosításáért felel.
- A felelős akkreditált közbeszerzési szaktanácsadó az eljárás során szorosan együttműködik az eljárás tárgya szerinti pénzügyi, jogi vagy egyéb szakértelmet biztosító személyekkel, de a felelős akkreditált közbeszerzési szaktanácsadó nem felel a közbeszerzési eljárás során a nem közbeszerzési szakértelem körébe eső (így különösen az eljárás tárgya szerinti pénzügyi és jogi szakértelem körébe eső) feladatok teljesítésének szakszerűségéért és megfeleléséért.”<sup>6</sup>

Külön ki kell emelnem a felelős akkreditált szaktanácsadó függetlenségének jelentőségét.

- A felelős akkreditált közbeszerzési szaktanácsadói tevékenység megbízás alapján, vagy munkaviszonyban, munkavégzésre vagy foglalkoztatásra irányuló egyéb jogviszonyban végezhető.
- *A felelős akkreditált közbeszerzési szaktanácsadó tevékenységének ellátása során szakmailag nem utasítható, feladatának ellátásáért felelősséggel tartozik.*

A felelősség körében a felelős akkreditált közbeszerzési szaktanácsadó ellenjegyzéssel köteles ellátni:

- a) a közbeszerzési eljárást megindító felhívást és a közbeszerzési dokumentumokat,
- b) a bontási jegyzőkönyvet, jegyzőkönyveket és
- c) az összegezést, összegezéseket.

<sup>6</sup> A felelős akkreditált közbeszerzési szaktanácsadói tevékenységről szóló 14/2016. (V. 25.) MvM rendelet.

A felelős akkreditált közbeszerzési szaktanácsadó a Ptk. szabályai szerint felel a tevékenysége körében okozott kár megtérítéséért. A tevékenységkörében okozott károkra évi 50 millió, és káreseményenként legalább 25 millió forint értékben felelősségbiztosítással kell rendelkeznie.<sup>7</sup>

Adott esetben egy jogorvoslati eljárás – amelyben a felelős akkreditált közbeszerzési szaktanácsadó vesz részt – a Ket. törvény<sup>8</sup> értelmében a képviselőben eljáró személy költsége is.

Visszatérve a centralizáció/decentralizáció kérdéskörre. A FAKSZ tehát önálló, nem utasítható, nem befolyásolható. A közbeszerzési szakértelmet a FAKSZ biztosítja. A honvédségi alakulatok vonatkozásában a korábban kifogásolt közbeszerzési szakértelm így biztosítottá vált. Sőt a jogszabály kimondottan függetlenséget határoz meg, személyi felelősséggel társítva, amely a honvédelmi tárca központi beszerző szervezeténél a saját állomány vonatkozásában – lássuk be – nehezebben megoldható (parancsnok, vezető utasítási, parancsadási jogköre).

A honvédségtől eltérően más szervezetek külső szakértőket alkalmaznak, ezáltal biztosítják egyrészt a felelősség áthárítását, másrészt a helyben biztosított szakértelmet. A külső szakértő alkalmazásának előnyei:

- kiszámítható – feladatarányos – költségtérítés;
- felelősségvállalás a szakértő részéről;
- a képzés, oktatás költsége nem merül fel (a szaktanácsadó kötelezettsége);
- kártérítés igényelhető hibás, késedelmes vagy nemteljesítés esetén;
- jogorvoslati bírság a szaktanácsadóra hárítható;
- szervezeti változásoktól, a szervezet létszámától függetlenül biztosítható;
- a szaktanácsadók tudásuk, tapasztalatuk alapján kiválaszthatók, versenyeztethetők;
- kész, piacépes közbeszerzési szakértő alkalmazása gazdaságosabb, mint a feladat saját állománnyal történő biztosítása (lásd szabadságból, betegségből, ünnepnapokból, váratlan eseményekből adódó kieső napok, hetek).

A felelős akkreditált közbeszerzési szaktanácsadó igénybevétele nem csak közbeszerzési eljárásokhoz köthető, hiszen egy beszerzési, azaz értékhatárok alatti eljárásban is meg kell vizsgálni a közbeszerzési kötelezettség fennállását.

## ÉRTÉKHATÁROK ALATTI BESZERZÉS

Az elmúlt időszakban a honvédség jelentős számú jogorvoslati eljárásban vett részt „szenvédő” félként. Jóllehet az MH Egészségügyi Központ került kimagaslóan a középpontba, de relevánsnak ítélem meg más honvédségi szervezetek jogorvoslati eljárásait is.

*Honvédségi szervezetekkel szemben indított jogorvoslati eljárások száma (2015–2016)*

Ajánlatkérő szervezet	Eljárásszám
Magyar Honvédség Egészségügyi Központ	12
HM Központi Beszerző Szervezet	8
MH KIAK	1

Forrás: [kozbeszerzes.hu](http://kozbeszerzes.hu) (Letöltés időpontja: 2017. 03. 10.)

<sup>7</sup> Uo.

<sup>8</sup> A közigazgatási hatósági eljárás és szolgáltatás általános szabályairól szóló 2004. évi CXL. törvény.

A Közbeszerzési Hatóság adatbázisát (Közbeszerzési Adatbázis)<sup>9</sup> tanulmányozva megállapítható, hogy az elmúlt két évben (nem csak a honvédség vonatkozásában) rekordszámú jogorvoslati eljárást folytatott le a Közbeszerzési Hatóság Közbeszerzési Döntőbizottsága a közbeszerzési törvény mellőzése miatt.

Nem véletlen, hogy 2017. január 1-jétől a közbeszerzési értékhatárok alatt is kötelezővé váltak bizonyos speciális szabályok. Ez a honvédség számára nem újdonság, hiszen a beszerzésekről szóló HM utasítás eddig is előírta legalább három ajánlat bekérését.

A miniszteri indoklás<sup>10</sup> szerint az új értékhatárok alatti szabályok az alábbiak miatt szükségesek:

„Az ajánlatkérők számára ezzel főszabály szerint megszűnik a szerződések ún. »közvetlen odaítélésének« lehetősége a közbeszerzési értékhatár alatt is, a piac felmérése és a – legalább három ajánlat alapján – leggazdaságosabb szerződéskötés általános törvényi követelményként érvényesül. A törvényjavaslat ezzel megerősíti a közpénzekkel való tisztességes és ellenőrizhető gazdálkodás követelményét azáltal, hogy a szerződő partner gazdasági megfontolásokon alapuló kiválasztását a közbeszerzési értékhatárok alatt is konkrét szabályokkal biztosítja.”<sup>11</sup>

Lényegi szabályok és a felmerülő nehézségek:

- Az ajánlattételre felhívandó gazdasági szereplőket lehetőség szerint az ajánlatkérő székhelye (telephelye), vagy a szerződés tárgyát képező szolgáltatás, árubeszerzés vagy építési beruházás teljesítésének helye szerinti mikro-, kis- vagy középvállalkozások közül választja ki.

Amennyiben a honvédelmi tárca központi beszerző szervezete jár el, ebben az esetben kérdés, hogy a budapesti vagy az alakulat székhelye szerinti vállalkozókat szólítja-e meg.

- Az ajánlatkérő az e rendelet szerinti egyes beszerzések esetében ajánlattételre felhívni kívánt gazdasági szereplők személyét lehetőség szerint változtatja.

A HM beszerzési utasítás<sup>12</sup> szerint a megbízó szervezet tesz javaslatot a megszólítandó gazdasági szereplőkre. A központi beszerző szervezetnek jelenleg nincs erőforrása a szakmai ismeretet igénylő piac felmérésére. Továbbá szükségesnek tartanám ennek részletes szabályozását is. A közbeszerzési törvény 2017. évre vonatkozó módosításának parlamenti elfogadását követően a HM-utasítást is teljeskörűen átalakították, azonban az új törvényi előírások – értékhatár alatti eljárásrend, FAKSZ kötelező alkalmazása, felelőssége – mégsem kerültek rögzítésre.

- Az ajánlatkérő az e rendelet szerinti egyes beszerzések megvalósításakor különös körültekintéssel veszi figyelembe a Kbt. 19. § (2)–(3) bekezdése szerinti részekre bontás tilalmát.

A beszerzési eljárások esetében a közbeszerzés egybeszámításának vizsgálata speciális szakértelmet igényel. Visszaulva a nagyszámú jogorvoslati eljárásra, honvédelmi szervezetek vonatkozásában célszerűnek tartanám az egybeszámítási kötelezettség vizsgálatának kötelezővé tételét, személyi felelősséggel társítva. A jelenlegi HM utasítás lényegében nem tartalmaz semmilyen felelősségi kört vagy akár szankciót a beszerzési eljárások előkészítésével összefüggésben. Ha figyelembe vesszük, hogy a közbeszerzés megkerülése miatt

<sup>9</sup> <http://kozbeszerzes.hu/jogorvoslat/hatarozatok-listaja/> (Letöltés időpontja: 2016. 03. 12.)

<sup>10</sup> T/12738. számú törvényjavaslat a közbeszerzésekről szóló 2015. évi CXLI. törvény és az azzal összefüggő egyes törvények módosításáról. A 2016. évi CLX. törvény előterjesztésének miniszteri indoklása.

<sup>11</sup> Uo.

<sup>12</sup> A honvédelmi szervezetek beszerzéseinek eljárási rendjéről szóló 63/2016. (XII. 19.) HM utasítás.

mekkora kár érheti a tárca költségvetését,<sup>13</sup> a személyi felelősség kérdésének szabályozása nélkülözhetetlen. Amennyiben nincs meg a közbeszerzési szakértelem az adott szervezetnél, a felelős akkreditált szaktanácsadó által kiadott szakvélemény biztosíthatja egyrészt a jogszerűséget, másrészt a mögöttes felelősséget is.

A honvédségi szervezeteknél újra kell szabályozni a beszerzési jogköröket; személyhez vagy beosztáshoz köthet.

- Az ajánlatkérő minden évben a június 30-ai, valamint december 31-ei állapotra 10 munkanapon belül adatszolgáltatást teljesít az e rendelet (közbeszerzési értékhatárok alatti beszerzésekre vonatkozó kormányrendelet)<sup>14</sup> hatálya alá tartozó beszerzéseiről a közbeszerzésekért felelős miniszternek.
- A közbeszerzésekért felelős miniszter a Kbt. 195. § (1) bekezdése szerinti ajánlatkérők körében a Kbt. 4. § (3) bekezdése szerinti beszerzések esetében az e rendeletben foglalt előírások betartását – különös tekintettel a Kbt. 19. § (2)–(3) bekezdése szerinti részekre bontás tilalmára – éves ellenőrzési terv alapján ellenőrzi.

Korábbi tanulmányaimban<sup>15</sup> többször említettem az Állami Számvevőszéket, amely átfogó ellenőrzése során rendre hiányosságokat állapított meg a honvédség beszerzési rendszerével kapcsolatban. A 2015–2016-os évben szintén az Állami Számvevőszék ellenőrzése alapján indult számos jogorvoslati eljárás. Ezek az ellenőrzések azonban időszakosak, 3-4 évente egy ilyen ellenőrzés történik. Az ellenőrzést nehezíti a személyi állomány fluktuációja, az iratok hiánya, vagy éppen az idő múlása.

Az új ellenőrzési rendszernek köszönhetően biztosítani kell olyan naprakész adatbázist, amely az egymillió forint feletti beszerzési eljárásokat is tartalmazza. Ekkora szervezetnél, mint a honvédség, informatikai háttér nélkül ez a feladat – álláspontom szerint – kivitelezhetetlen.

## ELJÁRÁSOK SZÁMÁNAK CSÖKKENTÉSE

A 2010-es években problémát okozott az időszakosan visszatérő élelmiszerek (főzési alapanyagok) beszerzésének kérdése. Sikerült egy olyan megoldást találni, amellyel évekig lényegében nem kell beszerzési eljárást lefolytatni. A keretmegállapodás megkötésének számos előnye, egyben számos hátránya is megmutatkozott,<sup>16</sup> melyekről mint kutatási eredményekről tanulmányokban számoltam be.<sup>17</sup>

Mint a bevezetőben említettem, a honvédségen kívül, más szervezeteknél is előtérbe került olyan hosszú távú megállapodás kötése közbeszerzési eljárás eredményeként, melyekben az egyedi – akár változó – igények gyorsan és hatékonyan biztosíthatóak.

Személyesen bonyolítottam le országos szintű gépjárműjavításra és alkatrészellátásra, gépjárműjavításhoz segédanyagokra, gumiabroncsokra, egészségügyi termékekre, gyógyszerekre, gyógyászati gázokra, informatikai fejlesztésekre vonatkozó közbeszerzési eljárásokat. Közös jellemzőjük, hogy hosszabb távon (2-3-4 évre) ismétlődő közbeszerzési eljárások

<sup>13</sup> Döntőbizottság általi bírság kiszabása, valamint peres eljárásban a szerződés semmissé nyilvánítása, ezáltal bírság kiszabása.

<sup>14</sup> A közbeszerzési értékhatárok alatti értékű beszerzések megvalósításával és ellenőrzésével kapcsolatos szabályokról szóló 459/2016. (XII. 23.) Korm. rendelet.

<sup>15</sup> Derzsényi 2012 Derzsényi 2014.

<sup>16</sup> Lásd Derzsényi 2015a.

<sup>17</sup> Uo.

lefolytatása nélkül biztosítják a logisztikai ellátást, rugalmasan kezelve a felmerülő igényeket. Az ilyen típusú eljárásokban lényegében az időtényező és a jogszerű ellátás emelhető ki fő szempontrendszerként.

A konkrét eljárás elemzése nélkül javasolom hasonló, hosszú távú keretmegállapodások megkötését minden olyan tárgykörben, amely évek óta, időszakosan visszatérő árbeszerzésre vagy szolgáltatásra vonatkozik.

## SZAKEMBEREK A KÖZBESZERZÉSEKBEN

A honvédség jelenlegi struktúrájában a közbeszerzési szakértelem a HM központi beszerző szervezeténél koncentrálódik. Ezzel olyan helyzet állt elő, hogy egyedüli szervezetként lényegében a stratégiai és hadműveleti szintű logisztikai igényekre vonatkozó beszerzési eljárásokat kizárólagosan folytatja le.

A civil, illetve a katonai logisztika egyik legfőbb különbsége, hogy a civil logisztikában a fogyasztó, míg a katonai logisztikában a felhasználó jelenik meg. Csapatszinten (harcászati szinten) elhelyezkedő felhasználó azonban igen távol van a katonai beszerzési struktúrában, önálló beszerzési jogköre pedig korlátozott.<sup>18</sup> Adódik ez abból is, hogy csapatszinten az adott feladatokra koncentrálnak, a hosszabb távú feladattervezésnek – ideértve a hosszabb távú logisztikai tervezést is – magasabb, stratégiai szinten kellene megfogalmazódnia a felhasználó igényeinek biztosítására.

Más tárcák esetében is betekinhettem a közbeszerzés szervezeti struktúrájába.

A Belügyminisztérium alárendeltségében két nagy szervezetre, az Országos Rendőr-főkapitányságra, illetve a Készenléti Rendőrségre koncentrálódik a beszerzés. Minden más esetben – akár BM-főosztályok, akár rendőrkapitányságok vagy egyéb háttérintézmények folytatnak le közbeszerzési eljárást – a szakértelmet e két nagy szervezetük biztosítja. Adott esetben lehetőségük van külső szakértő, felelős akkreditált közbeszerzési szaktanácsadó igénybevételére is.

Az Országos Mentőszolgálat (OMSZ) országosan működő költségvetési szerv. A szervezet jogszabályok által arra kötelezett, hogy alaptevékenysége szerint mentési tevékenységeket lásson el. Idetartozik az azonnali egészségügyi ellátásra szoruló betegnek a feltalálási helyén, a mentésre feljogosított szervezet által végzett sürgősségi ellátása, illetve – szükség szerint – a legközelebbi egészségügyi szolgáltatóhoz történő szállítása, valamint a szállítás közben végzett ellátása. Az OMSZ az ország minden megyéjében több mentőállomással rendelkezik, megyénként javítóműhelyekkel.

Az Országos Mentőszolgálat a közbeszerzései lefolytatására külső tanácsadókat – bonyolítókat – alkalmaz. A bonyolító lényegében teljes mértékben önállóan folytatja le az adott eljárást: engedélyeztetés, hirdetmény megjelentetése, bontás, értékelés (itt az OMSZ biztosít pénzügyi és műszaki szakértőket), kapcsolatot tart az ajánlattevőkkel, képviseli az OMSZ-t a jogorvoslati eljárásokban, továbbá vállalja a felelősséget az eljárások sikertelensége esetén.

## ÖSSZEFOGLALÓ

E dolgozattal az volt a célom, hogy rávilágítsak az elmúlt időszakban végbement közbeszerzési változásokra. A közbeszerzési szakértelem „házon belül” és „házon kívül” is elérhető.

<sup>18</sup> Lásd Derzsényi 2016.

Álláspontom szerint a honvédség beszerzési rendszerének újraértelmezésére, új alapokra történő helyezésére van szükség, amelyben már a honvédségi alakulatok is nagyobb mértékben részt vehetnek. Az új jogszabályi környezet biztosíthatja az alakulatok nagyobb mértékű jogkörét közbeszerzési eljárások lefolytatására, amellyel egyidejűleg csökkenthető az eljárások lefolytatásának ideje is.

A legnagyobb gondot a logisztikának a sikertelen vagy hosszadalmas beszerzési eljárások jelentik. Azaz a katonai logisztikai feladatok nem kezdhetők, illetve nem folytathatók addig, amíg a beszerzési eljárások eredményeként a szerződéseket nem írják alá.<sup>19</sup>

## FELHASZNÁLT IRODALOM

Derzsényi Attila: *A honvédségi élelmiszer-beszerzés hatékonyságának vizsgálata*. Honvédségi Szemle, 2015/4 a, 93–106.

Derzsényi Attila: *A Magyar Honvédség centralizált beszerzésének története*. Katonai Logisztika 2012/2., 192–215.

Derzsényi Attila: *Analysis of the Efficiency of the Hungarian Defence Forces' Food Procurements for 2015. A Supply Service Research*. Hadtudományi Szemle, 2015/1. b, 18–32.

Derzsényi Attila: *Katonai légiszállítási képesség (Logisztika előtt álló feladatok és azok lehetséges megoldásai)*. Hadmérnök, 2014/1., 40–56.

Derzsényi Attila: *Különleges jogrend szerinti beszerzés az ellátási lánc folyamatában*. In: Csengeri János–Krajnc Zoltán (szerk.): *Humánvédelem – békeművelési és veszélyhelyzet-kezelési eljárások fejlesztése*. Nemzeti Közszolgálati Egyetem Hadtudományi és Honvédtisztképző Kar, 2016, 615–642.

<https://derzsényi.hu/2015/11/29/faksz-kotelezo-alkalmazasa/>

<http://kozbeszerzes.hu/jogorvoslat/hatarozatok-listaja/>

## JOGSZABÁLYOK

A felelős akkreditált közbeszerzési szaktanácsadói tevékenységről szóló 14/2016. (V. 25.) MvM rendelet. [http://net.jogtar.hu/jr/gen/hjegy\\_doc.cgi?docid=A1600014.MVM&timeshift=ffffff4&txtreferer=00000001.TXT](http://net.jogtar.hu/jr/gen/hjegy_doc.cgi?docid=A1600014.MVM&timeshift=ffffff4&txtreferer=00000001.TXT)

A hivatalos közbeszerzési tanácsadói tevékenység feltételét képező közbeszerzési gyakorlatra és annak igazolására vonatkozó szabályokról szóló 29/2004. (IX. 8.) IM rendelet. <http://net.jogtar.hu/jr/gen/getdoc.cgi?docid=a0400029.im>

A honvédelmi szervezetek beszerzéseinek eljárási rendjéről szóló 63/2016. (XII. 19.) HM utasítás. [https://net.jogtar.hu/jr/gen/hjegy\\_doc.cgi?docid=A16U0063.HM&timeshift=ffffff4&txtreferer=00000001.TXT](https://net.jogtar.hu/jr/gen/hjegy_doc.cgi?docid=A16U0063.HM&timeshift=ffffff4&txtreferer=00000001.TXT)

A közbeszerzésekről szóló 2015. évi CXLI. törvény. [https://net.jogtar.hu/jr/gen/hjegy\\_doc.cgi?docid=A1500143.TV](https://net.jogtar.hu/jr/gen/hjegy_doc.cgi?docid=A1500143.TV)

A közbeszerzési értékhatárok alatti értékű beszerzések megvalósításával és ellenőrzésével kapcsolatos szabályokról szóló 459/2016. (XII. 23.) Korm. rendelet. [https://net.jogtar.hu/jr/gen/hjegy\\_doc.cgi?docid=A1600459.KOR&timeshift=ffffff4&txtreferer=00000001.TXT](https://net.jogtar.hu/jr/gen/hjegy_doc.cgi?docid=A1600459.KOR&timeshift=ffffff4&txtreferer=00000001.TXT)

<sup>19</sup> A megjegyzésem kizárólag azokra az igényekre vonatkoznak, amelyeket a honvédség önállóan nem képes előállítani.

A közbeszerzési törvény módosításáról szóló T/12738. számú törvényjavaslat. <http://www.parlament.hu/irom40/12738/12738.pdf>

A közigazgatási hatósági eljárás és szolgáltatás általános szabályairól szóló 2004. évi CXL. törvény (Ket.). [https://net.jogtar.hu/jr/gen/hjegy\\_doc.cgi?docid=A0400140.TV](https://net.jogtar.hu/jr/gen/hjegy_doc.cgi?docid=A0400140.TV)

## KÖZBESZERZÉSI ELJÁRÁSOK IRATAI

Az Állami Számvevőszék 2004 novemberében készült 0451 sz. jelentése a Magyar Honvédség közbeszerzési rendszere működésének ellenőrzéséről. <https://www.asz.hu/storage/files/files/%C3%96sszes%20jelent%C3%A9s/2005/0535j000.pdf?ctid=758>.

TED 2016/S 235-428045. Adásvételi keretszerződés OMSz műhelyei részére, gépjárműalkatrész segédanyagok beszerzése.

TED 2016/S 195-351421. OMSz gépjárműjavítás, szolgáltatás beszerzése keretmegállapodás keretében.

TED 2017/S 031-055524. Orvosi gyógyászati gáz, Nitralgin beszerzése keretmegállapodás keretében.

TED 2017/S 030-053634. OMSz gumiabroncsok beszerzése keretmegállapodás keretében, a használt gumiabroncsok elszállításával. (Forrás: derzsenyi.hu)

## JOGSZABÁLYOK

A védelmi és biztonsági célú beszerzésekről szóló 2016. évi XXX. törvény. [http://net.jogtar.hu/jr/gen/hjegy\\_doc.cgi?docid=A1600030.TV&timeshift=ffffff4&xtreferer=00000001.TXT](http://net.jogtar.hu/jr/gen/hjegy_doc.cgi?docid=A1600030.TV&timeshift=ffffff4&xtreferer=00000001.TXT)

A közbeszerzések központi ellenőrzéséről és engedélyezéséről szóló 320/2015. (X. 30.) Korm. rendelet. [http://net.jogtar.hu/jr/gen/hjegy\\_doc.cgi?docid=a1500320.kor](http://net.jogtar.hu/jr/gen/hjegy_doc.cgi?docid=a1500320.kor)

A Közbeszerzési Döntőbizottság eljárásáért fizetendő igazgatási szolgáltatási díjról szóló 45/2015. (XI. 2.) MvM rendelet. [http://net.jogtar.hu/jr/gen/hjegy\\_doc.cgi?docid=A1500045.MVM](http://net.jogtar.hu/jr/gen/hjegy_doc.cgi?docid=A1500045.MVM)

A Közbeszerzési Hatóság elnökének tájékoztatója a 2017. január 1-jétől irányadó közbeszerzési értékhatárokról. Közbeszerzési Értesítő, 2017. évi 6. szám. [http://www.kozbeszerzes.hu/adatbazis/mutat/tajekoztato/portal\\_497425/](http://www.kozbeszerzes.hu/adatbazis/mutat/tajekoztato/portal_497425/)

A Közbeszerzési Hatóság útmutatója az ajánlattételre felhívott gazdasági szereplők Kbt. 115. § (2) bekezdése szerinti változtatásáról. Közbeszerzési Értesítő, 2017. évi 18. szám. [http://www.kozbeszerzes.hu/adatbazis/mutat/tajekoztato/portal\\_502226/](http://www.kozbeszerzes.hu/adatbazis/mutat/tajekoztato/portal_502226/)

A Közbeszerzési Hatóság módosított útmutatója a becsült érték számítása, a részekre bontás tilalma és a beszerzési igények mesterséges egyesítése tárgyában. Közbeszerzési Értesítő, 2016. évi 147. szám. [http://www.kozbeszerzes.hu/adatbazis/mutat/tajekoztato/portal\\_494036/](http://www.kozbeszerzes.hu/adatbazis/mutat/tajekoztato/portal_494036/)

A Belügyminisztérium Beszerzési Szabályzatáról szóló 6/2016. (IV. 25.) BM utasítás. [http://net.jogtar.hu/jr/gen/hjegy\\_doc.cgi?docid=A16U0006.BM&timeshift=ffffff4&xtreferer=00000001.TXT](http://net.jogtar.hu/jr/gen/hjegy_doc.cgi?docid=A16U0006.BM&timeshift=ffffff4&xtreferer=00000001.TXT)

Az Országos Mentőszolgálat beszerzési szabályzata.

Ligeti Dávid:

## AZ ANYAGHÁBORÚ VÉGE A KARSZTON – A 11. ISONZÓI CSATA

ÖSSZEFOGLALÓ: A 11. isonzói csatára 1917. augusztus 19. és szeptember 12. között került sor. Az olasz hadsereg a Nagy Háború kezdete óta ekkor rendelkezett a legnagyobb létszámmal és hadianyaggal, és esély kínálkozott arra, hogy egy anyagcsatában áttörjék a frontvonalat. Annak ellenére, hogy az olaszok el tudták foglalni a Bainsizza-fennsíkot, és egy 20 km széles és 7 km mély áttörést értek el, a 6. isonzói csatához hasonlóan most sem tudták kiaknázni sikerüket, és az osztrák–magyar erők ismét sikeresen védték meg a hadszíntér területének legnagyobb részét. Az igen heves küzdelemben mindkét fél hatalmas veszteségeket szenvedett. A csata után IV. Károly meglátogatta a Délnyugati Frontot, és a csata kíméletlensége megerősítette azon szándékát, hogy mindenképpen békét kössön. A csatát követően a központi hatalmak ellentámadást készítettek elő, amely utóbb a caporettoi áttöréshez vezetett.

KULCSSZAVAK: Isonzó, Tolmein, Görz, Luigi Cadorna, Arthur Arz, IV. Károly

1917. augusztus 19-én az olaszok tizenegyedik alkalommal indítottak támadást az Isonzó mentén. A 11. isonzói csata minden korábbi harcnál véresebb összecsapást eredményezett az olasz, valamint az osztrák–magyar haderő között. Luigi Cadorna tábornok, olasz vezérkari főnök a korábbi tapasztalatokból okulva a lehető legnagyobb katona- és hadianyag-koncentrációt kívánta létrehozni az isonzói frontszakaszon, hogy felőrölje a k. u. k. csapatok erejét. A fő cél továbbra is Trieszt elfoglalása volt,<sup>1</sup> amelyhez a Karszt hegységnek nevezett sziklás és nehezen járható terepen kellett áttörni a támadóknak. Cadornának mindenképpen ki kellett csikarnia a döntést, miután a hátszág egyre nehezebben tolerálta a súlyos veszteségeket és a minimális nyereségeket. „Hagyjuk el a lövészárkokat még tél előtt!” – érvelt egy szocialista képviselő 1917 júliusában.<sup>2</sup>

A megelőző tíz csata során az olaszoknak ugyanis nem termelt sok babér, és az olasz hadba lépést követően (1915. május 23.) kialakult frontvonalat alig 10-15 kilométert előrehaladva sikerült kelet felé eltolniuk. Legnagyobb sikerüket a 6. isonzói csatában (1916. augusztus 4–16.) aratták, amikor elfoglalták a Karszt centrumában fekvő Görz városát, kialakítva egy hídfőt, továbbá a Doberdó-plató legnagyobb részét, közte a Monte San Michele hegycsúcsot is.<sup>3</sup> Ezzel a legszűkebb értelemben vett doberdói küzdelmek véget is értek, amit azért érdemes hangsúlyoznunk, mivel a köztudatban elválaszthatatlanul összefonódott az isonzói csaták sora a doberdói harcokkal.

A kilátástalan karszti háborúban az olasz vezérkar azokat a hadászati elveket kezdte el követni, amelyeket a németek 1916-ban Verdunnél alkalmaztak, vagyis az ellenség kivé-

<sup>1</sup> Edmund Glaise-Horstenau: Österreich-Ungarns letzter Krieg. VI. köt. Wien, 1930–1938, 434.

<sup>2</sup> John R. Schindler: Isonzo: The Forgotten Sacrifice of the Great War. Praeger, Westport, 2001, 220.

<sup>3</sup> Szijj Jolán–Ravasz István (szerk.): Magyarország az első világháborúban. Lexikon A–Zs. PETIT REAL Könyvkiadó, Budapest, 2000, 310.



reztetése vált az elsődleges céllá.<sup>4</sup> A 10. isonzói csatában már ennek megfelelően támadtak, és összveszteségük a 160 ezer főt is elérte,<sup>5</sup> miközben a k. u. k. csapatok 125 ezer katonája dőlt ki a csatasorból. Az olasz erők moráljának megrendülését mutatta, hogy a támadó seregtestek(!) több hadifoglyot vesztek, mint a védők: itt 27 ezer olasz kapitulánusra 24 ezer osztrák–magyar katona jutott.<sup>6</sup>

Az olaszok már június végén megkezdték az előkészületeket az újabb offenzíva megindításához, és az Isonzó mentén 50 hadosztályt vontak össze; teljes haderejük 887 zászlóaljából 600 ebben a szektorban tartózkodott.<sup>7</sup> Cadorna négyszer annyi katonát tudott a 11. csatába vezényelni, mint amennyi az első összecsapás során állt rendelkezésére.<sup>8</sup> Még masszívabb előnyt és fölényt jelentett az olaszok számára, hogy összesen 5200 löveget készítettek elő az offenzívára.<sup>9</sup> Ezt az erőkoncentrációt az a tényező tette lehetővé, hogy világossá vált: Dél-Tirolból nem várható osztrák–magyar támadás. Az olasz seregtesteket két hadseregbe tömörítették, az olasz 2. hadsereg (pk. Luigi Capello altábornagy fő célja északon a Bainsizza-, majd a Ternova-fennsík elfoglalása volt, míg a 3. hadsereg (pk. Emanuele Filiberto di Savoia Aosta hercege altábornagy) a comeni fennsík bevétele kapott parancsot.

Az osztrák–magyar délnyugati front Isonzó-hadserege (pk. Svetozar Boroević vezérezredes) több mint kétszeres hátrányban volt létszám terén, miután 20 és ½ divízióval tudott védekezni. Még szignifikánsabb volt az olasz fölény a tüzérség terén, mivel a vezérezredes csapatai csupán 1500 löveggel rendelkeztek. Ennek következtében Capello és Aosta tüzérsége megrendítő erejű belövessel tudta támogatni a gyalogság harcát. A siker érdekében az angolok és franciák is kölcsönadtak az olasz hadsereg részére néhány tüzéruveget.<sup>10</sup> Cadorna, eltérően a korábbi csatáktól, nem pusztán az isonzói arcvonal egy szakaszán indított offenzívát, hanem Tolmeintől egészen az Adriáig; vagyis egy mintegy 50 km hosszú szektorban. Az olasz csapatösszevonások volumenét jól mutatja, hogy két évvel korábban a központi hatalmak sikeres gorlicei áttörésük idején – hasonló nagyságrendű támadási szakasz alkalmazása során – csak mintegy feleekkorára erőt összpontosítottak.



#### *Luigi Cadorna tábornok*

Forrás: [http://dingeengoete.blogspot.hu/2015/08/this-day-in-world-war-1-history-august\\_18.html](http://dingeengoete.blogspot.hu/2015/08/this-day-in-world-war-1-history-august_18.html)  
(Letöltés időpontja: 2017. 03. 29.)

<sup>4</sup> Manfred Rauchensteiner: Der erste Weltkrieg und das Ende der Habsburgermonarchie. Böhlau Verlag, Wien, 2013, 806.

<sup>5</sup> Schindler: i. m. 218.

<sup>6</sup> Szabó László: Doberdo, Isonzo, Tirol. Kossuth Könyvkiadó, Budapest, 1977, 107.

<sup>7</sup> Hajdu Tibor–Pollmann Ferenc: A régi Magyarország utolsó háborúja 1914–1918. Osiris, Budapest, 2014, 267.

<sup>8</sup> Schindler: i. m. 223.

<sup>9</sup> Glaise-Horstenau: i. m. 436.

<sup>10</sup> Schindler: i. m. 223.

A 11. isonzói csata nyitányaként az olaszok aktív repülőgépes felderítést hajtottak végre augusztus 11. és 16. között, amely súlyos légi harcokat eredményezett.<sup>11</sup> Augusztus 17-én az olasz lövegek egy egész napon keresztül bömböltek: a belövés ereje soha nem látott erejű és intenzitású volt ezen a frontszakaszon,<sup>12</sup> és az osztrák–magyar állások rohaméretté váltak. A tüzéséget a megelőző hónapokban mintegy 2,5 millió lövedékkel látták el, így biztosítva a fegyvernem folyamatos működését és támogatását.<sup>13</sup> Cadorna másnap elrendelte az általános támadást, amelynek súlypontját kezdetben az arcvonal déli szakaszára helyezte. A támadás során a császári és királyi 39. és 46. gyalogezred (Debrecen, ill. Szeged) szinte az utolsó emberig elvérzett,<sup>14</sup> de Aosta herceg csapatait sikerült feltartóztatni.

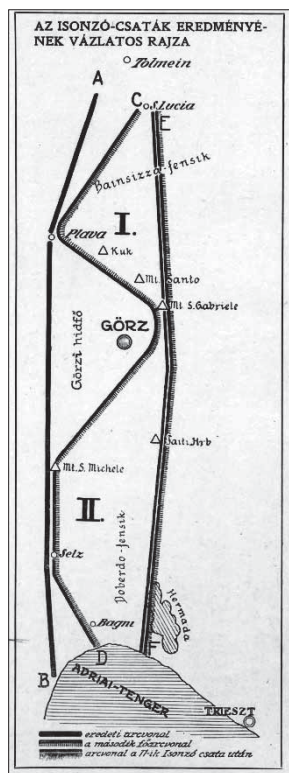

Miután a leginkább veszélyeztetett déli szektor védelmének megerősítésére Boroević északról küldött erősítést, hadászati tartalékát itt bevetve, az olaszok ott is támadást indítottak. Ez a hadművelet váratlan sikert hozott Cadornának: a 2. hadsereg sikerrel kelt át az Isonzón,<sup>15</sup> és szilárdan megvetette lábát a folyó bal partján. Augusztus 19-én Auzza<sup>16</sup> közelében áttörték a frontot, és az Isonzó-hadsereget visszavonulásra kényszerítették.<sup>17</sup> Cadorna erői a Bainsizza-fennsík védőit legázolva az arcvonalat Tolmein és Görz<sup>18</sup> között 20 km szélességben, 6–7 km mélységben hátranyomták, miközben a hadszíntér délebbi szakaszain elakadtak.<sup>19</sup> A fennsíkon az osztrák–magyar haderő rendkívül súlyos veszteségeket szenvedett, csak a hadifoglyok száma 30 ezer főt tett ki, továbbá 145 löveg is elveszett.<sup>20</sup> A Bainsizza-fennsík elvesztése után az olasz területnyereség nagysága a 6. isonzói csatával volt összevethető, igaz most nem veszett el egy kisváros, és Triest sem forgott közvetlen veszélyben, mint 1916 nyarán.

Mindennek fényében nem meglepő, hogy súlyos krízis bontakozott ki a k. u. k. haderő vezetésében, amely nem korlátozódott a délnyugati hadszíntérre. Boroević idegrendszerét alaposan megviselte a csata, és augusztus végén megtörtént vele az, amely addig még nem fordult elő: nem látta át a helyzetet, és kezdett kicsúszni a kezéből az irányítás.<sup>21</sup> Bár már korábban

*Az Isonzó-csaták eredményének vázlatos rajza*

<sup>11</sup> Lándor Tivadar (szerk.): A Nagy Háború írásban és képen. Harmadik rész. Az olasz háború. Athenaeum, Budapest, é. n.

<sup>12</sup> Balla Tibor: Az isonzói csaták. In: Hermann Róbert (szerk.): Fegyvert s vitézt... A magyar hadtörténet nagy csatái. Corvina, Budapest, 2003, 226–240., 234–235.

<sup>13</sup> Mark Thompson: „The White War”: Life and Death on the Italian Front. Faber & Faber, London, 2008, 278.

<sup>14</sup> Szabó László: i. m. 108.

<sup>15</sup> Hajdu–Pollmann: i. m. 267.

<sup>16</sup> Ma Avče, Szlovénia.

<sup>17</sup> Arthur Arz von Straussenburg: Zur Geschichte des grossen Krieges. Rikola Verlag, Wien, 1924, 168.

<sup>18</sup> Ma Tolmin (Szlovénia), ill. Gorizia, Nova Gorica (Olaszország, Szlovénia).

<sup>19</sup> Kocsis András: A k. u. k. hadsereg az első világháborúban (Tények, vélemények). Budapest, 2001, 157. (PhD-disszertáció, kéziratban.)

<sup>20</sup> Julier Ferenc: 1914–1918. A világháború magyar szemmel. Magyar Szemle Társaság, Budapest, 1933, 221.

<sup>21</sup> Uo.

is élt át igen nehéz helyzeteket a fronton, az „Isonzó oroszlánja” jelzõt viselõ tábornok lelki-állapota a 11. isonzó csata nehézségeinek hû lenyomatát képezte. A hadszíntérhez hasonló krízis tört ki a k. u. k. haderõ badeni fõhadiszállásán is. A március 1-je óta osztrák–magyar vezérkari fõnök, Arthur Arz von Straussenburg gyalogsági tábornok kénytelen volt a keleti frontról erõsítést hozni, amelyet az tett lehetõvé, hogy eddigre kifulladás az orosz Kerenszkij-offenzíva. Arz kezére játszott az is, hogy az olaszok bainsizzai sikerüket követõen tüzérsgük átcsoportosítására kényszerültek, és ez az idõ elegendõ volt az erõsítések megérkezéséig.<sup>22</sup>

A támadás megállításában emellett kiemelkedõ szerepet játszott a Monte San Gabriele-ért folytatott eredményes védekezõ harc. Szeptember 4-e óta ugyanis e hegycsúcs volt a harcok fókuszában. A stratégiai fontosságú hegy ormát 13 olasz dandár ostromolta, de a védõk – akik között a Monarchia valamennyi nemzetisége megtalálható volt – kitartottak a rendkívül heves harcokban.<sup>23</sup> „A San Gabriele olyan Moloch, amely három-négy naponként fal fel egy ezredet” – írta a harcok egyik olasz szemtanúja.<sup>24</sup> A 11. isonzó csata leghevesebb küzdelmeire ezen a hegycsúcson került sor, és a sikeres védekezésben oroszlánrészt vállaltak a magyarországi kiegészítéssé alakultak: a 20. honvédhadosztály alárendeltségében küzdõ székesfehérvári 17. és a budapesti 1. honvédgyalozezred katonái. A székesfehérvári regiment egyik tisztje így foglalta össze az ekkori borzalmakat: „A növényzetet a tüzérsgéi tûz teljesen letarolta, csak a déli lejtõn állt még néhol egy-egy csonka gesztenyefatörzs. [...] Az ellenséges védõvonal teljesen szét volt rombolva, annak helyére csak a hullák nagyobb számából és a tömegesen szétszõrt hadianyagból lehetett következtetni. Ellenséges és saját hullák, ép és szétvert puskák, lõszer, kézigránát hevertek szanaszét. A kavernák az erõs sziklába vésve biztosak voltak ugyan, de legnagyobb részük tele volt már oszlásnak indult holttestekkel és a felszerelés, fegyverzet elhagyott tömegeivel.”<sup>25</sup> Mindennek fényében nem meglepõ, hogy az olaszok a Halál hegyének (Monte del Morte) keresztelték el a Monte San Gabriele ormát.<sup>26</sup>

meire ezen a hegycsúcson került sor, és a sikeres védekezésben oroszlánrészt vállaltak a magyarországi kiegészítéssé alakultak: a 20. honvédhadosztály alárendeltségében küzdõ székesfehérvári 17. és a budapesti 1. honvédgyalozezred katonái. A székesfehérvári regiment egyik tisztje így foglalta össze az ekkori borzalmakat: „A növényzetet a tüzérsgéi tûz teljesen letarolta, csak a déli lejtõn állt még néhol egy-egy csonka gesztenyefatörzs. [...] Az ellenséges védõvonal teljesen szét volt rombolva, annak helyére csak a hullák nagyobb számából és a tömegesen szétszõrt hadianyagból lehetett következtetni. Ellenséges és saját hullák, ép és szétvert puskák, lõszer, kézigránát hevertek szanaszét. A kavernák az erõs sziklába vésve biztosak voltak ugyan, de legnagyobb részük tele volt már oszlásnak indult holttestekkel és a felszerelés, fegyverzet elhagyott tömegeivel.”<sup>25</sup> Mindennek fényében nem meglepõ, hogy az olaszok a Halál hegyének (Monte del Morte) keresztelték el a Monte San Gabriele ormát.<sup>26</sup>

IV. Károly személyes tapasztalatokat is szerzett a 11. isonzó csatáról, amikor

*Az Isonzó-front*

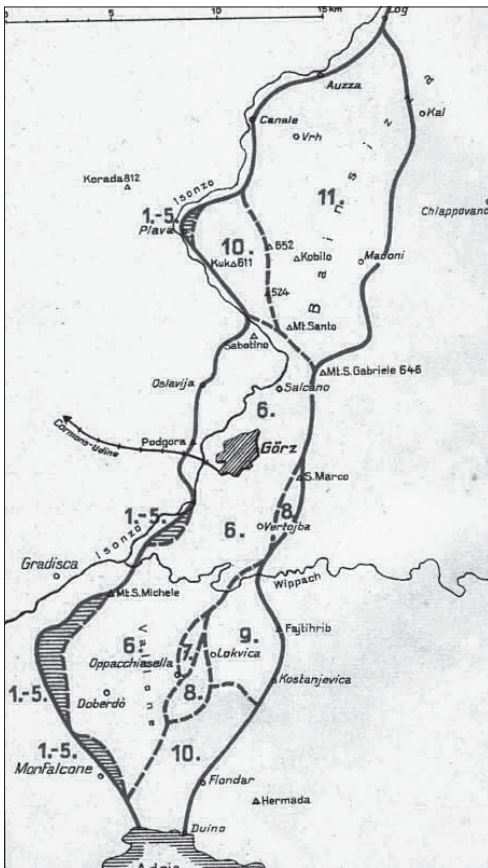

<sup>22</sup> Arminius: Feldherrnköpfe 1914/18. K. F. Koehler Verlag, Leipzig, 1932, 132.

<sup>23</sup> Arthur Arz von Straussenburg: i. m. 168–169.

<sup>24</sup> Szabó László: i. m. 110.

<sup>25</sup> Szabó László: i. m. 110–111.

<sup>26</sup> Deseõ Lajos (szerk.): Erdélyi ezredek a világháborúban. Ardó Irodalmi és Könyvkiadói Vállalat kiadása, Budapest, é. n., 39.

augusztus 23-án látogatást tett a vezérkar főnökével az arcvonal déli szakaszán. A csata után pedig a Monte San Gabrielét is meglátogatta Arzcal. A hegycsúcs egyik pontján, ahol egyszerre harminc embert aprított miszlikbe az ellenség telitalálata, a király egy rövid ima után, megrendülten ennyit mondott Arznak: „*Ezért tovább senki nem viselheti a felelősséget, befejezem a háborút. [...] A világ elég nagy hozzá, hogy a népek képesek legyenek egymást elviselni.*”<sup>27</sup>

Az uralkodó álláspontját a 11. isonzói csata veszteségei visszaigazolták. Az olaszok mintegy 170 ezer katonát veszítettek, és a csatában részt vevő zászlóaljaik átlagosan 50–65%-os veszteséget könyvelhettek el.<sup>28</sup> Megrendítő volt a Monarchia vesztesége is, amely 100 ezer katonára rúgott, ugyanakkor a hősiesség védekezést bizonyította, hogy a hírhedten szigorú eljárás után elnyerhető Mária Terézia Katonai Rend Lovagkeresztjében öten részesültek, a Parancsnoki Keresztet pedig egy tábornok kapta meg.<sup>29</sup>



IV. Károly és Arz

Forrás: <http://www.austro-hungarian-army.co.uk/biog/arz.htm> (Letöltés időpontja: 2017. 03. 29.)

Miután az itáliai haderő támadása tizenegyedik alkalommal fulladt ki az Isonzó mentén, a keleti fronton bekövetkező kedvező fejlemények – elsősorban az orosz hadsereg folyamatos gyengülése – révén a Monarchia immár két hadsereget tudott a folyó mentén állomásoztatni (Borojević-hadseregcsoport),<sup>30</sup> így Arz vissza tudta állítani azt az 1:2 létszám-arányt az ellenséggel szemben, amely a védekezés alapfeltétele volt. Az Isonzó-hadsereget még a 11. csata első napjai során – augusztus 22-én – kettéválasztották: az 1. Isonzó-hadsereg parancsnoka báró Wurm vezérezredes lett, míg a 2. Isonzó-hadsereg irányításával lovag Johann von Henriquez gyalogsági tábornokot bízták meg.<sup>31</sup> A frontvonal azonban már két és fél esztendeje volt állandó nyomás alatt, a katonák elcsigázottak és elkeseredettek voltak; a harc felörlő jellege miatt szükségessé vált, hogy a Monarchia kiutat találjon ebből a válságos helyzetből. Mindennek ellenére az olaszok területnyerése a 11 isonzói csata idején, vagyis két év alatt mindössze 30 km<sup>2</sup>-t tett ki.<sup>32</sup>

<sup>27</sup> Reinhold Lorenz: *Kaiser Karl und der Untergang der Donaumonarchie*. Verlag Styria, Graz–Wien–München, 1959, 410.

<sup>28</sup> Thompson: i. m. 282.

<sup>29</sup> Kocsis András: i. m. 348. A kitüntetésben részesültek: Iskrić János a cs. és kir. 86. gyalogezred századosa, Franek Frigyes főhadnagy, a cs. és kir. 63. gyalogezred századparancsnoka, Popovits Konstantin őrnagy, a cs. és kir. 39. gyalogezred IV. zászlóaljának parancsnoka, Vladimir Laxa vezérkari ezredes, a 18. gyalogdandár parancsnoka, valamint Alois Fürst Schönburg-Hartenstein lovassági tábornok, a IV. hadtest parancsnoka.

<sup>30</sup> Arz von Straussenburg: i. m. 168.

<sup>31</sup> Balla Tibor: *A k.u.k. hadseregtől a Vörös Hadseregig*. Duna Könyvklub, Budapest, 2013, 29–30.

<sup>32</sup> Balla Tibor–Pollmann Ferenc: *Az Osztrák–Magyar Monarchia az első világháborúban (1914–1918)*. In: Hermann Róbert (szerk.): *Magyarország a Habsburg Monarchiában*. Budapest, Zrínyi Kiadó, 2016, 275–338., 311.

A németek is felismerték szövetségük kritikus helyzetét, ezért a 11. isonzói csatát követően jelentős erősítést ajánlottak a Monarchiának. 1917 kora őszen megkezdődtek azok az előkészületek, amely lehetővé tették a caporettoi áttörést a 12. isonzói csatában. A hadszínterre érkezett jelentős német és osztrák–magyar erősítés mellett ennek a fényes győzelemnek alapjait a sikeres védekezés – különösen pedig a Monte San Gabriele megvédése biztosította. A caporettoi áttörés véget vetett az itteni csatáknak, mivel az új frontvonal a 120 kilométerrel nyugatra fekvő Piave folyónál stabilizálódott. Utólag visszatekintve tehát a 11. isonzói csata a Karszton dúló anyagháború utolsó, legvéresebb fejezetének bizonyult.

#### FELHASZNÁLT IRODALOM

- Arminius: *Feldherrnköpfe 1914/18*. K. F. Koehler Verlag, Leipzig, 1932.
- Arz von Straussenburg, Arthur: *Zur Geschichte des grossen Krieges*. Rikola Verlag, Wien, 1924.
- Balla Tibor: *A k.u.k. hadseregtől a Vörös Hadseregig*. Duna Könyvklub, Budapest, 2013.
- Balla Tibor: *Az isonzói csaták*. In: Hermann Róbert (szerk.): *Fegyvert s vitézt... A magyar hadtörténet nagy csatái*. Corvina, Budapest, 2003.
- Balla Tibor–Pollmann Ferenc: *Az Osztrák–Magyar Monarchia az első világháborúban (1914–1918)*. In: Hermann Róbert (szerk.): *Magyarország a Habsburg Monarchiában*. Budapest, Zrínyi Kiadó, 2016.
- Deseő Lajos (szerk.): *Erdélyi ezredek a világháborúban*. Ardói Irodalmi és Könyvkiadói Vállalat kiadása, Budapest, é. n.
- Glaise-Horstenau, Edmund: *Österreich-Ungarns letzter Krieg*. VI. köt. Wien, 1930–1938.
- Hajdu Tibor–Pollmann Ferenc: *A régi Magyarország utolsó háborúja 1914–1918*. Osiris, Budapest, 2014.
- Julier Ferenc: *1914–1918. A világháború magyar szemmel*. Magyar Szemle Társaság, Budapest, 1933.
- Kocsis András: *A k. u. k. hadsereg az első világháborúban (Tények, vélemények)*. Budapest, 2001. (PhD-disszertáció, kéziratban.)
- Lándor Tivadar (szerk.): *A Nagy Háború írásban és képen. Harmadik rész. Az olasz háború*. Athenaeum, Budapest, é. n.
- Lorenz, Reinhold: *Kaiser Karl und der Untergang der Donaumonarchie*. Verlag Styria, Graz–Wien–München, 1959.
- Rauchensteiner, Manfred: *Der erste Weltkrieg und das Ende der Habsburgermonarchie*. Böhlau Verlag, Wien, 2013.
- Schindler, John R.: *Isonzo: The Forgotten Sacrifice of the Great War*. Praeger, Westport, 2001.
- Szabó László: *Doberdo, Isonzo, Tirol*. Kossuth Könyvkiadó, Budapest, 1977.
- Szijj Jolán–Ravasz István (szerk.): *Magyarország az első világháborúban. Lexikon A–Zs*. PETIT REAL Könyvkiadó, Budapest, 2000.
- Thompson, Mark: *„The White War”: Life and Death on the Italian Front*. Faber & Faber, London, 2008.

Mező András alezredes:

## DOKTRÍNAFEJLESZTÉS A MAGYAR HONVÉDSÉGBEN<sup>1</sup>

*„A doktrína biztosítja a hadsereg közös filozófiáját, egységes nyelvezetét és az erőkifejtések egységességét.”  
George H. Decker vezérezredes<sup>2</sup>*

ÖSSZEFOGLALÓ: A szerző a stratégiaelmélettel összefüggésben vizsgálja a doktrínakészítést a Magyar Honvédségben. Röviden áttekinti a doktrína fogalmát, helyét, szerepét, majd a doktrínafejlesztés jelenlegi rendszerét és a fejlesztés irányait elemzi. A doktrínák alapvető szerepet játszanak az MH feladatainak ellátásában, mert azt az elvrendszert biztosítják, ami összeköti a nemzeti célokat a rendelkezésre álló forrásokkal. Fontos funkciója a doktrínának a stratégiai szemlélet és a hadműveleti-harcászati szint, valamint a magyar és a NATO katonai gondolkodás közötti kapcsolat megeremítése. A doktrínák szerepének alulértékelése súlyos működési zavarokhoz vezethet.

KULCSSZAVAK: doktrína, stratégia, politika, Nemzeti Biztonsági Stratégia, Nemzeti Katonai Stratégia

A Varsói Szerződés országainak nem volt önálló, a Szovjetuniótól független nemzeti biztonsági koncepciója vagy katonai stratégiája, ezért sem Magyarország, sem pedig a Magyar Néphadsereg nem rendelkezett hivatalos katonai doktrínával. A Varsói Szerződés egész struktúrája, a hadseregek szervezete és kiképzése, de még a hadtudományi kutatások is alapvetően a szovjet katonai elképzelések szerint épültek fel. A magyar katonai gondolkodásban ezért nincsenek jelentős hagyományai a doktrínának és a doktrínafejlesztésnek.

A Varsói Szerződés felbomlása, a rendszerváltozás hatalmas módosulásokat idéztek elő a magyar biztonságpolitikában és természetesen a magyar hadtudományi gondolkodásban is. A frissen keletkezett igény önálló magyar nemzeti biztonsági és katonai stratégiára a 90-es évek elején komoly társadalmi és szakmai vitát keltett.<sup>3</sup> A vita többé-kevésbé eredménytelenül ért véget, és ennek egyik oka az volt, hogy a korabeli biztonságpolitikai gondolkodásban a doktrína és a stratégia fogalma teljesen összekeveredett. A magyar katonákra és politikusokra nagymértékben hatott a korábbi szovjet felfogás, amely a doktrínát a stratégia fölé helyezte,

<sup>1</sup> A mű szerkesztett és rövidített változata a KÖFOP-2.1.2-VEKOP-15-2016-00001 azonosító számú, „A jó kormányzást megalapozó közszolgálat-fejlesztés” elnevezésű, Ludovika Kutatócsoport keretében készült kutatásoknak, amelyek a Nemzeti Közszolgálati Egyetem felkérésére készültek.

<sup>2</sup> George H. Decker vezérezredes (1902–1980) az Amerikai Egyesült Államok hadseregének volt vezérkari főnöke (1960–1962).

<sup>3</sup> A vita a Beszélő Online-on volt követhető. <http://beszelo.c3.hu/search/node/katonai%20doktr%C3%ADna> (Letöltés időpontja: 2015. 12. 21.)

mint afféle „mestertervet”. Ez a megközelítés az orosz katonai-politikai gondolkodásban a mai napig is fellelhető.<sup>4</sup>

A NATO-hoz való csatlakozás bizonyos értelemben segítette megszüntetni a terminológiai káoszt azzal, hogy világosan definiálta a fogalmakat és meghatározta a stratégia és a doktrínák közötti kapcsolatot. Az első katonai doktrínával szemben támasztott követelmények és elvárások rendkívül magasak volt, ugyanakkor a dokumentum(ok) szerepével kapcsolatban még mindig rengeteg volt a félreértés.<sup>5</sup> Az egyik uralkodó szemlélet szerint a doktrína egy olyan egységes szabályrendszer,<sup>6</sup> melyben mind a politikai, mind a katonai-technikai elemek megtalálhatóak, és mint afféle „legfőbb harcszabályzat” „...a haderő alkalmazására, továbbá a háború megvívásának módjaira, a hadászati célok elérésének mikéntjére vonatkozna”.<sup>7</sup> A doktrína tehát hadászati, műveleti követelményeket fogalmazott meg, és még harcászati részletekre is kiterjedt.<sup>8</sup> Ez a doktrínák szerepének bizonyos mértékű félreértelmezése. Egy másik – szintén általános – nézet szerint a doktrína olyan általános és merev elvek rendszere, egy katekizmus, melyből nehezen vezethető le bármilyen gyakorlatban hasznosítható tanulság.<sup>9</sup>

Mindkét megközelítés hibája, hogy rosszul határozza meg a doktrínák fókuszát. Az a feltevés, hogy a doktrína részletes szabályokat fektet le, ugyanúgy abszurd, mint az, hogy konzervatív és rugalmatlan, örök érvényű hitvallás (lásd a *doktriner* szó a magyar nyelvben pejoratív tartalmú: szabályokhoz, normákhoz ragaszkodó, egyoldalúan tudálékos személyt, vaskalapos embert jelent). A doktrína nem „ezüstkölyő”, amely a harc minden kérdésére megoldást nyújt, és nem is a háborúról írott „végső igazság”.

## A KATONAI DOKTRÍNA FOGALMA

Mind a magyar, mind a NATO terminológiai források egységesek a doktrína fogalmának meghatározásában: „Katonai erőket célkitűzéseik elérésében irányító alapelvek. Mérvadó dokumentum, de alkalmazásához ítélőképesség szükséges.”<sup>10</sup> A doktrína segít a parancsnokok gondolkodásmódjának kialakításában, nem előírás, hanem szemlélet. Útmutatás egy nyitott, rugalmas felfogás elérésében, mely mindig az adott helyzetre adaptálható, és segít az adott helyzethez történő alkalmazkodásban.

<sup>4</sup> John G. Hines–Donald Mahoney: Defense and Counter offensive under the New Soviet Military Doctrine. RAND National Defense Research Institute, Santa Monica, CA, 14. [www.rand.org/dam/rand/pubs/reports/2007/R3982.pdf](http://www.rand.org/dam/rand/pubs/reports/2007/R3982.pdf) (Letöltés időpontja: 2015. 12. 21.)

<sup>5</sup> Az MH Összhaderőnemi Doktrína 2. kiadásáról (2007) fennmaradt lektori vélemény rámutatott, hogy a doktrína írói nem voltak tisztában a kiadvány céljával. Miközben a szerzők igyekeztek a NATO és a hazai nemzeti doktrinális felfogást és feladatokat összehangolni, valójában a szövetségi dokumentumtól teljesen eltérő szabályzó született, több harctámogató és kiszolgáló tevékenység nemzeti megfeleltetésével adós maradt a dokumentum, egy teljes fejezet pedig az akkor létező HM- és MH-szervezetek békeidőszaki kompetenciáit, szervezeti-működési rendjét taglalta anélkül, hogy a vezetés rendjének katonai-elméleti alapjait tisztázta volna.

<sup>6</sup> Pekó József: A katonai doktrína-korszerűsítés elvi háttéréről. Hadtudomány, 1999/1. <http://www.zmne.hu/kulso/mhht/hadtudomany/1999/ht-1999-1-6.html> (Letöltés időpontja: 2015. 12. 05.)

<sup>7</sup> Mórocz Lajos: Katonai doktrína, biztonságpolitika. Társadalmi Szemle, 1991/8–9., 43.

<sup>8</sup> 2005-ben adták ki a harcászati szintet szabályozó (nytsz: 68/24/2005 HTF) Könnyű lövésraj-, szakasz doktrínát (!).

<sup>9</sup> Perjés Géza: A katonai doktrínáról. Beszélő Online, 35. szám, évfolyam 2, szám 38. <http://beszelo.c3.hu/cikkek/a-katonai-doktrinarol> (Letöltés időpontja: 2016. 01. 24.)

<sup>10</sup> Allied Administrative Publication – AAP-06 (2014) NATO Glossary of Terms and definitions, 2014, 2-D-9. [http://wcnjk.wp.mil.pl/plik/file/N\\_20130808\\_AAP6EN.pdf](http://wcnjk.wp.mil.pl/plik/file/N_20130808_AAP6EN.pdf) (Letöltés időpontja: 2017. 03. 10.)

A doktrínákban foglalt alapelvek nem deduktív következtetésekből fakadnak, hanem induktív módon a háború, a harc jelenségeinek megfigyeléséből származnak. A doktrínafejlesztésnek ezért legfontosabb kiindulópontja a tapasztalatfeldolgozó rendszer és a hadtörténelem.

A közelmúlt és a folyamatban lévő műveletek tapasztalatai elsőrangú forrásai azoknak a következtetéseknek, melyek a parancsnokokat felkészítik a következő hadjáratra. Ezért fontos időről időre áttekinteni a doktrínákat, felülvizsgálni, hogy azok továbbra is megfeleljenek a biztonsági és hadműveleti környezet aktuális követelményeinek, de a technológiai változásokat is figyelembe vegyék. Mindig fennáll annak lehetősége, hogy a következő hadjárat (háború) természete gyökeresen különbözni fog az előzőétől. A doktrínáiróknak meg kell találniuk azokat az általános tapasztalatokat, melyek relevánsak lehetnek a következő konfliktusban is, és ezeket rendszerbe foglalva be kell illeszteniük az addig hasznosnak bizonyult elvek közé. Azokat az elveket, melyek elvesztették jelentőségüket, ki kell venni a doktrínából. Észszerű egyensúlyra kell azonban törekedni, hiszen a doktrínák túl gyakori és éles megváltoztatásai elbizonytalanítják a vezetőket és aláássák a doktrína hitelét is. Ezért a doktrínákban mindig a lehető legáltalánosabb és legidőállóbb összefüggéseket kell feltárni úgy, hogy mégis gyakorlatiasak maradjanak. Clausewitz szavaival élve: „*Mint ahogy néhány növény is csak akkor hoz gyümölcsöt, ha nem túl hosszú a szára, a gyakorlati tudományban sem szabad az elmélet leveleit és virágait túl magasra növeszteni, hanem ügyelni kell arra, hogy közel tartsuk őket saját termőtalajukhoz, a tapasztalathoz.*”<sup>11</sup>

A doktrína fogalma kizárja, hogy merev és szigorú szabálygyűjtemény legyen, inkább csak útmutatóként szolgál az olvasó számára, megmutatja a helyes gondolkodás módját, de nem azt, hogy mit gondoljanak. Így a doktrínák sokoldalúsága segíti a parancsnokok analitikus gondolkodását, amely szükséges a folyton változó hadműveleti környezethez való alkalmazkodásban.<sup>12</sup> A gondolkodás képességének a fontosságát az angol John Fuller így fejezte ki: „*Önmagában véve nem elegendő megadni azt, hogy mit kell gondolni, ez csak afféle nyersanyagot [...] biztosíthat ahhoz, hogy hogyan gondolkodjunk. A mit gondoljunk csak a téglá és habarcs. A hogyan – az a szakértelem.*”<sup>13</sup>

A hadtörténelmi tapasztalatokat is óvatosan kell kezelni, hiszen már nem aktuálisak azok a körülmények, melyek között születtek, így következtetéseiket is kikezdhetette az idő. Régmúlt idők klasszikus katonai gondolkodóinak időtálló gondolatai azonban még mindig felfedezhetők a modern doktrínairodalomban is. Példának álljon itt egy tanítás magától Szun-ce<sup>14</sup>-től: „...*az okos harcok rákényszeríti akarát az ellenségre, de nem engedi meg, hogy bármiben az ellenség akarata legyen rákényszerítve.*”<sup>15</sup> Ebben az intellemben

<sup>11</sup> Carl von Clausewitz: A háborúról. Zrínyi Kiadó, Budapest, 2013, 35.

<sup>12</sup> AAP-47 (A) Allied Joint Doctrine Development Supplement to AAP-3 (J), September 2011. Edition A, Version 2. <http://nso.nato.int/nso/nsdd/listpromulg.html> (Letöltés időpontja: 2015. 12. 05.)

<sup>13</sup> John F. C. Fuller vezérőrnagy (1878–1966) brit katona, hadtörténész és katonai stratégia, a páncélos hadviselés elméletének korai előfutára. Szn.: Katonai műveletek tervezése – a Brit Katonai Doktrína – Army Code: 71451, 1996. A Honvéd Vezérkar Euro-atlanti Integrációs Munkacsoport kiadványa (magyar fordítás), 12.

<sup>14</sup> Szun-ce (i. e. 544–i. e. 496) ókori kínai hadvezér, a hadtudomány klasszikusa, A háború művészete című könyv szerzője.

<sup>15</sup> Más fordításban: „Aki tehát igazán ért a harchoz, az maga irányítja az ellenséget, s nem hagyja magát az ellenség által irányítani.” <http://mek.oszk.hu/01300/01345/01345.htm#elvek> (Letöltés időpontja: 2016. 12. 07.)



nem nehéz felfedezni az AJP-01 *Szövetségi Összhaderőnemi Műveletek* doktrína elvei közül a kezdeményezésre és a biztonságra vonatkozó ajánlásokat.<sup>16</sup>

A doktrínának *egy összefüggő, koherens rendszert* kell alkotniuk, nem tartalmazhatnak egymáshoz nem kapcsolódó gondolatokat és semmiképpen sem lehetnek egymásnak ellentmondóak. A doktrínákat a hadsereg teljes szervezetének át kell vennie, hiszen azok a vezetők nézeteit tükrözik, és csak ezen keresztül biztosítható az egységes szemlélet, a közös nyelv. (Lásd a Decker vezérezredestől származó idézetet.)

## A KATONAI DOKTRÍNA FUNKCIÓJA

Kinek szól a katonai doktrína? A rövid válasz az lenne, hogy katonáknak szól, de a valóság kicsit bonyolultabb. A doktrínák a hadsereg közös bölcsességét gyűjtik össze, a helyes gondolkodást, a hadsereg és a hadviselés „filozófiáját” mutatják be a katonai vezetőknek, és azt, *hogyan kell gondolkodniuk és dönteniük*. A doktrína célja, hogy *útmutatóként szolgáljon* a hadviselés állandóan változó természetéről. Segítséget nyújt az összhaderőnemi gondolkodás kialakításában, egységesíti a katonai vezetők szemléletét, közös alapokat rak le, támpontot nyújt a kiképzés megtervezéséhez. A közös doktrína elősegíti az MH és a Szövetség közötti együttműködést, az interoperabilitást, a szabványos terminológiát, a jelrendszert, a kiképzést, a parancsnoki és törzsmunkát és az eljárásokat.

Világos azonban, hogy a doktrínák által biztosított „útmutatás” egy katona számára nem lehet mindig elegendő egy koordinált katonai művelet vagy harctevékenység során. *Harcászati szinten* a műveletek feszes koordinációja, a pontos, precíz végrehajtás és az egyöntetűség megköveteli, hogy a beosztott tiszti állomány *részletes előírásokat* kapjon. Ilyen részletes előírásokat nem találunk a doktrínákban, ezért taktikai szinten szabályzatokat,<sup>17</sup> műveleti eljárásokat stb. kell készíteni arról, hogy pontosan *mit kell gondolnia és tennie* a tisztnek adott helyzetben. Ezek az előírások már nem „ajánlások” és nem „útmutatók”, hanem *szigorúan normatív, kötelező jellegű dokumentumok*, melyek betartását a hadseregnek minden helyzetben meg kell követelnie. A szabályzatok azonban távolról sem függetlenek a doktrínáktól, azoknak alárendelve érvényesülnek, azokból származó elvek gyakorlati megvalósításának részleteit tartalmazzák. Összegezve: a doktrínák a katonai vezetők és rangidős tisztek (parancsnokok, törzstisztek) munkáját segítik, míg a szabályzatok a beosztott tisztek és altisztek tevékenységét írják elő.

A doktrína azonban nemcsak a katonáknak, hanem a hadsereggel és biztonságpolitikával kapcsolatban álló polgári olvasóközönségnek is hasznos, mert bemutatja a civil partnerek, a kormányzati, a nem kormányzati, a nemzeti és a nemzetközi szereplők, a tudományos élet és az oktatás részvevői, a média, a közvélemény számára *a hadsereg szempontjait és sajátos szemléletét, értékeit és ethosát*. Nem utolsó szempont az sem, hogy a doktrínák nyilvánosan elérhető dokumentumok, amelyek ellenfeleink számára világosan kifejezik, hogy fegyveres erőink felkészültek, erősek és egységesek, ezzel pedig a nemzet és a szövetség szélesebb értelemben vett elrettentő képességéhez is hozzájárulnak.<sup>18</sup>

<sup>16</sup> Mike Chapple–David Seidl: *Cyberwarfare: Information Operations in a Connected World*. Jones and Bartlett Publishers, 2014, 343.

<sup>17</sup> Hivatalos megnevezésük: szolgálati könyvek és főnökségi kiadványok.

<sup>18</sup> *Developing Joint Doctrine Handbook*, 4th Edition, The Development, Concepts and Doctrine Centre, UK Ministry of Defence, Shrivenham, Swindon, November 2013, 1–3. <https://www.gov.uk/government/publications/developing-joint-doctrine-handbook> (Letöltés időpontja: 2014. 11. 15.)

## A POLITIKA ÉS A DOKTRÍNÁK KÖZÖTTI VISZONY

A védelmi politika-stratégiai koncepciók és a doktrínák tartalma és jellege *sok hasonlóságot mutat*, ezért nem is csoda, hogy a magyar politikai és szakmai közélet sokáig keverte e két fogalmat. Világos, hogy valójában a politika domináns szerepet játszik a doktrínák fejlesztésében azzal, hogy meghatározza az elérendő végső célokat és kijelöli a célok eléréséhez szükséges forrásokat.<sup>19</sup> A nemzeti biztonságpolitika határozza meg az ágazati stratégiákat, mint például a Nemzeti Katonai Stratégiát (NKS) azzal, hogy a nemzeti célkitűzések közül az adott ágazat számára elérendő célokat rögzíti.

Az NKS és a doktrína fejlesztése számos ponton kapcsolódik egymáshoz, hatást gyakorolnak egymásra. Ideális esetben a stratégiát készítő szakpolitikai műhely figyelembe veszi a katonai gondolkodás sajátosságait, a már bevált katonai elméleteket és elveket, valamint a hadsereg állapotát, a személyi és tárgyi feltételeket. Egy jól megírt katonai doktrína a legjobb összefoglalója a legfrissebb katonai elveknek és gondolatoknak, informálja olvasóját a hadsereg feladatairól, kulcsfontosságú képességeiről. Ezért a doktrínák hatékonyan elősegíthetik a nemzeti biztonsági és katonai stratégia katonai részeinek, mindenképp a katonai biztonsági céloknak a meghatározását, valamint konkretizálását a politikai stratégia szintjén, a stratégia gyakorlatában. A haderő tevékenységeit és műveleteit a meghatározott biztonsági – vagyis politikai – célok elérése érdekében hajtja végre, melyek vezérlését és sikerét közvetlenül a doktrína elveinek helyes alkalmazása szavatolhatja. A katonai doktrína tehát közvetett módon – a biztonsági stratégiára és a haderő tevékenységeire gyakorolt hatásával – az *állam biztonsági céljait* szolgálja.<sup>20</sup>

A kapcsolat fordítva is működik, hiszen a biztonságpolitika által meghatározott célok és az elérésükhöz biztosított források közötti kapocs szerepét általában a doktrína tölti be. A doktrína az a dokumentum, katonai „protokoll”, amely a célok valóra váltásának katonai eszközeit tisztázza. A doktrínairók feladata, hogy a végcélokat katonai részcélokra bontsák, melyek elérése támogatja a katonai stratégia megvalósulását, majd a részcélokhoz a rendelkezésre álló eszközökkel megtalálják a módszereket is. Így tehát a politika kialakításáért és a doktrína fejlesztéséért felelős személyek szoros együttműködésben dolgoznak és összehangolják erőfeszítéseiket.

## A POLITIKA ÉS A DOKTRÍNAFEJLESZTÉS KAPCSOLATA MAGYARORSZÁGON

A politika határozza meg tehát a katonai stratégia végcéljait és forrásait, a doktrínák pedig a kettő közötti összhangot teremtik meg. E három tényező közül először a Magyar Honvédség elé kitűzött célokat vizsgáljuk meg.

### A biztonsági és a katonai stratégiák viszonya

Az MH céljait (is) meghatározó Nemzeti Biztonsági Stratégia (NBS) az új alaptörvény szellemében készült el, tekintettel a NATO 2010-es stratégiai koncepciójára, a jelentősen megváltozott biztonsági környezetre, valamint a *walesi és a varsói csúcstalálkozók*

<sup>19</sup> MCM-077-00. Military Committee Guidance on the Relationship between NATO Policy and Military Doctrine.

<sup>20</sup> Pekó: i. m.

záródokumentumaira. A stratégia hűen tükrözi a biztonság mára teljesen elfogadott és általánossá vált „átfogó megközelítését”.<sup>21</sup> Az NBS legfontosabb megállapítása egybecseng a korábbi stratégia kulcsmondatával: „*a hagyományos fenyegetések, [...] katonai összecsapások veszélye és súlya csökkent. Annak valószínűsége, hogy Magyarországot [...] katonai támadás érje, jelenleg elenyésző mértékű.*”<sup>22</sup> Ehhez az alapvetéshez még hozzáteszi azt is, hogy az egyébként is elenyésző mértékű fenyegetés elhárításában a NATO- és EU-tagságunk kulcsszerepet játszik. A katonai veszélyek és fenyegetések ilyenformán inflálódott fontosságát még lejjebb szorítja az NBS eszközrendszeréről szóló fejezet, mely azonnal kiemeli a gazdasági szempontok elsődlegességét, és mindössze a társadalmi és az összkormányzati felfogás kifejtését követően, negyedik helyen részletezi az MH feladatait. Igaz, hozzá kell tenni, hogy a 2004. évi Nemzeti Biztonsági Stratégiában az MH még a hatodik helyen szerepelt a magyar külpolitika megvalósításának eszközrendszerében. A kormányzat is érti a stratégiai dokumentumok több tételének elavultságát, hiszen napirenden van a Nemzeti Biztonsági Stratégia és a Nemzeti Katonai Stratégia felülvizsgálata, „frissítése”.

A 2012. évi biztonsági dokumentum – a katonai veszélyek leértékelése ellenére – mégis meghatározó eszközként írja le a Magyar Honvédséget, és az ország függetlenségének alapvető intézményét látja benne. A magyar biztonság-védelempolitika régi dilemmáját, nevezetesen a „teljes képességű haderő” *versus* „specializált képességű haderő” (vagy másképpen „területvédelem” vs. „érdekvédelem”, „missziós képességek” vs. „országvédelmi képességek”) polémiáját ez a stratégia azzal oldja fel, hogy mindkettőt egyszerre helyezi a fókuszba(!): „...*rendelkeznie kell olyan korszerűen felszerelt és kiképzett erőkkel [...] és képességekkel, amelyek lehetővé teszik az ország területének [...] megvédését, továbbá a NATO keretei között folytatott kollektív védelemhez, valamint az ENSZ, a NATO, az EU és az EBESZ nemzetközi béketámogató, stabilizációs vagy humanitárius műveleteihez történő hozzájárulást.*”<sup>23</sup> A feladatok ilyen általános meghatározása azt jelenti, hogy az MH alakulatainak egyszerre kell készen állniuk valamennyi földrajzi térségben (Magyarország területe, a NATO-tagországok területe és a NATO lehetséges műveleti területei), egymástól nagyon eltérő klimatikus (trópusi, sarkvidéki és közép-európai) viszonyok közepette, alacsony és nagy intenzitású műveletek végrehajtására összhaderőnemi keretekben, nemzetközi együttműködésben.<sup>24</sup> Az átdolgozás alatt lévő új Nemzeti Biztonsági Stratégia és Nemzeti Katonai Stratégia várhatóan az országvédelmi képességek kialakítása mellett tör lándzsát, és a források feladathoz rendelésében is konkrétan fog tartalmazni.

A jelen pillanatban érvényes magyar Nemzeti Katonai Stratégia céljává teszi a haderő elismertségének növelését.<sup>25</sup> A 11. pont kiemeli, hogy „...*a honvédelem nemzeti ügy*”, de a valóságban az érdeklődés a társadalomban alacsony, és az NKS elfogadása nem keltett jelentős társadalmi visszhangot, sőt még az NKS elfogadása után két évvel, a 2014-es választások során sem került felszínre ez a téma. A társadalom „semlegességének” viszont előnyei is vannak, mégpedig az, hogy nagyon széles mozgásszabadságot biztosít a kormánypártok

<sup>21</sup> Kiss Petra: A magyar stratégiai gondolkodás változása a nemzeti stratégiák tükrében. *Hadtudomány*, 2012/3–4., 75. [http://www.mhtt.eu/hadtudomany/2012/3\\_4/HT\\_2012\\_3-4\\_Kiss\\_Petra.pdf](http://www.mhtt.eu/hadtudomany/2012/3_4/HT_2012_3-4_Kiss_Petra.pdf) (Letöltés időpontja: 2016. 12. 18.)

<sup>22</sup> Nemzeti Biztonsági Stratégia (2012), 26. pont. [http://2010-2014.kormany.hu/download/f/49/70000/1035\\_2012\\_korm\\_hatarozat.pdf](http://2010-2014.kormany.hu/download/f/49/70000/1035_2012_korm_hatarozat.pdf) (Letöltés időpontja: 2015. 12. 07.)

<sup>23</sup> NBS, 44. pont.

<sup>24</sup> A feladatok ilyen interpretálását alátámasztja a Nemzeti Katonai Stratégia (2012) 41. pontja is. [http://www.kormany.hu/download/a/40/00000/nemzeti\\_katonai\\_strategia.pdf](http://www.kormany.hu/download/a/40/00000/nemzeti_katonai_strategia.pdf) (Letöltés időpontja: 2015. 12. 07.)

<sup>25</sup> NKS, 4. és 17. pont.

számára a honvédelem területén.<sup>26</sup> Igaz ugyan, hogy Magyarország biztonsági környezete szilárd,<sup>27</sup> de az elmúlt években olyan biztonságpolitikai fejlemények következtek be, amelyek miatt a honvédelem ügye mégis a kormányzati prioritási listára került.

## Magyar doktrínák: a módszerek

A célok (amit el kell érni), a források (melyek rendelkezésre állnak) elemzése alapján nincsenek irigylésre méltó helyzetben a *módszereket* (mellyel a célok elérhetőek) kitaláló katonai doktrínáirók. Lássuk, hogyan birkóznak meg a feladattal, miként látják a célokat megvalósíthatónak. Amikor a célok elérésének módszeréről beszélünk, nagyon fontos lépés az is, hogy megfogalmazzuk az úgynevezett stratégiai képességhiányokat, azokat az elvárásokat és követelményeket, melyekre fel kell készülni a közeli és távoli jövőben. De nem szabad figyelmen kívül hagyni azt sem, hogy a rövid távú elképzelések nem alapulhatnak a jövőben létrejövő katonai kapacitásokra.

Az MH elé kitűzött célok elérése tekintetében a Magyar Honvédség Összhaderőnemi Doktrínája (3. kiadás) ambiciózus gondolatmenetet követ: egyrészt az euroatlanti integrációt a biztonság „sarokkövének” nevezi, de közben a fókuszot az önálló országvédelemre helyezi. Az erőforráshiány beismerését jelenti az a kiegészítés, hogy nem szükséges a haderő teljes körű felkészítése, mert elegendő mindössze az ország fegyveres védelmének „alapjaival” rendelkezni, illetve ezeket az *országvédelmi alapokat jelentő nemzeti önerőt* még a NATO-vállalásokkal is össze kell egyeztetni. Nem világos azonban, hogy ezek az alapok mit jelentenek.

Itt ugyanis két teljesen különböző haderőfejlesztési célról van szó, nevezetesen arról, hogy az MH teljes képességű haderő, vagy néhány képességre szakosodott fegyveres erő legyen-e? Azonban azt, hogyan lehet ezt a két, jelentősen eltérő fejlesztési irányt összeegyeztetni, nem részletezi a doktrína. Támponthozhat egy-két elszórt és ellentmondásos konkrét megfogalmazás a dokumentumban: „*A nemzetközi béketámogató műveletekben való részvétel sokrétű feladatot jelent, amelyhez – akár stratégiai távolságban is – képesnek kell lennünk hozzájárulni.*” Ez a követelmény már-már kormányokon átnyúló konszenzusos követelmény, de később hirtelen hangsúlyváltás történik: „*A katonai képességek alkalmazását a tevékenységek széles skáláján a békeidőszaki tevékenységektől a válságkezelő tevékenységeken keresztül a magas intenzitású műveletek végrehajtásáig lehet tervezni.*”<sup>28</sup> A doktrína a stabilizációs műveletek közül kiemeli az újjáépítési tevékenységet,<sup>29</sup> ami a vonatkozó szövetségi doktrína<sup>30</sup> alapján az *alapvető közszolgáltatások elsődleges helyreállítását* (ahhoz nyújtott támogatást) jelenti, azaz a mozgás szabadságának biztosítása, utak, hidak, repülőterek megjavítása, közvilágítás helyreállítása, víztisztítás, vízellátó rendszer helyreállítása, humanitárius segítség célba juttatása, élelmiszer-biztonság felügyelete, alapvető egészségügyi és elsősegély biztosítása a polgári lakosságnak, akna- és robbanószer-mentesítés, mezőgazdasági termelés elősegítése stb. E tevékenységek teljes skálájának végzése valóban nagyon hasznos lenne

<sup>26</sup> Szenes Zoltán ny. vezérezredes „Honvédelem 2014 – Pártpolitikai programok a haderő-átalakításról” című előadása a Magyar Hadtudományi Társaság előadásorozatán, 2014. április 14-én, a Stefánia Honvéd Kulturális Központban. [http://mhht.eu/files/2014/Beszamolo\\_szenes.pdf](http://mhht.eu/files/2014/Beszamolo_szenes.pdf) (Letöltés időpontja: 2016. 12. 07.)

<sup>27</sup> NKS, 20. pont.

<sup>28</sup> Ált/43 MH Összhaderőnemi Doktrína (3. kiadás). MH DOFT kód: ÖHD (3). Az MH kiadványa, 2012.

<sup>29</sup> MH ÖHD (3), 2–10.

<sup>30</sup> AJP-3.4.1.1.

az ország számára, bizonyára még nemzetközi elismerést is kiváltana. Sajnos az MH ilyen jellegű képességekkel nagyon korlátozottan rendelkezik.

A politikai nyilatkozatokból és a doktrínából is egyértelmű, hogy *Magyarország katonai biztonsága reálisan csak a NATO szövetségi rendszerében értelmezhető*. A NATO-tagállamok hadseregeinek együttműködése a mi szempontunkból életbe vágó, ezért az interoperabilitás, az együttműködés kérdése mindenek felett áll. A szövetséges erők együttműködésének hatékonysága békében, válsághelyzetben vagy konfliktusban függ a haderők azon képességétől, hogy mennyire tudnak koherens módon, egyöntetűen fellépni és cselekedni. A Szövetségnek úgy kell felkészülni és tervezni a műveleteit, hogy a leghatékonyabban használja fel a tagországok forrásait és képességeit. Emiatt az *interoperabilitás kulcsfontosságú összetevője* a hatékony harci erőknek. Az MH együttműködés három, technikai (pl. kompatibilitáskritériumok), eljárási (pl. doktrínák) szinten, valamint a humán kapacitás (pl. közös nyelv, terminológia, szimbólumok) szintjén valósul meg.<sup>31</sup> Így a közös együttműködési képesség szempontjából a közös NATO szabványosítási megállapodások (STANAG) létfontosságúak nemcsak a NATO-műveletek sikere, hanem a Magyar Honvédség szempontjából is.

Az MH komoly hiányosságokkal küzd az interoperabilitás mindhárom területén. A Varsói Szerződés idejéből származó harci technikai eszközök cseréje a pénzügyi lehetőségek hiányában folyamatosan elmaradt. Ezek az eszközök szovjet szabványok szerint készültek, általában nem kompatibilisek a korszerű nyugati hadseregek felszerelésével, és a NATO szabványosítási előírásainak sem felelnek meg. Az e területen tapasztalt elmaradást a NATO kénytelen tudomásul venni, de 2017-ben már Magyarország részéről is felmerült az igény, hogy a honvédség felszerelését egy átütő haderőfejlesztési koncepció keretében újítsa meg. A kormány „Zrínyi 2026” néven tízéves honvédelmi és haderőfejlesztési programot indít, amely teljeskörűen kívánja a Magyar Honvédséget modernizálni.<sup>32</sup> Az interoperabilitás másik két összetevője területén azonban még mindig bőven van pótolnivaló. Nehezen magyarázható meg, hogy az anyagi ráfordítást nem igénylő doktrínák, terminológiák és STANAG-ok miért nem jutnak érvényre a Magyar Honvédségben, 18 évvel a csatlakozás után.

## DOKTRÍNÁK KÉSZÍTÉSE

A magyar katonai doktrínafejlesztés elméletileg a NATO-val szoros összhangban épült fel, néhány jelentéktelennek tűnő, de fontos különbséggel.

### A szövetségi gyakorlat<sup>33</sup>

A NATO összhaderőnemi publikációk fejlesztésének előírásait az AAP-47<sup>34</sup> és az AAP-3<sup>35</sup> szövetségi adminisztratív kiadványok tartalmazzák. A NATO szabványosítási programjának célja, hogy a szövetség tagjai fennakadás nélkül tudjanak együttműködni egymással a

<sup>31</sup> AJP-01(E) Allied Joint Doctrine Study Draft, 2015, 1–2.

<sup>32</sup> Draveczi-Ury Ádám: Zrínyi 2026. Az átfogó fejlesztések időszaka következik. <http://www.honvedelem.hu/cikk/61339> (Letöltés időpontja: 2017. 04. 13.)

<sup>33</sup> A NATO doktrínafejlesztésének részletes leírását lásd Mező András: A brit doktrínafejlesztés rendszere. Honvédségi Szemle, 2015/6., 17.; Zoltán Szenes: NATO Security Challenges and Standardization. Hadmérnök, XI. évf. 3. sz., 2016. szeptember, 290–295.

<sup>34</sup> AAP-47.

<sup>35</sup> AAP-03(J) Joint Implementation Guide Ed 1 Rev 2. [http://nso.nato.int/nso/zzLinks/AAP3%28J%29\\_Related.html](http://nso.nato.int/nso/zzLinks/AAP3%28J%29_Related.html) (Letöltés időpontja 2015. 02. 17.)

műveletek legszélesebb körében és a lehető legalacsonyabb szinteken is. A szabványosítási folyamat ezért kiterjed a katonai gondolkodás alapjait lefektető doktrínákra (Allied Joint Publication – AJP), a harcászati szabályzatokra (Allied Tactical Publication – ATP) és logisztikai előírásokra (Allied Logistics Publications – ALP) is. A szabványosítás szervezeti felelőse a NATO Szabványosítási Iroda (NATO Standardisation Office – NSO), mely felügyeli a szabványosítási bizottságok munkáját.<sup>36</sup>

A NATO doktrínafejlesztésének első lépése a doktrínarendszer hiányosságának felismerése. A doktrinális deficit tudatosulása általában a műveletek során keletkező tapasztalatokból fakad. A tapasztalatfeldolgozó rendszer a hadműveletek során az azonnal javítandó és megszüntetendő hiányosságokon túlmenően rámutat azokra a tapasztalatokra, melyeket be kell építeni a doktrínákba, eljárásokba és a kiképzésbe. A megfigyelésekből, a műveleti jelentésekből és a gyakorlatokat követő jelentésekből megállapítható problémákat, amennyiben szükséges, az úgynevezett fejlesztési folyamaton keresztül feltárják, és a következtetéseket, javaslatokat beépítik a megfelelő doktrínákba.

A NATO-doktrínák fejlesztésének konkrét tennivalóira, az ügyintézésre úgynevezett „gondnokot”<sup>37</sup> (*custodian*), felelőst jelölnek ki. A témavezető lehet egy nemzet vagy a NATO valamelyik testülete (kiválósági központ, stratégiai parancsnokság stb.) is. A felelős feladata az AAP-47-ben meghatározott adminisztrátori teendők elvégzése, a munkacsoport, a szerző (szerzők) és a szerkesztők kijelölése. Elsőként a doktrínatervezet „kezdeti tanulmánya” készül el a kezdeményezés alapján, melyet megköroztetnek, majd a nemzetek és releváns NATO-testületek kommentárjait összegyűjtik és bedolgozzák a „végleges tanulmányba”. A tanulmányt még egyszer egyeztetik a doktrínaarchitektúra többi elemével, és gondoskodnak róla, hogy mind vertikálisan, mind horizontálisan harmonizáljon valamennyi más doktrínával. A munkacsoport a *horizontális egyeztetéseket* úgy végzi el, hogy a doktrína azon szövegrészeire felhívja a figyelmet, amelyek más szakterületet is érintenek. A *vertikális doktrína-harmonizáció* kérdése sokkal összetettebb. A doktrínák írócsoportjának feladata, hogy a doktrínaszerkezetben (architektúrában) pontosan határozzák meg az adott doktrína helyét, azaz az alá- és a fölérendelt doktrínát, így pontosan követhetők az összefüggések, elkerülhetők az ellentmondások és a duplikációk.

A doktrínafejlesztés elengedhetetlen feltétele az *egyezményes és szabványos terminológia* használata. A terminológiai egységesítés folyamatának végeredményeként megszülető kifejezés használata valamennyi NATO-doktrínában kötelező! Tilos rokon értelmű szavakat (szinonimákat) használni, nemzeti katonai kifejezések angolra fordítását alkalmazni stb., melyek nem felelnek meg az egyértelműség és félreérthetlenség követelményének. Valamennyi NATO-doktrína melléklete tartalmazza az adott szakterület legfontosabb kifejezéseit és azok meghatározását, a rövidítéseket és azok jelentését.

A „végleges tervezet” horizontális, vertikális és terminológiai harmonizálás után megküldik a nemzetek számára, hogy lefolytassák *saját nemzeti elfogadási eljárásukat*. A NATO stratégiai szintjén elhelyezkedő doktrínákkal szemben nagyon magas a követelmény: csak a nemzetek teljes konszenzusával, fenntartás nélkül elfogadott doktrínák lesznek úgynevezett „ratifikációs tervezetek”, melyeket a nemzetek saját nemzeti eljárásaik szerint elfogadnak és bevezetnek.

<sup>36</sup> Szenes 2016: i. m.

<sup>37</sup> Magyar terminológiában: témavezető.

Ha a doktrína keresztülment a nemzetek ratifikációs eljárásán és teljesítette a követelményeket, akkor kerül sor a kihirdetésre.

## A magyar gyakorlat

A magyar gyakorlat emlékeztet a NATO doktrínafejlesztésére, azonban néhány meglepő és lényeges különbséget lehet felfedezni.

Megítélésem szerint a magyar doktrínák készítése nem kapja meg az öt megillető figyelmet. Gond, hogy a doktrínafejlesztés nem tud a tapasztalatfeldolgozás eredményeire támaszkodni. A magyar tapasztalatfeldolgozó adatbázis mindössze négy stratégiai szintű feldolgozott tapasztalatot tartalmaz, egyik sem kapcsolódik műveleti tapasztalatokhoz.<sup>38</sup> A magyar doktrínák konzisztenciája is kifogásolható, a rendszer számos ellentmondást tartalmaz, nem harmonizál a NATO-doktrínákkal.

További hiányosság, hogy a magyar doktrínafejlesztésnek nincs visszacsatolása a felhasználói oldalról. A doktrínák olvasóinak és felhasználóinak nincs fóruma vagy lehetősége észrevételeik megtételére, nem lehetséges a jelentkező hiányosságok jelzése vagy nyílt megvitatása, amelyek segítenének a problémák artikulálásában, a hiányosságok feltárásában és kiküszöbölésében. Ilyen kezdeményezések hiányában az a vélekedés alakult ki, hogy a magyar doktrínák feleslegesek és kidolgozásuk is hiábavaló fáradság.

2016-ban az MH Kiképzési és Doktrinális Központ jogutódjaként (MH KDK) megalakult az *MH Hadkiegészítő, Felkészítő és Kiképző Parancsnokság (MH HFKP)*, amelynek egyik osztálya, a Doktrinális és Szabályzatfejlesztési Osztály (DSZO) felelős a szabványosítási feladatokért. Az új szervezeti egység látja el az MH felső szintű műveleti egységesítési (szabványosítási) és terminológiaharmonizációs feladatokat, végzi az MH (stratégiai és műveleti szintű) doktrinális és (harcászati szintű) szabályzatfejlesztési tevékenységével kapcsolatos tervezői, szervezői és a koordináló tevékenységet. A DSZO *nem készíti vagy írja a doktrínákat, hanem menedzseli készítésüket*. Az osztály felépítése és létszáma ugyanis nem teszi lehetővé, hogy valamennyi haderőnemi vagy szakmai terület vonatkozásában szakértők álljanak rendelkezésre. A magyar doktrínák közötti vertikális és horizontális, valamint a magyar és a NATO-doktrínák közötti összhang megteremtése ezért *minden esetben a doktrínákat kidolgozó munkacsoportok felelőssége*.

A DSZO felelősségébe tartozó területen (szabályzat- és doktrínafejlesztés, terminológiai harmonizáció és STANFOR<sup>39</sup> fordító iroda) dolgozó munkatársakra 27 magyar és 58 NATO-doktrína áttekintése, nyilvántartása, kidolgozásának irányítása, valamint a hozzájuk kapcsolódó terminológiai fejlesztés hatalmas terhet ró, így a doktrínák szakmai tartalmával és azoknak az interoperabilitásra gyakorolt hatásával érdemben kevésbé tudnak foglalkozni.

A terminológia tekintetében viszont rendkívül példaértékű az osztály szabványosítási tevékenysége. A Szabványosítási és Doktrinális Tanács (SZDT) albizottságként működő

<sup>38</sup> Az úgynevezett Központi Tapasztalati Adatbázis összesen 745 rekordot tartalmaz. A feldolgozott tapasztalatok legmagasabb minőségét a „bevált gyakorlat” jelenti, melyből hatot (négy az altisztzatvatással kapcsolatos) találunk az adatbázisban. Ezenkívül 308 bevezetett tapasztalat, 109 elfogadott tapasztalat és 211 azonosított tapasztalat szerepel az adatbázisban, a többi pedig csak megfigyelés. Az adatbázis 2016. őszi szűrései szerint egyetlen olyan tapasztalat sincs, ami a doktrínák módosítását igényelné.

<sup>39</sup> A STANFOR fordítóiroda a TRADOS fordítószoftver támogatásával felállított STANAG-ok fordítására szakosodott. Az iroda részletes leírását, működését lásd Mező András: Önkéntes műveleti tartalékosok alkalmazásának tapasztalatai. Honvédségi Szemle, 2013/6., 69.

Terminológiai Harmonizációs Testület, melynek titkára a DSZO kijelölt tisztje, folyamatosan követi a NATO terminológiai adatbázisában bekövetkező változásokat, és azok magyar megfeleltetésére javaslatot tesz a testület üléssein. Az ülésekre minden alkalommal meghívják a kifejezéssel érintett szervezetek képviselőit, valamint az állandó tagokat (valamennyi csoportfőnökség, ÖHP, NKE). A testület teljes konszenzussal dolgoz ki javaslatot az SZDT számára, ahol azt egyszerű többséggel fogadják el. Az elfogadott (és NATO-szabványos) terminológiát az úgynevezett Integrált Terminológiai Adatbázisban (ITAB) rögzítik, mely az MH Központi Doktrinális Adatbázisban (MH KDAB) érhető el. Az ITAB alapján készült el 2015-ben a *Katonai terminológiai értelmező szótár*,<sup>40</sup> mely nyomtatott formában teszi közzé a szabványos magyar terminológiát, egyben az angol eredeti változatát is megadva.

## Az interoperabilitás kulcsa: a NATO-doktrínák hazai bevezetése

A Magyar Honvédség az országvédelmi feladatokon kívül reálisan csak alacsony intenzitású nemzetközi béketámogató műveletekben tud részt venni többnemzeti kötelékben.<sup>41</sup> Mindkét feladat megköveteli a kölcsönös bizalom kiépítését, a kompatibilitást, az interoperabilitást, ezért az MH álláspontja az, hogy a *magyar doktrínának a NATO közös álláspontját és elveit kell tükrözniük*. (Kérdésként vetődhet fel, hogy akkor minek írjuk őket.) Nagyszerű eredménynek nevezhető, hogy a NATO legfontosabb 44 doktrínájából 43-at ratifikáltunk és bevezettünk, és mindebből csak négy doktrína bevezetése igényelt nemzeti fenntartást vagy kommentárt.<sup>42</sup>

A jelek szerint az MH zökkenőmentesen átvette a NATO közös gondolkodásának eredményeit tartalmazó doktrínákat, ezért kicsit meglepő, hogy mégis úgy döntött, hogy *önálló magyar doktrinarendszert* készít. A magyar doktrínák rendeltetése ugyanis „...*az interoperabilitás biztosítása, a szövetséges és magyar katonai gondolkodás eredményeinek összefoglalása* ...”<sup>43</sup> Tekintettel arra, hogy az MH mindössze négy alkalommal jelentette be fenntartásait a NATO-doktrínákkal kapcsolatban, a NATO-val párhuzamosan létrehozott doktrinarendszer mindenképpen túlzásnak tűnik.

## A magyar doktrínák rendszere

A doktrínák a NATO doktrinális rendszeréhez hasonlóan hierarchiába szerveződnek. Időközben a NATO saját struktúráját architektúrába szervezte ugyan át, ami sokkal kevésbé szigorú alá- és fölrendeltséget sugall, bár a különbség nem jelentős, a magyar doktrinarendszer még nem követte le ezeket a változásokat. A hierarchia pillanatnyilag a szabványos törzsrészlegek számozását követi úgy, hogy a számozás logikájából következtetni lehet a szakmai összetartozásokra és kapcsolatokra.

A hierarchia első szintjén az *Összhaderőnemi Doktrínát* (ÖHD [3]) találjuk, amelynek felülvizsgálata 2016-ban megkezdődött. A dokumentum rendeltetése, hogy a Nemzeti Katonai Stratégiában meghatározott végcélok és az MH számára biztosított források keretei

<sup>40</sup> A szótár kidolgozásának leírását lásd Mező András alezredes–Bakos Tamás őrnagy: Új szótár segíti a magyar nemzeti katonai terminológia egységes használatát. *Honvédségi Szemle*, 2015/4., 119.

<sup>41</sup> MH ÖHD (3), 2, 10, 16.

<sup>42</sup> 41 doktrína elfogadva és bevezetve, kettő elfogadva jövőbeni bevezetéssel, három elfogadva és bevezetve fenntartással, egy elfogadva és bevezetve kommentárral. Egy doktrínát nem választottunk meg 2016 januárjáig.

<sup>43</sup> Magyar Honvédség Doktrinafejlesztési Terv (DOFT).



között megtalálja azokat a megoldásokat, melyekkel a célok elérhetőek. Az ÖHD aggodalmát fejezi ki a szűkülő költségvetés miatt: „A [...] legtöbb európai országban csökkent a védelmi költségvetés. Ez [...] hozzájárulhat a transzatlanti kapcsolatok meggyengüléséhez.” De világos megoldások és koncepciók helyett a doktrína csak megismétli sok helyen az NKS alapvetéseit: „...valószínűtlen egy hazánk ellen indított hagyományos támadás. Az MH-nak legnagyobb valószínűséggel alacsony intenzitású nemzetközi békétámogató műveletekben kell részt vennie, melyekre várhatóan hazánktól jelentős, akár stratégiai távolságban fekvő területeken kerülhet sor.”<sup>44</sup> Ezért a Magyar Honvédségnek jól kiképzett, jól felszerelt, rugalmas, hatékony, telepíthető és fenntartható erőket kell létrehozni.<sup>45</sup>

A fenti megállapítások jól szemléltetik a doktrína kidolgozása során felmerülő ellentmondásokat, amelyek a stratégiai célok és a hozzárendelt források között mutatkoztak. Az előkészületben lévő ÖHD negyedik változatának kidolgozása során a kidolgozócsoporthoz már ismerte a honvédelmi költségvetésre vonatkozó kormányzati ígéreteket, ezért sokkal derűlátóbban ítélték meg a helyzetet: „A célok között szerepel a védelmi költségvetés növelése a Szövetségben javasolt szintre.”<sup>46</sup> A stratégiai célokhoz rendelt erőforrások természetesen sokkal kedvezőbb helyzetbe fogják hozni Magyarországot biztonságpolitikai helyzetét: „A katonai kiadások hatással vannak a védelmi képességekre, a politikai célokra és az országok erőkihívítási képességeire.” Ugyanakkor szembe kell nézni azzal, hogy az erőforrások korántsem végtelenek: „A jövőben csak nagyon kevés országnak lesz gazdasági lehetősége és politikai akarata nagy és technikailag fejlett hadsereg fenntartására.”<sup>47</sup>

A doktrínarendszer második szintjén helyezkednek el a törzsfunkciókat megjelenítő, átfogó jellegű doktrínák: *felderítés, műveletek, logisztika, híradó-informatika* stb. Hiányzik ezen a szinten a művelettervezési doktrína, amely a NATO-struktúrában megtalálható, van viszont két olyan doktrína, amely nincs meg a NATO-ban, így nemzeti sajátosságnak tekinthető: a Kiképzési Doktrína<sup>48</sup> és az Egészségügyi Doktrína.<sup>49</sup>

A harmadik szinten már sokkal több eltérés figyelhető meg: két olyan magyar doktrína létezik, melynek a NATO-ban nincs párja (FD-2.4. Geoinformációs Támogatás<sup>50</sup> és MD-3.3.1. Légi Szállítási Doktrína<sup>51</sup>), ugyanakkor a NATO-doktrínák között *nagy számban találunk olyant, amelynek a magyar megfelelője hiányzik*. Ez akár logikus is lehetne, hiszen a többségüket fenntartás nélkül elfogadtuk és bevezettük, elvileg nincs szükség arra, hogy ugyanolyan magyar doktrínát készítsünk. A magyarázat az, hogy az angol nyelvű doktrínák viszonylag kevés olvasóhoz jutnak el, és így a magyar rendszerből hiányzó doktrínák – dacára a hivatalos jogi bevezetésnek – nem kerültek be teljes egészében a magyar katonai gondolkodásba, szabályzatokba, doktrínákba és az oktatásba. Pedig a honvédség szellemi

<sup>44</sup> MH ÖHD (3), 2–10.

<sup>45</sup> MH ÖHD (3), 2–11.

<sup>46</sup> MH ÖHD (4) második tervezet, 19.

<sup>47</sup> Uo. 26.

<sup>48</sup> Ált/24. Magyar Honvédség Kiképzési Doktrína (1. kiadás). (MH DOFT: KIKD 7.) A Magyar Honvédség kiadványa, 2012.

<sup>49</sup> EÜ/7. Magyar Honvédség Összhaderőnemi Egészségügyi Doktrína (2. kiadás) (MH DOFT: EÜD 4.) A Magyar Honvédség kiadványa, 2012.

<sup>50</sup> Jelen írás elkészülte után a doktrína számozása és helye megváltozott: MD 3.17 számon a műveleti doktrínák közé került.

<sup>51</sup> Hasonló kiadvány sokkal alacsonyabb, harcászati szinten található a NATO-szabványok között, a Taktika, technika és eljárás (TTP) (STANAG 3998, Tactics, techniques and procedures for NATO Air Transport Operations – ATP-3.3.4.3 [A]). Valószínűleg a mi doktrínáinknak sem a második szinten lenne a helye.

interoperabilitása szempontjából döntő jelentőségű a magyar és a NATO-doktrínák átvétele, megismerése, oktatása és alkalmazása.

A magyar doktrínarendszerben egyetlen egy olyan doktrínát találunk, melyet hosszú huzavona után, nagyon helyesen lefordított doktrínaként vezettek be, a *Befogadó Nemzeti Támogatás Doktrínát*.<sup>52</sup> A doktrína szövegszerűen teljesen meg fog egyezni a NATO-doktrínával. A pozitív tapasztalatok nyomán a jövőben a DSZO arra törekszik, hogy a lehető legtöbb doktrína ehhez hasonlóan gyorsan és hatékonyan, az interoperabilitást elősegítve kerüljön be a magyar rendszerbe.

## Nemzeti sajátosság: önálló magyar doktrínafejlesztés

Vizsgáljuk meg, milyen alapon nyugszik az önálló magyar doktrínafejlesztés. Korábban már tisztáztam, hogy tapasztalatfeldolgozó rendszer szolgáltatja azokat a műveleti tapasztalatokból leszűrt következtetéseket (bevált gyakorlatokat vagy tapasztalatokat), melyeken a doktrínák fejlesztése alapszik. Az MH tapasztalatfeldolgozó rendszere ilyen értelemben nem vesz részt a doktrínák kidolgozásában, nem szolgál következtetésekkel vagy javaslatokkal. Mivel a jelek szerint a Magyar Honvédségnek nem keletkezett semmiféle releváns műveleti vagy missziós tapasztalata, mely a doktrínafejlesztést vitalizálná, bölcs gondolat a NATO közös tapasztalatait felhasználni és a NATO-doktrínákra alapozni.

Az MH HFKP Doktrinális és Szabályzatfejlesztési Osztály működteti a Szabványosítási és Doktrinális Tanácsot (MH SZDT), mely az MH hivatalos véleményező, döntéshozó szerve doktrinális kérdésekben, elnöke a vezérkari főnök helyettese (HVKFH). Az MH SZDT rendeltetése a NATO egységesítési egyezmények (STANAG) feldolgozása; az ezzel kapcsolatos feladatok koordinálása; az MH Doktrína Hierarchia (DH)<sup>53</sup> és az MH Doktrína Fejlesztési Terv (DOFT) elnevezésű okmányokban előírt feladatok *felső szintű irányításával kapcsolatos tevékenységek végzése*, végül pedig a hatálybaléptetés előtt a nemzeti katonai doktrínák *véleményezése és elfogadása*. Az MH SZDT minden második hónapban ülészik, és a hosszú távú DOFT alapján rendszeresen felülvizsgálja és igény esetén újraírja a doktrínakidolgozó szervezetekkel a releváns doktrínákat. A doktrínakidolgozó szervezet olyan HM- vagy MH-szervezet, melynek szakterületét érinti az adott doktrína, és az *ad hoc* doktrínakidolgozó munkacsoport tevékenységében részt vesz.

A doktrínafejlesztés legfontosabb szakasza a tervezés, a DOFT elkészítése, melyet a NATO doktrínafejlesztési tervével<sup>54</sup> összhangban hoznak létre. A jelenleg érvényes DOFT a korábbiaktól eltérően nagy hangsúlyt fektet az MH együttműködési képességére, és rámutat arra, hogy a honvédelem nemzeti ügy, amelynek két alappilléret a nemzeti önerő mellett a szövetségi együttműködés jelenti. Magyarország biztonságának egyik alappillére a NATO-keretek között megvalósuló kollektív védelem, amelynek kiemelt területe az együttműködési képesség, az interoperabilitás kialakítása. A dokumentum egyben felhívja a figyelmet arra is, hogy az MH-doktrínák rendeltetése, hogy biztosítsák az interoperabilitás kialakítását, rendszerbe foglalják a szövetséges és a magyar stratégiai, hadműveleti (összhaderőnemi, haderőnemi), valamint szakági doktrínákat, bemutatva a köztük lévő kapcsolatokat és az esetleges nemzeti fenntartásokat.

<sup>52</sup> STANAG 2234 AJP-4.5 (Ed. B.)

<sup>53</sup> Az MH DH rendeltetése, hogy elősegítse a különböző doktrínák közötti eligazodást, meghatározza azok alá- és fölérendeltségi viszonyát, ill. oldalirányú kapcsolatait más szakterületi doktrínákkal.

<sup>54</sup> Angolul: Allied Joint Doctrine Campaign Plan.

A 2016-ban jóváhagyott DOFT a korábbi tervtől eltérően felgyorsítja és hatékonyabbá teszi a nemzeti doktrínafejlesztést azzal, hogy a magyar doktrínarendszer részévé teszi a már elkészült, elfogadott és bevezetett NATO-doktrínákat is. Ez a látszólag jelentéktelen változtatás rendkívüli módon leegyszerűsíti a doktrínafejlesztést azzal, hogy az eddigi kizárólag önállóan végzett nemzeti doktrínafejlesztési munkát összekapcsolja a NATO Szabványosítási Iroda, a kiválósági központok és más nemzetek doktrínafejlesztésének eredményeivel, ezzel szinergiát teremtve ezen a területen. Az új szemléletben már lehetőség van a nemzeti fenntartás nélkül elfogadott és bevezetett NATO-doktrínák magyar fordításait ún. „lefordított doktrínaként” az MH DH részeivé tenni, amennyiben nincs vonatkozó nemzeti doktrína. Ilyen doktrína lesz a jövőben a Befogadó Nemzeti Támogatás Doktrína után a Felderítő Doktrína (FD2), valamint számos más, a felderítő doktrínacsaláddhoz tartozó doktrína is.

Azokat a NATO-doktrínákat, melyeket nemzeti fenntartással fogadtunk el és vezettünk be, „hibrid doktrínák” elnevezéssel tartjuk számon; ezek nemzeti fenntartásokkal kiegészített magyar fordításai egyben az MH DH részei is, amennyiben nincs vonatkozó nemzeti doktrína. Ilyen doktrína jelenleg nem található a rendszerben.

A hibrid doktrínáknál valamivel kevesebb kapcsolatban állnak a NATO-doktrínákkal az „adaptált doktrínák”. Ezek olyan nemzeti doktrínák, melyek egyes vonatkozó NATO-doktrínák alapján készülnek, tartalmukban nem állnak ellentmondásban azokkal, de szövegszerűen jelentősek az eltérések. Az előkészületben lévő ÖHD (4) például ilyen jellegű doktrína lesz.

Végül a NATO-doktrínákhoz nem szorosan kapcsolódó doktrínák a „nemzeti doktrínák”. Azokat a dokumentumokat nevezzük így, melyeknek nincs párja, azaz NATO-doktrína megfelelője (pl. Kiképzési Doktrína), azonban ezek sem tartalmazhatnak sem az MH, sem a NATO DH-nak vagy azok alkotóelemeinek ellentmondó információkat vagy elveket. Az MH Doktrína Hierarchiája a nemzeti és NATO katonai doktrínákat, egyesítve, háromszintű rendszerben építi fel. Az első szinten az úgynevezett „pillérfej és zárókő” doktrínák helyezkednek el, amelyekhez az elkészített nemzeti kiegészítések, pontosítások egységes szerkezetbe foglalva jelennek meg. A második és harmadik szintre a haderőnemi, hadművelleti, támogató és funkcionális, valamint a fegyvernemek és szakcsapatok alkalmazásával kapcsolatos doktrínák kerülnek, melyek a fent említetteknek megfelelően lehetnek lefordított (NATO) doktrínák, önálló nemzeti doktrínák, adaptált doktrínák és hibrid doktrínák. A doktrínák egyértelmű azonosítására szolgáló magyar kódszámrendszer kiegészíti a NATO-doktrínák számozását. A lefordított doktrínák az eredeti NATO-jelzésüket tartják meg. A nemzeti, illetve az adaptált doktrínák a Doktrína Fejlesztési Terv (DOFT) alapján kapnak jelzést. A hibrid doktrínák kettős jelzéssel jelennek meg: az eredeti NATO és a DOFT alapján létrehozott magyar jelzést kapják.

A DOFT megállapítja, hogy a doktrínák nem írnak elő kötelező elveket, sem normatív szabályokat, hanem segítenek megérteni a katonai műveletek természetét, és rámutatnak a gondolkodás módjára. A részletes hadművelleti és harcászati előírásokat, a konkrét tevékenységek feltételeit és módszereit az MH DH alatt elhelyezkedő szolgálati könyvek, főnökségi kiadványok és hatályos művelleti eljárások tartalmazzák.

A doktrínafejlesztés tervező szakaszát követően az *előkészítő szakaszban* a DSZO összeállítja a doktrína megírására vonatkozó HVKF-intézkedést, majd a munkacsoport vezetője elkészíti a *dokumentum szinopszist*. A szinopszis tartalmazza a kiadvány szerkezeti felépítését: előszó, bevezetés, fejezetek, kidolgozandó kérdések, kidolgozásért felelős szervezet, illetve személy, kidolgozás határideje, fogalomjegyzék, rövidítések gyűjteménye, referenciakiadványok megnevezése.

A *kidolgozó szakaszban* a megszólított (kijelölt) szervezetek a számukra kijelölt fejezeteket kidolgozzák és elkészítik az első tervezetet. A konkrét ki- vagy bedolgozói munkát nem erre a feladatra elkülönített állomány végzi, nem mentesítik őket egyéb teendők alól, hanem saját napi munkájuk mellett még erre a – nagy elmélyültséget igénylő – munkára is időt kell szakítaniuk.

Az elkészült *első tervezetet* a DKM tagjai között megköroztetik. Az esetlegesen beérkező vélemények feldolgozásának megvan a NATO-ban már bevált, kifinomult módszere, az ún. „véleménymátrix”. A véleménymátrix lehetővé teszi, hogy a doktrína egy-egy kritikusabb csomóponti részéhez érkezett, egymásnak ellentmondó véleményeket ütköztessék és a DKM ülésein megvitassák; végül a közösen elfogadott szöveg kerüljön bele a doktrínatervezetbe. A korábbi módszer, a változáskövetővel korrektúrázott doktrínatervezet-köröztetések teljesen áttekinthetlenné tették a doktrína készítésének folyamatát, a bedolgozások forrása teljesen bizonytalanná vált, sok félreértésre adott alkalmat.

A köröztetések általában két lépcsőben történnek meg. Az első tervezethez érkezett nagyobb, lényeges bedolgozások és véleményezések még sok kritikus észrevételt tartalmaznak és a szöveg alapvető kialakítását célozzák. A második tervezet után a szöveg tartalmi elemei már egyértelműek, és innentől már a szövegezés stílusára, a tiszta és világos és egyöntetű megfogalmazásokra koncentrálnak a doktrínafejlesztői munka. A második tervezet átdolgozása után a szöveg már alkalmas arra, hogy végleges tervezetként az SZDT is tárgyalja.

A *végleges tervezetet* az SZDT véleményezi, és a tagok egyszerű többségi szavazata alapján a *hatályba léptető szakasz* következik. Az egyszerű többségi szavazás ugyan felgyorsítja az ügyintézkést, ugyanakkor aggodalmat is kelt a doktrínarendszer koherenciájával kapcsolatban. Ha ugyanis csak egyetlen szervezet is ellenzi a doktrína hatálybaléptetését, akkor – akármilyen nyomós szakmai, jogi, biztonságpolitikai vagy terminológiai érveléssel is – véleményét figyelmen kívül hagyhatják, és azt kockáztatják vele, hogy az így megszavazott doktrína ellentmondásba fog kerülni a hierarchia más tagjaival.

Dacára az alapos és minden részletre kiterjedő szervezésnek, a magyar doktrínarendszer továbbra is *súlyos belső ellentmondásokat* hordoz, és a NATO-szabványokkal is ellentétes. Egyetlen példa a teljesség igénye nélkül: látszólag elméleti kérdés a csapatok tevékenységének osztályozása, de valójában ezzel az alapfogalmak tisztázása történik meg.<sup>55</sup> A NATO egyértelműen négy kategóriát állít fel: *támadó, védő, stabilizáló és kiegészítő* tevékenységek. A magyar doktrínarendszerben ugyanerről, három helyen, három egymásnak és a NATO-osztályozási rendszernek is ellentmondó kategóriát találunk. (Dőlt betűvel emeltem ki az eltéréseket.) A magyar ÖMD<sup>56</sup> szerint a felosztás: *támadás, védelem, különleges és harccal kapcsolatos tevékenység*; az SZMD<sup>57</sup> szerint: *támadás, védelem, halogatás, különleges és harccal kapcsolatos tevékenységek*. A doktrínának alárendelt harcsszabályzatban<sup>58</sup> ismét eltérően: *támadás, védelem, nem háborús és kiegészítő* tevékenységek szerepelnek. Ezek nem marginális eltérések, lévén alapfogalmakról szó. Az, hogy még az alapfogalmak szint-

<sup>55</sup> Részletesen kifejtve: Mező András alezredes: A csapatok tevékenységének osztályozásáról. Honvédségi Szemle, 2013/4., 10–14. [http://www.honvedelem.hu/container/files/attachments/39409/honvedsegi\\_szemle\\_2013\\_3.pdf](http://www.honvedelem.hu/container/files/attachments/39409/honvedsegi_szemle_2013_3.pdf) (Letöltés időpontja: 2017. 01. 20.)

<sup>56</sup> Ált/38. Magyar Honvédség Összhaderőnemi Műveletek Doktrína (1. kiadás). MH DOFT: MD 3(1). A Magyar Honvédség kiadványa, 2013.

<sup>57</sup> Ált/29. Magyar Honvédség Szárazföldi Műveletek Doktrína (1. kiadás). MH DOFT: MD 3.2(1). A Magyar Honvédség kiadványa, 2015.

<sup>58</sup> Ált/59. Magyar Honvédség Szárazföldi Haderőnemének Harcsszabályzata IV. rész. A Magyar Honvédség kiadványa, 2013.

jén sem szabványos a mi terminológiánk és nem egységes a doktrinális szemléletünk, azt jelenti, hogy a Magyar Honvédségen belül még mindig nem jutott nyugvópontra a közös nyelv kialakítása.<sup>59</sup>

A DSZO több alkalommal figyelmeztetett különféle fórumokon arra, hogy a csapatok szárazföldi harcászati tevékenységének fogalomrendszerében számos további súlyos ellentmondás fedezhető fel. A magyar katonai szakma releváns és mérvadó dokumentumaiban alkalmazott szakszókincs sokszínű és a NATO-szabványoktól teljesen független. A NATO-csatlakozás óta jelentős idő telt el, de az akkoriban feltárt terminológiai hiányosságok és ellentmondások jelentős része még mindig nem lett megoldva.<sup>60</sup>

A probléma feltárására és orvoslására már történtek kísérletek. A NATO egyezményes terminológiát tartalmazó Integrált Terminológiai Adatbázis alapján elkészült *Katonai terminológiai értelmező szótár* kifejezett célja volt az, hogy a nemzeti katonai terminológia egységes, NATO-kompatibilis és normatív használatát elősegítse. A szótár kidolgozásáról rendelkező vezérkarfőnöki parancs<sup>61</sup> egyértelműen meghatározta, hogy az elkészülő szótár felhasználói az MH teljes személyi állományának tagjai és a katonai fogalmakat használó szakemberek. Az elkészült szótár normatív (azaz kötelező) alkalmazásától nem lehet eltekinteni, mert különféle szakmák, szakterületek, egymástól eltérő vagy egymást átfedő szakszavai olyan félreértésekre vezethetnek, melyeknek hosszú, de rövid távú következményei is súlyosan fenyegetik az MH irányítását. A szótárnak azonban nem volt célja az, hogy döntőbíróként lépjen fel olyan évek óta húzódó terminológiai kérdésekben, melyeket a szakma nem tudott tisztázni, így ezek továbbra is megoldatlanok (pl. biztosítás vs. támogatás).

Meglepő módon a felfedett terminológiai és doktrinális ellentmondásokhoz az MH tisztés és altisztképzéséért felelős szervezetei éveken át indifferensen viszonyulnak, még annak sem volt sok jele, hogy észrevették volna a doktrinák és az oktatáshoz használt dokumentumok (egyetemi jegyzetek, tankönyvek) között feszülő ellentéteket. A Nemzeti Közszolgálati Egyetem új vezetése felismerte a területen mutatkozó elmaradást és hozzálátott az új, korszerű és NATO-kompatibilis tudásbázis kialakításához: a NATO–magyar doktrinális irodalmon alapuló jegyzetekkel kívánják felváltani a sokszor évtizedes elmaradást, mutató egyetemi tankönyveket. A folyamat még csak az elején jár, de már most tekintetbe kell venni azt, hogy a doktrinális irodalom dinamikusan változik, három-négy évente felülvizsgálják, és nem szabad elfeledkezni a jegyzetek cseréje után az oktatóállomány megújításáról sem.

A csapatoknál szolgáló tisztok tudásának frissítésében sokat segíthet, ha a korábbi gyakorlatnak megfelelően központi módszertani foglalkozásokon mutatnák be a szakma szélesebb rétegeinek az új kiadványokat. A DSZO doktrína- és szabályzatfejlesztési szakemberei készen állnak arra, hogy egy-egy fontosabb szabályzat, doktrína bevezetését követően vezető szerepet játsszanak az eltérések és újdonságok megismertetésében. Előadások, szemináriumok, továbbképzések és törzstanulónapok mind olyan kiképzési események, melyek alkalmas fórumok lehetnek arra, hogy felhívják a korszerű ismeretektől elszakadt állomány figyelmét arra, hogy fontos változások következtek be egy-egy területen.

<sup>59</sup> Vö. a Decker vezérezredestől származó idézettel.

<sup>60</sup> Bővebben lásd Mező András alezredes: A szárazföldi harcászati tevékenységek fogalomrendszere. Honvédségi Szemle, 2014/1.; Mező András: Felkelés elleni hadviselés a doktrinákban. Hadtudomány, XXV. évfolyam, elektronikus szám, 2015. [http://mhht.eu/hadtudomany/2015/2015\\_elektronikus/9\\_MEZO\\_ANDRAS.pdf](http://mhht.eu/hadtudomany/2015/2015_elektronikus/9_MEZO_ANDRAS.pdf) (Letöltés ideje: 2016. 01. 25.)

<sup>61</sup> 93/2013. HVKF-parancs.

A doktrínák 2016-ban elkezdődött és 2018-ig tartó felülvizsgálati ciklusában a tervek szerint *12 doktrína felülvizsgálata fog megtörténni*. 2017-ben az Összhaderőnemi Doktrína; a Felderítő Támogatás Elvei és Gyakorlata; az Elfogott Személyek és Zsákmányolt Anyagok és Okmányok Kezelése; az Atom-, Biológiai és Vegyivédelmi Doktrína újírása várható.

## ÖSSZEFOGLALÁS

A doktrína a modern katonai alapelvek összegzése, ezek az alapelvek vezérlik a Szövetség különböző szervezeteinek tevékenységét a közös célok elérésére és a nemzeti célok támogatására. Így tehát a szabványos NATO-doktrínákon nyugvó magyar katonai gondolkodás Magyarország biztonságának egyik alapvető pillére. A doktrinális gondolkodás elhanyagolása megfosztaná a hadsereget a módszeres gondolkodástól, a szövetségi együttműködés lehetőségétől, a haderő konzisztens fejlesztésétől. A doktrínák nem a magasabbparancsnokságok szűk szakértőinek belügye, hanem a kiképzés, az oktatás elengedhetetlen eszközei, biztosítják a katonai gondolkodás alapjainak megismerését nemcsak katonáknak, de biztonságpolitikai szakértőknek és a civil szféra szakembereinek egyaránt. A doktrínák ugyanis megkerülhetetlenek, mert kapcsot jelentenek a politika és a hadművelési szint között, a célok és az eszközök közötti viszonyt, a célok katonai megvalósításának módszereit írják le. A doktrínák és a politika közötti ilyen kapcsolat jelenleg nem kellően szabályozott.

A magyar doktrínák kidolgozásának rendszere jól olajozott gépezetként működik. A kidolgozás a kisebb-nagyobb döccenők és a szabályozás hiánya ellenére is megfelelő mennyiségben készíti el az MH igényei szerinti doktrínákat. Problémának tartom, hogy a kidolgozás folyamatát nem követi széles körű érdeklődés, így a doktrínák nem harmonizálnak egymással. Ennél nagyobb kihívás, hogy kifejezett céljukat, az interoperabilitást sem érik el, mert – dacára az előjárónak a terminológia egységesítése érdekében tett kezdeményezésének – még az alapfogalmak szintjén is eltérések mutatkoznak a NATO-doktrínáktól. A hazai doktrínafejlesztés másik problémája volt az a sajátos szemlélet, amely láthatatlan nemzeti sajátosságokra hivatkozva megakadályozta a szövetségi elvárások és a modern hadviselés – Szövetségben elfogadott – elveinek érvényesülését. A NATO doktrínáinak megismerése és elfogadása nem a nemzeti érdekek ellen hat, hanem éppen ellenkezőleg, elősegíti alapvető érdekeink érvényesülését, hazánk biztonságának garantálását. Reményeim szerint az MH doktrínafejlesztése a jövőben összhangba fog kerülni a NATO doktrínahierarchiájával. Erre jó lehetőséget ad az MH Hadkiegészítő, Felkészítő és Kiképző Parancsnokság Doktrinális és Szabályzatfejlesztési Osztály ambíciózus terve a teljes magyar katonai szakirodalom megreformálására.

A magyar katonai gondolkodás nem mondhat le a doktrínákról, mert – Decker vezérrezredes szavaival – a doktrínák biztosítják a Magyar Honvédségnek a közös filozófiát, az egységes nyelvezetet és az erőkifejtések egységét.

## FELHASZNÁLT IRODALOM

93/2013. HVKF-parancs.

AAP-03(J) Joint Implementation Guide Ed 1 Rev 2. [http://nso.nato.int/nso/zzLinks/AAP3%28J%29\\_Related.html](http://nso.nato.int/nso/zzLinks/AAP3%28J%29_Related.html)

AAP-47 (A) Allied Joint Doctrine Development Supplement to AAP-3 (J), September 2011, Edition A, Version 2. <http://standards.globalspec.com/std/1033656/nato-aap-47>

- AJP-01(E) Allied Joint Doctrine Study Draft, 2015.
- AJP-3.4.1.1. [http://walterdorn.net/pdf/PSO\\_NATO\\_JointDoctrine\\_AJP\\_3-4-1\\_PSO\\_July2001.pdf](http://walterdorn.net/pdf/PSO_NATO_JointDoctrine_AJP_3-4-1_PSO_July2001.pdf)
- Allied Administrative Publication – AAP-06 (2014) NATO Glossary of Terms and definitions, 2014, 2-D-9. [http://wcnjk.wp.mil.pl/plik/file/N\\_20130808\\_AAP6EN.pdf](http://wcnjk.wp.mil.pl/plik/file/N_20130808_AAP6EN.pdf)
- Ált/24. Magyar Honvédség Kiképzési Doktrína (1. kiadás), MH DOFT kód: KIKD 7. Magyar Honvédség Kiadványa, 2012.
- Ált/29. Magyar Honvédség Szárazföldi Műveletek Doktrína (1. kiadás), MH DOFT-kód: MD 3.2(1). Magyar Honvédség Kiadványa, 2015.
- Ált/38. Magyar Honvédség Összhaderőnemi Műveletek Doktrína (1. kiadás), MH DOFT: MD 3(1). Magyar Honvédség Kiadványa, 2013.
- Ált/43. MH Összhaderőnemi Doktrína (3. kiadás), MH DOFT kód: ÖHD (3). MH kiadványa, 2012.
- Ált/59. Magyar Honvédség Szárazföldi Haderőnemének Harcszabályzata, IV. rész. Magyar Honvédség Kiadványa, 2013.
- Clausewitz, Carl von: *A háborúról*. Zrínyi Kiadó, Budapest, 2013.
- Chapple, Mike–Seidl, David: *Cyberwarfare: Information Operations in a Connected World*. Jones & Bartlett Learning Information Systems Security & Assurance Series, 2014.
- Developing Joint Doctrine Handbook, 4th Edition. The Development, Concepts and Doctrine Centre, UK Ministry of Defence, Shrivenham, Swindon, November 2013. <https://www.gov.uk/government/publications/developing-joint-doctrine-handbook>
- Dracevzki-Ury Ádám: *Zrínyi 2026. Az átfogó fejlesztések időszaka következik*. <http://www.honvedelem.hu/cikk/61339>
- EÜ/7. Magyar Honvédség Összhaderőnemi Egészségügyi Doktrína (2. kiadás), MH DOFT-kód: EÜD 4. Magyar Honvédség Kiadványa, 2012.
- Hines, John G.–Mahoney, Donald: *Defense and Counter offensive under the New Soviet Military Doctrine*. RAND National Defense Research Institute, Santa Monica, CA. [www.rand.org/dam/rand/pubs/reports/2007/R3982.pdf](http://www.rand.org/dam/rand/pubs/reports/2007/R3982.pdf)
- Katonai Műveletek tervezése – a Brit Katonai Doktrína. Army Code: 71451, 1996. A Honvéd Vezérkar Euro-atlanti Integrációs Munkacsoport kiadványa (magyar fordítás).
- Kiss Petra: *A magyar stratégiai gondolkodás változása a nemzeti stratégiák tükrében*. Hadtudomány, 2012/3–4. [http://www.mht.eu/hadtudomany/2012/3\\_4/HT\\_2012\\_3-4\\_Kiss\\_Petra.pdf](http://www.mht.eu/hadtudomany/2012/3_4/HT_2012_3-4_Kiss_Petra.pdf)
- MCM-077-00, Military Committee Guidance on the Relationship between NATO Policy and Military Doctrine.
- Mező András: *A brit doktrínafejlesztés rendszere*. Honvédségi Szemle, 2015/6.
- Mező András: *A csapatok tevékenységének osztályozásáról*. Honvédségi Szemle, 2013/4. [http://www.honvedelem.hu/container/files/attachments/39409/honvedsegi\\_szemle\\_2013\\_3.pdf](http://www.honvedelem.hu/container/files/attachments/39409/honvedsegi_szemle_2013_3.pdf)
- Mező András alezredes: *A szárazföldi harcászati tevékenységek fogalomrendszere*. Honvédségi Szemle, 2014/1.
- Mező András: *Felkelés elleni hadviselés a doktrínákban*. Hadtudomány, XXV. évfolyam, elektronikus szám, 2015. [http://mht.eu/hadtudomany/2015/2015\\_elektronikus/9\\_MEZO\\_ANDRAS.pdf](http://mht.eu/hadtudomany/2015/2015_elektronikus/9_MEZO_ANDRAS.pdf)
- Mező András: *Önkéntes műveleti tartalékosok alkalmazásának tapasztalatai*. Honvédségi Szemle, 2013/6.
- Mező András–Bakos Tamás: *Új szótár segíti a magyar nemzeti katonai terminológia egységes használatát*. Honvédségi Szemle, 2015/4.

- Mórocz Lajos: *Katonai doktrína, biztonságpolitika*. Társadalmi Szemle, 1991/8–9.
- Nemzeti Biztonsági Stratégia (2012). [http://2010-2014.kormany.hu/download/f/49/70000/1035\\_2012\\_korm\\_hatarozat.pdf](http://2010-2014.kormany.hu/download/f/49/70000/1035_2012_korm_hatarozat.pdf)
- Nemzeti Katonai Stratégia (2012). [http://www.kormany.hu/download/a/40/00000/nemzeti\\_katonai\\_strategia.pdf](http://www.kormany.hu/download/a/40/00000/nemzeti_katonai_strategia.pdf)
- Pekó József: *A katonai doktrína-korszerűsítés elvi hátteréről*. <http://www.zmne.hu/kulso/mhht/hadtudomany/1999/ht-1999-1-6.html>
- Perjés Géza: *A katonai doktrínáról*. Beszélő Online, 35. szám, Évfolyam 2, Szám 38. <http://beszelo.c3.hu/cikkek/a-katonai-doktrinarol>
- STANAG 2234; AJP-4.5. <http://www.auricmedia.net/wp-content/uploads/2014/08/AJP-4.5-HNS-MAY-2013-edb-v1-e.pdf>
- STANAG 3998. Tactics, techniques and procedures for NATO Air Transport Operations – ATP-3.3.4.3 (A). <http://standards.globalspec.com/std/280345/nato-stanag-3998>
- Szenes Zoltán: *Honvédelem 2014–Pártpolitikai programok a haderő-átalakításról*. Előadás a Magyar Hadtudományi Társaság előadás-sorozatán, 2014. április 14-én, a Stefánia Honvéd Kulturális Központban. [http://mhht.eu/files/2014/Beszamolo\\_szenes.pdf](http://mhht.eu/files/2014/Beszamolo_szenes.pdf)
- Szenes Zoltán: *NATO Security Challenges and Standardization*. Hadmérnök, XI. évf. 3., 2016. szeptember.
- Szun-ce: *A hadviselés törvényei*. <http://mek.oszk.hu/01300/01345/01345.htm#elvek>  
<http://beszelo.c3.hu/search/node/katonai%20doktr%C3%ADna>

#### AJÁNLOTT IRODALOM

- Deák János: *A nemzeti katonai stratégiai gondolkodás fejlődése*. Honvédségi Szemle, 2012/6.
- Pap Andrea őrnagy: *A Honvédelmi Minisztérium gazdálkodásának aspektusai a 2005–2011 közötti időszakban*. Doktori (PhD-) értekezés. NKE Hadtudományi Iskola, 2013. [http://uni-nke.hu/downloads/konyvtar/digitgy/phd/2014/pap\\_andrea.pdf](http://uni-nke.hu/downloads/konyvtar/digitgy/phd/2014/pap_andrea.pdf)
- Tálás Péter: *A nemzeti katonai stratégia és a magyar stratégiai kultúra*. Hadtudomány, 2013/3–4.



Bíró Ákos ö. m. t. százados:

## GONDOLATOK A MAGYAR HONVÉDSÉG JELKÉPRENDSZERE, SZIMBÓLUMAI ÉS KITÜNTETÉSI RENDSZERE RACIONALIZÁLÁSÁNAK LEHETŐSÉGEIRŐL

*ÖSSZEFOGLALÓ: A tanulmány a Magyar Honvédség által jelenleg adományozott és rendszerben tartott kitüntetések és jelvények kérdéskörét vizsgálja, az azokkal kapcsolatos anomáliákat elemzi. A rendszerváltás után a honvédség jelképrendszere részlegesen átalakult, azonban számos olyan elem maradt fenn az 1989 előtt alkalmazott rendszerből, mely hagyományainktól idegen, kivételében nem korszerű, és javítása, megváltoztatása megfontolásra javasolt. A szerző konkrét példákkal és megoldási javaslatokkal igyekszik alátámasztani ezeket a problematikusnak ítélt részeket, és egyben felvázolja az előképét egy, a Magyar Honvédség egész állományát érintő új, korszerű, jól szabályozott kitüntetésviselési struktúrának. Ez jól illeszkedne a honvédelmi vezetés által néhány éve megkezdett változtatások rendszeréhez, és elősegítené azt, hogy újra modern, mégis hagyományos és széles társadalmi ismertséggel rendelkező elismerési rendszerünk legyen.*

*KULCSSZAVAK: kitüntetések, jelvények, szimbólumrendszer, jelképek, szalagsáv, falerisztika, Magyar Honvédség, nemzeti hagyományok*

### BEVEZETÉS

Jelen tanulmány a napjainkban alkalmazott kitüntetési és szimbólumrendszerünk azon pontjaira kívánja ráirányítani a figyelmet, ahol változtatások szükségesek annak érdekében, hogy az modern, de egyben nemzeti hagyományainkra épülő elismerési és jelképrendszerként funkcionáljon. Megítélésem szerint a jelenlegi kitüntetési rendszer több eleme a magyar falerisztikai (rendjel- és kitüntetéstani) hagyományoktól távol áll, a kitüntetések egy része pedig nem képes megfelelő módon reprezentálni Magyarországot elismerését az arra méltónak talált katonaszemélyek és érdemes civilek számára.

Általánosan kijelenthető, hogy állami kitüntetéseink társadalmunkban jelenleg különösebb ismertséggel és elismertséggel nem rendelkeznek. Ennek oka alapvetően az 1949 és 1989 között fennállott kitüntetési rendszer, a „népi demokrácia” korszakának erősen túlzó adományozási gyakorlata, melynek révén magas állami elismerések is egyszerű tömegkitüntetéssé váltak, így azok társadalmi elismertsége a rendszerváltás idejére gyakorlatilag megszűnt, maga a jelvény pedig devalválódott, jelentéktelenné vált, értékét csak az adományozással járó pénzjutalom adta meg. Másik oka pedig az, hogy többféle kényszermegoldás eredményeképpen a kitüntetések viselése sokáig tiltott volt, és ma is csak nagyon szűk keretek között megengedett, ezért új kitüntetésviselési kultúra a közel harmincéves kényszerszünet miatt egyszerűen nem alakult ki.

Sajnálatos tény, hogy sok esetben a jelenlegi magyar kitüntetések jelvényeinek és szalagjainak anyaga nagyon gyenge minőségű, gyártásuk során szinte kizárólag a megrendelő által elsődlegesen elvárt olcsóságra való törekvés dominál, ellenére annak a ténynek, hogy megfelelő igény esetén gyártói kapacitás, képesség és készség is lenne színvonalasabb jelvények és szalagok elkészítésére. A szalagoknál alkalmazott műselyem textília olykor kifejezetten silány minőségű, a jelvények művészi értéke pedig rendkívül alacsony. Az alkalmazott jelvények sokszor értéktelen pótfémekből készülnek,<sup>1</sup> a zománcos jelvényeken bizonyos esetekben nem valódi zománcot, hanem olcsó műgyantát vagy egyszerű festéket alkalmaznak.<sup>2</sup> Érthető és elfogadható szempont, ha költséghatékonyásra törekszünk, erre azonban sajnos rossz módot választunk, amikor eltekintünk a minőségi anyagok felhasználásától. Helyesebbnek tartom, ha továbbhaladunk a néhány évvel ezelőtt már megkezdett úton, és folytatjuk a hagyományainkhoz való közeledést, miközben racionalizáljuk a rendszert. A megoldás nem egy részben elavult és kissé bonyolult rendszer mindenáron való fenntartása, hanem annak egyszerűsítése, egyidejűleg az alkalmazott jelvények, szalagok és szalagsávok minőségének jelentős javítása lehet, melyet – amennyiben megvan rá a megrendelői szándék – akkor elsősorban jól meghatározott, részletes műszaki leírások, precízen megfogalmazott szabályzók segítségével és a falerisztkáival foglalkozó szakemberek véleményének figyelembevételével egészen könnyen el tudunk érni.

Számos esetben probléma, hogy az adományozásoknál sem megfelelő differenciálás, sem rendszeresség nem mutatható ki. Sokszor nem megfelelő (túl alacsony, vagy túl magas) fokozatot adományoznak, olykor protokollárisan nem megfelelő körülmények között. Általában véve hiányzik a megfelelő szabályozottság, és hiányzik a kitüntetések viselésének új, modern kultúrája, mely NATO-szövetségeseink fegyveres erőinél teljesen természetes dolog. Ugyancsak probléma, hogy kitüntetési rendszerünk egyes elemeiben még mindig a Varsói Szerződés idején kialakult szokásokat követ, melyek nem feltétlenül egyeztethetők össze a 21. század követelményeivel, de nemzeti hagyományainkkal sem.

Jelenlegi szimbólumrendszerünk egy olyan visszás helyzet eredménye, mely 1990 után jött létre, de előzményei az 1946 és 1989 közötti időszakra nyúlnak vissza. Alakulatainkat még mindig szinte kizárólag az 1848/49-es szabadságharc neves katonáiról vagy települési helyükről nevezzük el, és igen ritkán nyúlunk vissza a magyar hadtörténelem egyéb, ugyancsak dicső korszakaihoz, és még ritkábban alkalmazunk történelmi alakulatelnevezéseket. Felemelő kivétel volt az 1990 utáni alakulat- és laktanyaelnevezések között vitéz Szentgyörgyi Dezső zászlós, Kiss József hadnagy vagy újabban báró Hazai Samu és báró Szurmay Sándor vezérezredek, valamint vitéz Bertalan Árpád nevének használata, de úgy gondolom, lenne még mit tennünk ezen a téren. Disszonáns helyzet az, hogy a magyar lovasság világszerte elismert huszárjainak nevét és hagyományait a francia vagy a brit haderő ejtőernyős- és páncélos elit alakulatai ápolják, annak ellenére, hogy huszárok, legalábbis egy díszelgő alakulat formájában, még a Magyar Néphadsereg keretein belül is léteztek az 1950-es évek közepéig. Semmi akadályja nem lenne, ha visszatekintenénk az 1949-ben valóban eltörölt múltba, és alakulataink nevükben, hagyományaikban az elődök dicsőségét hirdetnék, miközben változatlanul egy modern, 21. századi hadsereg feladatait látnák el. Nem újonnan kreált, gyökértelen vagy kényszerűen alkalmazott hagyományokra van szükség, hanem a

<sup>1</sup> Jó példa erre a Békefenntartásért Szolgálati Jel, mely túlmenően azon, hogy egészen a közelmúltig érthetően okokból egyenes szalagon adományozták, rossz minőségben, olcsó spiáterből készül. Vö. Bodrogi Péter–Molnár József–Zeidler Sándor: Nagy magyar kitüntetéseknév. Rubicon-Ház Bt., 2005, 266.

<sup>2</sup> Pl. Hazáért Érdemjel (már új, kifejezetten esztétikus formában adományozott) I. típusa. Uo. 256.

régi, évszázados szimbólumok felelevenítésére és ápolására, oly módon, hogy ne térjünk le az új, modern Magyar Honvédség megteremtésének útjáról.

A honvédség állományjelzői, fegyvernemi és alakulatjelvényei ugyancsak ezt a kényszermegoldásokból született helyzetet tükrözik. Az egyetlen megjelenített nemzeti jelkép tulajdonképpen csak az állami címer és a nemzeti színek, míg általában a jelvények, alakulat- és fegyvernemi jelvények mind igen puritán vonalat képviselnek. E jelvények többsége – alacsony művészi értékük okán – egyáltalán nem népszerű a katonák között, és több fegyvernem (ejtőernyősök, páncélosok, tüzérek, tűzszerészek stb.) katonái érzik szükségét annak, hogy a magyar katonai múlt jelképrendszeréhez visszanyúlva, azokat olykor modern, német vagy brit mintákkal elegyítve, „privát” jelvényeket készíttessenek maguknak, és e nem rendszeresített jelvényeket viseljék sapkájukon és/vagy egyenruhájukon. Ez a trend sokszor lényegesen esztétikusabb és hagyománykövetőbb jelvények megjelenését eredményezi, és megtűrésüket, viselhetőségüket magam is támogatom, de egyben javasolom hasonló, hagyományainkon alapuló fém- és textiljelvények megterveztetését és tényleges rendszeresítését is. A fémjelvények megjelenését a társasági egyenruhán és a barett sapkán különösen fontosnak tartom, a jelenleg a köznapi és társasági egyenruhán alkalmazott textiljelvények – alacsony láthatóságú változatai – inkább csak a gyakorló-egyenruhán képzelhetők el.

Meg kell említeni azt is, hogy néhány év óta örvendetes folyamatnak lehetünk tanúi. Számos olyan változtatás történt a közelmúltban, mely az új honvédelmi vezetés racionalizálási szándékát jelzi, és amely egyértelműen a magyar hagyományokhoz való közeledésnek tekinthető. A meglévő kitüntetések korábban alkalmazott helytelen nevének *Érdemjelre* vagy *Emlékéremre* változtatása mind ilyen lépésnek tekinthető és mindenképpen üdvözlendő.

A továbbiakban néhány konkrét javaslatot is megfogalmazok, melyek újabb hasznos változásokat eredményeznének e területen. Mindez összhangban van azokkal a pozitív változásokkal, melyek a rendszerváltás után a szomszédos országokban végbementek, és melyek Romániában, Szlovákiában, Csehországban, Horvátországban vagy Bulgáriában a falerisztikai hagyományokhoz való visszatérést, a kommunizmus örökségének szinte maradéktalan elhagyását jelentették.

## AZ ÁLLAMI KITÜNTETÉSI RENDSZER ÉS A MAGYAR ÉRDEMREND

Kitüntetési rendszerünk alapjait a 2011. évi CCII. törvény *Magyarország címerének és zászlajának használatáról, valamint állami kitüntetéseiről* teremti meg; eszerint Magyarország legmagasabb kitüntetései a Magyar Szent István Rend, a Magyar Corvin-lánc, a Magyar Becsület Rend és a Magyar Érdemrend, a korábbi Magyar Köztársasági Érdemrend. Az első három kitüntetés különleges elismerést jelent, csak egy fokozatban adományozzák, a nemzet és a haza érdekében végzett különleges szolgálatok, illetve kiemelkedő tudományos tevékenység elismeréseként, rendkívül alacsony számban. Ezeket e tanulmány éppen ezért nem kívánja tárgyalni, megfelelő differenciáltsága okán elsősorban a Magyar Érdemrend és Érdemkereszt kitüntetéscsaládot kell vizsgálnunk.

Magyarország általános állami elismerést jelentő kitüntetéscsaládjá tehát a katonai és polgári tagozattal egyaránt rendelkező Magyar Érdemrend és Érdemkereszt. Ez tulajdonképpen az 1946. évi Magyar Köztársasági Érdemrend 1991-ben megújított változata, mely pedig – formájában – az 1922-ben alapított Magyar Érdemkereszt (1935-től Magyar

Érdemrend) utódja<sup>3</sup> volt. A három elnevezés kivételében, fokozataiban ugyanazt a kitüntetést jelenti, jelentős eltérés csak a rendjelvényeken alkalmazott középérsz mintájában, illetve a kitüntetésszalagok színösszetételében van. A mostani és az 1922–1945 között fennállott rendjelvények külalakjukban, méreteikben megegyeznek, azonban az előoldal medalionja eredetileg csak a címer jobb (heraldikai bal) oldalát, a hármast és a kettős keresztet ábrázolta, így a rendelkezésre álló kevés helyet a mostani medalionhoz képest lényegesen esztétikusabban használta ki.<sup>4</sup> A Horthy kori rendjel hátoldalán nemcsak az alapítás évszáma, hanem a rend latin nyelvű jelmondata is szerepelt.<sup>5</sup>

A rend érdemkeresztjei esetében a keresztoszarak között eredetileg nem volt ott az először 1946–1949 között, majd a jelenlegi jelvényeken is alkalmazott koszorú,<sup>6</sup> ami helytelen, hiszen a magyar falerisztikai hagyományok és a falerisztika általános szimbólumrendszere szerint is a keresztoszarak közé helyezett koszorú funkciója az, hogy hadiékítményként (katonai jelképként) szolgáljon. A hadiékítményt kizárólag háború esetén alkalmazták, katonák részére, azonban jelenleg mindenki, így akár egy érdemes iskolaigazgató is „hadiékítménnyel” díszített kitüntetést kap munkája elismeréseképpen. További fontos különbség, hogy az 1945 előtti Magyar Érdemrend a Köztársasági Érdemrendhez képest szélesebb spektrumú elismerést tett lehetővé, amennyiben további alacsonyabb fokozatokkal, így a Magyar Koronás Ezüst és Bronz Érdeméremmel (közismertebb nevén a *Signum Laudisszal*)<sup>7</sup> illetve a Magyar Ezüst és Bronz Érdeméremmel is rendelkezett.<sup>8</sup> Ezen alacsonyabb fokozatok megújítását mindenképpen megfontolásra javaslom, mert így mód nyílna egy jobban diverzifikált elismerési rendszer felépítésére, és talán könnyebb lenne az átjárhatóság is a miniszteri és az állami kitüntetések között.

A jelenlegi Magyar Érdemrend adományozási gyakorlata sem hagyományainkkal, sem egy modern, többfokozatú kitüntetéscsalád adományozási gyakorlatával nincsen összhangban. Eredetileg a Bronz, Ezüst és Arany Érdemkereszt fokozatok, valamint a Bronz és Ezüst Érdemérem elsősorban a tiszthelyettesi és a legénységi állomány (valamint a civil szféra alacsonyabb rangú köztisztviselői, érdemes személyei) szolgálatának elismerésére szolgáltak, míg a Koronás Bronz és Ezüstérem, valamint a rend lovagkeresztje, tisztikeresztje, középkeresztje, középkeresztje a csillaggal és nagykeresztje a tiszti, törzstiszti és tábornoki állomány, valamint érdemesebb vagy magasabb állású civilek elismerésének eszköze volt.

Ez a differenciáltság 1991-ben, az újjáalapítást követően megszűnt, és jelenleg előfordulhat olyan szituáció is, hogy különös érdemeket is felmutató neves ezredes részére olyan alacsony fokozatú kitüntetést adományoznak nyugdíjba vonulásakor, mellyel egyidejűleg egy kiválóan szolgáló tiszthelyettes többéves munkáját ismerjük el katonai pályája közepe táján. A rend magasabb fokozatainak adományozásakor ugyancsak komoly rendszertelenség mutatható ki a linearitás és a szabályozottság, valamint a konzekvencia nyomai nélkül.

<sup>3</sup> Ezen kitüntetés mintájával pedig az 1848–49-es szabadságharc Magyar Katonai Érdemrendjének emigrációs „aranykeresztje” szolgált. (Vö. Bodrogi–Molnár–Zeidler: i. m. 71.)

<sup>4</sup> Bodrogi–Molnár–Zeidler: i. m. 132–141.

<sup>5</sup> Si Deus pro nobis, quis contra nos? (Ha Isten velünk, ki ellenünk?) Eredetileg bibliai idézet, és a Rákóczi-család jelmondata.

<sup>6</sup> Bodrogi–Molnár–Zeidler: i. m. 142.

<sup>7</sup> A Signum Laudis eredetijét nem Horthy Miklós kormányzósága során vezették be, hanem I. Ferenc József király alapította 1890-ben Budapesten, Katonai Érdemérem néven, melynek alapszabálya és külalakja 1890 és 1922 között többször változott, míg elnyerte végleges formáját.

<sup>8</sup> Bodrogi–Molnár–Zeidler: i. m. 143.

Általában elmondható: a katonai szolgálat során szerzett érdemek elismerésére a Magyar Érdemrend fokozatait a kívánatosnál lényegesen alacsonyabb arányban adományozzák.

## A HONVÉDELMI MINISZTER ÉS A BELÜGYMINISZTER ÁLTAL ADOMÁNYOZHATÓ KITÜNTETÉSEK

A honvédség és a belügyi szervek tagjai részére adományozható kitüntetések területén látom a legnagyobb problémát. A probléma gyökere onnan eredeztethető, hogy egy kényszermegoldás eredményeképpen 1991-ben betiltották az 1989-ig adományozott, önkényuralmi jelképnek minősített motívumokat ábrázoló kitüntetések teljes alakban történő viselését, ami több szempontból is aggályos. Egyfelől, mert egyidejűleg eltiltották az 1992 után alapított és adományozott kitüntetések viselését is, másfelől, mert helybenhagyták több, 1945 előtt adományozott kitüntetés viselésének tiltását is, a debreceni Ideiglenes Kormány kényszerhelyzetben hozott rendeleteit implementálva. Ez utóbbi rendelkezést egyébként szinte minden második világháborús veterántalálkozón rendszeresen meg is szegik 1990 óta, hiszen az eltiltott kitüntetések között szerepelnek több százezres számban adományozott hadjárat kitüntetések, így a Felvidéki, az Erdélyi vagy a Délvidéki Emlékérem és a Tűzkereszt is. Mindez azzal a nem várt eredménnyel járt, hogy a szerződéses és a hivatásos állomány a kitüntetések tényleges és szabályos viselésétől az elmúlt közel három évtized során egyszerűen elszokott, hiszen módja sem nyílt rá. Örvedetes, hogy már van rá évi egy-két alkalommal lehetőség, azonban ez mégsem vált gyakorlattá, mert nincsen hozzá megfelelő infrastruktúra és a szabályzó által rendelkezésre bocsátott ismeretanyag is hiányzik.

## A SZALAGSÁVOK KÉRDÉSE

Mindenképpen kényszermegoldásnak tekinthető az 1985-ben bevezetett, szovjet mintát követő 25×10 mm nagyságú, egyenruhán viselendő szalagsávok használatának megtartása. A hagyományos magyar szalagsávméret 40×15 mm a szalagsávok 20. század elején történt megjelenése óta. Különösen figyelemreméltó, hogy ezt a hagyományt (az 1985. évi változtatás után is) a Rákosi- és a Kádár-rendszer is megtartotta, kitüntetések dobozaiban a jelvény mellé továbbra is ekkora szalagsávot mellékeltek miniatűrökkel ellátva, illetve a Magyar Érdemrend és Érdemkereszt jelvényei mellé jelenleg is ekkora szalagsávot adományoznak mind a mai napig. A Belügyminisztérium ugyancsak ezeket a szalagsávokat tartotta rendszerben 1990 után is.

Utóbbiakból kis méretű szalagsáv nem is érhető el, ráadásul a magasabb (tisztikereszt, középkereszt, középkereszt a csillaggal, nagykereszt) fokozatú érdemrendek miniatűrjével ékesített változatok soha nem is készültek el.<sup>9</sup> Ez azt eredményezi, hogy a Magyar Érdemrend lovagkeresztjével és az annál magasabb fokozatokkal dekorált katonák a részükre adományozott kitüntetésszettekben található, széles szalagsávot többféle, eltérő rögzítési módszerrel<sup>10</sup> megpróbálják meglévő szalagsávjaik közé illeszteni. Ezek a vegyes szalagsávok, a NATO-

<sup>9</sup> Többek között azért sem, mert a kis méretű szalagsáv nem is alkalmas arra, hogy a hagyományos magyar szalagsávra esztétikusan illeszthető, magasabb fokozatot jelző miniatűröket el lehessen rajta helyezni.

<sup>10</sup> A szovjet mintájú szalagsávokat alumíniumalapra helyezve, tűskével, a Magyar Érdemrend szalagsávjait nagy méretű, a szalagsávotól elálló biztosítótűvel, míg a modern nyugati és NATO-szalagsávok sínrendszerrel és úgynevezett pinnel rögzítik a szabályos alapra, illetve az egyenruhához.

és az amerikai kitüntetések 35×9,5 mm nagyságú szalagsávjaival kombinálva meglehetősen kaotikus és a legkevésbé sem szabályos vagy esztétikus szalagsávokat eredményeznek.

Látványos és esztétikus változást hozna, ha visszatérnénk az eredeti, hagyományos magyar mérethez, vagy legalábbis megfontolnánk a NATO-standardnak megfelelő méret jövőbeni alkalmazását, ideértve ezek modern, jól kezelhető és esztétikus rögzítési módjának egyidejű implementálását is, lehetővé téve ezek széles körű elérhetőségét a katonai ruházati ellátópontokon (KREP), a megfelelő szabályok összefoglalásával megtámogatva. Egyszerűbb lenne a hagyományos magyar méret megtartása, ugyanis ebben az esetben a szalagsáv szélessége a kitüntetésszalagok szélességével megegyezne, így nem lenne szükség az adott szalagfajtából kétféle különböző méretet gyártani, hanem ugyanabból a szalagtekercsből lehetne előállítani a kitüntetésszalagot és a szalagsávot is. Ehhez a mérethez a külföldi és a NATO-, EU-, ENSZ- stb. kitüntetések szalagsávjai méretben sokkal közelebb állnak, így többféle szalagsáv elrendezése is sokkal esztétikusabban lenne megoldható a megfelelő, egyszerűen módosítható és egyenruhán könnyen rögzíthető sínrendszer implementálásával, a jelenleg használatos szalagsávok ilyen változatainak egyidejű elkészítésével.

Ugyanez lenne kívánatos a belügyminiszter által adományozott szolgálati jelek és érdem utáni kitüntetések vonatkozásában is, melyek ugyancsak a Magyar Érdemrend szalagsávjaihoz hasonló módon egy nem elegáns, az egyenruhán esztétikus rögzítést lehetővé nem tevő biztosítótűvel viselhetők csak, kizárólag külön-külön, ezzel meglehetősen „rendetlen” hatást keltve. Ezeknél a szalagsávoknál a jelenleg is alkalmazott hagyományos magyar méret megtartása mellett csak a rögzítés modernizációja lenne szükséges, a katonai kitüntésekkel azonos, fent leírt módon. A rendszer egységesítése a jövőben jelentős költségcsökkenést eredményezne.

## A KITÜNTETÉSEK SZALAGJAINAK KÉRDÉSE

A magyar falerisztikai hagyománynak megfelelő háromszögformára hajtott kitüntetésszalagok a 19. század második felében, az Osztrák–Magyar Monarchia alatt alakultak ki, Európában szinte egyedülálló hagyományt teremtve. Ma csak Ausztriában, Bulgáriában, Horvátországban és hazánkban alkalmazzák ezt a különleges szalagformát, Magyarországon még a szocializmus idején is mindvégig megőrizve azt.

A legtöbb kitüntetésünket, mely nem lovagkeresztnél magasabb fokozat, ezen a háromszögzalagon adományozzák, azonban meglepő módon jó néhány, a honvédelmi miniszter és a belügyminiszter által adományozott kitüntetés szalagja ettől eltér, ideértve a legtöbb, korábban adományozott missziós szolgálati jelet vagy a Belügyminisztériumban az évek után adományozott szolgálati jeleket.<sup>11</sup> A két szalagtípus egyidejű, szabályos és esztétikus viselése szinte lehetetlen, az egyenes kitüntetésszalag belföldi használatát semmiféle szakmai érv nem indokolja, ez a magyar hagyományoktól idegen. Javaslom, hogy térjünk vissza

<sup>11</sup> A Belügyminisztérium évek utáni szolgálati jelei esetében a szalag erősíti azt a hatást, hogy a kitüntetés nem egyéb, mint a francia Akadémiai Pálma Rend (Ordre des Palmes académiques) egyszerű másolata. (Vö. <http://www.amopa.asso.fr/>, 2017. január 25-i állapot). Különösen igaz ez az új, lila színű, egyenes kitüntetésszalaggal ellátott ügyészségi változat esetében. Ugyanitt kell elmondani, hogy ez a kitüntetés azon kevés 1990 után alapított kitüntetésünk egyike, mely az eredeti alapítói szándék szerint is nemesfém-ből, jelzett 925 ezrelékes ún. sterling ezüsből készült, legalábbis a korai példányok. Azóta jelentős minőségromlás ment végbe, és a mostanában adományozott példányokat ezüst helyett silány és olcsó pótfémekből készítik.

ahhoz a gyakorlathoz, hogy kizárólag a hagyományos magyar háromszögszalagot használjuk magyar állampolgárok részére történő adományozások esetén.

Az egyenes szalagnak kizárólag akkor van létjogosultsága, ha valamely kitüntetést külföldi fegyveres erő tagja részére adományoznak; a magyar kitüntetést ebben az esetben is a magyar háromszögszalagon kell adományozni, azonban helyénvaló (és más országoknál is szokásos) a doboz mellé egy (általában 8–16 centiméteres) egyenes szalagdarabot is átadni, melynek segítségével a külföldi adományozott azt saját kitüntetéssorába illesztheti, saját viselési szabályrendszerének és szokásainak megfelelő módon. A kitüntetések sorba illesztése egyébként nálunk is probléma, ugyanis minden háromszögszalag hátsó oldalához egy biztosítótű van rögzítve, mely a kitüntetés (kizárólag önmagában való) viselését hivatott volna segíteni. Ezzel az a gond, hogy egynél több kitüntetés egyidejű viselése esetén a biztosítótűk miatt már nagyon nehéz a kitüntetések szalagjainak egymásba bújtatása, ezért esztétikus és szabályos viselésük lehetetlenné válik.

Valójában az ilyenfajta egyedi rögzítés alkalmazása felesleges és drága is, korábban ugyanis a jól bevált sínrendszereket – túvel ellátott rézpántok – alkalmazták, többféle méretben, tetszőleges számú (de egy sorban hat kitüntetésnél nem több) kitüntetés viselését lehetővé téve, esztétikus és szabályos módon, a szalagokat arányosan egymásba bújtatva. Ezek 1989/90 fordulóján a kitüntetések viselésének szokásával együtt eltűntek, azonban egyszerűen és olcsón előállíthatók és újra rendszerbe hozhatók.

Fontos megemlíteni, hogy a kitüntetések szalagjainak minősége is kívánnivalót hagy maga után. Horvátországban például képesek az 1945 előtt használt, látványos és nagyon szép moaré selyemszalagok minőségéhez közel álló kitüntetésszalagok gyártására, azonban a mi szalagjaink rossz minőségű műselyemből készülnek, a szövési technika sok esetben pedig kívánnivalót hagy maga után. A rendjelvények minőségi előállításához kapcsolódóan javaslom, hogy igyekezzünk ugyancsak minőségi kitüntetésszalagok alkalmazását bevezetni, melyek esztétikusak és a használatot is jobban bírják. Arról, hogy a gyártók ilyen szalagokat alkalmazzanak, a mindenkor megrendelőnek kell gondoskodnia azzal, hogy erre igényt fogalmaz meg, valamint megfelelő műszaki leírásokat bocsát ki, melyektől a gyártó partner nem térhet el. Ugyanez igaz a kitüntetési jelvények anyagának meghatározására is: amennyiben a megrendelő oldalról biztosítjuk, hogy a megrendelés részletesen rendelkezzen a felhasználandó anyagokról, elsősorban a fémekről, elkerülhető a nemkívánatos eltérés.

## A KITÜNTETÉSEK VISELÉSÉNEK ÁLTALÁNOS SZABÁLYAI

Az általános alkalmazandó szabályrendszer, a 9/2005. (III. 30.) HM rendelet, vagyis a Magyar Honvédség részére kiadott öltözködési szabályzat V. fejezete foglalja össze, egyébként helyesen, a viselési sorrendet és meglehetősen akkurátus módon, a viselési szabályokat is számba véve. Ehhez mindössze néhány kiegészítést tennék.

Kitüntetések teljes alakban vagy kisdíszítmény formájában (a kettő változat [és a szalagsávok] egyidejű viselése szabálytalan) csak a társasági egyenruhán, meghatározott, ünnepélyes alkalmakkor viselhetőek. (Ezen alkalmak számát érdemes lenne bővíteni.)

A gyakorló-egyenruhán sem kitüntetések, sem szalagsávok nem viselhetőek, kivéve a Sebesülési Emlékérem és a kardokkal ékesített Szolgálati Érdemjel gyakorló változatú szalagsávjai. Ehhez kapcsolódóan szükséges lenne a szerződéses állomány tagjai részére az altisztek társasági/köznapi egyenruhájához hasonló ruházat rendszerbe hozatala, hiszen a jelenlegi helyzet szerint kitüntetéseit a legjobban dekorált legénységi állomány sem viselheti, mivel részükre csak gyakorlóruházat van kiadva. Amennyiben nincsen ilyen szándék,

megfontolandónak tartanám, ha több nyugati hadsereghez hasonlóan engedélyoznánk a teljes alakos kitüntetéssorok viselését a gyakorló egyenruhán. Erre egyébként 1949 előtt is lehetőséget adtak a szabályzatok.

A magyar kitüntetések viselési sorrendjét az Öltözködési Szabályzat helyesen határozza meg. Ehhez azt a kiegészítést fűzöm hozzá, hogy a külföldi kitüntetések a hazai kitüntetések után viselendők, hagyományosan az adományozó ország francia nyelvű nevének ábécésorrendjében, ezt azonban talán érdemes a magyar ábécé sorrendje szerint alkalmazni napjainkban.

## A KITÜNTETÉSI RENDSZER STRUKTÚRÁJA ÉS A MODERNIZÁCIÓ LEHETŐSÉGEI

Véleményem szerint a jelenlegi rendszer jelentősen túlbonyolított. A 15/2013. (VIII. 22.) HM rendelet által szabályozott jelenlegi kitüntetési struktúrából három csoportban az alábbi kitüntetéscsaládokat javaslom megtartani csupán:

### *Érdem utáni kitüntetések:*

Hazáért Érdemjel.

Szolgálati Érdemjel minden fokozata (kardokkal ékesített és kardok nélküli szalagon) katonaszemélyek elismerésére.

Honvédelemért Kitüntető Cím minden fokozata nem katonaaállományú személyek elismerésére. (Javasolnám a „Kitüntető Cím” elnevezés ezen utolsó mohikánjának végleges elhagyását, mivel itt valójában nem valamiféle cím, hanem egy kitüntetés átadása valósul meg. A Szolgálati Érdemjel és a Hazáért Érdemjel mintájára javasolnám a Honvédelemért Érdemjel elnevezés alkalmazását.)

Különleges érdemeket a Magyar Érdemrend megfelelően differenciálva adományozott fokozataival lenne helyesebb elismerni.

### *Szolgálati évek után adományozott szolgálati jelek:*

Tiszti Szolgálati Jel minden fokozata.

Altiszti/Legénységi Szolgálati Jel minden fokozata. (Javasolnám egy újabb fokozat megteremtését, öt év szolgálati idő után, a legénységi állomány számára.)

### Egyéb Szolgálati Jelek

Ebbe csoportba tartozik a Sebesülési Emlékérem, Békefenntartásért Szolgálati Jel, a Külszolgálatért Szolgálati Jel, a Migrációs Válsághelyzet Kezeléséért Szolgálati Jel, a Katasztrófa-elhárításért Szolgálati Jel, és az Első Tűzharcért Szolgálati Jel.

A fentiekből a Sebesülési Emlékérem, a Katasztrófa-elhárításért Szolgálati Jel, az Első Tűzharcért Szolgálati Jel és a Migrációs Válsághelyzet Kezeléséért Szolgálati Jel megtartását javaslom, de megfontolnám az „Első Tűzharcért Szolgálati Jel” átnevezését „Tűzharcos Kereszt”-re. A Migrációs Válsághelyzet Kezeléséért Szolgálati Jel esetében javaslom továbbá, hogy a szalagon jelenleg ragasztással rögzített koszorú rögzítése túsre változzon, valamint kerüljön rá a szalagsávra is, illetve kapjon egy hagyományos funkciót, és jelölje azt, hogy a kitüntetés viselője a vonatkozó rendeletben meghatározott szolgálati időt valóban a határ mentén töltötte. Azonban azok, akik a migrációs válsághelyzet kezelésében részt vettek, de nem a határ mentén szolgáltak, a kitüntetést és a szalagsávot is ezen ékítmény nélkül kapják meg.



A Békefenntartásért és a Külszolgálatért Szolgálati Jel megtartása helyett érdemesebb lenne egyetlen fajta színvonalas emlékérem rendszeresítése a külszolgálatot teljesítő állomány részére. Javaslom, hogy hozzunk létre egy általános missziós érmet, mely kivitelében magas művészi értéket képviselne, és melyet nemesfém-ből, 500 ezrelékes ezüsből javaslok elkészíteni. Ezen elképzelésem alapjául az Egyesült Királyságban alkalmazott General Service Medal koncepciója szolgál. A kitüntetés többszöri elnyerése esetén (többféle misszióban betöltött szolgálat után) különféle missziókban szolgáló katonák részére teljes alakban, vagy a) eltérő színek kombinációjú szalagon, vagy b) egyféle szalagon, de a szalagon elhelyezett, a misszió országát jelölő pántokkal adományozhatnánk, ezzel jelentősen egyszerűsítve a rendszert, színvonalas, értékes és esztétikus elismerést hozva létre.

A szalagsávsorban minden egyes újabb kitüntetést (különféle missziók esetén) egy újabb szalagsáv elhelyezésével lehetne jelezni, a szalagsávon az országnév rövidítésével, hasonlóan a mostani rendszerhez. A missziók során az abban részt vett állomány részére adományozott NATO-, EBESZ-, ENSZ-emlékérmek és -kitüntetések viselése a magyar elismeréssel együtt támogatandó, de ezeket külföldi kitüntetésnek tekintve, a fenti szabályzat értelmében a hazai kitüntetések után javaslom besorolni és viselni.

A jelenleg adományozott többi HM-kitüntetés (a Hadisírgondozásért Kitüntető Cím, az Aranykor Kitüntető Cím, valamint a Szövetségért Érdemjel) adományozásának megszüntetését javaslom. Mindazon személyek, akik a Magyar Honvédség és általában a honvédelem körül érdemeket szereztek, de nem a hivatásos állomány tagjai, a Honvédelemért Kitüntető Cím megfelelő fokozataival lennének kitüntethetők, egyéni, különleges érdemeiket az (egyébként egységes formátumú) adományozó oklevélben lenne érdemesebb részletezve rögzíteni. Külföldi katonák elismerésére ugyancsak alkalmas a Szolgálati Érdemjel vagy más, magasabb állami kitüntetés, egy külön erre a célra alapított és adományozott magyar kitüntetés megtartása nem tűnik indokoltnak.

## A KITÜNTETÉSEK MINŐSÉGE ÉS MŰVÉSZI ÉRTÉKE

Ezek a jelvények nem csupán tárgyak, nem csupán fémről és szövegről van szó. Ezek a tárgyak a nemzet elismerését jelképezik, és ilyenformán nem megengedhető, hogy ne képviseljék a legmagasabb művészi értéket, ideértve azt is, hogy ne készüljenek értékes és minőségi anyagokból. 1945, sőt 1989 előtt is a legnevesebb magyar éremművészek vettek részt az állami kitüntetések tervezésében, magas színvonalú műremekeket hozva létre, gondoljunk itt Zsákodi Csizsér János Toldi Miklós Érdemérmére, vagy a Berán Lajos által tervezett szebbnél szebb kitüntetésekre.

Jelenleg kétféle irányt látok megjelenni: kitüntetéseink vagy feleslegesen, olykor már-már ízléstelenül túldíszítettek (pl. Szövetségért Szolgálati Jel), esetenként erősen túlzóak (például a Tiszti és Tiszthelyettesi Szolgálati Jel esetében a kereszt alatt elhelyezett vitézkötéses mintát tartom annak), vagy túlságosan is puritánok (pl. a jelenlegi Békefenntartásért Szolgálati Jel). Mint korábban utaltam rá, a felhasznált anyagok sem megfelelőek, pedig nem kerülne sokkal nagyobb befektetésbe, hogy elismeréseink jó minőségű fémekből, bronzból (szükség szerint aranyozva vagy ezüstözve) vagy éppen ezüsből készüljenek – van Magyarországon megfelelő gyártói kapacitás is, és bizonyosan magas színvonalú kitüntetések lehetne előállítani. A magas művészi érték és a nemes alapanyagok kombinációja szép és értékes jelvények megszületését eredményezné, melyek minőségi szalagokon adományozva maradandó értékek lennének az adományozottak és leszármazottaik számára is, különösen, ha kitüntetéseik nem csupán a vitrin számára készülnének, hanem megfelelő alkalmakkor viselnék is azokat.

Ennek érdekében fontos lenne megfelelő tájékoztató anyagok (a helyes viselési módokat, a viselési sorrendet bemutató füzetek és tablók) elkészítése és rendelkezésre bocsátása, valamint a szükséges szalagsávok, esetleg viseleti másodpéldányok elérhetőségének biztosítása is.

## AZ 1989 ÉS 1945 ELŐTT ADOMÁNYOZOTT KITÜNTETÉSEK, ELISMERÉSEK VISELHETŐSÉGE

Az 1989 és 1945 előtt adományozott kitüntetések – a Munkás-Paraszt Hatalomért Emlékérem, az 1957-es Magyar Szabadság Érdemrend, a Szocialista Hazáért Érdemrend, illetve a Tűzkereszt és a Nemzetvédelmi Kereszt kivételével – viselhetőségét engedélyezni javaslom. A számos jelenleg is állományban lévő honvédtiszt és honvéd altiszt által, 1989 előtti szolgálatuk elismeréseképpen elnyert szolgálati érmek mellett jelenleg a Felvidéki Emlékérem, az Erdélyi Emlékérem és a Délvidéki Emlékérem viselése is törvényileg tiltott, ami érthető módon a világháború még köztünk élő veteránjai számára érzékeny pont. Mint korábban utaltam rá, a tiltásnak nincsen gyakorlati hatása, valójában minden egyes veterántalálkozón, de sok más ünnepélyes alkalommal is többszörösen megszegik ezt a szabályozást. Szankcionálásra ismereteim szerint soha nem került sor.

## A MÁSOLÁS, HAMISÍTÁS ELLENI TÖRVÉNYEK SZÜKSÉGESSÉGE

Magyarország kitüntéseit – elsősorban az 1945 előtti kitüntetések és jelvények vonatkozásában – ipari méretű hazai és külföldi hamisítás jellemzi, mely hatalmas károkat okoz erkölcsi és anyagi értelemben egyaránt. Kívánatosnak tartanám, ha a törvényhozó a megfelelő törvényhelyek létrehozásával ezt a fajta tevékenységet komolyan szankcionálná, közös nemzeti örökségünk védelme érdekében.

### FELHASZNÁLT IRODALOM

2011. évi CCII. törvény Magyarország címerének és zászlajának használatáról, valamint állami kitüntetéseiről. [http://net.jogtar.hu/jr/gen/hjegy\\_doc.cgi?docid=A1100202.TV](http://net.jogtar.hu/jr/gen/hjegy_doc.cgi?docid=A1100202.TV)
- 9/2005. (III. 30.) HM rendelet a Magyar Honvédség Öltözködési Szabályzatának kiadásáról. [http://net.jogtar.hu/jr/gen/hjegy\\_doc.cgi?docid=A0500009.HM](http://net.jogtar.hu/jr/gen/hjegy_doc.cgi?docid=A0500009.HM)
- A 15/2013. (VIII. 22.) HM rendelet a honvédelmi miniszter és a Honvéd Vezérkar főnöke által alapítható és adományozható elismerésekről. [https://net.jogtar.hu/jr/gen/hjegy\\_doc.cgi?docid=a1300015.hm](https://net.jogtar.hu/jr/gen/hjegy_doc.cgi?docid=a1300015.hm)
- Bodrogi Péter–Molnár József–Zeidler Sándor: *Nagy magyar kitüntetéseknönyv. A magyar állam rendjelei és kitüntetései*. Rubicon-Ház Bt., Budapest, 2005.

### AJÁNLOTT IRODALOM

- Felszeghy Ferenc (et al.): *A rendjelek és a kitüntetések történelmünkben*. Társadalmi Könyv- és Lapkiadó Vállalat–Magyar Földrajzi Intézet, Budapest, 1943.
- Makai Ágnes–Héri Vera: *Kereszt, érem, csillag*. Helikon Kiadó, Budapest, 2002.

Gál Csaba ny. mk. ezredes:

## NEMZETKÖZI KATONAI ÉS HADITECHNIKAI SZEMLE

### AZ AMERIKAI EGYESÜLT ÁLLAMOK HADEREJE ÚJ ESZKÖZT VET BE A DRÓNOK ELLENI HARCBAN

Februárban két átalakított Stryker típusú kísérleti harcjármű érkezett a Németországban települt amerikai szárazföldi csapatokhoz.<sup>1</sup> A járművek rendeltetése, hogy harcoljanak a pilóta nélküli légi rendszerek (C-UAS<sup>2</sup>) ellen. Az eszköz fejlesztésével a cél egy pilóta nélküli légi rendszerek elleni integrált mobilképesség (CMIC<sup>3</sup>) létrehozása volt. A CMIC tesztelését 2016 októberében kezdték el Fort Sill (Oklahoma) gyakorlóterén, és azt 2017-ben Németországban folytatják, immár egy harci alakulatnál. A képesség létrehozására azért volt szükség, mert az Iszlám Állam Irakban az utóbbi időben számos alkalommal használt drónokat robbanóeszközök célba juttatására, főképpen Moszul térségében. A kereskedelemben kapható pilóta nélküli repülőeszközök viszonylag kicsik, ezért szabad szemmel már csak olyan közelről érzékelhetők, hogy ellenintézkedésre gyakran nem jut idő. A CMIC megfelelő hatékonysága érdekében a Stryker járművet nagy teljesítményű optikai berendezéssel, új kommunikációs rendszerrel és számítógépekkel, háromdimenziós térképszoftverrel látták el, valamint korszerű elektronikai képességeket is kapott. Radar segíti a cél észlelését és követését, a célzást pedig lézeres távolságmérő. A cél megsemmisítése géppuskával, hatástalanítása rádióelektronikai zavarással történik. Szakértői elemzés szerint az igény a drónok elleni rendszerek iránt évi 4%-kal nő, és 2022-re a piac nagysága már elérheti az 1,1 milliárd dollárt.<sup>4</sup>

### UTÁNPÓTLÁS SZÁLLÍTÁSA ROBOTOKKAL

A brit védelmi minisztérium hárommillió font díjazással versenyt hirdetett hadiipari cégek és feltalálók számára olyan rendszerek fejlesztésére, amelyek személyzet nélküli járművekkel utánpótlást szállíthatnak a frontokon harcoló katonáknak.<sup>5</sup> Egy ilyen megoldás lehet, amikor pilóta nélküli repülőeszközökkel juttatnak el a kért utánpótlást egy kisalegység számára. Az Amazon internetes cég már kísérletezik ilyen megoldással, Nagy-Britanniában már teljesítette is az első megrendelést ezt a módszert alkalmazva.<sup>6</sup> Katonai szakértők vizsgálják annak a lehetőségét is, hogy nagyobb mennyiségű utánpótlás szállítására olyan járművekből álló konvojt alkalmazzanak, amelyek személyzet nélkül önállóan vagy távirányítással képesek eljutni a harcoló alegységhez. A konvojt szükség esetén szintén személyzet nélküli,

<sup>1</sup> [http://defense-update.com/20170306\\_cmic\\_europe.html](http://defense-update.com/20170306_cmic_europe.html) (Letöltés időpontja: 2017. 04. 26.)

<sup>2</sup> Combat Unmanned Aerial Systems.

<sup>3</sup> C-UAS Mobile Integrated Capability.

<sup>4</sup> <https://www.defenceprocurementinternational.com/news/air/the-us-armys-stryker-armoured-vehicle-joins-the-fight-against-terrorist-uavs> (Letöltés időpontja: 2017. 05. 04.)

<sup>5</sup> <http://www.telegraph.co.uk/news/2017/04/23/military-seeks-amazon-style-delivery-drones-resupply-troops/> (Letöltés időpontja: 2017. 04. 26.)

<sup>6</sup> <http://www.telegraph.co.uk/technology/2016/12/14/amazon-makes-first-drone-delivery-house-cambridge/> (Letöltés időpontja: 2017. 05. 07.)

távírányított harcjárművek biztosítanak. A védelmi minisztérium olyan javaslatokat vár, amelyek megoldást jelenthetnek egy 2 km távolságban harcban álló alegység utánpótlásának a biztosítására nehéz terepen, rossz időjárási körülmények között is. A verseny áprilisi meghirdetésétől számított két hónap elteltével az arra érdemesnek ítélt elképzelések támogatást kapnak a további fejlesztésekhez.

## BRIT HADIHAJÓ OROSZ HADIHAJÓKAT KÍSÉRT

Április közepén – fél éven belül immár harmadszor – orosz hadihajók hajóztak át a La Manche csatornán. A brit *Sutherland* fregatt észlelte, amikor két orosz *Sztyereguscsij*-osztályú korvett – a *Szoobrazityelnij* és a *Bojkij* – az Északi-tengeren dél felé hajózott, majd csatlakozott hozzájuk egy üzemanyag-szállító és egy óceánjáró vontatóhajó. A brit haditengerészet magas készenlétű erőihez tartozó fregatt követte a brit partok mellett elhaladó hajórajt és figyelte annak tevékenységét. Januárban az *Admiral Kuznyecov* repülőgéphordozó és az öt kísérő hajóraj – benne a nukleáris meghajtású *Pjotr Velikij* cirkáló – haladt át a csatornán hazatérőben, miután végrehajtották a szíriai célpontok elleni támadásaikat. A brit haditengerészet hajói mellett a légierő Typhoon típusú repülőgépei is részt vettek a hajóraj kísérésében, tevékenységének ellenőrzésében. Ez a hajóraj 2016 októberében – a brit haditengerészet két hajója által kísérve – déli irányban haladt át a Csatornán, amikor a Földközi-tenger keleti medencéje volt az úti célja. A védelmi minisztérium becslése szerint az orosz repülőgép-hordozó követésének a költsége elérte az 1,4 millió fontot.

## KÖZEL 300 NÉMET KATONA ELLEN FOLYIK VIZSGÁLAT NÁCI KÖSZÖNTÉS ÉS MENEDÉKET KÉRŐK ELLENI TÁMADÁS MIATT

A német katonai elhárítás április elején 275 személy esetében kezdett vizsgálatot azzal a gyanúval, hogy egyes katonák szimpatizálnak a náci és a szélsőjobbos eszmékkel.<sup>7</sup> Többen náci karlendítéssel és „Heil Hitler” vagy „Sieg Heil” szavakkal köszöntik egymást. Van olyan katona is, aki egy üzenetküldő alkalmazásra Hitler-képet tett fel a következő üzenettel: „1945 óta hiányzol: Adolf, kérlek, jelentkezz! Németországnak szüksége van rád!” Egy másik esetben egy katona fizikailag megtámadott egy csoport menedékkérőt, miután megkérdezte őket, hogy keresztények vagy muszlimok. A vizsgálat a parlamenti ellenzék egy, a témával kapcsolatos kérdését követően kezdődött, és az elmúlt hat év eseményeit érinti. A vizsgálat alá vont események száma évről évre folyamatosan emelkedett: 2011–2013-ban 12, 2014-ben 20, 2015-ben 47, 2016-ban 143 és 2017 első negyedévében már 53 volt a számuk. Időközben már több ilyen cselekmény fegyelmi elbírálása megtörtént, és 11 eset végződött az elkövető eltávolításával a haderőből. A Hitler-képet üzenettel ellátó katona 800 eurós büntetést kapott, de továbbra is viseli az egyenruhát. Így járt az a katona is, aki Lettországból szolgálva Hitlert éltette.

<sup>7</sup> <http://www.telegraph.co.uk/news/2017/04/10/almost-300-german-soldiers-investigated-nazi-salutes-attacks/> (Letöltés időpontja: 2017. 04. 26.)

## A NÉMET VÉDELMI MINISZTER ELHALASZTOTTA AMERIKAI UTAZÁSÁT EGY BOTRÁNY MIATT

Május elején Ursula von der Leyen német védelmi miniszter elhalasztotta az Amerikai Egyesült Államokba tervezett utazását. A halasztás oka az a botrány volt, amelyet a szárazföldi csapatok egyik hadnagyának néhány nappal korábbi, rendőrség általi letartóztatása váltott ki.<sup>8</sup> A hadnagy elleni rendőrségi vizsgálat azt követően kezdődött, hogy még februárban az osztrák rendőrség őrizetbe vette a bécsi repülőtéren, amikor egy mellékhelyiségben elrejtett töltött és nem regisztrált pisztolyt próbált magához venni. A német rendőrség ezt követően megállapította, hogy a német és olasz szülőkkel rendelkező hadnagy 2015 decemberében kreált magának egy másik identitást, amely szerint ő egy Damaszkuszból menekült gyümölcsárus, akinek katolikus és zsidó gyökerei is vannak. Terve az volt, hogy szír menekültként terrortámadást hajt végre. Sajtóértesülés szerint a rendőrség talált egy a hadnagy által összeállított „halállistát”, melyen antifasiszta baloldali aktivisták is szerepeltek. Az ügy kipattanásakor a védelmi miniszter keményen bírálta a katonai vezetést az elkövetett vezetési hibákért, köztük a hadseregen belüli szélsőséges nézetek és a szexuális molesztálások eltűrése miatt. A katonai vezetők elutasították az általánosítást, és utaltak a miniszter felelősségére is. Ezt követően a védelmi miniszter mintegy 100 tábornok és civil vezető előtt elnézést kért a kijelentéséért, és jelezte, hogy a jövőben többet kell tenni az ilyen jelenségek ellen.

## AMERIKAI F-35-ÖS REPÜLŐGÉPEK ÉRKEZTEK ÉSZTORSZÁGBA

Április 24-én az amerikai légierő két F-35 Lightning II típusú repülőgépe szállt le az észtországi Ämari légibázison.<sup>9</sup> A gépek átrepülését, illetve áttelepítését az észti hatóságokkal már korábban egyeztetették; a cél helyismereti gyakorló repülések végrehajtása a térségben. Az eseményre alig 10 nappal azt követően került sor, hogy megkezdődött nyolc ilyen repülőgép áttelepítése a brit légierő egyik angliai támaszpontjára (Lakenheath). Az Észtországba érkezett gépek sajátossága, hogy azokat Luneberg-reflektorokkal<sup>10</sup> szerelték fel, hogy az orosz légvédelem ne alkothasson valós képet a típus lopakodóképeségéről, vagyis ne mérhesse meg annak valós – harci – radarkeresztmetszetét.<sup>11</sup> A reflektorok nélkül a térségben működő polgári légi irányítás is nehéz helyzetbe kerülne, mert a kereskedelmi repülést nem tudná biztonságosan koordinálni az éppen levegőben lévő Lightningok észlelése nélkül. A reflektorok szükség szerint repülés közben leoldhatóak. Az amerikaiak nem tervezik a két – „néhány hétre” áttelepült – repülőgép bevonását a NATO által a balti államok felett folytatott légtérellenőrzési feladatokba. Elemzők szerint a legkorszerűbb amerikai harci repülőgépek megjelenésével a balti térségben az Amerikai Egyesült Államok újabb jelzést kíván küldeni Oroszország felé, hogy a térség államai számíthatnak a védelmére.

<sup>8</sup> [http://www.spacedaily.com/reports/German\\_defence\\_minister\\_scraps\\_US\\_trip\\_over\\_soldier\\_scandal\\_999.html](http://www.spacedaily.com/reports/German_defence_minister_scraps_US_trip_over_soldier_scandal_999.html) (Letöltés időpontja: 2017. 05. 03.)

<sup>9</sup> <http://www.defensenews.com/articles/is-estonia-the-f35s-next-stop-in-europe> (Letöltés időpontja: 2017. 04. 26.)

<sup>10</sup> A Luneberg-reflektor hatásos visszaverő felülete (radarkeresztmetszete) több százszorosa egy hasonló méretű fémgömbének. <http://www.radar-reflector.com/products/radar-reflector/luneberg-reflector> (Letöltés időpontja: 2017. 05. 15.)

<sup>11</sup> <http://www.businessinsider.com/f-35-luneberg-radar-cross-section-russia-estonia-2017-5> (Letöltés időpontja: 2017. 05. 15.)

## KENYA AMERIKAI KATONAI HELIKOPTEREKET VÁSÁROLHAT

Az Amerikai Egyesült Államok külügyminisztériuma május elején támogatta a kenyai kormány kérését, amelyben az 12 db MD 530F típusú, fegyverzettel ellátott helikopter megvásárlására kért engedélyt.<sup>12</sup> Az amerikai fél hozzájárult a következő fegyverzet eladásához is: 24 db 12,7 mm-es függeszthető nehézgéppuska-gondola 400 ezer darab lőszerrel, 24 db hétsövű rakétaindító blokk, valamint hozzájuk 4032 db M151 típusú, repesz-romboló robbanófejjel szerelt 70 mm-es nem irányított rakéta és 1536 db füstakéta. A kenyai haderő felderítő és könnyű támadó platformként kívánja alkalmazni ezt a helikoptertípust az al-Sabaab terrorszervezet elleni harcban, valamint az Afrikai Unió szomáliai missziója (AMISOM<sup>13</sup>) tevékenységének a támogatására.

## BRIT–CSEH HADIIPARI EGYÜTTMŰKÖDÉS

Május elején a brit BAE Systems bejelentette, hogy a cseh Ray Service céggel közösen részegységeket fognak szállítani a svéd Mjölner típusú aknavetőrendszerhez.<sup>14</sup> A svéd haderő 2016 decemberében rendelte meg 40 önjáró aknavetőrendszer kialakítását 68 millió dollárért. A feladat az, hogy a Svédországban gyártott és az ottani haderőben rendszerben lévő CV90 típusú gyalogsági harcjárműbe a Bofors cég 40 mm-es ágyúja helyett egy 2×120 mm-es aknavetőt szereljenek be. Az új harcjármű rendszeresítésével növelnék a gépesített zászlóaljok tűzerejét.<sup>15</sup> Az első Mjölner önjáró aknavetőrendszer leszállítása 2019 első negyedévében várható. A cseh cég az átalakított harcjárművek kábelkötegeit fogja gyártani. A BAE Systems Hägglunds – ez a svéd leányvállalat gyártja a CV90 harcjárművet – egyik igazgatója nem titkolja, hogy a cseheknek az aknavetőrendszer kialakításába történő bevonásával szeretnék kifejezni azt, hogy készek világszínvonalú gyalogsági harcjárműveket szállítani a cseh haderő számára is. A BAE Systems már egy ideje azon dolgozik, hogy a csehek az előregedett BMP–2 típusú harcjárműveiket CV90 típusúakra cseréljék le.

## LEÁLLÍTOTTÁK A TOKIÓI METRÓT EGY ÉSZAK-KOREAI RAKÉTAKÍSÉRLET IDEJÉN

2017. április 29-én reggel 10 percre leállították a tokiói metrót, mert Észak-Korea ballisztikus rakétát indított.<sup>16</sup> Nem sokkal korábban a közlekedési vállalat vezetése úgy intézkedett, hogy egy Japánt potenciálisan veszélyeztető észak-koreai rakétaindítást követően biztonsági szempontból le kell állítani a szolgáltatást, és csak biztonsági ellenőrzést követően lehet azt újraindítani. A ballisztikus rakétát helyi idő szerint 5.30-kor indították, a szerelvények leállítására 6.07-kor következett be. Az esemény mintegy 13 ezer utast érintett, akiket nyugalomra intettek és folyamatosan tájékoztattak. Az amúgy sikertelen észak-koreai rakétakísérletre

<sup>12</sup> <http://www.janes.com/article/70001/us-approves-md-530f-helos-for-kenya> (Letöltés időpontja: 2017. 05. 03.)

<sup>13</sup> African Union Mission in Somalia.

<sup>14</sup> [http://www.spacedaily.com/reports/BAE\\_partners\\_with\\_Czech\\_firm\\_on\\_mortar\\_system\\_999.html](http://www.spacedaily.com/reports/BAE_partners_with_Czech_firm_on_mortar_system_999.html) (Letöltés időpontja: 2017. 05. 03.)

<sup>15</sup> <https://www.shephardmedia.com/news/landwarfareintl/sweden-orders-mjolner-mortar-systems/> (Letöltés időpontja: 2017. 05. 15.)

<sup>16</sup> [http://www.spacewar.com/reports/Tokyo\\_subway\\_halt\\_for\\_10\\_minutes\\_over\\_NKorea\\_scare\\_999.html](http://www.spacewar.com/reports/Tokyo_subway_halt_for_10_minutes_over_NKorea_scare_999.html) (Letöltés időpontja: 2017. 05. 03.)

néhány órával az ENSZ BT ülése után került sor, ahol Rex Tillerson, az Amerikai Egyesült Államok külügyminisztere felhívta a testület figyelmét arra, hogy katasztrofális következményekkel járhat, ha a nemzetközi közösség – de leginkább Kína – nem fejt ki elegendő nyomást az észak-koreai vezetésre fegyverkezési programja leállítása érdekében.

## A JAS 39 GRIPEN BEMUTATKOZOTT HORVÁTORSZÁGBAN

Május 3-án nem sokkal 11 óra előtt két horvát MiG–21-es kíséretében megérkezett Zágráb légtérébe, majd leszállt a plesói repülőtérre a kecskeméti MH 59. Szentgyörgyi Dezső Repülőbázis 38-as oldalszámú JAS 39 Gripen típusú repülőgépe.<sup>17</sup> A kétnapos áttelepülésre a svéd gyártó kérésére került sor. A Gripen bemutatásával párhuzamosan az eseményre meghívottak lehetőséget kaptak a gép szimulátorának a megtekintésére és a kipróbálására is.<sup>18</sup> A horvát politikai és katonai vezetésnek hamarosan döntenie kell, hogy az ország légierőjét melyik géptípussal korszerűsíti. Horvát szakértők márciusban és áprilisban Izraelben és Romániában az amerikai F–16 típusú repülőgépekkel szerzett tapasztalatokról informálódtak, május második felében magyarországi és csehországi látogatáson a svéd gépekkel kapcsolatos kérdésekre kerestek választ. Dél-Korea is jelentkezett, hogy szeretné bemutatni az F–50 típusú repülőgépét. Damir Krstičević védelmi miniszter szerint Horvátország már 15 éve halogatja a döntést légierője korszerűsítéséről, de több idő nincs.

## HORVÁTORSZÁGBAN MEGKEZDŐDÖTT A KIKÉPZÉS A KIOWA WARRIOR HELIKOPTEREKRE

Április 11-én a Zágrábhoz közeli zemuniki repülőtérről próbarepülésre a levegőbe emelkedett a horvát légierő egyik OH–58D Kiowa Warrior típusú helikoptere.<sup>19</sup> Az Amerikai Egyesült Államok összesen 16 ilyen helikoptert adományozott Horvátországnak.<sup>20</sup> Öt amerikai kiképző vezetésével – akiket az amerikai fél nem tudott az előzetesen tervezett határidőre biztosítani, és a program így csúszást szenvedett – jelenleg nyolc horvát helikoptervezető típusátképzése folyik. A kiképzésük időtartama 32 hét, melynek végén instruktori vizsgát is tesznek, mert a későbbiekben ők irányítják a többi horvát helikoptervezető átképzését. A helikoptervezetők kiképzésével párhuzamosan a földi kiszolgálószemélyzet betanítása is folyik. A horvát haderő a Kiowa Warrior helikoptereket alapvetően felderítésre és szárazföldi célok, közöttük harckocsik megsemmisítésére tervezi alkalmazni. Ez utóbbi feladatra AGM–114 Hellfire típusú páncéltörő rakétát hordozhat.

<sup>17</sup> <http://www.vijesti.rtl.hr/novosti/hrvatska/2670021/na-plesu-predstavljen-borbeni-zrakoplov-gripen/> (Letöltés időpontja: 2017. 05. 16.)

<sup>18</sup> <https://www.morh.hr/hr/vijesti-najave-i-priopcenja/najave/14533-prezentacija-aviona-jas-39-gripen-na-plesu.html> (Letöltés időpontja: 2017. 05. 03.)

<sup>19</sup> <http://obris.org/hrvatska/kiowe-napokon-lete/> (Letöltés időpontja: 2017. 05. 03.)

<sup>20</sup> <https://www.morh.hr/hr/vijesti-najave-i-priopcenja/priopcenja/14604-letacka-obuka-na-helikopterima-kiowa-warrior.html> (Letöltés időpontja: 2017. 05. 16.)

## BELGIUM KIVONJA A RENDSZERBŐL A MISTRAL RAKÉTÁKAT

Május 5-étől az Észtszországban állomásozó belga légvédelmi tüzéregység egyhetes gyakorlatot hajtott végre Mistral típusú légvédelmi rakétákkal.<sup>21</sup> A gyakorlat során összesen nyolc rakétát indítottak, közülük hét eltalálta a célt. Május 11-én a belga és az észti védelmi miniszterek jelenlétében került sor a nyolcadik rakéta indítására, amely egyben a belga haderő számára az utolsó ilyen esemény volt.<sup>22</sup> A rakétát 2017. december 31-én kivonják a rendszerből, de addig egy Mistral-alegység a NATO Reagáló Erő (NRF<sup>23</sup>) kötelékében ügyletben marad, és támogatást nyújt az észti légvédelem számára. Belgiumban 1993-ban rendszeresítették a francia Mistral rakétát, amelyből a haderő 1992–1994 között összesen 858 darabot vásárolt, vagyis a még meglévők életkora 23–25 év. A típust üzemeltető tüzérsztyály a gyakorlatai során 643 rakétát elhasznált, a találati arány 86%-os volt.

## NYOMTATOTT RAKÉTAHAJTÓMŰ

Az Amerikai Egyesült Államok védelmi kutatásokkal foglalkozó ügynöksége (DARPA<sup>24</sup>) pénzügyi támogatásával az Aerojet Rocketdyne vállalat május közepén sikeresen befejezte azt a 17 tesztből álló kísérletsorozatot, amelyben egy 3D nyomtatással készült folyékony (oxigén-kerozin) tüzelőanyagú rakétaajtómű teljesítményét és tartósságát vizsgálták.<sup>25</sup> A Bantam elnevezésű hajtómű tolóereje a 130 kN körüli tartományban volt, ami hatszorosa a vállalat által 2014-ben hasonló módon előállított Baby Bantam hajtómű tolóerejének. A most tesztelthez hasonló teljesítményű hagyományos gyártott hajtómű több mint 100 részből áll, míg a nyomtatott csak hároomból: a tüzelőanyagot befecskendező részből, az égéstérből és a fűvókából. A nikkellalapú „szuperötvezetből” készült elemek összehegesztésével jött létre a hajtómű. A gyártó szerint hagyományos módon egy hajtómű legyártásának ideje nagyságrendileg egy év, ami nyomtatással néhány hónapra csökkenthető. A Bantam megtervezése, legyártása és tesztelése összesen hét hónapot vett igénybe. Az Aerojet Rocketdyne egyelőre nem tervezi, hogy a jelenleginél nagyobb tolóerejű hajtóművet állítana elő 3D nyomtatással.

## FELHASZNÁLT IRODALOM

[http://defense-update.com/20170306\\_cmic\\_europe.html](http://defense-update.com/20170306_cmic_europe.html)

<http://obris.org/hrvatska/kiowe-napokon-lete/>

<http://www.businessinsider.com/f-35-luneberg-radar-cross-section-russia-estonia-2017-5>

<http://www.defensenews.com/articles/is-estonia-the-f-35s-next-stop-in-europe>

<http://www.janes.com/article/70001/us-approves-md-530f-helos-for-kenya>

<http://www.janes.com/article/70438/belgium-phases-out-mistral>

<http://www.janes.com/article/70468/aerojet-rocketdyne-demonstrates-bantam-3-d-printed-liquid-fuelled-rocket-engine>

<sup>21</sup> <http://www.janes.com/article/70438/belgium-phases-out-mistral> (Letöltés időpontja: 2017. 05. 17.)

<sup>22</sup> <http://www.mil.be/fr/article/la-defense-dit-adiue-au-mistral> (Letöltés időpontja: 2017. 05. 17.)

<sup>23</sup> NATO Response Force.

<sup>24</sup> Defense Advanced Research Projects Agency.

<sup>25</sup> <http://www.janes.com/article/70468/aerojet-rocketdyne-demonstrates-bantam-3-d-printed-liquid-fuelled-rocket-engine> (Letöltés időpontja: 2017. 05. 17.)



<http://www.mil.be/fr/article/la-defense-dit-adieu-au-mistral>

<http://www.radar-reflector.com/products/radar-reflector/luneberg-reflector>

[http://www.spacedaily.com/reports/BAE\\_partners\\_with\\_Czech\\_firm\\_on\\_mortar\\_system\\_999.html](http://www.spacedaily.com/reports/BAE_partners_with_Czech_firm_on_mortar_system_999.html)

[http://www.spacedaily.com/reports/German\\_defence\\_minister\\_scraps\\_US\\_trip\\_over\\_soldier\\_scandal\\_999.html](http://www.spacedaily.com/reports/German_defence_minister_scraps_US_trip_over_soldier_scandal_999.html)

[http://www.spacewar.com/reports/Tokyo\\_subway\\_halt\\_for\\_10\\_minutes\\_over\\_NKorea\\_scare\\_999.html](http://www.spacewar.com/reports/Tokyo_subway_halt_for_10_minutes_over_NKorea_scare_999.html)

<http://www.telegraph.co.uk/news/2017/04/10/almost-300-german-soldiers-investigated-nazi-salutes-attacks/>

<http://www.telegraph.co.uk/news/2017/04/23/military-seeks-amazon-style-delivery-drones-resupply-troops/>

<http://www.telegraph.co.uk/technology/2016/12/14/amazon-makes-first-drone-delivery-house-cambridge/>

<http://www.vijesti.rtl.hr/novosti/hrvatska/2670021/na-plesu-predstavljen-borbeni-zrakoplov-gripen/>

<https://www.defenceprocurementinternational.com/news/air/the-us-armys-stryker-armoured-vehicle-joins-the-fight-against-terrorist-uavs>

<https://www.morh.hr/hr/vijesti-najave-i-priopcenja/najave/14533-prezentacija-aviona-jas-39-gripen-na-plesu.html>

<https://www.morh.hr/hr/vijesti-najave-i-priopcenja/priopcenja/14604-letacka-obuka-na-helikopterima-kiowa-warrior.html>

<https://www.shephardmedia.com/news/landwarfareintl/sweden-orders-mjolner-mortar-systems/>

# ABSTRACT

## MILITARY ORGANISATION AND FORCE DEVELOPMENT

- Bde. Gen. Imre Porkoláb: Some lessons learned from asymmetric conflicts – as seen by a national security advisor ..... 3
- The article presents an insight into a leader's behaviour based on lessons learned from asymmetric conflicts, using the professional career of H. R. McMaster, the national security advisor of US president Trump. It is stated by the study that in the future leaders are needed who are able to give a comprehensive interpretation of a conflict situation, think at strategic level, are able to understand leadership situations stemming from sociological differences, to involve people, groups, or organisations outside of their structures that represent views significantly different from their own ones, in order to find a solution, and are able to offer new, adaptive solutions under the pressure of time.
- Keywords: leadership, strategy, approach, change of attitude, asymmetric warfare, McMaster
- Lt. Col. Zoltán Szekeres: The establishment and development of the Command and Control system of the NATO Special Operations Forces ..... 16
- In the first phase of the establishment of the Operational Command of the NATO Special Operations Forces the author of the study was serving there as Head of the Control Department for four years thus he has appropriate insight into the establishment and development of the NATO Special Operations Forces. The largest influence on the establishment of the NATO Special Operations Forces was made by the USA Special Operations Forces in the USA armed forces through their procedures, the C2 system which was shaped by historic development, and the tremendous amount of lessons learned from various missions. The first part of the paper provides a brief historic overview of the factors having an impact on the establishment of the US Special Operations Forces, and then the international conflicts follow which NATO had to manage in the 1990s. In the second part of the study the evolution of the C2 of the NATO Special Operations Forces from the past up to the present is examined.
- Keywords: Special Operations Forces, NATO, Operational Command of NATO Special Operations Forces, deployable command
- Lt. Col. (Eng) Mihály Nyitrai: Non-lethal weapons and information operations ..... 28
- In the course of military operations the use of non-lethal weapons provides the military forces with a rather unique solution for deconflicting a situation. This option is presented by the paper from the aspect of information operations as the objective and message of operations have not changed – to avoid unwanted damage and provide increased protection for the civil population. The typical cases of the use of non-lethal weapons in the operations of the past decades are analysed, and their role in the structure of NATO and the Hungarian Defence Forces. Disclosing the links between non-lethal weapons and information operations due to the limited space the study focuses on psychological operations and electronic warfare (destruction) only and makes deductions from them.
- Keywords: military operations, non-lethal weapons, psychological operations, electronic warfare, military technology, information operations, military operational logistics
- Col. (Ret.) László Nagy (Eng) – Tamás Somogyi: The geopolitics and armed forces reforms of Russia (2.) ..... 39
- The geopolitical position of the Russian federation is binary: it both entails significant opportunities and immense challenges. Its boundless expanses – rich in mineral resources – make it virtually impossible to conquer while its thousands of kilometres long borders make it almost impossible to defend. In addition, for centuries there has been a deep-rooted imperial attitude in Russian political thinking, which has led to a viewpoint that highly (very highly if compared to Hungary) values the role and significance of the armed forces. Also, if taken into consideration that Russia has serious influence on the security policy landscape of Europe and that it is the well-known ambition of Russian President Vladimir Putin to re-establish and maintain Russia's previous status as a superpower, it becomes clear why certain authors have chosen the continuous reform of the Russian armed forces as the topic of their research; a topic which may be also extremely popular among the Hungarian readership.
- Keywords: Russian Federation, armed forces, reform of the armed forces, geopolitics, President Putin

## INTERNATIONAL ACTIVITES

István Szilágyi: Military regimes, modernisation models, and exceptional states in Latin America . . . . 52

In the 1960s and '70s the contradictions of economic-social-political structures in Latin America surfaced. The exceptional states of new militarism appeared in the continent. These regimes were formally established through the institutionalised coup d'états of the armed forces. The military governments tried to completely reorganise and modernise the society of the given countries affecting every sphere (economic, political, and ideological). In history modernisation had several different models. However, it is only the Parson AGIL system and the welfare-elements added AGILS version can be regarded as a model of successful modernisation. The 1980s and '90s saw the disintegration of military dictatorships in Latin America, and the restoration of civil governance in the form of hybrid regimes. The exceptional states in Latin America implemented the society-building practice of the Bismarck-Latin model coupled with conservative revolution as opposed to democratic modernisation. This is why such modernisation experiments brought about only partial success.

Keywords: new militarism, exceptional state, AGILS model, modernisation, Latin America, political transition, geopolitics

## COMMAND TRAINING

Maj. Norbert Nagy: The significance of the airlift capacity of transport helicopters . . . . . 64

The transport helicopter fleet of the Hungarian Defence Forces (HDF) is on the threshold of renewal, on the basis of political declaration of intent the commissioning of a new type or new types can be expected. Before the new technology enters service it is useful to determine the requirements on the basis of which the most appropriate type can be selected, operated, and used in the most efficient way. The establishment of professional requirements needs the thorough analysis by specialists and representatives of several fields of expertise well before the possible tender is declared. Although helicopters belong in the Air Force arsenal, the overwhelming majority of their missions comprise the support of land forces. In determining the requirements stemming from the missions one of the most important questions is the determining of the necessary minimum transport capacities. The prospective transport helicopter fleet is to fulfil these capacity requirements in order to allow the HDF to meet the requirements it faces.

Keywords: transport helicopter, air operations, airlift capacity

Maj. Mihály Czeglédi: The role of information operations in modern commander's thinking . . . . . 74

In civil and military daily communication expressions like "information warfare", "information operations", or "effect-based approach" surface several times. Alas, sometimes these phrases are used in incorrect context without their real content. The present study examines the notions of information operations, and makes efforts to publicise the principles laid out in doctrines.

Keywords: information warfare, information operations, command and control, commander

Mihály Boda: The military significance of moral and morality . . . . . 88

Military and moral aspects are in a complex relation as they may be connected in at least two possible ways. In the first and more easily detectable relation concrete moral expectations limit the empowering of military aspects thus reducing the efficiency of military actions. In the second, often suppressed nevertheless similarly important relation moral aspect allows military actions and during a military action increases its efficiency. The present study identifies the general problem and at the same time tries to respond to the question "What is the application of moral aspects of military actions for?"

Keywords: military ethics, military virtues, theory of just war

Brigitta Varga: Some major issues and risk factors of social integration in the case of the target group of unaccompanied Afghan minors . . . . . 99

The paper examines the problems relating to the unaccompanied minors, with specific focus on minors from Afghanistan, to the possible risk factors stemming from their asylum and integration in Hungary, primarily the process of turning such minors into victims or juvenile criminals, and the second-generation criminality. The study may provide both theoretical and practical knowledge about the execution of mission by military personnel deployed to border protection mission along the temporary border fence at the southern borders of Hungary.

Keywords: unaccompanied minor, refugee, security risk, second generation criminality

Capt. Zoltán Harangi-Tóth: The applicability of intelligence staff activity  
in military history research . . . . . 110

In today's rapidly evolving world, staffs are facing novel challenges of operational planning. As a result, the intelligence activities of staffs have become more important as the analytic procedures applied during the planning and execution of operations have a bearing on every major military, civilian, and geography-meteorology related aspect of combat. These aspects are also elements of military historical research, thus those steps of the battlefield intelligence analysis carried out by the staff that are universal and without spatial or time constraints can also be exploited for the examination of tactical and operational levels of combat. An obvious advantage of the method is that a well-prepared intelligence staff officer, who is aware of the pertinent organisational structures and doctrines, can retrospectively model the most likely events occurring on the battlefield, which cannot be deduced by other means. Naturally, the correctness of the results is influenced by the details of the available resources on the given engagement, so the method is best used as supplementary to traditional military historical research. The paper examines the application opportunities and constraints of the analysis-evaluation method.

Keywords: Challenges of today's military history, complex analysis, Intelligence Preparation of the Battlefield, IPB, complex analysis, new supporting method, tactical/operational level

## LOGISTICS

Maj. András Németh – 1<sup>st</sup> Lt. Krisztián Károly: Blue Force Tracking solutions using modern tactical level  
Combat Net Radio systems . . . . . 120

Nowadays, there is a significant demand at various command levels for the automatic gathering, sharing, and near real-time graphic display of the geographic positions of friendly troops. The use of modern Blue Force Tracking Systems is one of the most promising tools to accelerate commanders' decision-making processes. However, the precondition of avoiding friendly fire and of running an efficient logistic system in multinational operations is that each of the participants has to have a fast, reliable, and secure wireless data transfer capacity for forwarding the information provided by the Blue Force Tracking system. The previous article by the authors has presented modern High-Frequency tactical Combat Net Radios that are capable of the establishment and maintenance of high reliability and interference-protected channels for transmitting – among other things – geolocation information. The present paper examines these platforms, the standardized message formats of this system, and the Situational Awareness networks.

Keywords: Automatic Link Establishment (ALE), Blue Force Tracking (BFT), Combat Net Radio (CNR)

Lt. Col. Attila Derzsényi: Some current issues in the field of military procurement . . . . . 132

2017 is a significant milestone in public procurement and procurement. The changes in legal regulation lasting for several years have had their impact. The influence of these changes on military procurement is significant both at structural and process levels. The present paper summarises those significant factors which have an important influence on the military approach to procurement.

Keywords: military procurement, public procurement, accredited public procurement advisor

## MILITARY HISTORY

Dávid Ligeti: The end of attrition war in the Karst – the 11<sup>th</sup> Battle on the Isonzo . . . . . 142

The 11<sup>th</sup> Battle of Isonzo took place between 19<sup>th</sup> August and 12<sup>th</sup> September 1917. Since the outbreak of the Great War that was the time when the Italian army had had the most strength and materiel, thus it had the opportunity to break through the front lines in an attrition battle. Although they managed to take the Bainsizza Plateau and achieved a 20-kilometre wide and 7-kilometre deep breakthrough, similarly to the 6<sup>th</sup> Battle of Isonzo, they were unable to exploit their success and the Austro-Hungarian forces successfully defended the largest part of the theatre. In the extremely fierce combat both parties suffered tremendous losses. After the battle King Charles IV of Hungary paid a visit to the Southwest Front, where the destruction inflicted by the battle reinforced his will to make peace at any cost. After the battle the Central Powers prepared a counteroffensive which later resulted in the breakthrough at Caporetto

Keywords: Isonzo, Tolmein, Görz, Luigi Cadorna, Arthur Arz, King Charles IV

## FORUM

Lt. Col. András Mező: Doctrine development in the Hungarian Defence Forces . . . . . 148

The author examines doctrine development in the Hungarian Defence Forces in relation to strategy theory. He briefly describes the definition, place, and role of a doctrine then analyses the current system of doctrine development and the possible directions of the process. Doctrines play a fundamental role in the execution of the HDF's tasks because they offer a theoretical framework that creates a link between national aims and available resources. A strategic vision and the operational-tactical levels, as well as the creation of a common ground between Hungarian and NATO military thinking are important elements of doctrines. The underestimation of the role of doctrines can lead to serious operational problems.

Keywords: doctrine, strategy, politics, National Security Strategy, National Military Strategy

Capt. (Res.) Ákos Bíró: Some thoughts on the rationalisation opportunities of the symbols and award system of the Hungarian Defence Forces . . . . . 167

The study examines the issue of current decorations, medals, and badges awarded by the Hungarian Defence Forces, and analyses the relating anomalies. After the regime change the symbols of the Forces were partially transformed, however, a large number of elements from the system developed before 1989 remained unchanged, which are alien from our traditions, their designs are obsolete, and therefore it is reasonable to change them. The problematic elements are illustrated through concrete examples and there are proposals to resolve the problems, including the outline of a new, modern, well-regulated culture of wearing decorations, covering the entire personnel of the Hungarian Defence Forces. This system would well fit in the system of changes initiated a few years ago and facilitate the introduction of a modern yet traditional system of decorations with general social acknowledgement.

Keywords: awards, badges, symbols, symbology, ribbons, phaleristics, Hungarian Defence Forces, national traditions

## REVIEW

Col. (Ret.) Eng Csaba Gál: International military and military technology review . . . . . 177

A summary of the latest news in the international military and military technology press.

### A HVK TUDOMÁNYOS SZAKKÖNYVTÁR KÖNYVAJÁNLÓJA

Duncan J. D. Smith: *Nur in Budapest* Jel-Kép Kiadó, 2008, 3992 Ft

Sós Judit: *Transylvania* Jel-Kép Kiadó, 2007, 3960 Ft

Mészáros Mária: *Budapest gyerekekkel* (Jel-Kép Kiadó, 2008, 4041 Ft)

Müller R., Takács T., Tulipán É. (szerk.):

*1956: Erőszak és emlékezet* (Jaffa Kiadó, 2017, 2792 Ft)

Pavel Tsatsoulina: *Erőt, egészséget!* (Jaffa Kiadó, 2017, 3192 Ft)

Rudolf Höss: *Auschwitz parancsnoka voltam* (Jaffa Kiadó, 2017, 3192 Ft)

Tabajdi Gábor: *Budapest a titkosszolgálatok hálójában 1945–1989*  
(Jaffa Kiadó, 2015, 2520 Ft)

Papp István: *A magyar népi mozgalom története* (Jaffa Kiadó, 2012, 2352 Ft)

Szelke László: *A Gresham a nációk ellen* (Jaffa Kiadó, 2016, 2520 Ft)

Fedinec Csilla: *A Magyar Szent Koronához visszatért Kárpátalja*  
(Jaffa Kiadó, 2015, 2520 Ft)

Takács Tibor: *A párttitkár halála* (Jaffa Kiadó, 2016, 2792 Ft)

Bajomi-Lázár Péter – Monori Áron:

*A rendszerváltás és az újságírók* (Jaffa Kiadó, 2007, 1992 Ft)

Ablonczy Balázs: *A visszatért Erdély* (2. kiadás) (Jaffa Kiadó, 2015, 2792 Ft)

Ablonczy Balázs: *Trianon-legendák* (2. kiadás) (Jaffa Kiadó, 2015, 2520 Ft)

Ablonczy Balázs: *Keletre, magyar!* (Jaffa Kiadó, 2016, 2792 Ft)

A Magyar Festészet Mesterei sorozat – 25. *Barcsay Jenő* (Kossuth Kiadó, 2010, 1800 Ft)

A Magyar Festészet Mesterei sorozat – 26. *Iványi Grünwald Béla* / (Kossuth Kiadó, 2014, 1800 Ft)

# A SZUEZI VÁLSÁG ÉS MAGYARORSZÁG 1956

Az októberi magyar forradalom a világméretű szuezi válság árnyékában úgy, ahogyan azt a közel-keleti és budapesti diplomaták látták: a nagyközönség számára eddig ismeretlen dokumentumokat mutat be, és az általánosan nem ismert összefüggések között tárja elénk 1956 őszenek két jelentős eseményét ez a kötet. Nem kevesebbre vállalkozik a magyar, angol és egyiptomi, arab nyelvű dokumentumok ismertetésével, minthogy bepillantást engedjen a nagypolitika kulisszái mögé.

Az '56-os események – legyen szó a magyarországi forradalomról vagy a háború határán álló közel-keleti helyzetről – történései, az akkori világ vezetői döntéseinek eredményei ismertek. Azonban a döntéseket előkészítő, azokat megalapozó információk sok érdekes adalékkal tudják kiegészíteni a közelmúltról alkotott történelmi tudásunkat.

A kötet erénye az egyértelműen hiánypótló források összegyűjtése és közreadása mellett az, hogy a laikus olvasó számára is könnyen érthetően foglalja össze mindazokat a folyamatokat, összefüggéseket, háttéreseeményeket, amelyek a szuezi válság kialakulásához vezettek. Azt, hogy a francia és angol gazdasági érdekek és a gyarmati gondolkodás miként tette szimbolikussá a szuezi csatornát, miként alapozta meg a Nasszer egyiptomi elnök által képviselt arab nacionalizmus létrejöttét, és miért alakult úgy, hogy a nyugati hatalmak helyett inkább Moszkva és a keleti blokk barátságát kereste a fiatal egyiptomi köztársaság.

Az 1956 januárjától összegyűjtött diplomáciai iratok – olykor száraz stílusuk ellenére is – plasztikusan tárják elénk, hogyan vélekedtek a két országban lévő diplomaták a két függetlenségi háborúról. Emellett az is kitűnik, sőt jobban érthetővé válik, hogy miért is halványította el a magyarországi eseményeket a világpolitikában a szuezi válság. Semmit nem csorbít 1956 magyar hőseinek tetteiből és emlékükből, ha e kötetet elolvassuk levonjuk a tanulságot: '56 őszen, a szuezi válság kirobbanásától kezdve mi nem voltunk fontosak, pontosabban a nyugati hatalmak számára nem mi voltunk a fontosak. S miközben az egyiptomi követ a forradalom alatt még úgy mutatja be a budapesti eseményeket, hogy „*az egész nép megmozdult és felvette a harcot a különböző orosz csapatokkal, akik nem csak orosz erőket hívtak segítségül*”, addig a diplomáciai iratok később, az utólagos értékelésekben már azt is felvetik, hogy a magyar forradalommal csupán a Szovjetunió figyelmét akarták elvonni a szuezi válságról.

Tanulságokkal teli kötetről van tehát szó, amely izgalmas olvasmány a történelem iránt érdeklődőknek, és további forrás a történészek számára.

*Részlet dr. Orosz Zoltán altábornagy méltatásából, amely a könyv bemutatóján, 2017. május 23-án hangzott el.*

A szuezi válság és Magyarország – 1956. Diplomáciai iratok az 1956-os magyar forradalom és szabadságharc, illetve a szuezi válság történetéhez. VERITAS Könyvek. VERITAS Történetkutató Intézet – Magyar Napló, 2017. 470 oldal, 3000 Ft.



# Zrínyi Kiadó újdonsága

## Az első világháború és a Habsburg Monarchia bukása

Az első világháború kirobbanásának, I. Ferenc József császár ebben játszott szerepének, a soknemzetiségű Monarchia erre adott válaszainak s a közel 600 évig fennálló birodalom széthullásának története máig nem veszített drámaiságából. A kiváló osztrák történész, Manfred Rauchensteiner hiánypótló, monumentális műve (952 oldal) az első világháború közép-európai enciklopédiája.

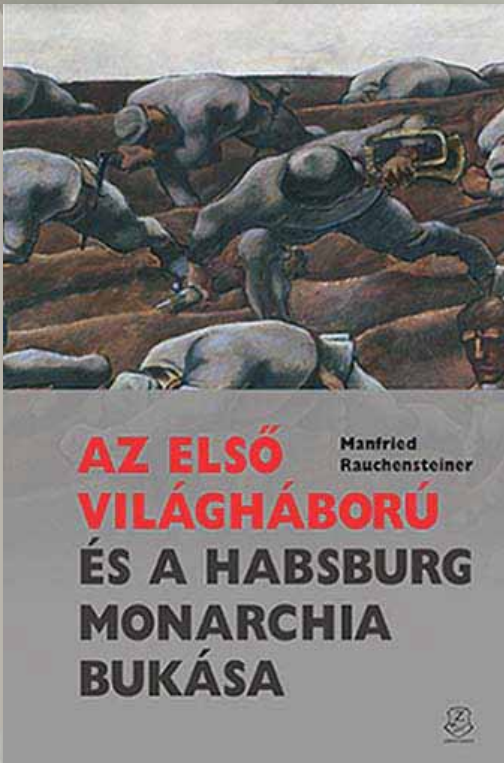

További információk, vásárlás: [shop.hmzrinyi.hu/](http://shop.hmzrinyi.hu/)



ZRÍNYI KIADÓ