

**VERSENYKIÍRÁS**

**az**

**ORSZÁGOS**



**HADITORNA**  
**VERSENY**

**DÖNTŐJÉHEZ**

**Budapest, 2017. április 27.**



## Honvédelmi Minisztérium Országos Haditorna verseny DÖNTŐ

A Magyar Honvédség és a társadalom kapcsolatának erősítésére, a honvédelmi nevelés, valamint a sport és egészséges életmód népszerűsítése érdekében a Honvédelmi Minisztérium megszervezi az Országos Haditorna Verseny megyei győztes csapatoknak a versenysorozat országos döntőjét.

### **A verseny célja:**

- A honvédelem ügyének népszerűsítése a sport eszközeivel, a hozzá szorosan kapcsolódó értékek közvetítése.
- A fiatalok készségeinek, erkölcsi, akaratú tulajdonságainak és fizikai képességeinek fejlesztése.
- Lehetőséget nyújtani a tanulóknak a honvédelemhez kapcsolódó sporttevékenységek kipróbálására, felkészültségük összemérésére a versenysorozatban.

**A verseny ideje, helye:** 2017. április 27-én, 08.30-tól.

**Helye:** MH Ludovika Zászlóalj bázisa, (Zrínyi Miklós Laktanya és Egyetemi Campus) Címe: 1101. Budapest X. Hungária krt. 9-11.

**A verseny résztvevői:** A 2016/2017. tanév megyei szintű Haditorna verseny győztesei és Honvédelmi Minisztérium által támogatott három selejtező verseny győztesei.

**Az országos döntőre történő regisztráció és jelentkezési határidő:** 18. éven aluli diák számára a részvétel kizárólag szülői engedéllyel történik. Annak hiányában a verseny nem indulhat! (A szülői engedély a verseny kiírás mellékletét képezi.)

**Kérjük, hogy részvételi szándékukat 2017. április 21-én, 12:00 óráig a [takacs.tibor@hm.gov.hu](mailto:takacs.tibor@hm.gov.hu) e-mail címen jelezni szíveskedjenek.**

**Jelentkezéshez szükséges adatok:** résztvevők neve, személyigazolvány száma, érkező gépjármű rendszáma és típusa.

**A verseny jellege:** Csapatverseny. Minden csapat 4 főből áll (fiúk és lányok egyaránt részt vehetnek).

### Általános szabályok:

- Minden csapat rajtszámot kap, melyet a verseny ideje alatt a csapatparancsnoknak viselnie kell!
- Az összetett eredmény az egyes feladatokban elért helyezések összegzése alapján kerül meghatározásra.
- Az ellenőrzőpontokon a megjelenés (feladat megkezdése) az előre kiadott időrend alapján történik.
- Önhibájából, az előírt időre az adott állomáson meg nem jelent csapatok a feladatot nem kezdenek meg. Az adott feladatban a helyezése, utolsó helyezési számmal kerül meghatározásra. Amennyiben a késés nem önhibájából ered, úgy a pont parancsnoka azt a járőr lapon rögzíti!
- Az egyes feladatok értékelésének szabályai a feladatok pontos leírásában kerülnek meghatározásra.
- Az a csapat, mely a versenyszabályzatban leírtak ellen vét, nem hajtja végre a pontparancsnok utasításait, szándékosan hátráltatja a versenyt vagy a feladatokban használt technikai eszközökben kárt okoz (megrongálja) a versenyből azonnal kizárásra kerül.
- Sérülés miatt kieső versenyző nem pótolható, de a csapat 3 fővel is végrehajthatja a versenyt.

### **Versenyszámok, feladatok**

1. **Tájfutás:** A csapat a lehető legrövidebb időn belül teljesítse a kijelölt mátrix pályát.



#### Végrehajtás szabályai:

- ☞ A csapatból az első két versenyző az indítóbíró sípszavára indul.
- ☞ A pontokat meghatározott sorrendben kell érinteni!
- ☞ A következő versenyző a pályát már teljesítő előző versenyző kézérintésére indulhat. (1 csapatból egy időben csak 2 versenyző tartózkodhat a pályán!)
- ☞ A téves pontot érintett versenyzőnek (ha ezt észlelte), akkor vissza kell mennie az utolsó helyes sorrendben érintett ellenőrzőpontra (bójáig) és onnan kell folytatnia pályát!

**Értékelés:** A feladatot az a csapat nyeri, aki a szabályok betartásával, a legkevesebb hibával (1. kritérium), legrövidebb időn belül (2. kritérium) teljesíti a pályát. Azonos idő esetén holtverseny kerül megítélésre és a következő helyezés kimarad.

2. **Távbecslés:** A csapatnak négy különböző tereptárgy távolságát kell megbecsülni méterben, szemrevételezéssel.

#### Értékelés:

+/-5 m= 1-1 pont.

Az elért pontszámok összege alapján az a csapat nyer, amelyik kevesebb pontot érte el. Azonos pontszám esetén holtverseny kerül megítélésre és a következő helyezési szám kimarad.

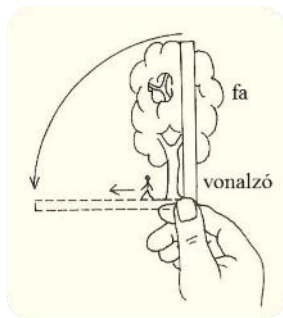

**3. Kézigránát (KGR) hajítás célba** (KGR célba-dobás, váltóverseny formában): A csapat minden tagja egyenként haladjon végig a kijelölt pályán és az adott helyről dobjon 2 – 2 db gumiborítású gyakorló kézigránát (nyeles), súlya: 400gramm a jelölt célterületre.

☞ Cél: 2x2m terület piros zászlókkal, szalaggal jelölve.

☞ Cél távolsága: 1 fő fekvő 5 m; 1 fő térdelve 10 m; 1 fő állva 15 m, 1 fő állva 20 m.

#### **Végrehajtás szabályai:**

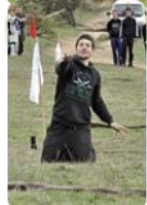

☞ A csapatból a feladatot egyszerre 1 versenyző hajtja végre, 1 távolságra,

☞ A találatot elért versenyzőnek a második KGR-ot NEM kell eldobnia!

☞ A következő versenyző a feladatot a gyakorlatot befejező csapat társ kézérítésére kezdheti meg.

☞ **A célt el nem talált versenyzőnek büntető kört kell futnia (a kijelölt szakaszon)!**

☞ A feladat az utolsó versenyző célba érkezésével ér véget.

#### **A pontos végrehajtás leírása:**

Az első számú versenyző a megindulási helyről, a versenybíró sípjelére egy löszeres ládával végig fut a kijelölt pályán az 5 m-es vonalig, ahonnan fekvő testhelyzetből (dobókézzel ellentétes kéz tenyere és a csípő a talajt érinti!) végrehajtja a célba-dobást (hajítást), majd befut a célba, ahol a 2. versenyzőt kéz érintéssel elindítja a következő feladatra. 1 célra maximálisan 2 db gránát-dobás kísérlet lehetséges.

A további versenyzők a feladatot az előbb leírtak szerint hajtják végre azzal a különbséggel, hogy az **1. versenyző fekvő** 5 méterről, **2. versenyző térdelve** (1 térd a földön) 10 méterről, a **3. versenyző állva** 15 méterről és **4. versenyző szintén állva** 20 méterről hajtja végre a dobásokat.

Amennyiben a versenyző a második kézigránáttal sem találja el a célt, abban az esetben egy meghatározott cél területen a löszeres ládával kell feladatot végrehajtania.

**Értékelés:** A feladatot az a csapat nyeri, amelyik a szabályok betartásával a legrövidebb időn belül teljesíti a gyakorlatot. Azonos idő esetén holtverseny kerül megítélésre és a következő helyezés kimarad.

4. **Légfegyveres (légpuska) lövészet:** A lövészet a 10 méterre elhelyezett biatlon célra történik.

**Végrehajtás szabályai:**



- ☞ A csapatból a feladatot egyszerre 1 versenyző hajtja végre
- ☞ A cél távolsága 10 méter
- ☞ 1 biatlon célon öt célkört kell eltalálni
- ☞ Felhasználható lőszer: 5 db/fő
- ☞ Testhelyzet: álló

**Pontos végrehajtás:** Sípjelre a versenyző előrefut a löállásba, majd önállóan fegyvert tölt-, és tüzet nyit a biatlon célokra (5 db léglövedék/fő). Elvétett lövésenként egy 150 méteres *büntetőkört* kell futnia versenyzőnek. A hibátlan végrehajtás vagy a büntetőkör(ök) teljesítése után a csapaton belül kézérinással történik a váltás.



**Értékelés:** A versenyszámot az a csapat nyeri, amelyik a legrövidebb idő alatt hajtja végre a feladatot. Azonos idő esetén holtverseny kerül megítélésre és a következő helyezés kimarad.

A lövészetben betartandó biztonsági rendszabályokat megsértő csapat a versenyből kizárásra kerül!

5. **Honvédelmi TOTO:** A csapat válaszoljon a feltett kérdésekre. Témakör (Híres magyar történelmi személyek; I-II. világháború; Katonai alapismeretek).

**Végrehajtás szabályai:** A feladatot külső segítség igénybevétele nélkül a csapatnak önállóan kell megoldania.

**Pontos végrehajtás:** A feladat végrehajtására 15 perc áll rendelkezésre.

**Értékelés:** A feladatot az a csapat nyeri, amelyik a legtöbb helyes választ adta. Azonos pontszám esetén holtverseny kerül megítélésre és a következő helyezés kimarad.

6. **Elsősegély:** A kihúzott borítékban található egészségügyi szituációs feladat végrehajtása, amelyek. a) lábtörés, b) kartörés, c) artériás vérzés, d) fejsérülés, e) gerincsérülés.



### Végrehajtás szabályai:

- ☞ A feladatot külső segítség igénybevétele nélkül a csapatnak önállóan kell megoldania.
- ☞ A csapatparancsnok kihúz egy borítékot.
- ☞ A borítékban meghatározott feladatokat 1-2 percen értelmezzék, majd osszák el a feladatokat.
- ☞ Lehető legpontosabban - tudásuk szerint - hajtásák végre az elsősegélynyújtást.

**Értékelés:** Külön értékelő lapon kerül értékelésre a feladat végrehajtása. A szakszerű végrehajtás után kapott pontok másodpercre átszámolva levonásra kerülnek a végrehajtással töltött időből. (1 pont= 1 másodperc)

- 7. Akadálypálya:** A csapatnak egy előre kijelölt és felépített, természetes és mesterséges akadályokból álló pályát kell leküzdeni (teljesítenie) időre. A csapattagok egymásnak segíthetnek!

### **A Nemzeti Közszerületi Egyetem Hadtudományi és Honvédtisztképző Karán található akadálypálya leírása**

Az akadálypálya 500m hosszúságú. 20 különböző akadályt tartalmaz. Két sávon történik a leküzdése egyszerre. Egy-egy sáv szélessége 2-2.5 méter. A futósávok felülete salak. A leérkező helyek megfelelően fellazított homok felülete legyen sima lapos.

A verseny során a hölgyek bizonyos akadályokat nem- vagy egy 30cm magas dobogó segítségével küzdenek le

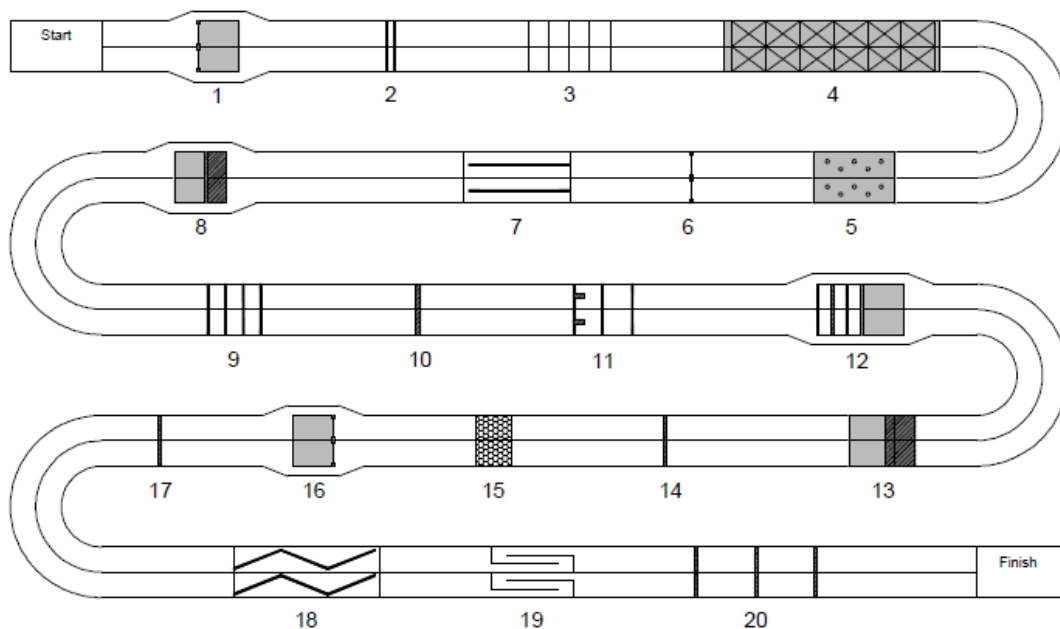

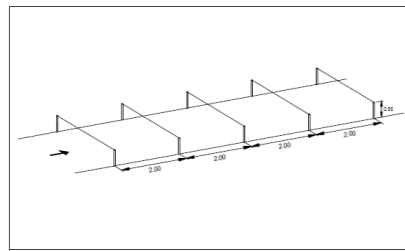
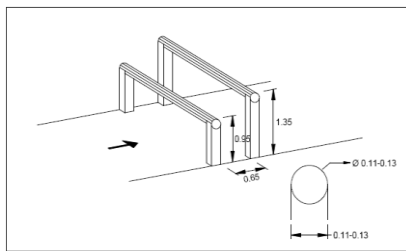
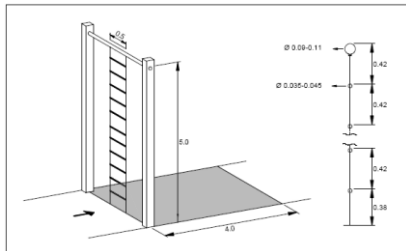

1. akadály: Kötéllétra: áthaladás az 5 m-es keresztműd fölött. (csak férfiak, a nők kihagyják az akadályt, elfutnak mellette)
2. akadály: Kettősgerenda: áthaladás a gerendák fölött, a két gerenda között a talaj érintésével
3. akadály: Botló drótaskadály: áthaladás a huzalok fölött

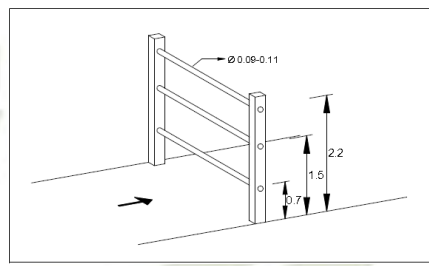
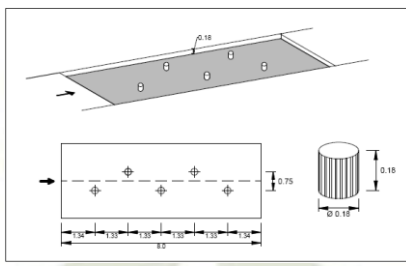
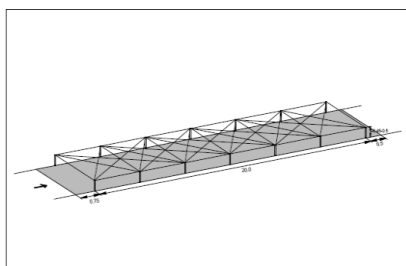

4. akadály: Sodronyháló: áthaladás a huzalok alatt
5. akadály: Gázló: áthaladás a cölöpökön
6. akadály: Poroló: áthaladás a legfelső rúd fölött

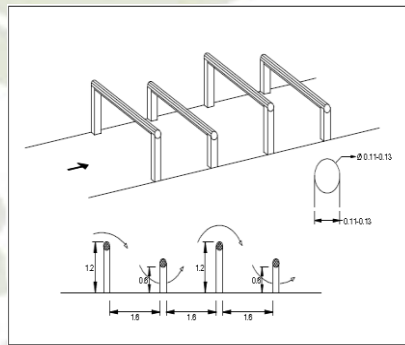
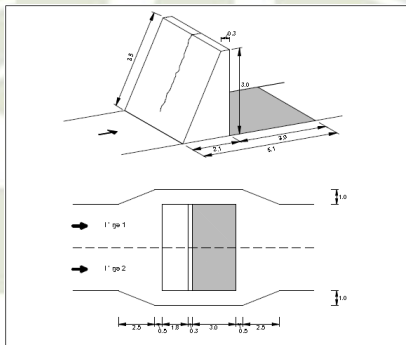
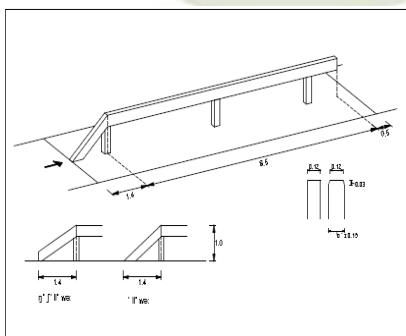

7. akadály: Egyensúlyozó gerenda: áthaladás a gerendák hosszában, leérkezés a gerenda hátsó szélétől min. 50 cm távolságra.
8. akadály: Ferde-felfutó fal kötéllel: áthaladás az akadály tetején. (csak férfiak, a nők kihagyják az akadályt, elfutnak mellette)
9. akadály: Vízszintes gerendák: áthaladás a magas gerendák fölött és az alacsony gerendák alatt.

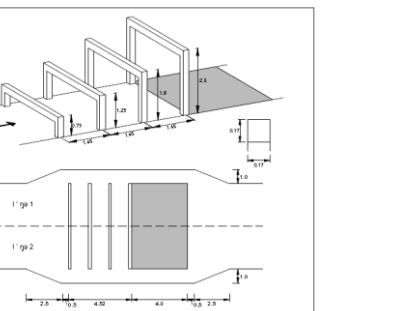
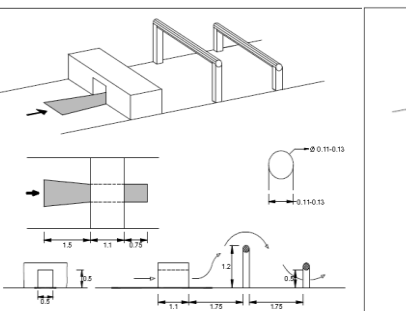
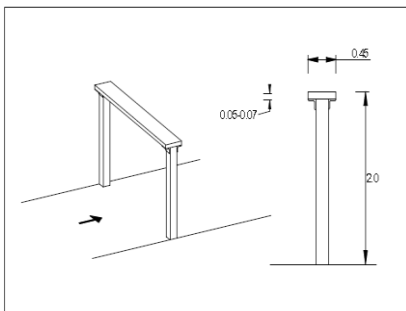

10. akadály: Ír asztal: áthaladás az asztallap fölött. (a nők emelvény segítségével küzdik le)

11. akadály: Alagút kettős gerendával: áthaladás az alagúton keresztül a magas gerenda fölött, az alacsony gerenda alatt.

12. akadály: Lépcsőzetes gerendák: áthaladás a gerendák fölött. (csak férfiak, a nők kihagyják az akadályt, elfutnak mellette)

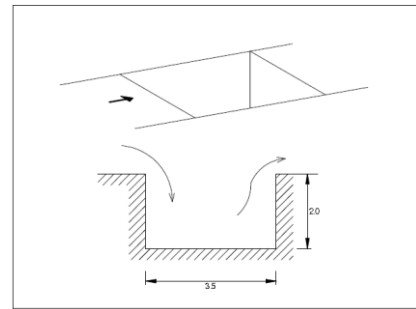
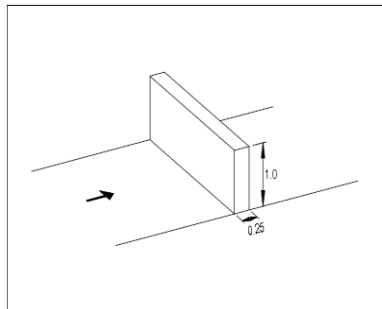
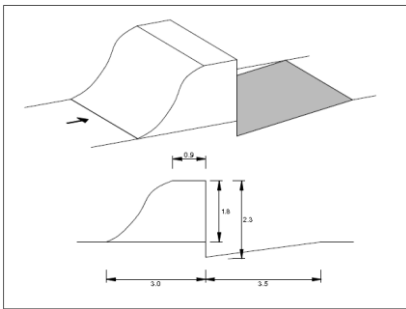

13. akadály: Töltés és árok: áthaladás az akadály fölött.

14. akadály: 1 m-es fal: áthaladás az akadály fölött.

15. akadály: Akna: ugrás az aknába, kimászás az aknából az oldalfalak és a sarkok használata nélkül. (a nők emelvény segítségével küzdik le az akadályt.)

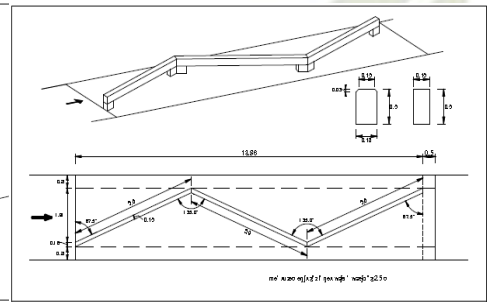
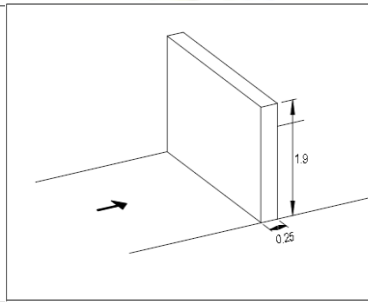
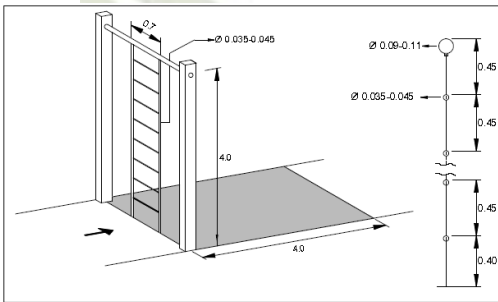

16. akadály: Fügőleges létra: áthaladás a 4 m-es kereszttrúd fölött. (csak férfiak, a nők kihagyják az akadályt, elfutnak mellette)

17. akadály: 190 cm-es fal: áthaladás a fal fölött. (a nők emelvény segítségével küzdik le az akadályt.)

18. akadály: Variált egyensúlyozó gerenda: áthaladás végig a gerendákon, leérkezés a gerenda hátsó szélétől min. 50 cm-re.

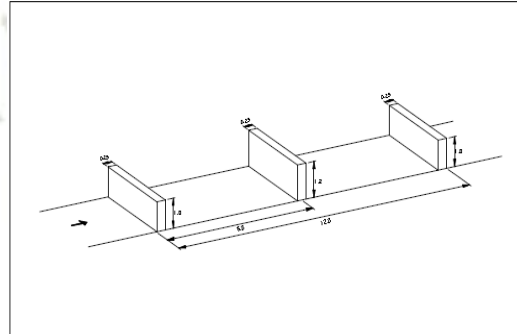
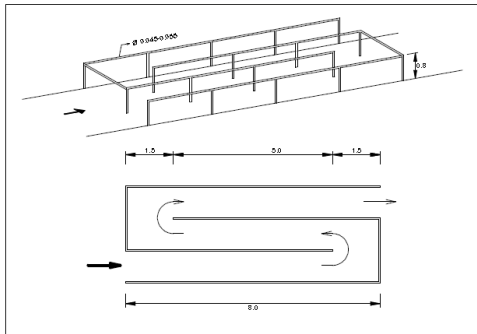

19. akadály: Sikán: áthaladás a síkánon a korlátok között.

20. akadály: Hármas fal: áthaladás az akadályok fölött.

Célba érkezés.

**Értékelés:** Az a csapat nyer, amelyik rövidebb idő alatt teljesíti a pályát. Az utolsó csapattag ideje számít. Azonos idő esetén holtverseny kerül megítélésre és a következő helyezési szám kimarad.





2. **Fegyveres váltófutás:** A csapat a váltófutás szabályai szerint fussa le a váltófutás távját a lehető legrövidebb időn belül. A váltóbotot a gyakorló gépkarabély helyettesíti (Gumiborítású gyakorló gépkarabély, súlya: 4200 gramm). A fegyver hord módja nincs meghatározva.

**Végrehajtás szabályai:**

- ☞ Verseny táv: 4x400m.
- ☞ A váltófutás váltóbotja gyakorló gépkarabély.
- ☞ A feladatot sportöltözetben kel végrehajtani.



**Pontos végrehajtás:**



- ☞ Az 1. futamban rajtol az 1-5 rajtszámot viselő csapatok.
- ☞ A 2. futamban rajtol a 6-10 rajtszámot viselő csapatok.
- ☞ A 3. futamban rajtol a 11-15 rajtszámot viselő csapatok.
- ☞ A 4. futamban rajtol a 16-rajtszámot viselő csapatok
- ☞ A csapattárs a gyakorló gépkarabély átadásával indul a következő távra. A csapatból minden tag csak egyszer futhat!
- ☞ A stopper az utolsó versenyző célba érkezésekor áll meg.

☞ Szöges cipő használata **TILOS!**

**Értékelés:** A feladatot az a csapat nyeri, amelyik a legrövidebb idő alatt teljesíti a pályát!

**Egyéb:** A szervezők a versenykiírással és programmal kapcsolatos változtatás jogát, a verseny napján és helyszínen végrehajtásra kerülő technikai értekezletig fenntartják!

**Öltözet:** A versenyzéshez rendezvényhez méltó az évszakknak és az időjárásnak megfelelő **sportöltözet** ajánlott!

**Díjazás:** I - III. helyezett csapat serleg és minden tagja érem díjazásban részesül;



**Fődíj:** I helyezett csapat részt vehet az Isonzó Expressz 2017 programon, míg a II-III. helyezett történelmi témájú külföldi nyaraláson vehet részt.

**Étkezés:** Csapatonként négy fő versenyző + 1 fő kísérő részére térítésmentesen étkezést (ebéd) biztosítanak a szervezők.

**Szállás:** a rendező korlátozott számú szállás lehetőséget tud biztosítani 2017. április 26-án éjszaka a verseny helyszínén. A szállás igényeket kérem a részvétel visszajelzésével együtt jelezni. Túljelentkezés esetén Budapesttől távolabb eső iskolák részesülnek előnyben.

**Időrend:**

<b>Idő</b>	<b>Feladat</b>	<b>Megjegyzés</b>
08.30	Csapatok beérkezése	atlétika pálya
08.45-08.55	Technikai értekezlet	atlétika pálya
08.55	Csapatok sorakoztatása	atlétika pálya
09.00	Megnyitó	atlétika pálya
09.15-13.30	Haditorna verseny	atlétika pálya
13.20	Fegyveres váltó 1. futam	atlétika pálya
13.30	Fegyveres váltó 2. futam	atlétika pálya
13.40	Fegyveres váltó 3. futam	atlétika pálya
13.50	Fegyveres váltó 4. futam	atlétika pálya
13.30-15.00	E b é d	ZMLEC 10. ép. Étkeзде
15.10 -15.30	Bemutató (k)	katonai rendész és tüzserész bemutatók
15.30-16.00	Eredményhirdetés, záró ünnepség	Alakuló tér

**További információk kérhetőek: Takács Tibor őrnagy: [takacs.tibor@hm.gov.hu](mailto:takacs.tibor@hm.gov.hu)**

**A szervezőbizottság nevében jó felkészülést és versenyzést kívánunk!**

**Frissítve: 2017. március 28-án**

**HADITORNA  
VERSENY**

## NYILATKOZAT

„Honvédelmi versenyen való részvételről”

### **Alulírott**

név: .....

születési hely és idő: .....

anyja neve: .....

lakóhely: .....

telefon: .....

e-mail cím: .....

évfolyam: .....

iskola neve: .....

mint *Versenyző* jelentkezem a *Magyar Honvédség* (a továbbiakban: *Szervező*) által  
..... (dátum, helyszín)  
szervezett „*Országos Haditorna Verseny*”-re.

### **Alulírott\***

név: .....

születési név: .....

születési hely és idő: .....

anyja neve: .....

személyi igazolvány száma: .....

lakóhely: .....

(a továbbiakban: *Nyilatkozó*)

**(\* csak akkor töltendő ki, ha a *Versenyző* nem töltötte be 18. életévét!)**

**mint a fent megnevezett *Versenyző*** gyermek szülője/törvényes képviselője ezúton engedélyezem, hogy a „*Országos Haditorna Verseny*”-re (a továbbiakban: *Verseny*) jelentkezzen, és azon részt vegyen.

1. *Nyilatkozó*, vagy a 18. életévét betöltött *Versenyző* minden befolyástól mentesen kijelenti, hogy a versenyszabályzatot teljes terjedelmében megismerte, azt kifejezetten elfogadja.
2. *Nyilatkozó* vagy a 18. életévét betöltött *Versenyző* tudomásul veszi, hogy a jelentkezés során köteles valós adatokat megadni, továbbá az ezekben bekövetkezett változást köteles *Szervező* részére bejelenteni.
3. *Nyilatkozó* vagy a 18. életévét betöltött *Versenyző* tudomásul veszi, hogy a Versenyen képes hangfelvétel készülhet, ezek megjelenése esetén személyiségi, jogok tekintetében a *Szervezővel* szemben anyagi vagy egyéb jogi igényt nem támaszt.
4. *Nyilatkozó* vagy a 18. életévét betöltött *Versenyző* tudomásul veszi, hogy a rendezvényen való részvétel feltétele a *Szervező* által meghatározott szabályok betartása, és az eszközök rendeltetésszerű használata.
5. *Nyilatkozó* vagy a 18. életévét betöltött *Versenyző* tudomásul veszi, hogy a *Szervező* a rendezvényen jelen lévő eszközök használatával, valamint a rendezvényre vonatkozó balesetvédelmi- és rendszabályokkal kapcsolatban a helyszínen tájékoztatásra kerül.
6. *Nyilatkozó* vagy a 18. életévét betöltött *Versenyző* tudomásul veszi, hogy a rendezvényen okozott kárért felelősség terheli.
7. *Nyilatkozó* vagy a 18. életévét betöltött *Versenyző* tudomásul veszi, hogy a versenyen bekövetkezett bármilyen egészségkárosodásért a *Szervezőt* felelősség nem terheli.
8. *Nyilatkozó* vagy a 18. életévét betöltött *Versenyző* kijelenti, hogy a *Versenyző* Versenyen való részvételhez szükséges egészségi állapota megfelelő.

.....  
18. életévét betöltött *Versenyző* aláírása

**vagy**

szülő / törvényes képviselő aláírása

(*Nyilatkozó*)

Az Adatvédelmi Tájékoztató jelen nyilatkozat elválaszthatatlan részét képezi, melynek ismeretében, hozzájárulok ahhoz, hogy a fent megjelölt személyes adataimat<sup>1</sup> (és 16 év alatti gyermekem személyes adatait) az MH Katonai Igazgatási és Központi Nyilvántartó Parancsnokság kezelje.<sup>2</sup>

Kelt, : .....

.....  
szülő / törvényes képviselő aláírása  
(*Nyilatkozó*)

.....  
16. életévét betöltött kiskorú aláírása  
(*Versenyző*)

<sup>1</sup> Tekintettel arra, hogy a szülő/törvényes képviselő adatai is adatkezelés alá esnek, ezért a 18. év alatti *Versenyzők* esetében a szülő/törvényes képviselőnek minden esetben hozzá kell járulnia az adatkezeléshez.

<sup>2</sup> Az információs önrendelkezési jogról és az információszabadságról szóló 2011. évi CXII. törvény 6. § (3) bekezdésében foglaltak alapján az adatkezelési hozzájárulást a 16. életévét betöltött kiskorú törvényes képviselőjének beleegyezése, vagy utólagos jóváhagyása nélkül is megadhatja.

## ADATVÉDELMI TÁJÉKOZTATÓ

**Az információs önrendelkezési jogról és az információszabadságról szóló 2011. évi CXII. törvény (a továbbiakban: Infotv.) 20.§-ában foglaltak alapján Szervező az alábbi tájékoztatást adja:**

A „*Honvédelmi versenyen való részvételről*” szóló nyilatkozatban megadott adatok kezelése a *Nyilatkozó /Versenyző* önkéntes hozzájárulásával történik.

A haditorna keretében megrendezésre kerülő megyei versenyek lebonyolítása céljából a „*Honvédelmi versenyen való részvételről*” szóló nyilatkozatban megadott adatok kezelését az MH Katonai Igazgatási és Központi Nyilvántartó Parancsnokság területileg illetékes katonai igazgatási szervei végzik.

Az adatkezelés célja a *Versenyző, valamint a Nyilatkozó* azonosítása, a versenyen való részvételének biztosítása; a nyeremény átadása, az eseményről és a nyereményátadásról szóló média-beszámoló keretében hang- és képfelvételek készítése, a nyertes adatainak (neve, évfolyama, iskolája azonosítókkal) a [www.hadkiegeszites.hu](http://www.hadkiegeszites.hu), [www.katonasuli.hu](http://www.katonasuli.hu) és a [www.honvedelem.hu](http://www.honvedelem.hu) honlapokon megjelenítése, a versennyel illetve az adatkezeléssel kapcsolatos panaszkezelés, a résztvevő tájékoztatása, statisztikai célú kimutatás elkészítése, továbbá a versenyt követően a *Versenyző* katonai toborzási információkkal, valamint honvédelemről és önkéntes tartalékos rendszerről szóló tájékoztatóval történő ellátása.

*Szervező* a „*Honvédelmi versenyen való részvételéről*” nyilatkozatban szereplő személyes adatokat – a *Versenyző* nevének és e-mail címének kivételével – a *Nyilatkozó/Versenyző* hozzájárulásának visszavonásáig, de legfeljebb a verseny lebonyolítását követő egy évig kezeli, majd ezt követően törli. Az MH KIKNYP a *Versenyző* nevét és e-mail címét a későbbi toborzási, honvédelemről és az önkéntes tartalékos rendszerről szóló tájékoztatás érdekében tárolja és kezeli. *Nyilatkozó/Versenyző* a *Versenyző* nevének, valamint e-mail címének kezelésére vonatkozó hozzájárulását – nyilatkozatban – bármikor visszavonhatja. Az adatkezelés időtartama alatt az adatkezeléssel érintett adatokba betekintést az MH KIKNYP-nek a Versenyt lebonyolítását végrehajtó állománya nyerhet.

*Szervező* a tudomására jutott személyes adatokat szigorúan bizalmasan kezeli, azokat harmadik fél tudomására a *Nyilatkozó/Versenyző* hozzájárulása nélkül nem hozza, egyéb, törvényben vagy jelen tájékoztatóban meg nem határozott célra nem használja fel.

*Nyilatkozó / Versenyző* az adatkezelés teljes időtartama alatt élhet Info.tv-ben biztosított jogával (tájékoztatásához, helyesbítéséhez, törléséhez, zárolásához, tiltakozásához, való jog), továbbá jogsérelem esetén bírósághoz fordulhat (a lakóhely vagy tartózkodási hely szerinti törvényszékhez), valamint a Nemzeti Adatvédelmi és Információszabadság Hatóságnál bejelentéssel élhet.