

Honvédségi Szemle

144. ÉVFOLYAM
2016/6. SZÁM

A MAGYAR HONVÉDSÉG KÖZPONTI FOLYÓIRATA



Kiadja a Honvéd Vezérkar

A kiadásért felel: Dr. Orosz Zoltán altábornagy

Szerkesztőbizottság

Elnök (főszerkesztő):

Dr. Orosz Zoltán altábornagy (PhD)

Tagok:

Dr. Besenyő János ezredes (PhD)
Dr. Földesi Ferenc ny. ezredes (PhD)
Dr. Harai Dénes ny. ezredes (PhD)
Dr. Koller József ezredes (PhD)
Dr. Lippai Péter ezredes (PhD)
Dr. Nagy László ny. ezredes (DSc)
Dr. Ruszin Romulusz dandártábornok (PhD)
Siposné Dr. Kecskeméthy Klára ezredes (CSc)
Dr. Szakály Sándor (DSc)
Dr. Rudolf Urban (CSc) (Védelmi Egyetem, Brno)
Dr. Wagner Péter (PhD)

Tanácsadó testület:

Dr. Fóris Ágota (PhD)
Horváth Gábor dandártábornok
Dr. Kalmár Zoltán (PhD)
Lamos Imre dandártábornok
Dr. Pogácsás Imre dandártábornok (PhD)
Szabó István vezérőrnagy
Dr. Szilágyi István (DSc)
Szpisják József dandártábornok
Takács Attila dandártábornok
Dr. Tarrósy István (PhD)

A folyóirat kiadásában és terjesztésében közreműködik a HM Zrínyi Térképészeti és Kommunikációs Szolgáltató Közhasznú Nonprofit Kft.

Felelős vezető: Benkóczy Zoltán ügyvezető

Ágazati igazgató: Vigh Mihály

Mb. szerkesztőségvezető:

Dr. Isaszegi János ny. vezérőrnagy (PhD)

Szerkesztőség

Felelős szerkesztő: Kiss Zoltán

Nyelvi lektor: Eszes Boldizsár

Tervezőszerkesztő: Dancs Katalin

Kézirat-előkészítő: Forró Zsófia

Korrektor: Török Judit

Szerkesztőségi titkár: Solti Gabriella

Telefon: 272-02; 459-5355

e-mail: hsz@hm.gov.hu; kisszoltan@armedia.hu

A szerkesztőség címe: 1087 Budapest, Kerepesi út 29/B

Nyomdai kivitelezés: HM Zrínyi Térképészeti és

Kommunikációs Szolgáltató Közhasznú Nonprofit Kft.

Sokszorosítóüzem

Felelős vezető: Pásztor Zoltán igazgató

A folyóirat 600 Ft-os áron megvásárolható a Zrínyi Kiadó könyvesboltjában, valamint a HM Zrínyi Kft. webáruházában (shop.hmzrinyi.hu).

A folyóirat teljes terjedelmében olvasható a parbeszed.hm.gov.hu és a honvedelem.hu portálon.

HU ISSN 2060-1506

A Honvédségi Szemlét az MTA Hadtudományi Bizottság

B kategóriás mértékadó folyóiratként ismeri el.

A folyóiratban közölt tanulmányok lektoráltak.

A Honvédségi Szemle lapelődői: Ludovica Academia

Közlönye, Magyar Katonai Közlöny, Magyar Mars,

Magyar Katonai Szemle, Honvéd, Katonai Szemle,

Honvédelem, Új Honvédségi Szemle

A Honvédségi Szemle tagja az Európai Katonai

Sajtószövetségnek (EMPA)

Tisztelt Szerzőnk!

A folyóiratunkban történő publikálás feltételei a honvedelem.hu portálon olvashatók (http://www.honvedelem.hu/container/files/attachments/40386/szemle_kozlesi_feltetelek.pdf).

Felhívjuk figyelmét, hogy a hivatkozásokra vonatkozó szerkesztőségi alapszabály, hogy egyetlen olyan forrás se szerepeljen a felhasznált irodalom jegyzékében, amelyre a szerző a törzsszövegben nem hivatkozik és az (az idézett, hivatkozott rész oldalszámának, illetve webes forrás esetén a letöltés időpontjának megjelölésével) nem szerepel a lábjegyzetben.

A szerkesztőség

Honvédségi Szemle

144. ÉVFOLYAM
2016/6. SZÁM

A MAGYAR HONVÉDSÉG KÖZPONTI FOLYÓIRATA

Tartalom

HADERŐSZERVEZÉS, -FEJLESZTÉS

Szenes Zoltán ny. vezérezredes:

Cél vagy eszköz? A visegrádi védelempolitika fejlődése (1.) 3

Csuka József alezredes:

Az MH ABV-védelmi képességeinek alkalmazása a NATO Reagáló Erőben 21

Nagy László alezredes:

A Magyar Honvédség helikopterképességének lehetséges fejlesztési irányai 34

NEMZETKÖZI TEVÉKENYSÉG

Dominek Attila alezredes:

Az ukrán biztonság- és védelempolitika változásai 48

Kiss Alajos alezredes:

Az ENSZ közép-afrikai missziójának katonai komponense 57

VEZETÉS, FELKÉSZÍTÉS

Németh András őrnagy – Károly Krisztián főhadnagy:

Korszerű rövidhullámú harcászati rádióeszközök erőkövető rendszerekben való alkalmazhatóságának vizsgálata 65

Tamási Béla ezredes:

A hazai katonai felsővezető-képzés nemzetközivé tételének aktuális kérdései 79

Krizbai János ny. ezredes:

A katonai hivatás vagy foglalkozás dilemmái az önkéntes haderőben 88

LOGISZTIKA

<i>Éles Péter mérnök őrnagy:</i> Lőszerszerelés a Magyar Honvédségben	103
--	-----

HADTÖRTÉNELEM

<i>Jakus János ny. alezredes – Sebestyén I. Elemér:</i> Harcok Orsova környékén 1916-ban	114
<i>Horváth Miklós ny. ezredes:</i> Magyar Néphadsereg – 1956	131

SZEMLE

<i>Gál Csaba ny. mk. ezredes:</i> Nemzetközi katonai és haditechnikai szemle	146
<i>Benkes Mihály:</i> Látélet a szubszaharai Afrika valóságos viszonyairól	153
<i>Sajner Gyula ny. ezredes:</i> Veronika kendője	159

ABSTRACT	162
--------------------	-----



E SZÁMUNK SZERZŐI

Dr. Szenes Zoltán ny. vezérezredes (CSc),
egyetemi tanár, tanszékvezető (NKE Nemzetközi
Kapcsolatok és Biztonsági Tanulmányok Tanszék)

Csuka József alezredes,
az NKE HHK Felsőfokú Vezetőképző Tanfolyamának
hallgatója

Nagy László alezredes,
az NKE HHK Felsőfokú Vezetőképző Tanfolyamának
hallgatója

Dominek Attila alezredes,
az NKE HHK Felsőfokú Vezetőképző Tanfolyamának
hallgatója

Kiss Alajos alezredes, osztályvezető
(MH vitéz Szurmay Sándor Budapest Helyőrség
Dandár Támogató Osztály)

Dr. Németh András őrnagy (PhD),
egyetemi docens (NKE HHK)

Károly Krisztián főhadnagy,
az MH 43. Nagysándor József Híradó és Vezetés-
támogató Ezred tisztje

Dr. Tamási Béla ezredes (PhD),
vezető szakreferens (NKE HHK Felsőfokú Vezetőképző
Tanfolyami Központ)

Dr. Krizbai János ny. ezredes (PhD)

Éles Péter mérnök őrnagy,
osztályvezető-helyettes (MH Anyagellátó Raktárbázis
Haditechnikai Osztály)

Dr. Jakus János ny. alezredes (PhD)

Sebestyén I. Elemér középiskolai igazgató (Zetelaka),
a Pázmány Péter Katolikus Egyetem doktorandusza

Dr. Horváth Miklós ny. ezredes (DSc),
hadtörténész, egyetemi tanár

Gál Csaba ny. mk. ezredes

Dr. Benkes Mihály (PhD) ny. egyetemi docens,
vezető előadó (ELTE TÁTK Politológiai Tanszék)

Sajner Gyula ny. ezredes

Szenes Zoltán ny. vezérezredes:

CÉL VAGY ESZKÖZ? A VISEGRÁDI VÉDELEMPOLITIKA FEJLŐDÉSE (1.)

ÖSSZEFOGLALÓ: Magyarország, a Magyar Honvédség egy sikeres európai harccsoport felállításával és működtetésével ünnepelte a visegrádi együttműködés 25. évfordulóját. A tanulmány az elmúlt öt év V4-es védelempolitikai együttműködésének értékelését végzi el, amely új célokat, ambíciókat, programokat és terveket hozott a tagországoknak. A kétségtelen sikereken kívül azonban a visegrádi katonai együttműködés nehézségeit nem sikerült meghaladni, továbbra is fennmaradtak a mélyebb katonai integrációt akadályozó objektív okok, a visegrádi márka fényét elhomályosító nehézségek. Az elemzés első része értékeli a védelmi együttműködés legfontosabb területeit, a második része pedig bemutatja a mélyebb kooperációt akadályozó tényezőket. Bár az írás mellett érvel, hogy a megváltozott biztonsági környezetben, nagyobb politikai akarattal a visegrádi védelempolitika is skandináv vagy BENELUX típusú katonai integrációs együttműködési szintre lenne fejleszthető, ez mégsem politikai cél. A visegrádi védelempolitikát a tagországok a mindenkori nemzetközi és nemzeti céloknak alárendelt eszközként használják.

KULCSSZAVAK: Visegrádi Csoport, V4, visegrádi védelmi együttműködés, V4-harccsoport, V4 közös moduláris erő, visegrádi légvédelmi együttműködés, V4-es együttműködési projektek

BEVEZETÉS

A 25 éves Visegrádi Csoport (Csehország, Lengyelország, Magyarország és Szlovákia – V4) az elmúlt években – a hagyományos gazdasági, kereskedelmi, energiabiztonsági és kulturális együttműködés feladatai mellett – egyre nagyobb figyelmet fordít védelmi és biztonsági kérdésekre.¹ A 2012-es lengyel elnökség óta a katonai együttműködés az elnökségi programokban prioritási listára került, amit még tovább erősített az elmúlt egy évben a migráció elleni harcban megmutatkozott visegrádi szolidaritás. Minden elnökség aktivista programmal próbálta megvalósítani a közép- és hosszú távú védelempolitikai kooperációs célokat, amelyekre a folytonosság, az evolúciós fejlődés és az implementációs szándék volt jellemző.

A tagországok elnökségei minden évben megerősítik hozzájárulási szándékukat a NATO és az EU közös biztonság- és védelempolitikájához; egyetértés van abban, hogy csak közös projektek, regionális kezdeményezések útján lehet javítani a V4-ek láthatóságát, érdekérvényesítő képességét, a katonai erők fejlesztését. Azonos a vélemény a tekintetben is, hogy együtt lépnek fel a stratégiai kilátásokról folytatandó vitákban, valamint az EU- és NATO-csúcson képviselendő kérdésekben. A kormányfők 2014-ben jóváhagyták a visegrádi

¹ A politikai erőfeszítések céljai egybeesnek a közvélemény-kutatási eredményekkel: a lakosság többsége a négy országban a gazdasági és kereskedelmi kapcsolatok fejlesztése után a biztonság és védelem kérdéseit jelölte meg legfontosabb együttműködési területnek (Csehországban 45%, Magyarországon 37%, Lengyelországban 38%, Szlovákiában 66%). In: Olga Gyárfásová – Grigorij Meseznikov: 25 Years of the V4 as seen by the Public. Institute for Public Affairs, Bratislava, 2016, 13.

védelmi együttműködés hosszú távú vízióját,² elfogadták a V4-es EU Battlegroup 2016. első félévében történő felállítását, amitől magasabb szintű védelmi kooperációt remélnek.

Az elmúlt évek védelempolitikai együttműködése azonban – mint csepp a tengerben – egyszerre mutatta meg a V4-es kooperáció erős és gyenge oldalait: a közös álláspontok, politikai szándékok sikeres megfogalmazását a transzatlanti és európai együttműködésben, a lassú, nehézkes döntéseket a konkrét védelempolitikai programok végrehajtásában. Ez a kettősség, egyensúlytalanság végighúzódik a Visegrádi Négyek negyedszázados történetén is. A védelmi együttműködést számos tanulmány értékeli, a legtöbben komoly bírálattal illetik a védelempolitikai kooperációt.³ A legdiplomatikusan fogalmazó kritikuskok⁴ is „jobbítási igényről” vagy „elmulasztott lehetőségekről” beszélnek,⁵ mások „nem túl sikeres”, „befagyott” kapcsolatokról⁶ értekeznek. Jelen tanulmány azt vizsgálja, hogy az elmúlt négy évben, a lengyel (2012/2013), a magyar (2013/2014), a szlovák (2014/2015) és a cseh (2015/2016) elnökség alatt hogyan változott a visegrádi védelempolitika, mennyire konzisztensek a programok, *hogyan sikerült a politikai szándékokat átvenni a gyakorlatba*. Külön elemzés tárgyát képezi, hogy a nemzetközi környezet változása, a NATO és az EU biztonság- és védelempolitikai agendája mennyire hat a kooperációra, az aktuális védelempolitikai feladatokat a tagországok a szövetségeken belüli két- és többoldalú együttműködéssel vagy a visegrádi kereteken belüli kooperációval kívánják-e elsősorban megoldani. A tanulmány arra is keresi a választ, hogy a magasabb regionális integrációs szint egyformán járul-e hozzá a tagországok politikai céljaihoz, ambícióihoz, tehermegosztásához, vagy a rugalmas, alternatív, a helyzetnek megfelelő improvizatív megoldások kecsgetik-e jobb eredményekkel a szereplőket. Végül feltesszük azt a kérdést is, hogy van-e értelme egy szubregionális biztonságpolitikai és védelmi szerveződésnek a NATO és az EU tagjaként. Nem inkább arról kellene-e szólni a visegrádi politikának, hogy milyen módon tudnák a tagországok saját biztonságukat a leghatékonyabban a szövetségi rendszerek részeként biztosítani?

² Long Term Vision of the Visegrad Countries on Deepening their Defence Cooperation. www.visegradgroup.eu/documents/official-statements#_2014 (Letöltés időpontja: 2016. 08. 02.)

³ Tomáš Weiss: Visegrád Battlegroup: A Flagship that should not substitute for real defence cooperation. EUROPEUM Institute for European Policy, 4 June 2012. <http://visegradrevue.eu/?p=806> (Letöltés időpontja: 2016. 06. 15.); Marek Madej: Visegrad Group defence cooperation: what added value for the European capabilities? Nordica Programme, N. 19/13. http://www.css.ethz.ch/publications/journal_articles_EN (Letöltés időpontja: 2016. 06. 23.); Vít Strítecky: Doing more for less: V4 Defence Cooperation in a Time of Austerity. The Polish Quarterly of International Affairs, 2012. Vol. 21. No. 4. Warsaw. <http://www.ms.gov.pl/resource/c3deb95e-3b92-4221-8b12-8ecb9c3ddea1:JCR> (Letöltés időpontja: 2016. 06. 16.)

⁴ Robert Kron – István Balogh: Visegrád Defence Cooperation: A recipe for success. Center for European Policy Analysis (CEPA), 23 July 2012, 17–25. <http://www.cepa.org/sites/default/files/documents/CEPA%20%20Navigating%20Uncertainty%2C%20July%202012.pdf> (Letöltés időpontja: 2016. 06. 15.); Robert Kupiecki: Visegrad Defence Cooperation: From Mutual Support to Strengthening NATO and the EU: A Polish Perspective. CEPA, Report N. 35. April 2013. <http://www.cepa.org/sites/default/files/documents/CEPA%20Report%20No.%2035%2C%20Visegrad%20Defense%20Cooperation.pdf> (Letöltés időpontja: 2016. 06. 20.)

⁵ Jaroslav Nad – Milan Suplata – Marian Major: DAV4 five years later: Success or a missed opportunity? CEPI, 1 Feb, 2016. <http://www.cepolicy.org/publications/dav4-five-years-later-success-or-missed-opportunity> (Letöltés időpontja: 2016. 06. 24.)

⁶ Dániel Bartha: Visegrad: the Winter is here, but will the Spring ever come? The Centre for Euro-Atlantic Integration and Democracy (CEID), Budapest, 2015. 02. 12. <http://www.ceid.hu/wp-content/uploads/2013/06/Visegrad-the-winter-is-here.pdf> (Letöltés időpontja: 2016. 06. 26.); Vida Csaba: A közép-európai országok együttműködésének szükségessége – A visegrádi együttműködés húsz éve. Felderítő Szemle, X. évf. 1–2. szám, 2011. március–június, 22–41.

A VISEGRÁDI EGYÜTTMŰKÖDÉS FEJLŐDÉSE

A visegrádi együttműködést – történelmi példát alapul véve⁷ – 1991. február 15-én alapította három ország, Csehszlovákia, Lengyelország és Magyarország. Az 1991-es deklaráció céljai között (1) a teljes függetlenség, demokrácia és szabadság helyreállítása, (2) a totalitárius rendszer maradványainak felszámolása, (3) a parlamenti demokrácia, a modern jogállam, az emberi jogok és a szabadság fejlesztése, (4) a korszerű szabadpiaci gazdaság létrehozása, továbbá (5) a teljes bekapcsolódás az európai politikai, gazdasági, biztonsági és jogalkotási rendszerbe szerepelt.⁸ A fejlődéstörténet szempontjából fontos hangsúlyozni, hogy a nyilatkozat az *uniós integrációt* tűzte ki célul, hiszen az akkori közép-európai és hazai politikai gondolkodás ezt gyorsabban megvalósíthatónak látta, mint a NATO-csatlakozást. Mivel a célok között nem szerepelt deklarált biztonsági és védelempolitikai együttműködés, illetve *a tagországok még a látszatát is el akarták kerülni, hogy a V4 egy katonai szövetség lesz*, a védelmi együttműködés kérdései nehezen indultak. Bár már 1991-ben felmerült a NATO-val való együttműködés lehetősége, 1992-ben pedig a Nyugat-európai Unió katonai szervezetében való részvétel lehetősége, gyakorlati védelempolitikai együttműködés nem indult el.

A visegrádi partnerországok a megalakulás után viszonylag gyorsan elfogadták a Közép-európai Kereskedelmi Megállapodást (CEFTA, 1992), de Csehszlovákia kettészakadása (1993) megnehezítette a gazdasági együttműködés kibővítését, új kooperációs megállapodások elérését. A szövetség végül is jól jött ki az *első válságból*, a Visegrádi Együttműködés négytagúvá vált (V4), és 1993. októberben már arról döntöttek, hogy közösen küzdenek az uniós integrációs célok eléréseért. A *NATO-csatlakozás 1994-ben került fel a V4-es célok közé* (bár az alapító nyilatkozatot hivatalosan nem módosították), amikor is a NATO meghirdette a Partnerség a békéért című programot, és csatlakozásra hívta a kelet-közép-európai országokat. 1994. január 7-én a védelmi miniszterek, a NATO-csúcstalálkozó⁹ előtti ülésükön, Varsóban, egyetértettek abban, hogy a kooperációt *ki kell bővíteni az euroatlanti együttműködés céljaival*, és el kell érni a teljes jogú NATO-tagságot. A brüsszeli Észak-atlanti Tanács (NAC) ülése után közvetlenül, 1994. január 11–12-én a V4-csúcstalálkozó részt vevői (köztársasági elnökök, miniszterelnökök, külügyminiszterek) Prágában, Bill Clinton amerikai elnök jelenlétében döntöttek *a NATO-partnerséggel kapcsolatos feladatokról*. Ezzel az Észak-atlanti Szerződés Szervezetéhez való csatlakozás kérdésköre *véglegesen* a visegrádi országok együttműködésének részévé vált, még ha a kooperációban továbbra is az uniós integráció játszotta a fő szerepet.

Szlovákia NATO-bővítésből való kimaradása azonban újabb (második) válságot hozott a visegrádi regionális szervezetnek. 1998-ban három ország (Csehország, Lengyelország, Magyarország) köztársasági elnökének már a V4-es együttműködés revitalizálására, az

⁷ Visegrád régi történelmi, magyar királyi város, amely a Duna-kanyarban, 30 km-re Budapeستől északnyugatra található. 1335. novemberben Károly Róbert magyar király, Luxemburgi János cseh király és III. Kázmér lengyel király gazdasági-kereskedelmi megállapodást írtak alá Bécs ellenében, amellyel hosszan tartó gazdasági fejlődést alapoztak meg a középkorban.

⁸ Lásd Declaration on cooperation between the Czech and Slovak Federal Republic, the Republic of Poland and the Republic of Hungary in striving for European Integration. (Visegrad, 15 February 1991.) http://www.cvce.eu/obj/the_visegrad_declaration_visegrad_15_february_1991-en-6e592602-5431-42fd-8e65-2274e294ad89.html (Letöltés időpontja: 2016. 05. 05.)

⁹ A brüsszeli NATO-csúcs 1994. január 10–11-én indította útnak a békepartnerségi programot (Pfp), amelybe meghívta részvételre a partnerségi tanács (EAPC-) és az EBESZ-országokat. http://www.nato.int/cps/en/SID-754332CF-D817A5AC/natolive/topics_50115.htm (Letöltés időpontja: 2016. 06. 05.)

uniós értékek erősítésére, a kooperáció minden irányú kiterjesztésére kellett felhívni a figyelmet.¹⁰ Ennek hatására a miniszterelnökök 1999. májusi ülésükön elfogadták a *visegrádi együttműködés új programját*,¹¹ amit 2002-ben kiegészítettek a V4+ (plusz) formációban történő együttműködési lehetőséggel és a megerősített elnökségi szerepkörrel. A *kooperációt megújító alapokmány* hitet tett a visegrádi regionális profil megőrzésére, hét területet (külpolitika, belbiztonság, képzés, kultúra és sport, tudomány és technológia, környezetvédelem, infrastruktúra, határokon átnyúló együttműködés) definiált az együttműködés folytatására, és meghatározta a regionális szervezet együttműködési struktúráit. A külpolitikai területen belül komoly hangsúlyt kapott (nem szabad elfelejteni, hogy a V4-ek három országa, Csehország, Lengyelország és Magyarország 1999. március 12-én NATO-tag lett) a NATO partnerségi együttműködés, a szövetségi katonai követelmények teljesítése, illetve Szlovákia jövőbeni NATO-tagságának támogatása. Az uniós tagság elnyerése miatt azonban ismét *válságot okozó* vetélkedés, széthúzás és versengés volt jellemző, amely csak a közös, egyidejű EU-tagfelvétellel szűnt meg. Előtérbe került az együttműködés „soft” területeinek (kultúra, tudomány, oktatás, ifjúsági cserekapcsolatok, civil dimenzió) támogatása, a „régios tudat” fenntartása, amelynek ápolására a felek 2000-ben, pozsonyi székhellyel létrehozták a Nemzetközi Visegrádi Alapot (IVF), amelynek összege 2014-től már 8 millió euró lett.

A visegrádi együttműködés fejlődésében új mérföldkövet jelentett 2004, amikor valamennyi tagország uniós tag lett, illetve Szlovákia elnyerte a NATO-tagságot. Mivel a V4-ek elérték a '90-es évek első felében megfogalmazott, az euroatlanti szervezetekhez történő csatlakozási céljait, szükségessé vált az integráció helyzetének áttekintése, a céloknak a megváltozott nemzetközi környezethez, illetve a szövetségi tagsághoz (EU, NATO) való igazítása. Ezt a feladatot a *2004-es, Kroměřížben (Csehország) tartott miniszterelnöki csúcstalálkozón* végezték el, amely megerősítette a visegrádi országok együttműködési készségét az uniós és NATO-tagság elérése után is.¹² A kormányfői csúcs irányelveket fogalmazott meg a V4-ek jövőbeni együttműködésére, amely a feladatokat (1) a regionális együttműködésre, (2) az Unióval való kooperációra, (3) más partnerekkel való együttműködésre, illetve (4) a NATO és más nemzetközi szervezetekkel való közös munkálkodásra határozta meg. Védelempolitikai vonatkozásban *először jelent meg* a tagországok közötti *válságkezelés, terrorizmus elleni harc*, valamint a *védelmi és védelmi ipari kérdések összehangolásának igénye*. Az európai közös kül-, biztonság- és védelempolitika területén az új dokumentum az aktív részvételt, a NATO tekintetében a transzatlanti szolidaritás erősítését, illetve a NATO-tapasztalatok átadásának fontosságát hangsúlyozta.

A visegrádi politika újrahangolása után a V4-ek figyelme ismét a civil uniós témák irányába fordult, majd 2009-től a globális gazdasági és pénzügyi válság közös enyhítésének lehetőségei domináltak a felső szintű tanácskozásokon. Ezt az elkötelezettséget fejezte ki

¹⁰ V4 köztársasági elnökök találkozója, Budapest, 2008. október 21. <http://www.visegradgroup.eu/calendar/1998-and-before> (Letöltés időpontja: 2016. 06. 05.)

¹¹ Lásd Contents of Visegrad Cooperation approved by the Prime Minister's Summit Bratislava on 14th May 1999. <http://www.visegradgroup.eu/cooperation/contents-of-visegrad-110412> (Letöltés időpontja: 2016. 06. 05.)

¹² The Kroměříž Declaration of the Prime Ministers of Czech Republic, the Republic of Hungary, the Republic of Poland and the Slovak Republic on Cooperation of Visegrad Group Countries after their accession to the European Union, 12 May 2004. <http://www.visegradgroup.eu/2004/declaration-of-prime> (Letöltés időpontja: 2016. 09. 12.)

a szervezet 20. évfordulóján kiadott pozsonyi nyilatkozat,¹³ amely – az alapításhoz híven – hangsúlyozta az *uniós integrációs kapcsolatok fontosságát*. A NATO csak az európai biztonság megerősítőjeként jelent meg a dokumentumban, amelyet az EU CSDP-vel stratégiai komplementer viszonyban kell kezelni. Éppen ezért a védelmi együttműködés programjának „berobbanása” az uniós programok (keleti partnerség, Nyugat-Balkán, EU Multinational Financial Framework, energiabiztonság, Duna-stratégia stb.) közé a *teljes meglepetés erejével* hatott 2012-ben, ami nyilvánvalóan a NATO lisszaboni¹⁴ és a 2012. májusi chicagói ülésével hozható összefüggésbe.¹⁵ Sok szakértő ennél a ténynél jóval messzebbre mutató következtetéseket vont le, vannak, akik egyenesen a régi lengyel geopolitikai elképzelések feltámadását¹⁶ látják a V4-ek katonai megerősödésében, amely a gyenge uniós CSDP-t, az inkoherens NATO-t és az USA ázsiai fordulat (pivot) programját hivatott ellensúlyozni.¹⁷

A VÉDELMI KOOPERÁCIÓ MEGÚJÍTÁSA

Az új védelempolitikai lendület a 2012. áprilisban elfogadott, *Az erős NATO-ért viselt felelősség* (Responsibility for a strong NATO)¹⁸ című dokumentum elfogadásával indult, amely megerősítette a politikai szolidaritás és a védelmi képességek javításának szándékát. A közös külügyi és védelmi dokumentum a politikai támogatás mellett *konkrét hozzájárulásokat ígért az okos védelem* (Smart Defence) programhoz a kiképzés, a tömegpusztító fegyverek (CBRN),¹⁹ a logisztika és az egészségügy területén, támogatta a balti légtérfelügyelet (Baltic Air Policing)²⁰ és az együttműködési képességjavító kezdeményezés (Connected Forces

¹³ The Bratislava Declaration of the Prime Ministers of Czech Republic, the Republic of Hungary, the Republic of Poland and the Slovak Republic in the occasion of the 20th Anniversary of the Visegrad Group. <http://www.visegradgroup.eu/2011/the-bratislava> (Letöltés időpontja: 2016. 06. 20.)

¹⁴ A NATO lisszaboni legfelsőbb szintű NAC-ülésén a tagállamok elfogadták az új stratégiai koncepciót, egyetértettek az ISAF-erők fokozatos kivonásával 2014 végéig, jóváhagyták a kritikus katonai képességsomagot, illetve az új rakétavédelmi rendszerkonceptiót, továbbá döntöttek a NATO parancsnoksági és ügynökségi rendszerének reformjáról. http://www.nato.int/cps/en/SID-53B4AC34-F746F219/natolive/topics_50115.htm (Letöltés időpontja: 2016. 06. 20.)

¹⁵ A NATO chicagói csúcstalálkozóján (2012. május 20–21.) a szövetség – többek között – elfogadta a „Smart Defence” képességsomagot, a terrorizmus elleni harc új szakpolitikáját, illetve „felrajzolta” a 2014-es csapatkivonás menetrendjét. http://www.nato.int/cps/en/SID-53B4AC34-F746F219/natolive/topics_50115.htm (Letöltés időpontja: 2016. 06. 20.)

¹⁶ Józef Piłsudski lengyel államelnök geopolitikai intermarium-elmélete a Balti-tenger és a Fekete-tenger közötti kelet-közép-európai országokat tömörítette volna egy „tengerközi” föderációba az imperialista Oroszországgal szemben. Az elmélet mai hívei – a skandináv együttműködés mintájára – egy közép- és kelet-európai védelmi koordináció (CEEDEFKO) szükségességéről beszélnek, amelyhez a balti országok, a V4-ek, Románia és Bulgária tartoznának.

¹⁷ Wojciech Lorenz: CEEDEFKO – A new Pillar of Ukrainian Defence. The Polish Institute of International Affairs, Bulletin, N. 110. 17 October 2013. http://www.pism.pl/files/?id_plik=15048 (Letöltés időpontja: 2016. 06. 27.)

¹⁸ Declaration of the Visegrad Group – Responsibility for a strong NATO. April 18, 2012. Brussels. <http://www.visegradgroup.eu/documents/official-statements/declaration-of-the> (Letöltés időpontja: 2016. 06. 20.)

¹⁹ NATO-szakkifejezés: vegyi (Chemical), radiológiai (Radiological), biológiai (Biological) és nukleáris (Nuclear) fegyverek.

²⁰ Mivel a balti országok nem rendelkeznek saját légierővel, a három ország (Észtország, Lettország és Litvánia) légi rendészeti feladatait a NATO-országok légierője látja el négy hónapos váltásokkal. A közös légtérvédelemből ez idáig Lengyelország hatszor (2005/2006, 2008, 2010, 2012, 2014, 2015), Csehország kétszer (2009, 2012), Magyarország egyszer (2015) vállalt feladatot. http://kariuomene.kam.lt/en/structure_1469/air_force/nato_air_-_policing_mission.html (Letöltés időpontja: 2016. 07. 20.)

Initiative – CFI)²¹ feladatait. A nyilatkozatot a védelmi miniszterek még a NATO-csúcs előtt egy konkrét koncepcióvá fejlesztették *Litoměřicében*,²² amely alapját képezte a lengyel elnökség alatti közös védelmi programnak.

A *litoměřicei program* 15 pontban vizionálja a jövőbeni együttműködést, amelyet azért érdemes részletesebben megismerni, mert valamennyi későbbi nyilatkozatban, programban ezek az elemek köszönnek vissza. Fontos momentum, hogy *ez az első V4-es védelmi dokumentum, amelyben a NATO-követelmények és -hozzájárulások dominálnak*. A program meghatározta az együttműködési területeket (képeségfejlesztés, interoperabilitás, közös kiképzés, jövőbeni közös beszerzés, partnerség, együttműködés Afganisztánban), amelyeken a partnerországok különböző folyó és jövőbeni projektek segítségével kívánnak kooperálni. A futó programok mellett (NATO kiválósági központok, többnemzeti logisztikai koordináció, multinacionális katonai rendőri zászlóalj, vezetési és informatikai modulok) a V4-ek új együttműködési képességeket (légi irányítók kiképzése, tömegpusztító eszközök [CBRN] elleni védelem, helikopterpilóták kiképzése, logisztikai és egészségügyi együttműködés, multinacionális katonai kísérletek, alkalmi robbanóeszközök elleni védelem) is beazonosítottak. A projektek mögött nem nehéz felismerni a közös visegrádi harccsoporthoz szükséges harci biztosító és támogató képességek létrehozásának szándékát, a CFI-kiképzéshez való hozzájárulás célját, illetve a négy partnerország erőinek összeadási lehetőségét a NATO Smart Defence és az EU védelmi képességek csoportosítása és összevonása koncepció (Pooling & Sharing) szellemében. A képeségfejlesztést és a közös haditechnikai beszerzést a partnerországok a védelmi tervezésben való szoros együttműködéssel kívánják elérni. A képeségfejlesztési célokat (teljes életciklus szerint eszközmenedzsment, stratégiai szállítóképesség, légvédelem, CBRN elleni védelem, kiberbiztonság) hasonló szándékok motiválják.

A védelmi miniszteri közös programot annyira dominálta a NATO, hogy a következő évben, 2013. áprilisban a külügyminiszteri találkozó *Hatékonyabb és erősebb CSDP* („For a more effective and stronger CSDP”) címmel a közös biztonság- és védelempolitika erősítését szolgáló nyilatkozatot tett közzé. Az állásfoglalás hangsúlyozta, hogy *az európai közös védelem ügyét a közös politikai akarat, a pénzügyi realitások és a multinacionális kooperáció alapelvei* alapján kell fejleszteni. „A CSDP fejlesztésének kéz a kézben, partnerségben kell haladnia a NATO megerősítésével.”²³ A dokumentum három területen határoz meg feladatokat a közös európai védelem érdekében: (1) a CSDP hatékonyságának és láthatóságának

²¹ Az interoperabilitás javítását célzó Connected Forces Initiative programot a NATO főtitkára a 2012. évi müncheni biztonságpolitikai konferencián (2012. február 4.) hirdette meg. http://www.nato.int/cps/en/natolive/opinions_84197.htm (Letöltés időpontja: 2016. 06. 27.) A koncepció azóta a szövetség hivatalos kiképzési szakpolitikájává vált, amelynek részeként a NATO rendszeresen nagy gyakorlatokat (major live exercise) tart, első ízben 2015-ben. Az ukrán válság miatt a gyakorlatok megszaporodtak, az interoperabilitás még fontosabb követelménnyé vált. A V4-ek elképzelése szerint a visegrádi uniós harccsoport „vizsgagyakorlatát” mindig a NATO NRF-gyakorlattal összhangban vezetnék le.

²² A V4 védelmi miniszterei 2012. május 3–4-én tárgyalták meg a cseh Litoměřicében a védelmi kooperáció helyzetét és az együttműködés jövőbeni programját. Lásd Joint Communiqué of the Ministers of Defence of the Visegrad Group. <http://www.visegradgroup.eu/calendar/2012/joint-communique-of-the> (Letöltés időpontja: 2016. 06. 20.)

²³ Declaration of the Visegrad Group Foreign Ministers „For a More Effective and Stronger CSDP”. 1. <http://www.visegradgroup.eu/documents/official-statements> (Letöltés időpontja: 2016. 06. 22.)

erősítése, (2) a katonai képességfejlesztés, valamint (3) az európai védelmi ipar erősítése.²⁴ A CSDP megújításához szükség van a teljes válságkezelési ciklus megerősítésére, a közös tervezés és finanszírozás javítására, az új biztonsági kihívások elleni hatékonyabb közös fellépésre, valamint a harccsoport-konceptió tapasztalatok alapján történő továbbfejlesztésére. Ez utóbbi munkában a V4-ek a 2016-os közös visegrádi harccsoporttal már konkrétan részt kívántak venni. A képességfejlesztésben a visegrádi országok a „Pooling & Sharing” koncepciója, a regionális együttműködés elve, valamint az Európai Védelmi Ügynökség (EDA) tagországi szerepének erősítése mellett tették le a voksot. Az európai védelmi ipart a K+F+I fejlesztésével, a közös védelmieszköz-piac létrehozásával, valamint a védelmi ipari technológiai bázis megerősítésével lehetne erősíteni.

A 2013. júniusi brüsszeli védelmi miniszteri nyilatkozat igazából már nem sokat tett hozzá a korábban kialakított védelmi együttműködési programhoz, amikor a V4 EU BG-felajánlás részleteit ismertette, hangsúlyozta a közös képzés, kiképzés és gyakorlatok fontosságát, továbbá bővítette a közös fegyverzeti együttműködés (kerekes és lánctalpas harcjárművek, lőszergyártás, korszerű személyi felszerelések, személyzet nélküli eszközök, hírszerzési és kommunikációs eszközök) lehetséges területeit.

A közös külügyi és védelmi nyilatkozatok együttes kezelése azért fontos, mert a jóváhagyó kormányfői döntésekben (2012. június 22. [Prága], 2013. március 16. [Gdańsk], 2013. október 14. [Budapest]) a bemutatott programok meghatározó elemei szerepelnek. A 2012. júniusi csúcson a miniszterelnökök megerősítették az erős NATO-ért érzett közös felelősséget, elfogadták a védelmi miniszterek litoměřicei programját, jóváhagyták a lengyel elnökségi programot. A gdański csúcstalálkozóznak az adta a különleges jelentőséget, hogy a visegrádi kormányfők a *Weimari Hármak* keretében is²⁵ megtárgyalták az új biztonság- és védelempolitikai prioritásokat, amely igazából ekkor kapott nagy nemzetközi nyilvánosságot. Nem véletlen, hogy a 2013. márciusi közös gdański nyilatkozat ezt a törekvést emelte ki leghangsúlyosabban: „A partnerországok aktívan fognak dolgozni az európai, a CSDP és a NATO védelmi képességeinek fejlesztésén. Kifejezik azon meggyőződésüket, hogy a védelmi képességek fejlesztéséhez fel kell használni a regionális intézmények, mint például a Visegrádi Csoport és a Weimari Hármak együttműködési lehetőségeit.”²⁶ A 2013. évi budapesti csúcsmegerősítette a visegrádi uniós harccsoport felállítási készenlétét, és feladatot szabott a védelmi minisztereknek egy hosszú távú védelmi együttműködési koncepció kidolgozására, valamint egy fejlettebb védelmi tervezési kooperációs együttműködési mechanizmus megalkotására.

²⁴ A V4-országok jól látták a CSDP helyzetét, hiszen az Európai Tanács 2013. december 19–20-i ülésén hasonló feladatokat fogalmaztak meg: (1) a CSDP hatásának, láthatóságának és hatékonyságának növelése, (2) a képességfejlesztés fokozása, valamint (3) az európai védelmi ipar erősítése. Lásd Security and defence policy high on the agenda at the European Council. <http://www.european-council.europa.eu/home-page/highlights/security-and-defence-policy-high-on-the-agenda-at-the-european-council?lang=hu> (Letöltés időpontja: 2016. 06. 23.)

²⁵ Az ülésen részt vett Angela Merkel német kancellár és François Hollande francia elnök is.

²⁶ Press Statement following the meeting of Prime Ministers of the Visegrad Group (V4) countries, President of the French Republic and the German Chancellor. <http://www.visegradgroup.eu/calendar/2013/press-statement-of-the> (Letöltés időpontja: 2016. 06. 12.)

A HOSSZÚ TÁVÚ VÍZIO

A megújítás során szerzett tapasztalatok, valamint Oroszország Ukrajna elleni agressziója miatt a V4-ek magasabb együttműködési sebességre „kapcsoltak”: 2014. június 24-én, Budapesten, a kormányfők elfogadták a védelmi együttműködés elmélyítését szolgáló *hosszú távú koncepciót*.²⁷ A miniszterelnöki feladatszábas²⁸ alapján a védelmi miniszterek három hosszú távú célt tűztek ki: (1) képességfejlesztést, közös beszerzést és a hadiipari kooperáció javítását, (2) többnemzeti egységek létrehozását és a határokon átívelő légvédelmi együttműködést, (3) valamint az oktatást és kiképzést javító tevékenységeket. A célok, a korábbi javaslatok, programpontok, már működő kooperációs területek alapján a szlovák elnökség *akciótervet* készített, amely *kilenc* területen fogalmazta meg az együttműködést. A tagországi pozíciók koordinálása azért fontos, mert a megváltozott biztonsági környezetben mindkét nemzetközi szervezet (NATO, EU) új követelményekkel, koncepciókkal és feladatokkal próbál megfelelni az új kihívásoknak, kockázatoknak és fenyegetéseknek. Már nem elegendő a regionális együttműködésben csak az „okos védelem” és az „erők összevonása és megosztása” céljainak követése, figyelembe kell venni az orosz fenyegetés miatt Walesben (2014. szeptember) elfogadott készenléti akciótervet (Readiness Action Plan – RAP), a keretnemzet koncepciót (Framework Nation Concept – FNC) vagy a varsói NATO-csúcson (2016. július) elhatározott előretolt rotációs telepítés feladatait. A kollektív védelem előtérbe kerülése miatt számos olyan feladat jelenik meg, amelyek teljesítése próbára teszi a nemzeteket, megkívánja az erők többfunkciós felhasználását. E sokirányú feladatoknak a V4-tagországok állandó egyeztetésekkel és visegrádi „lábnyom” folyamatos megjelenítésével kívánják eleget tenni. A korábbiaknak megfelelően az *akcióterv*²⁹ nagy figyelmet fordít a védelmi tervezési együttműködésekre, amelyet a V4-es kooperáción túl ki akar terjeszteni a NATO védelmi tervezési rendszerre is. Az akciótervnek is része a V4–EU-harccsoport (V4 EU Battlegroup), viszont új feladatként jelenik meg állandó V4 moduláris erő létrehozása. A korábbi szándékoknak megfelelően a dokumentum *2019 második felére irányozza elő az új közös EU-harccsoport létrehozását*. A közös kiképzési feladatok és gyakorlatok szintén nem újak a tervben, de *egy középtávú kiképzési stratégiával* szeretné dinamizálni a V4-es megjelenést a gyakorlatok terén.

Régi elemekkel operál az akcióterv közös beszerzéssel és a hadiipari együttműködéssel foglalkozó része. A katonai oktatás területén egy V4-es platform (VG Military Education Platform – VIGMILEP) segítségével kívánja erősíteni a regionális szintű oktatást, de nem kapcsolja össze a már működő kooperációs formákkal (katonai ERASMUS, KKE védelmi egyetemek és akadémiák együttműködése). Új elem a közös légtérvédelmi feladatok (Joint Air Space Protection) beemelése az akciótervbe, amely közös légtérvédelmi bilaterális megállapodásokat, illetve közös kiképző központ létrehozását szorgalmazza a Gripen vadászgép bázisán. Mivel Szlovákia szintén Gripen vadászgépeket tervez bérelni a közeljövőben, ez a megoldás már három V4-országot érintene. A stratégiai kommunikáció javításával mintha csak választ adna a 2015. évi közvélemény-kutatásra, mely szerint a V4-lakosság többsége nem ismeri a szervezetet: a csehek 37%-a, a magyarok 26%-a, a lengyelek 37%-a, a szlová-

²⁷ Budapest Declaration on the New Opening in V4 Defence Cooperation. June 24, 2014. http://www.visegradgroup.eu/documents/official-statements#_2014 (Letöltés időpontja: 2016. 06. 12.)

²⁸ <http://www.visegradgroup.eu/calendar/2014/budapest-declaration-of> (Letöltés időpontja: 2016. 08. 05.)

²⁹ Adela Jirickova: Defence Cooperation of the V4+. Background Report, Association for International Affairs, Prague, 2015. http://www.amo.cz/wp-content/uploads/2016/03/V4_I.pdf (Letöltés időpontja: 2016. 06. 24.)

kok 54%-a hallott csak a visegrádi együttműködésről. A jobb megismerhetőség érdekében az akcióterv a V4-honlapon egy külön „fülön” (Visegrad Defence Cooperation) tervezte 2015-től publikálni az együttműködés eseményeit, híreit, újdonságait.³⁰

Az új vízió tehát nem is annyira új, többségében visszahozza a litoměřicei védelmi koncepció elemeit. Az akcióterv 2014–2016-os időszakra készült, de az új lengyel elnökség (2016/2017) is saját éves programjának alapjául kezeli, még ha azt erősíteni is szeretné a varsói NATO-csúcs döntéseinek fényében. A dokumentum azonban *három területen* mégis továbblép: 3-4 évenként rendszeressé teszi az EU BG felállítását, állandó moduláris visegrádi erő létrehozását javasolja, illetve felveti a közös légtérvédelem megoldási lehetőségeit.

A védelempolitikai együttműködés tartalmát, kiterjedését és mélységét azonban nem lehet csak politikai nyilatkozatok, akciótervek alapján megítélni, az ítéletalkotáshoz szükség van az egyes kezdeményezések, projektek, kiválasztott kooperációs területek részletes értékelésére, annak megítélésére, hogy a legmagasabb szintű elképzelések hogyan materializálódnak, hogyan válhatnak valóságos együttműködést „hajtó” tevékenységgé. Ebből a szempontból a következő kooperációs pillérek megvizsgálása fontos: (1) a V4 EU BG szerepe, (2) az állandó moduláris erő felállításának lehetőségei, (3) a közös légtérvédelem hasznossága, (4) a kiképzési együttműködés, az interoperabilitás javítása a gyakorlatokon, (5) illetve a közös programok, projektek, együttműködési lehetőségek.

V4–EU–HARCCSOPORT

A nemzetközi sajtóban és szakértői körökben a *legnagyobb visszhangot*³¹ kétségtelenül a V4 EU Battlegroup (EU BG) felállítása kapta, amiben talán az is közrejátsszik, hogy elég sokáig tartott, mire a visegrádi országok rászánták magukat erre a döntésre (a közös harccsoport felállításának javaslata 2007-ben fogalmazódott meg először). Ugyanakkor a vélemények megoszlanak a harccsoport jövőbeni kooperációt „hajtó” szerepéről, bár George Friedman, az amerikai STRATFOR vezetője „történelmi fordulópontként” értékelte a döntést. Sokan a V4-es együttműködés zászlóshajóját látják a kezdeményezésben, mások csak egy szimpla „kötelezettségfeltéjesítésként” értékelik az EU felé. A kételkedők szerint megkésett a felajánlás, hiszen már nem lehetett ebből a CSDP-kontribúcióból annyi politikai hasznot szerezni, mint amit a korábbi évek kínáltak volna. Maga a koncepció is súlytalanná vált, hiszen még egyetlenegyszer sem alkalmazták a harccsoportot, még akkor sem, amikor kellett volna és jelentkező is lett volna rá (például 2008-ban az EUFOR Chad/RCA megsegítésére). Az elmúlt öt évben szerzett tapasztalatok számos kérdést vetettek fel a koncepció alkalmazása és működése tekintetében, amelyekre nem születtek kompetens válaszok. Ugyanakkor a 2013. decemberi Európai Tanács biztonság- és védelempolitikai napirendje megerősítette a „rugalmasabb és hatékonyabb” harccsoport-koncepció fontosságát, a fejlesztést a nemzetre bízta.³²

Az EU-harccsoport egy olyan, katonailag hiteles, gyorsan bevethető, összhaderőnemi képességgel rendelkező erőcsoporthoz tartozik, amely képes önálló harcászati feladat végrehajtá-

³⁰ Visegrad Group Defence Cooperation. <http://www.visegradgroup.eu/about/cooperation/visegrad-group-defence> (Letöltés időpontja: 2016. 08. 08.)

³¹ Tomas Weiss: i. m.; George Friedman, a STRATFOR vezetője. Lásd <http://www.stratfor.com/weekly/20110516-visegrad-new-european-military-force> (Letöltés időpontja: 2016. 06. 12.)

³² Lásd http://www.consilium.europa.eu/uedocs/cms_Data/docs/pressdata/en/ec/140245.pdf, 4. (Letöltés időpontja: 2016. 06. 21.)

sára, vagy egy nagyobb hadműveleti feladat végrehajtásának megkezdésére.³³ *A harccsoport alapját egy összefegyvernemi zászlóaljharccsoport képezi, amelyet harcbiztosító és kiszolgáló erőkkel egészítenek ki. A nagy távolság és a gyors telepíthetőség miatt különösen fontos az „erőcsomag” szállítási és logisztikai biztosításának megtervezése. A követelmények miatt a harccsoportok nagysága túlnyomó többségében meghaladta az eredeti ajánlásban szereplő 1500 főt, ami a V4 EU BG-nál is 3700 főre „sikeredett”. A harccsoportok feladatai megfogalmazásához, erejének, összetételének meghatározásához az EU öt „illusztratív” forgatókönyvet dolgozott ki: *konfliktusmegelőzés, a harcoló felek erővel történő szétválasztása, stabilizáció, újjáépítés és katonai tanácsadás, mentési műveletek, illetve humanitárius műveletek nyújtása.* A harccsoportokat bevetetik a petersbergi feladatok teljes spektrumában, valamint alkalmazhatják az európai globális kül- és biztonsági stratégiából fakadó feladatok végrehajtására is. Félévente két EU-harccsoport áll szolgálatban, készenléti (stand-by) helyzetben, ami 5–10 napos, magas fokú készenléteket jelent. Alkalmazásukat 30 napra tervezik, amely két hónappal meghosszabbítható.*

A felállítás elveiből és követelményeiből látható, hogy egy harccsoport felállítása komoly feladatot jelent, az erők felkészítése és összeállítása a lehetséges bonyolult feladatspektrum miatt idő- és erőforrás-igényes, különösen a kis- és közepes országok esetében. Nem véletlen, hogy a kezdeti időszakban (2005–2006) a harccsoportokat egy-egy nagy ország állította ki önállóan, és csak később terjedt el a multinacionális formáció. Persze minél több ország hoz létre egy közös harccsoportot, annál nagyobb kihívást jelent a feladat, még akkor is, ha ilyen esetekben mindig „kijelölnek” egy keretnemzetet. A többnemzeti megoldást az EU is erősen támogatja, mert a harccsoport-koncepció egyik célja *a képességfejlesztés, a közös együttműködés fejlesztése, az interoperabilitás javítása.* Harccsoportokat az egymáshoz közel álló (földrajzilag, történetileg, kulturálisan, katonailag stb.) nemzetek, vagy már béke-időszakban, közösen fenntartott, multinacionális katonai erővel rendelkező nemzetállamok tudnak könnyebben felállítani. Ilyen közös katonai kooperatív megoldás Európában számos helyen működik, ilyen például – a kétszer már EU BG-feladatot ellátó – olasz, szlovén és magyar közös Multinacionális Szárazföldi Erő (MLF) is.

A visegrádi európai harccsoport felállítása új kihívást jelentett a V4-országoknak is, mert bár külön-külön részt vettek ilyen formációkban (2010. második félévében Csehország és Szlovákia adott egy közös EU BG-t, 2011 első félévében lengyel vezetéssel működött egy német, lett, litván és szlovák gyorsreagáló erő), de *közös, V4-es uniós katonai erőt még nem állítottak fel.* A harccsoport jövője szempontjából megnyugtató volt, hogy a keretnemzet-feladatokat Lengyelország teljes természetességgel vállalta, hiszen már rendelkezett vezető nemzeti tapasztalatokkal. A „befogadó” nemzetnek különösen nagy a felelőssége, mert koordinálni kell a tervezést, az erők és eszközök összeállítását, a nemzeti és közös kiképzést, a szolgálatba lépés után pedig vezetni kell a BG-csapatokat. A „vezető” ország feladata az is, hogy ha valahol hiány keletkezik, ezt az űrt saját erővel és eszközökkel betöltse.

³³ Horváth Gábor – Szenes Zoltán – Szép László: Az Európai Unió harccsoport-koncepciója. Európai Tükör, XII. évfolyam, 2007. 4. szám, 97–111.; Takács Judit: A harccsoport-koncepció és jövője. Nemzet és Biztonság, 2008. február, 52–62.

A harccsoport felállítására komoly erőfeszítéseket igényelt a tagországoktól.³⁴ A közel kétéves tervezés, koordináció és megvalósítás eredményeképpen a V4 EU BG sikeresen teljesítette készenléti szolgálatát, 2016. január 1-jétől június 30-áig aktívul nem volt. A harccsoport felállításának fontos része volt a *többnemzeti dandárparancsnokság* létrehozása, de ki kellett jelölni és fel kellett készíteni *egy hadműveleti parancsnokságot* (Krakkó) is.³⁵ Minden nemzetnek saját logisztikai támogató elem felállításával kellett gondoskodni az esetleges alkalmazás feltételeiről. A tárgyalások eredményeképpen alakult ki a harccsoport összetétele, amelyhez a legtöbb erőt a lengyelek (50%) adták, a csehek az állomány 20%-át, a magyarok 18%-át, a szlovákok pedig 12%-át biztosították. A harcoló erőt közösen, egyforma hozzájárulással (egy-egy megerősített lövésszázad) adták össze a nemzetek. A harcbiztosító és kiszolgáló-támogató feladatokat pedig elosztották egymás között a tagországok: a lengyelek a harci támogató erőket biztosították, a csehek a logisztikai és egészségügyi modulokért voltak felelősek, a szlovákok a tömegpusztító fegyverek elleni védelem feladatait vállalták magukra, a magyarok pedig a műszaki biztosítás, a civil-katonai kapcsolatok és a különleges műveletek területén vitték a vezető szerepet. Az EU BG felkészítésének nemzeti feladatait a kijelölt erők 2016 első félévében nemzeti alapon végezték, míg a nemzetközi kiképzésekre és gyakorlatokra a második félévében került sor a NATO-követelmények szerint. A felajánlás komolyságát mutatta, hogy a V4 EU BG „vizsgagyakorlatát” (Common Challenge [Közös kihívás] 2015) a NATO Reagáló Erő ellenőrző gyakorlatához (Trident Junction [Szigonyvetés] 2015) kötötték.

Bár a V4 EU BG felállításának, felkészítésének és szolgálatban tartásának tapasztalatait nyilvánosan még nem publikálták, de a médiahíradásokból könnyen lesűrhető, hogy a feladat nagyon sok tanulságot hozott. Politikai szinten is értelmezni kellett, hogy mit tehet meg egy nemzet önállóan, és mit nem, milyen feladatokhoz járulhat hozzá a harccsoport, milyen feltételek kellenek a bevetéshez, vannak-e jogalkotási következményei egy esetleges alkalmazásnak. Minden tagország a gyakorlatban szembesült a valóságos követelményekkel, hiszen végiggondolta, hogy mit tud vállalni, mit kell annak érdekében teljesíteni, hogy a hozzájárulás megvalósuljon. V4-szinten láthatóvá vált, hogy mire képesek az egyes haderők, milyen hiányok maradnak az erők és eszközök összeadása után is. A századfelajánlások például a nemzeti haderők nagyságához képest könnyűnek tűntek, de amikor a javaslatba hozott képességekre „rávetítették” a NATO-követelményeket, kiderültek a hiányosságok és elégtelenségek, amit csak *nemzeti korlátozások megfogalmazásával lehetett kezelni*. A felkészülés során felgyorsított beszerzésekkel (Magyarországon a közvetlen légi támogatási képesség [Close Air Support – CAS] megteremtése került reflektorfénybe, amely 2,8 milliárd Ft-ba került) próbálták a nemzetek a hiányosságokat megszüntetni.

A lengyelek felismerték, hogy rendszeres EU BG-felajánlásokhoz *egy önálló EU hadműveleti parancsnokságot* kell felállítani, mert időközben a szccecini parancsnokság (MNC-NE) a balti térségért felelős NATO-parancsnokká vált, amely egy állandó feladatot jelent. Ezért felmerült, hogy a krakkói lengyel parancsnokságot lenne célszerű a hatodik uniós műveleti

³⁴ Megkezdte tevékenységét a visegrádi harccsoport. Magyar Idők, 2015. november 18. <http://magyaridok.hu/kulfold/megkezdte-tevekenyseget-a-visegradi-harccsoport-159994/> (Letöltés időpontja: 2016. 06. 12.), OPH – Csehországban tárgyaltak a V4-országok vezérkari főnökei. 2016. június 11. <http://orientpress.hu/cikk/csehországban-targyaltak-a-v4-országok-vezerkar-fonokei> (Letöltés időpontja: 2016. 06. 12.)

³⁵ V4 Battle Group Command in Cracow. 20 Nov, 2015. <http://www.defence24.com/273579,v4-battle-group-command-in-cracow> (Letöltés időpontja: 2015. 11. 21.)

vezető szervvé fejleszteni.³⁶ Minden tagország komoly tapasztalatot szerzett a készenléti szolgálat feladatairól, összeegyeztethetőségéről más feladatokkal (üzemelteti szolgálatok, kiképzés, gyakorlatok, határvédelmi feladatok), amely sehol sem volt könnyű. 2016-ban már a NATO-gyakorlatok teljes intenzitással zajlottak (júliusban volt az Anakonda [Óriáskígyó] 2016 gyakorlat Lengyelországban [34 ezer fő vett részt]), amelyeken a tagországok is jelen voltak. A készenléti szolgálat tesztelése azért is fontos, mert a megerősített NRF-ben a „lándzsahegy-dandár” (Very High Readiness Joint Task Force – VJTF) erői *már másfél évre lesznek lekötve* (felkészülés, műveleti készenlét, szolgálat utáni készenlét). Minden tagországnak jól át kell gondolni, hogy milyen területen (EU BG, NATO NRF, VJTF, gyakorlatok, műveletek) mit vállal, mert a kollektív védelmi feladatok miatt megszorodtak az erőgenerálási követelmények. Teljesen racionális tehát, hogy a V4-ek közös megoldásokra, visegrádi „footprint”-re töreksszenek, ha egyeztetni tudják az eltérő érdekeket, ambíciókat, megoldásokat. Lengyelország például már bejelentette, hogy 2020-ig vállalni fog egy VJTF keretnemzet-feladatot, amibe szeretné bevonni a V4-es partnereket.³⁷ Az uniós harccsoport tapasztalatai tehát *közvetlenül segíthetik a NATO-feladatokat az NRF-hez, VJTF-hez való hozzájárulásoknál*, de hasznosak lehetnek az NFIU (NATO Force Integration Unit) integrációs központok tevékenységében, vagy a rotációs előretolt telepítés missziós feladatainál.

ÁLLANDÓ MODULÁRIS HADERŐ

A hosszú távú vízió egyik új célja a többnemzeti egységek létrehozása, amelyet a V4 védelmi együttműködés elmélyítésének irányába tett fontos lépésként fogalmazott meg a budapesti nyilatkozat.³⁸ Egy békeidőszakban működő katonai erő nagy előnye, hogy állandó közös parancsnoksággal és kijelölt, affiliált egységekkel, alegységekkel rendelkezik, működése pedig biztosítja a megszerzett tapasztalatok feldolgozását, gyakorlatba történő beépítését, a kiképzés hatékonyságát, a vezetés megbízhatóságát. Egy állandóan rendelkezésre álló erő könnyen felajánlható nemcsak a NATO és az EU részére, de adott esetben az ENSZ javára is. A békeidőszaki multinacionális katonai formációk létrehozását azért javasolja a NATO (Smart Defence) és az EU (Pooling & Sharing), mert a modern hadviselésben a koalíciós jelleg dominál, szükség van közös nemzetközi parancsnoklási nyelvre (nyugati szövetségekben az angol, de például a Sanghaji Együttműködési Szervezetben az orosz), a lehető legmagasabb együttműködési képességre. A magas haderő-integrációs fokkal rendelkező államokban (BENELUX, NORDEF, CO, BALTIC) rendkívül sokféle közös vezetésű és szervezettű megoldás létezik, amelyek közül a V4 állandó, moduláris felépítésű erő (Permanent

³⁶ Jelenleg a tagországok öt hadműveleti parancsnokságot (Párizs, Northwood, Ulm, Róma és Lárissa) ajánlottak fel az EU-nak. Ezenkívül az EU Brüsszelben is felállított egy műveleti központot (EU Operations Centre), amelyet elsősorban a komplex műveletek irányítására alkalmaznak. A műveleti parancsnokságokat (Operation Headquarters – OHQ) az EU 2012-től alkalmazza. https://eeas.europa.eu/csdp/missions-and-operations/eunavfor-med/pdf/eunavfor_med_-_eu_italian_operation_headquarters_rome.pdf (Letöltés időpontja: 2016. 06. 05.)

³⁷ Barbora Bodnárová: Visegrad Four Battle Group 2016: Run up to Visegrad Four NATO Response Force 2020? CENAA Policy Papers, 63/2013. <http://cenaa.org/wp-content/uploads/2013/06/PP-6-2013-Visegrad-four-Battle-Group-2016-Run-up-to-Visegrad-four-NATO-Response-Force-2020.pdf> (Letöltés időpontja: 2016. 06. 21.)

³⁸ Igazából ez a javaslat sem abszolút új, hiszen 2002-ben Topol’čanyban (Szlovákia) a V4 három tagországa (Magyarország kivételével) már felállított egy közös dandárparancsnokságot békefenntartási céllal. Az elképzelés szerint minden tagország egy-egy zászlóaljjal járult volna hozzá az alakulathoz, Szlovákia látta volna el a keretnemzet feladatokat. A készenlét elérését 2005-re tervezték, de az egység az uniós csatlakozás hevében megszűnt.

Modular Force – PV4MF) létrehozását célozta meg. Az állandó jelleg minimálisan azt jelenti, hogy a közös parancsnokság már folyamatosan működik, a modularitást pedig a feladatoknak megfelelő szervezeti egységek állandó vagy kijelölt jellege biztosítja a meghatározott céloknak megfelelően. A közös érdek itt nyilván az lenne, hogy olyan PV4MF jöjjön létre, amely azonnal felajánlható lenne a NATO és EU gyorsreagáló erőbe, illetve felhasználható lenne a NATO RAP előretolt erőinek működtetéséhez is.³⁹

A szlovák elnökség (2014/2015) befogadta az állandó moduláris erő felállításának lehetőségét, és szerepeltette a pozsonyi deklarációban. Már 2014-ben megkezdődött a moduláris erő koncepciójának kidolgozása és megvitatása, amely folytatódott a cseh elnökség (2015/2016) alatt is. Várható, hogy a lengyel elnökség alatt megtörténik majd a koncepció politikai (miniszterelnöki) és védelempolitikai (védelmi miniszterek) jóváhagyása is. A koncepcionális diskurzus a V4 létező védelempolitikai fórumain zajlik egy szlovák munkaanyag, ún. „*non-paper*” alapján, amely egyfajta feladattisztázást jelent, és megpróbál egyetértésre jutni a megvalósítás ütemét illetően. Abban egyetértés van (és ez már kialakult a V4-es kiképzési és gyakorlati stratégia kidolgozása kapcsán), hogy a jövőbeni kiképzési feladatok tervezését a BG, majd a PMF köré kell szervezni, mert mindkét szervezeti konstrukciónál követni kell a NATO- és EU-előírásokat. Az is látszik, hogy a végső döntés meghozásához számos terület vizsgálatára van szükség (V4 kül- és biztonságpolitikai célok, jogi aspektusok, nemzeti hozzájárulások, vezetés-irányítás rendje, műveletek, kiképzések, gyakorlatok megosztása, más országok bevonása stb.), de figyelembe kell venni a NATO legújabb, kollektív védelemmel kapcsolatos walesi és varsói döntéseit is. A médiainformációk alapján úgy tűnik, hogy egyetértés bontakozik ki az állandó moduláris erő felállításának „sebességét” illetően is. Az I. fázisban (2016–2020) a tagországok az újabb V4 EU BG-ra (2019. második félév), illetve a lengyel vezetésű VJTF (szárazföldi komponens, 2018–2020 között) *felállítására* összpontosítanának, és a szerzett tapasztalatok birtokában látnának hozzá a második fázishoz (2021–2025), *egy közös dandárszintű parancsnokság* (HQ PV4MF) létrehozásához. A harmadik fázisban (2026–2030) valósulna meg a *csapaterő felállítása* állandó vagy „félállandó” békeidőszaki alárendeltségben, vagy csak affiliációval, mint ahogyan jelenleg is az olasz–magyar–szlovén szárazföldi haderő (Multinational Land Force – MLF) esetében működik.

Az állandó moduláris erő körül még nagyon sok a bizonytalanság, a hosszú távra kitolt megvalósítás a pesszimisták számára a koncepció életszerűtlenségét bizonyítja. Nyilvánvaló, hogy sok minden függ a közeljövő biztonsági helyzetétől, a keleti fenyegetés tartósságától, a szövetségi koncepciók megvalósulásától és a politikai akarattól. Technikailag egy PV4MF relatíve gyorsan felállítható lenne, mint ahogyan látjuk ezt napjainkban a romániai többnemzeti hadosztályparancsnokság vagy „Fekete-tengeri” dandár esetében. Minden attól függ, hogy mennyire erős lesz a kényszer vagy a ráció, sikerül-e konszenzusra jutni a politikai kérdésekben, mert a katonai-technikai kérdések megoldása már könnyebben fog menni. Kétségtelen azonban, hogy a BREXIT fényében komoly hatással lehetne az európai katonai képesséfejlesztésre.

³⁹ Milan Suplata (ed.): DAV4 II: Report: From battlegroup to permanent structure. CEPI, 18. Nov, 2013. <http://www.cepolicy.org/publications/dav4-ii-report-battlegroup-permanent-structures> (Letöltés időpontja: 2016. 08. 06.)

LÉGTÉRVÉDELMI EGYÜTTMŰKÖDÉS

A V4-országok között kialakítandó légtérvédelmi együttműködés témaköre szintén új elemként került be a szlovák elnökség programjába,⁴⁰ azonban légtérvédelmi megállapodások megkötésének szükségessége már korábban is felvetődött. Igazából a légtérfelügyeleti kétoldalú megállapodások fontosságát már a NATO is régen hangsúlyozza a terrorizmus elleni harc részét képező, ún. „Renegade”⁴¹ feladattal összefüggésben. V4-relációban Csehország és Szlovákia rendelkezik ratifikált szerződéssel, amit 2014-ben írt alá a két ország. A hosszú távú visegrádi együttműködési koncepció jogosan veti fel a határokon átívelő légtérrendészeti együttműködés (Cross Border Operations – CBO) fontosságát, mert enélkül például nehéz elképzelni a keleti fenyegetés elleni közös válsághelyzeti és hadműveleti tervezést.⁴² A V4 EU BG lehetséges alkalmazásának tervezése során is beleütköztek ebbe a problémába az együttműködő felek. De a témakörnek van aktuális oka is, hiszen Magyarország és Szlovákia között megakadt a légtérfelügyeleti együttműködésről szóló megállapodás jóváhagyásának folyamata. Az elképzelés szerint a CBO légvédelmi tevékenységek alapját *bilaterális szerződésekkel* kívánják megalapozni, amelyben Szlovákia – földrajzi fekvésével is indokolva – egyfajta kezdeményező szerepet kíván betölteni. A légtérvédelem V4-es körre történő kibővítését indokolhatja az a tény is, hogy *Csehország, Magyarország és Szlovákia is Jas-39 Gripen típusú vadászgépekkel rendelkezik/fog rendelkezni*, amely hosszú távon akár a közös kiképzési tevékenységeknek vagy üzemeltetésnek is megteremtheti az alapját. A magyar–szlovák szerződés tárgyalásával párhuzamosan zajlik a szlovák–lengyel bilaterális megállapodás előkészítése is. Középtávon nyilvánvalóan szükség lesz multilaterális megállapodásra is, hogy a visegrádi gépek – szükség esetén – szabadon repüljenek a közös légtérben.

A közös légtérvédelmi együttműködés⁴³ nyilvánvalóan mind a négy országnak érdeke, de a megállapodásoknak összhangban kell lenni a NATO integrált légvédelmi és rakétavédelmi rendszerével (NATO Integrated Air and Missile Defence System – NATINAMDS) és technikai követelményeivel. A jelenlegi szabályozás szerint például a magyar légtér a déli CAOC-hoz (Combined Air Operation Center – CAOC) tartozik (Torrejón, Spanyolország), míg a többi visegrádi ország az északihoz (Udem, Németország). Nyilvánvaló rögzíteni kellene azt is, hogy mikor, melyik CAOC irányítása alá tartoznak a magyar gépek. A közös légtérvédelmi megállapodások megkötésekor tekintettel kell lenni az Egységes Európai Égbolt (EU Single European Sky – EU SES) szabályaira is.

A légtérvédelmi együttműködés számos más területen generálhatja a kooperációt, például a mobil lokátorok fejlesztése, közös légvédelmi lövészetek vagy regionális pilótaképzés megszervezése területén. Az együttműködés azonban ma sem könnyebb, mint az elmúlt évtizedekben. A 2014-ben biztatóan indult közös radarfejlesztés koncepciója gyorsan összeomlott, mert a kezdeményező Csehország visszalépett, és inkább nemzeti alapon oldja meg a mobil légvédelmi radar fejlesztését és gyártását. Megkezdődtek viszont Svédország bevonásával

⁴⁰ Programme of the Slovak Presidency of V4. <https://www.mosr.sk/programme-of-the-slovak-presidency-of-the-v4/> (Letöltés időpontja: 2016. 08. 04.)

⁴¹ 2001. szeptember 11-i terrortámadást követően – amelynek során első alkalommal került sor terrorista céllal eltérített polgári légi járművek fegyverként történő felhasználására az USA-ban – a NATO tagállamai – RENEGADE néven – olyan műveleti rendszert hoztak létre, amelynek alapvető célja a hasonló események megelőzése, kezelése.

⁴² Jakub J. Grygiel – A. Wess Mitchell: *The Unique Frontier: Rising Rivals, Vulnerable Allies, and the Crisis of American Power*. Princeton University Press, 2016. goo.gl/ZtK5ZT (Letöltés időpontja: 2016. 08. 05.)

⁴³ <http://iho.hu/hir/koz-os-visegradi-legtervedelem-150424#> (Letöltés időpontja: 2016. 08. 05.)

egy többnemzeti Gripen-kiképző központ felállításával kapcsolatos tárgyalások. Emellett Csehország egy L-39 NG kiképzőrepülőgép-projektet is kezdeményezett, amely szintén a pilótaképzéshez kapcsolódik. Magyar szempontból mindkét projekt támogatásra érdemes, mert 2019-ben lejár a kanadai repülőgép-vezetői oktatási szerződés, új alapokra kell helyezni a nemzeti pilótaképzést. Hasonlóképpen nehéz lesz gyors eredményeket elérni a légvédelem és légvédelmi rakétavédelem területén, mert a programot ezen a téren határozott tervekkel rendelkező Lengyelország kezdeményezte, amelybe a partnerországok (például légi-földi rakéták beszerzése) csak a lengyel érdekek „befogadásával” kapcsolódhatnak be.

KÖZÖS KIKÉPZÉS

A visegrádi országok regionális védelmi együttműködési programjának mindig részét képezik a közös gyakorlatok, illetve a közös kiképzéseken való részvétel.⁴⁴ Az elgondolás nagyon praktikus a tekintetben, hogy a felajánlások, együttműködési lehetőségek egyszerre támogatják a NATO és EU képességfejlesztési törekvéseit, másrészt közvetlenül kapcsolódnak a NATO katonai felkészültségét javító (CFI-) programhoz. Bár a kiképzés is pénzbe kerül, mégis a gyakorlatok, rövidebb kiképzési feladatok kevesebbe kerülnek, mint az esetleges közös haditechnikai beszerzések, vagy az olyan „nagyvállalások”, mint az EU-harccsoport. További előnye a többnemzeti gyakorlatoknak az is, hogy látványosak, jobban bemutathatók a közvéleménynek, fontos szerepet játszanak a készenléti akcióterv lakosságot megnyugtató biztosítási intézkedéseiben. Az elmúlt évek kiképzési rendezvényeinek kritikai áttekintése azonban azt mutatja, hogy a tagországok gyakorlatokon való részvétele *nélkülözi a hosszú távú célok követését, kiegyensúlyozatlan, hiányzik a „finom részletek” kidolgozása.*

Hiába sikeres a NATO-nagygyakorlatokon való részvétel (és mind a négy tagország erői részt vesznek rajtuk), ha ezek a szereplések nem képeznek „visegrádi” hozzáadott értéket, csak demonstrálják a partnerországok NATO- vagy EU-elkötelezettségét. Gyakran a térségben zajló kisebb gyakorlatokat (pl. az NRF-et támogató Eagles Talon 2013 légierő-gyakorlat) sem sikerül „visegrádivá tenni”, mert valamelyik ország (a hivatkozott esetben a szlovák légierő) nem vesz részt a gyakorláson.⁴⁵

Talán az egyetlen üdítő kivételt a Capable Logistician gyakorlatok (2013 Szlovákia, 2015 Magyarország) képezik, amelyeket a prágai Többnemzeti Logisztikai Koordinációs Központ (MLCC) szervez. Ezek a logisztika gyakorlatok, haditechnikai bemutatók sem kizárólagosan regionális rendezvények (az egész NATO és a partnerországok is meghívtak), de mégis a visegrádi térségben zajlanak. A multinacionális logisztikai gyakorlatokat az is kiemeli a kiképzési események sorából, hogy a gyakoroltatásnak közvetlen képességfejlesztési célja is volt, nevezetesen egy Összhaderőnemi Logisztikai Támogató Csoport (JLCG) létrehozása. A JLCG azóta már jól vizsgázott a V4 EU BG szolgálat során, felhasználható lesz más nemzetközi szerepvállalásokban is.⁴⁶ A kiképzés területén meglévő problémákat az együttműködési akcióterv egy középtávú kiképzés stratégia (V4 Training and Exercise

⁴⁴ Milan Suplata – Jaroslav Nad: Military Training and Education. An Opportunity for V4 Cooperation. CEPI, 5 Nov. 2014. <http://www.cepolicy.org/publications/military-training-and-education-opportunity-v4-co-operation> (Letöltés időpontja: 2016. 07. 31.)

⁴⁵ A Steadfast Jazz 2013 gyakorlaton a győri katonák. Magyar Honvéd, 2013. december, XXIV. évfolyam, 12. szám, 24–27.

⁴⁶ Összegzik a tapasztalatokat a CL15 többnemzeti logisztikai gyakorlat értékelő konferenciáján. 2015. november 24. <http://www.honvedelem.hu/cikk/54265> (Letöltés: 2016. 08. 06.)

Strategy)⁴⁷ kidolgozásával (az első stratégiát a 2016–2020-as időszakra készítik el), illetve évenként legalább egy vizibilis „visegrádi” gyakorlat megszervezésével kívánja megoldani.

Hasonlóképpen problémák vannak a közös kiképzési programok területén is, pedig számos közülük nagyon ígéretes együttműködési formának indult. A légtérelenőrzők, helikopterpilóták felkészítését szolgálja a 2013-ban létrehozott *Multinacionális Légierő Kiképzési Központ* (Multinational Air Training Centre – MATC), amely 2015-ben érte el az előzetes műveleti készenlétet, és 2017-ben várható a teljes működőképesség követelményeinek teljesítése. A szándéknyilatkozatot négy ország (Csehország mint befogadó nemzet, Szlovákia, Horvátország és az Egyesült Államok) írta alá 2013. február 28-án, de az év során Magyarország is csatlakozott a programhoz. A központba való belépésről még gondolkodott Lettország, Litvánia és Törökország, de végül mindnyájan távol maradtak. De nem csatlakoztak a lengyelek sem, így a szándék ellenére sem lett teljesen „visegrádi” a projekt.⁴⁸ A kiképző központ elsősorban az orosz Mi gyártmányú helikoptertervezők felkészítésére szakosodott, és 2014-től szerepet vállalt az afgán pilóták felkészítésében is. A központ létrehozását azonban nem annyira a nemzeti igények determinálták (minden tagországban megtalálható az orosz helikoptertechnikára való felkészítés rendszere), *mint inkább a NATO-követelményeknek való megfelelés igénye.* (Az MTCA szintén 5. helyen szerepel a NATO „Smart Defence” projektlistáján.) Az ISAF-művelet befejezése után a központ új feladatok után néz, megpróbál bekapcsolódni a NATO különleges műveleti erőinek kiképzésébe, illetve napirenden van a nyugati helikoptertechnikára való felkészítés rendjének kialakítása is.⁴⁹ Hasonlóképpen kérdéseket lehet felvetni az improvizált robbanóeszközök elleni védelemre (Counter Improvised Explosive Devices, C-IED), illetve a tűzszerész (Explosive Ordnance Disposal, EOD) felkészítésre vonatkozó regionális megközelítéssel kapcsolatban is, hiszen a C-IED (Magyarország) és az EOD-képzés (Szlovákia) lehetőségei sok tekintetben azonosságot mutatnak. Nincs előrelépés a multinacionális regionális kísérleti gyakorlatok megrendezése tekintetében sem, pedig a javaslat szinte minden „megújítási” programba bekerül.

(A tanulmány 2., befejező részét folyóiratunk 2017/1. számában közöljük.)

FELHASZNÁLT IRODALOM

4 Nations Sign Multilateral Aviation Training Centre Letter. Defence News, Feb 28. 2013. <http://www.defensenews.com/article/20130228/DEFREG01/302280032/#>

Bartha Dániel: *Visegrad: the Winter is here, but will the Spring ever come?* The Centre for Euro-Atlantic Integration and Democracy (CEID), Budapest, 2015. 02. 12. <http://www.ceid.hu/wp-content/uploads/2013/06/Visegrad-the-winter-is-here.pdf>

Bodnárová, Barbora: *Visegrad Four Battle Group 2016: Run up to Visegrad Four NATO Response Force 2020?* CENAA Policy Papers, 63/2013. <http://cenaa.org/wp-content/uploads/2013/06/PP-6-2013-Visegrad-four-Battle-Group-2016-Run-up-to-Visegrad-four-NATO-Response-Force-2020.pdf>

⁴⁷ Joint Communiqué of the Visegrad Group Ministers of Defence. 23 April, 2015. Tomášovo. <http://www.visegradgroup.eu/calendar/2015/joint-communication-of-the> (Letöltés: 2016. 08. 04.)

⁴⁸ 4 Nations Sign Multilateral Aviation Training Centre Letter. Defence News, Feb 28. 2013. <http://www.defensenews.com/article/20130228/DEFREG01/302280032/#> (Letöltés időpontja: 2013. 11. 01.) ???

⁴⁹ Bernie Willi: MATC – Sharing Expert Capabilities and Experience. The Journal of the JAPCC (Joint Air Power Competence Centre), Edition 20, Spring/Summer 2015, 67–70. https://www.japcc.org/wp-content/uploads/JAPCC_Journal_Edition-20.pdf (Letöltés időpontja: 2016. 08. 07.)

- Budapest Declaration on the New Opening in V4 Defence Cooperation. June 24, 2014. <http://www.visegradgroup.eu/calendar/2014/budapest-declaration-of>
- Contents of Visegrad Cooperation approved by the Prime Minister's Summit Bratislava on 14th May 1999. <http://www.visegradgroup.eu/cooperation/contents-of-visegrad-110412>
- Declaration of the Visegrad Group Foreign Ministers „For a More Effective and Stronger CSDP”. <http://www.visegradgroup.eu/documents/official-statements>
- Declaration of the Visegrad Group – Responsibility for a strong NATO. April 18, 2012. Brussels. <http://www.visegradgroup.eu/documents/official-statements/declaration-of-the>
- Declaration on cooperation between the Czech and Slovak Federal Republic, the Republic of Poland and the Republic of Hungary in striving for European Integration. (Visegrad, 15 February 1991.) http://www.cvce.eu/obj/the_visegrad_declaration_visegrad_15_february_1991-en-6e592602-5431-42fd-8e65-2274e294ad89.html
- Grygiel, Jakub J. – Mitchell, A. Wess: *The Unique Frontier: Rising Rivals, Vulnerable Allies, and the Crisis of American Power*. Princeton University Press, 2016. goo.gl/ZtK5ZT
- Gyárfásóvá, Olga – Meseznikov, Grigorij: *25 Years of the V4 as seen by the Public*. Institute for Public Affairs, Bratislava, 2016, 13.
- Horváth Gábor – Szenes Zoltán – Szép László: *Az Európai Unió harccsoport-konceptiója*. Európai Tükör, XII. évfolyam, 2007. 4. szám.
- Jirickova, Adela: *Defence Cooperation of the V4+*. Background Report, Association for International Affairs, Prague, 2015. http://www.amo.cz/wp-content/uploads/2016/03/V4_I.pdf
- Joint Communiqué of the Ministers of Defence of the Visegrad Group. <http://www.visegradgroup.eu/calendar/2012/joint-communiqué-of-the>
- Joint Communiqué of the Visegrad Group Ministers of Defence. 23 April, 2015. Tomášovo. <http://www.visegradgroup.eu/calendar/2015/joint-communiqué-of-the>
- Kron, Robert – Balogh István: *Visegrád Defence Cooperation: A recipe for success*. Center for European Policy Analysis (CEPA), 23 July 2012. <http://www.cepa.org/sites/default/files/documents/CEPA%2C%20Navigating%20Uncertainty%2C%20July%202012.pdf>
- Kupieccki, Robert: *Visegrad Defence Cooperation: From Mutual Support to Strengthening NATO and the EU: A Polish Perspective*. CEPA, Report N. 35. April 2013. <http://www.cepa.org/sites/default/files/documents/CEPA%20Report%20No.%2035%2C%20Visegrad%20Defense%20Cooperation.pdf>
- Long Term Vision of the Visegrad Countries on Deepening their Defence Cooperation www.visegradgroup.eu/documents/official-statements#_2014
- Lorenz, Wojciech: *CEEDEFECO – A new Pillar of Ukrainian Defence*. The Polish Institute of International Affairs, Bulletin, N. 110. 17 October 2013. http://www.pism.pl/files/?id_plik=15048
- Madej, Marek: *Visegrad Group defence cooperation: what added value for the European capabilities?* Nordica Programme, N. 19/13. http://www.css.ethz.ch/publications/journal_articles_EN
- Megkezdte tevékenységét a visegrádi harccsoport. Magyar Idők, 2015. november 18. <http://magyaridok.hu/kulfold/megkezdte-tevenyseget-a-visegradi-harccsoport-159994/>
- Nad, Jaroslav – Suplata, Milan – Major, Marian: *DAV4 five years later: Success or a missed opportunity?* CEPI, 1 Feb, 2016. <http://www.cepolicy.org/publications/dav4-five-years-later-success-or-missed-opportunity>
- OPH – Csehországban tárgyaltak a V4-országok vezérkari főnökei. 2016. június 11. <http://orientpress.hu/cikk/csehorszagban-targyaltak-a-v4-oroszagok-vezerkar-fonokei>
- Összegzik a tapasztalatokat a CL15 többnemzeti logisztikai gyakorlat értékelő konferenciáján. 2015. november 24. <http://www.honvedelem.hu/cikk/54265>

- Press Statement following the meeting of Prime Minister of the Visegrad Group (V4) countries, President of the French Republic and the German Chancellor. <http://www.visegradgroup.eu/calendar/2013/press-statement-of-the>
- Programme of the Slovak Presidency of V4. <https://www.mosr.sk/programme-of-the-slovak-presidency-of-the-v4/>
- Security and defence policy high on the agenda at the European Council. <http://www.european-council.europa.eu/home-page/highlights/security-and-defence-policy-high-on-the-agenda-at-the-european-council?lang=hu>
- Strítecky, Vít: *Doing more for less: V4 Defence Cooperation in a Time of Austerity*. The Polish Quarterly of International Affairs, Vol. 21. No. 4. Warsaw, 2012. <http://www.msz.gov.pl/resource/c3deb95e-3b92-4221-8b12-8ecb9c3ddea1:JCR>
- Suplata, Milan (ed.): *DAV4 II: Report: From battleground to permanent structure*. CEPI, 18. Nov, 2013. <http://www.cepolicy.org/publications/dav4-ii-report-battleground-permanent-structures>
- Suplata, Milan – Nad, Jaroslav: *Military Training and Education. An Opportunity for V4 Cooperation*. CEPI, 5 Nov. 2014. <http://www.cepolicy.org/publications/military-training-and-education-opportunity-v4-co-operation>
- Takács Judit: *A harccsoport-koncepció és jövője*. Nemzet és Biztonság, 2008. február
- The Bratislava Declaration of the Prime Ministers of Czech Republic, the Republic of Hungary, the Republic of Poland and the Slovak Republic On the occasion of the 20th Anniversary of the Visegrad Group. <http://www.visegradgroup.eu/2011/the-bratislava>
- The Kroměříž Declaration of the Prime Ministers of Czech Republic, the Republic of Hungary, the Republic of Poland and the Slovak Republic on Cooperation of Visegrad Group Countries after their accession to the European Union, 12 May 2004. <http://www.visegradgroup.eu/2004/declaration-of-prime>
- V4 Battle Group Command in Cracow. 20 Nov, 2015. <http://www.defence24.com/273579,v4-battle-group-command-in-cracow>
- V4 köztársasági elnökök találkozója, Budapest, 2008. október 21. <http://www.visegradgroup.eu/calendar/1998-and-before>
- Vida Csaba: *A közép-európai országok együttműködésének szükségessége – A visegrádi együttműködés húsz éve*. Felderítő Szemle, X. évf. 1–2. szám, 2011. március–június, 22–41.
- Visegrad Group Defence Cooperation. <http://www.visegradgroup.eu/about/cooperation/visegrad-group-defence>
- Weiss, Tomás: *Visegrád Battlegroup: A Flagship that should not substitute for real defence cooperation*. EUROPEUM Institute for European Policy, 4 June 2012. <http://visegradrevue.eu/?p=806>
- Willi, Bernie: *MATC – Sharing Expert Capabilities and Experience*. The Journal of the JAPCC (Joint Air Power Competence Centre), Edition 20, Spring/Summer 2015, 67–70. https://www.japcc.org/wp-content/uploads/JAPCC_Journal_Edition-20.pdf
- http://www.consilium.europa.eu/uedocs/cms_Data/docs/pressdata/en/ec/140245.pdf p. 4.
- https://eeas.europa.eu/csdp/missions-and-operations/eunavfor-med/pdf/eunavfor_med_-_eu_italian_operation_headquartes_rome.pdf
- <http://iho.hu/hir/kozos-visegradi-legtervedelem-150424#>
- http://kariuomene.kam.lt/en/structure_1469/air_force/nato_air_-_policing_mission.html
- http://www.nato.int/cps/en/natolive/opinions_84197.htm
- http://www.nato.int/cps/en/SID-53B4AC34-F746F219/natolive/topics_50115.htm
- http://www.nato.int/cps/en/SID-754332CF-D817A5AC/natolive/topics_50115.htm

Csuka József alezredes:

AZ MH ABV-VÉDELMI KÉPESSÉGEINEK ALKALMAZÁSA A NATO REAGÁLÓ ERŐBEN

ÖSSZEFOGLALÓ: A szerző bemutatja, hogy a NATO Reagáló Erő a megalakítása óta milyen fejlődésen ment keresztül, mennyire volt képes alkalmazkodni a megváltozott biztonsági környezethez, és hogy az ABV-kihívások kezelésének során milyen más regionális együttműködés egészítheti ki a feltárt kockázatok kezelését. Mindezek mellett foglalkozik egyes szövetségi stratégiai dokumentumok ABV-vonatkozású fontosabb megállapításaival is, melyek közvetlenül vagy áttételesen, de hatással voltak e szakterületre, illetve áttekinti a Magyar Honvédség által a NATO-nak felajánlott ABV-védelmi képességeket.

KULCSSZAVAK: ABV-védelem, ABV-kihívások, terrorizmus, Iszlám Állam, NATO Reagáló Erő, okos védelem, EU Harccsoport

„Leginkább azért aggódom a tömegpusztító fegyverek elterjedése miatt, hogy azokat olyan nem kormányzati szervezetek is beszerezhetik, mint a terrorcsoportok, és különösen a radikális csoportok.”¹
James L. Jones tábornok

A tömegpusztító fegyverek elterjedését megakadályozni szándékozó és alkalmazását tiltó, illetve teljes leszerelését célzó nemzetközi összefogás és törekvések² ellenére napjainkban is valós fenyegetés az atom-, biológiai és vegyi fegyverek (továbbiakban: ABV-fegyverek) alkalmazásának, illetve a más forrásból származó sugárzó, mérgező vagy fertőző anyaggal végrehajtott szennyezés veszélye. Példaként említem a biztonság- és bizalomerősítő szerződések eredményeképpen 2010–2015 között megfigyelt csökkenést az atomfegyverek számában, ami annak köszönhető, hogy a világ nukleáris arzenáljának 90%-ával rendelkező Amerikai Egyesült Államok és Oroszország jelentősen csökkentette a készleteit.³ Ugyanakkor a nukleáris fegyverekkel elismerten rendelkező országok száma – Észak-Korea fejlesztési eredményeinek köszönhetően – nyolcra kilencre emelkedett, India és Pakisztán pedig tovább növelte nukleáris készleteit, csakúgy, mint célba juttatásukhoz szükséges rakétái számát.

Mіндеzen ellentmondásos folyamatok kiegészülnek a radikális nem állami szereplők növekvő veszélyt jelentő aktivizálódásával. Az Iszlám Állam (IÁ) elleni mind szélesebb katonai összefogás Szíriában és Irakban műveleti eredményekben is megmutatkozik, de

¹ „I worry most about proliferation of weapons of mass destruction in such a way that they could be acquired by non-governmental organizations, like terrorist groups, especially the radical groups.” (Az idézetet a szerző fordította.) 2009. november 7-én James L. Jones, az amerikai elnök akkori nemzetbiztonsági tanácsadója mondta Afganisztánnal kapcsolatban. Jones tábornok 2003–2006 között a NATO európai fegyveres erőinek a főparancsnoka (SACEUR) volt.

² Például: 1925-ös genfi jegyzőkönyv, 1968-as atomsorompó-szerződés, 1993-as Vegyi Fegyver Tilalmi Egyezmény, 1972-es Biológiai Fegyver Tilalmi Egyezmény.

³ SIPRI Yearbook 2015, New START szerződés. <http://www.sipri.org/yearbook/2015/downloadable-files/sipri-yearbook-2015-summary-pdf> (Letöltés időpontja: 2015. 12. 15.)

további fenyegetést jelent az IÁ által képviselt szélsőséges ideológia egyre nagyobb térnyerése Afrikában – lásd Líbia vagy a Boko Haram. Ugyanakkor egyre többen adnak hangot annak a félelmüknek, miszerint a sarokba szorított IÁ, illetve a szövetséges iszlám radikális csoportok végső megoldásként nem riadnak vissza vegyi fegyver vagy radiológiai fegyver⁴ alkalmazásától Észak-Afrikában⁵ és a Közel-Keleten, esetleg Európában.

Az ABV-fegyverek mellett nem szabad megfeledkezni arról sem, hogy további veszélyt jelentenek a civil nukleáris, vegyi vagy biológiai létesítmények sérülései, amikor egy baleset vagy természeti csapást követően könnyen nagy kiterjedésű katasztrófhelyzet alakulhat ki, és speciális eszközökkel és szakértelemmel rendelkező erők azonnali bevetése válnak szükségessé. A Magyarországon bekövetkezett ipari balesetek közül minden bizonnyal a legsúlyosabb a MAL Zrt. Ajka közelében lévő 10. számú zagyatározójánál 2010 októberében bekövetkezett gátszakadás,⁶ amely 10 emberéletet követelő környezeti katasztrófát idézett elő. Nemzetközi vonatkozásban a legsúlyosabb ilyen jellegű katasztrófa a 2011 márciusában Japánban bekövetkezett fukusimai atomerőmű-baleset, amikor a földrengést követő cunami romboló hatásai következtében súlyos nukleáris üzemzavar lépett fel, majd baleset következett be, amely évekre meghatározta Japán energiapolitikáját, továbbá környezeti hatásai napjainkban is kimutathatóak.

A fentiekben említett ABV-fenyegetések késztettek arra, hogy írásomban az ABV-védelemmel és a NATO Reagáló Erő (NRF⁷) ABV-érintettségével foglalkozzam.

AZ NRF MEGALKULÁSA

A 2002-es prágai NATO-csúcstalálkozó volt a NATO-tagállamok vezetőinek a 2001. szeptember 11-i terrortámadást követő első csúcstalálkozója, amely ABV-védelmi szempontból is kiemelkedő jelentőségű volt,⁸ mivel a meghozott intézkedések és kezdeményezések egy része a tömegpusztító fegyverek és a terrorizmus hatására megjelenő fenyegetéseket voltak hivatottak lecsökkenteni. A részt vevő állam- és kormányfők egy modulárisan felépülő, megfelelően kiképzett és felkészített, magas készenlétű, többnemzeti, telepíthető összhaderőnemi kötelék, vagyis az NRF felállításáról döntöttek. Az új globális kihívásokhoz igazodva elfogadták az úgynevezett prágai képességfejlesztési dokumentumot,⁹ amelyben kötelezettséget vállaltak – egyebek mellett – a vegyi, a biológiai, a radiológiai és a nukleáris támadás elleni védelem, valamint a csapatok gyors telepíthetőségének biztosítása területén előírt fejlesztésekre. A tagállamok vezetői döntöttek a NATO parancsnoki struktúra átalakításáról és a későbbi bővítések menetéről is.

Az NRF megalakítása azért is számít jelentős mérföldkönek, mivel az addigi területvédelmi erők elgondolása helyett egy expedíciós közös haderő felállítása került a középpontba,

⁴ Közismertebb nevén „piszkos bomba”.

⁵ Cristina Silva: ISIS Chemical Weapons Libya: Military Warns Islamic State Might Have Mustard Gas, Sarin. <http://www.ibtimes.com/isis-chemical-weapons-libya-military-warns-islamic-state-might-have-mustard-gas-sarin-1824080> (Letöltés időpontja: 2016. 04. 10.)

⁶ Vágföldi Zoltán: A vörösiszap katasztrófa környezeti hatásai, kárelhárítási folyamata, alkalmazott módszerei. Hadmérnök, VI. évfolyam, I. szám. http://portal.zmne.hu/download/bjkmk/kmdi/hadmernok/2011_1_vagfoldi.pdf (Letöltés időpontja: 2015. 12. 15.)

⁷ NATO Response Force.

⁸ The Prague Summit and NATO's Transformation. <http://www.nato.int/docu/rdr-gde-prg/rdr-gde-prg-eng.pdf> (Letöltés időpontja: 2015. 12. 21.)

⁹ Prague Capabilities Commitment.

mégpedig olyan formában, hogy képes legyen nemcsak az Észak-atlanti Szerződés 5. cikkelye szerinti műveletek végrehajtására, de azon túli válságreagáló műveletek végrehajtására is, együttműködve nemcsak a szövetség tagállamaival, hanem szükség esetén a Partnerség a békéért (Partnership for Peace – PfP) programban részt vevő országokkal is. Ennek a hangsúlyeltolódásnak köszönhetően a logisztikai koncepción is jelentős átalakításokat kellett végrehajtani. Előtérbe került a stratégiai légi és vízi szállítás képessége, hiszen egy, a világ bármely pontján bevethető haderő ellátására és támogatására kellett felkészülni, illetve részére készleteket képezni.

Az NRF-struktúra élén a NATO valamelyik Összhaderőnemi Parancsnoksága (JFC¹⁰) áll, vagyis ma az NRF vagy a nápolyi, vagy a brunssumi parancsnokságnak van alárendelve, amely egyaránt felel annak felkészítéséért és készenlétéért. A konkrét műveleti vezetést pedig a JFC bázisán megalakított telepíthető parancsnoki elem (DJSE¹¹) hajtja végre, amelynek alárendeltségében vannak az egyes szárazföldi, légi, haditengerészeti, különleges műveleti és logisztikai komponensparancsnokságok.¹²

Bár korlátozott erővel és eszközökkel rendelkezik, az NRF-nek 30 napig képesnek kell lennie az önfenntartásra, továbbá képesnek kell lennie az összhaderőnemi műveletek teljes spektrumában ellátni feladatát védelemben és támadásban, illetve stabilizációs műveletek során. Alkalmazására sor kerülhet egy nagyobb művelet részeként is, ekkor elsődleges beavatkozó erőként (IEF¹³) lehet vele számolni, amelyet az elhúzódo művelet során meg erősíteni, esetleg leváltani szükséges.

Az NRF ABV-védelmi képessége

Az NRF megalakításával nem állt meg a tömegpusztító fegyverek és a terrorizmus további térnyerése, ezt támasztják alá a 2003 novemberében Isztambulban és 2004 márciusában Madridban elkövetett merényletek is. Az erők védelme érdekében korszerű technikai eszközökkel felszerelt, gyorsan bevethető, hatékony ABV-védelemre volt/van szükség. Ezért az addigi, a telepíthető analitikai laboratóriumon¹⁴ és az ABV-eseményre reagáló csoporton¹⁵ alapuló kezdeti koncepciót továbbfejlesztették, kiegészítették. Az NRF 4. váltásában már egy komplex ABV-védelmi képesség látott el szolgálatot, melynek elemei a Többnemzeti ABV Védelmi Zászlóalj (CBRN-Bn) és ABV Hadműveleti Értékelő Csoport (CBRN-JAT¹⁶). Bár a CBRN-JAT és a CBRN-Bn (2007-től együtt CJ-CBRND-TF¹⁷) felett is a SACEUR rendelkezik, a parancsnoki döntéstámogatás biztosítása érdekében szükség esetén – műveleti vezetés szempontjából – alárendelhető bármely, az NRF kötelékét vezető parancsnokság részére.¹⁸

¹⁰ Joint Force Command.

¹¹ Deployable Joint Staff Element.

¹² Land, Air, Maritime, Special Operations Component Command és Joint Logistic Sub Group (LCC, ACC, MCC, SOCC, JLSG).

¹³ Initial Entry Force.

¹⁴ Deployable CBR Analytical Laboratory.

¹⁵ NBC Event Response Team.

¹⁶ A 2007-es terminológiaváltásig Multinational Nuclear, Biological and Chemical Defence Battalion (Mn NBC Def Bn) és NBC Joint Assessment Team (NBC-JAT), azt követően pedig Chemical, Biological, Radiological and Nuclear (CBRN) szerepel a megnevezésben.

¹⁷ Combined Joint CBRN Defence Task Force.

¹⁸ Gyakorlatban a CBRN-Bn a NRF szárazföldi komponensparancsnokság (LCC) alárendeltségében, a CBRN-JAT pedig az NRF-et vezető parancsnokságba (JFC) vagy annak települő elemébe (DJSE) integrálva látja el feladatát.

A CBRN-Bn szervezetében a klasszikus ABV-felderítő és -mentesítő képességek mellett telepíthető ABV-laboratóriumok (állományában vegyi, biológiai, radiológiai laboratóriumok a hozzájuk rendelt mintavevő csoportokkal és ABV-fegyverekre specializálódott tüzserész csoporttal) is megtalálhatók. A zászlóalj feladata, hogy egy gyorsan telepíthető és hiteles ABV-védelmi képesség biztosításával hozzájáruljon a NATO műveleti szabadságának fenntartásához ABV-fenyegetés közepette.

A CBRN-JAT is többnemzeti, rendeltetése szerint értékelő és tanácsadó testület,¹⁹ a támogatott NATO-parancsnokság számára időszerű, tudományos és műveleti tanácsokat és értékeléseket nyújt egy esetleges atom-, biológiai vagy vegyi fenyegetés esetén.

Az NRF-váltásokban nemzeti felajánlás alapján folyamatosan tevékenykednek a szakemberek, kezdetben féléves, 2011 óta pedig éves váltásokban látják el a készenlétet.

Az NRF-koncepció finomhangolása

A NATO SHAPE 2009-ben kiadta az *Átdolgozott NRF végrehajtási utasítás*²⁰ című dokumentumot. Ebben meghatározták, hogy – az új koncepció szerint – az NRF három elemből áll: műveleti vezetés és irányítás (C2²¹), azonnali reagáló erők (IRF²²) és reagáló erők csoportja (RFP²³). Az IRF elemeinél a dokumentum kiemelten kezeli a CJ-CBRND-TF-et, azt az autonóm képességet, amely az NRF része lehet, de az NRF-től függetlenül is sor kerülhet a telepítésére.

A kezdeti időszak tapasztalataiból ekkorra világossá vált, hogy az NRF esetében az erőgenerálásnak, illetve az erők telepítésének egyik kerékkötője annak költségvonzata. Mivel az az ország fizeti az erők alkalmazásának a költségét, amelynek erői éppen készenlétben vannak, ezért minél nagyobb egy ország részvétele az NRF kötelékében, annál nagyobbak a költségei. A finanszírozási aránytalanságok csökkentésére szolgáló megoldási javaslat szerint a NATO közös pénzügyi alapjából fogják finanszírozni az IRF gyakorlatai, illetve alkalmazása során felmerülő stratégiai szállítással összefüggő költségeket.

2006 novemberében a rigai NATO-csúcstalálkozón az állam- és kormányfők jóváhagyták a NATO átfogó politikai irányelveit tartalmazó dokumentumot,²⁴ amely a szervezet legfontosabb prioritásait határozza meg az elkövetkező 10-15 év távlatában. A dokumentum értelmében meghatározóak a biztonságot fenyegető új, kiszámíthatatlan, sokszor összetett és összefüggő veszélyforrások, mint a nemzetközi terrorizmus és a tömegpusztító fegyverek és hordozóeszközök proliferációja, de kockázatot jelentenek az instabil, gyenge vagy már széthullott államok is. Mindezek mellett Rigában jelentette be a NATO főtitkára, hogy az NRF hivatalosan is elérte a teljes műveleti képességét, vagyis 100%-ban feltöltöttek és harcképesnek tekinthető.

¹⁹ A szakértő csoportjában (pool) többek között járványügyi szakértői, toxikológus, sugárbiológus, mikrobiológus, illetve tüzserész beosztás is szerepel

²⁰ Implementation of a Revised NATO Response Force.

²¹ Command and Control.

²² Immediate Response Force.

²³ Response Forces Pool.

²⁴ http://www.nato.int/cps/en/natolive/topics_49176.htm (Letöltés időpontja: 2016. 07. 04.)

2010 novemberében a lisszaboni csúcsertekezleten a NATO új stratégiai koncepciót²⁵ fogadott el, amely – a biztonsági környezet elemzése során – kiemelten foglalkozik az atomfegyverek és más tömegpusztító fegyverek, valamint a célba juttató eszközeik elterjedésének a veszélyével, aminek kiszámíthatatlan következményei lehetnek a globális stabilitásra.

A 2014-es walesi NATO-csúcson – a NATO déli és keleti szárnyain tapasztalható biztonsági kihívásokra válaszul – döntés született az NRF-struktúra korszerűsítéséről (eNRF²⁶), képességei növeléséről.²⁷ Az NRF részeként létrehoznak egy új gyorsreagálású (magas készenlétű) összhaderőnemi erőt (VJTF²⁸), amellyel szemben elvárás, hogy egy váratlan katonai fenyegetés esetén még a válság eszkalálódása előtt, 2–5 napon belül bevethető legyen. Az ilyen rövid reagálási idő biztosítása érdekében az Észak-atlanti Tanács (NAC²⁹) előzetesen a SACEUR hatáskörébe utalja a döntési jogkört a VJTF aktiválásáról. Az NRF további elemét szintén magas készenlétű erők (IFFG³⁰) alkotják, alkalmazásuk a VJTF telepítése után történik. A VJTF gyors telepíthetőségének biztosítása érdekében döntés született új többnemzeti vezetési-irányítási elemek (NFIU³¹) felállításáról. Az NFIU-k a NATO és a befogadó nemzet között kapocsként működve elősegítik a védelmi tervezést, és a befogadó nemzettel szoros együttműködésben koordinálják az ország védelmét megerősítő NATO-erők településéhez szükséges logisztikai (szállítási és infrastrukturális) feltételek biztosítását. A NATO-tagországok kollektív védelmi képességének megerősítése érdekében a csúcstalálkozón elfogadtak egy készenlétű akciótervet (RAP³²), illetve megállapodás született arról is, hogy 10 éven belül minden NATO-tagország közelíti védelmi költségvetését a hazai összterméke 2%-ának megfelelő értékhez.

Összességében az NRF-váltások kiképzésével, felkészítésével és képességeivel kapcsolatosan megfogalmazott NATO-követelmények jótékony hatással voltak az ABV-képességek alakulására a szövetségen belül, így hazánkban is. Ennek eredményeképpen született meg 2005-ben a telepíthető analitikai laboratóriumokra vonatkozó szabvány,³³ illetve napjainkra a radiológiai, a vegyi és a biológiai mintavételi és azonosítási eljárások (SIBCRA³⁴) szabályzóinak összevonása egységes kézikönyvbe (AEP-66).³⁵ Ennek köszönhető az is, hogy sok tagország megpróbálkozott saját mobil vegyi, biológiai vagy radiológiai laboratórium

²⁵ Strategic Concept for the Defence and Security of the Members of the North Atlantic Treaty Organization. http://www.nato.int/nato_static_fl2014/assets/pdf/pdf_publications/20120214_strategic-concept-2010-eng.pdf (Letöltés időpontja: 2015. 12. 21.)

²⁶ Enhanced NRF.

²⁷ Fact Sheet – NATO Response Force (NRF), 2016. január. <http://shape.nato.int/page349011837> (Letöltés időpontja: 2016. 02. 25.)

²⁸ Very High Readiness Joint Task Force.

²⁹ North Atlantic Council.

³⁰ Initial Follow On Forces Group.

³¹ NATO Force Integration Unit (NFIU). 2015-ben hat országban jött létre NFIU (Bulgária, Észtország, Lengyelország, Lettország, Litvánia, Románia), 2016-ban és 2017-ben pedig további két országban kezd meg működését (Szlovákia és Magyarország). Az NFIU-k békeidőben nemzetközi gyakorlatok és kiképzések szervezésével is foglalkoznak.

³² Readiness Action Plan. Néhány fontos eleme: a hibrid fenyegetés gyors azonosítása érdekében a felderítési információk megosztása, a repülőterek és a kikötők megerősítése a NATO keleti szárnyán, erők és készletek előzetes telepítése, a NATO megnövelt légi és haditengerészeti jelenléte, hangsúlyosabb lett a válságkezelésen és a kollektív védelmen alapuló gyakorlat levezetése.

³³ STANAG 4632.

³⁴ Sampling and Identification of Biological, Chemical, and Radiological Agents – STANAG 4701.

³⁵ file:///D:/Downloads/ADA443173.pdf



Katonák mentesítik műszereiket 2015-ben a Sáraranymező gyakorlaton

Forrás: MH 93. Petőfi Sándor Vegyivédelmi Zászlóalj fotótár

fejlesztésével és rendszerbe állításával. Nemzetközi vonatkozásban további elért eredményként értékelhető egy új, tudásközpont és háttértámogató feladatokat ellátó NATO ABV-védelmi kiválósági központ³⁶ létrehozása 2006-ban Csehországban, ahol jelenleg 12 nemzet képviselteti magát, köztük hazánk is.

A MAGYAR NRF-SZEREPVÁLLALÁS ABV-VONATKOZÁSAI

Magyarország a CBRN-JAT állományába tett állandó jellegű felajánlása mellett több alkalommal vett részt az NRF ABV-kötelékében – a jelenleg az MH Egészségügyi Központ alárendeltségében lévő – Mobil Biológiai Laboratóriumi Komplexum (MH MBLK – BIOLAB), illetve az MH 93. Petőfi Sándor Vegyivédelmi Zászlóalj (MH 93. PSVVZ) állományából egy vegyi-sugárfelderítő szakasz (CBRN RECCE PLT) is.

Az MH Görgei Artúr Vegyivédelmi Információs Központ (MH GAVIK) az NRF 3. váltása, 2004 óta folyamatosan szerepet vállal a CBRN-JAT-ban. Kezdetben az ABV-értékelő főtitst (Weapons Effects Specialist) és az adminisztrátor tiszthelyettes (Admin NCO) biztosításával járult hozzá a csoport munkájához, az NRF 4. váltása óta pedig az ABV-értékelő főtitst és az ABV-riasztási és -értesítési csoport (CBRN Warning and Reporting Cell) beosztásainak a betöltésével. Az NRF 6. váltása, 2006 óta a CBRN-JAT meteorológusi beosztását is hazánk tölti be az MH Geoinformációs Szolgálat (MH GEOSZ) vagy az MH ÖHP kijelölt meteorológusával. Kiemelt jelentőségű volt a Központ számára az NRF 9. váltása (2007/2), valamint a 16–17. (2011) váltások, amikor is hazánk vállalta a CBRN-JAT vezető nemzeti szerepét. Akkor az MH GAVIK parancsnoka látta el a CBRN-JAT parancsnoki teendőit.

Az NRF-be felajánlott erők esetében a nemzetközi felkészítésük a SHAPE által jóváhagyott műveleti elgondolás (CONOPS³⁷) alapján történik. Az MH GAVIK és a MH 93. PSVVZ kijelölt állománya több alkalommal hajtott végre közös hazai felkészítést, illetve – hazai

³⁶ Joint CBRN Defence Centre of Excellence.

³⁷ Concept of Operations.



A SIBCRA-csoport mintavétel közben 2015-ben a Balkan Response gyakorlaton

Forrás: MH 93. Petőfi Sándor Vegyivédelmi Zászlóalj fotótár

kiképzési lehetőség hiányában³⁸ – gyakorlatokat³⁹ a csehországi és a szlovákiai vegyivédelmi gyakorlótérekben,⁴⁰ ami nagymértékben hozzájárul a szakmai felkészültség javítása mellett a nemzetközi kapcsolattartáshoz és a szakembereink megtartásához is. Kedvező fejleménynek számít a közelmúltban bekövetkezett változás, miszerint a Szerb Fegyveres Erők Vegyivédelmi Kiképző Központjának (Kruševac) NATO-partnerré minősítésével a jövőben egy új gyakorlótéren is lehetőség lesz mérgező harcanyagok mintavételezésére, helyszíni kimutatására valóságához közeli körülmények között.

A NATO által kért ABV képesség-követelmények vállalása kapcsán, 2014-ben megkezdődött a helyszíni ABV mintavevő és azonosító (SIBCRA), valamint a laboratóriummentesítő (LAB-DECON) képesség kialakításával összefüggő feladatok végrehajtása. 2015 végére az MH GAVIK és az MH 93. PSVVZ szakemberállományára alapozva, néhány új technikai eszköz beszerzésével és megfelelő terepjáró képességű szállítóeszközök feladatra történő átcsoportosítása és átalakítása mellett – az MH Egészségügyi Központ szakemberei bevonásával – valósult meg.

Bár új képességek fejlesztésére csak korlátozottan volt lehetőség, és el kell ismerni, hogy továbbra is vannak modernizációra szoruló egyéb ABV-képességek, de pozitívan értékelhető az a tény, hogy például az MH MBLK is képes volt ebben az időszakban megújítani eszközszerkezetét, szakembergárdája pedig tudásával hozzájárult a legmagasabb biztonsági szintű (BSL-4) telepíthető biológiai laboratórium kifejlesztéséhez.⁴¹

³⁸ 1991-ben a Tótvázsonyi Központi Kiképzési Bázist – ahol rendelkezésre álltak azok a tárgyi feltételek, amelyek éles harcanyaggal végrehajtható gyakorlathoz szükségesek – bezárták.

³⁹ Sáraranymező és TOXIC VALLEY elnevezésű gyakorlatok.

⁴⁰ Szűcs László: Éles harcanyagokkal, biztonságos körülmények között. <http://www.honvedelem.hu/cikk/33779> (Letöltés időpontja: 2016. 02. 01.)

⁴¹ A HM EI fejlesztése a NATO és az európai biológiai védelem élvonalában.

https://www.hmei.hu/hu/hirek/e_NATO_es_az_europai_vedelem_elvonalaban.html#prettyPhoto (Letöltés időpontja: 2016. 02. 01.)

Magyar ABV-részvétel az NRF-váltásokban (Szerkesztette a szerző)

NRF-váltás		2. (2004/1)	3. (2004/2)	4. (2005/1)	5. (2005/2)	6. (2006/1)	7. (2006/2)	8. (2007/1)	9. (2007/2)	10. (2008/1)	11. (2008/2)	12. (2009/1)	13. (2009/2)	14. (2010/1)	15. (2010/2)	16-17. (2011)	2012.	2013.	2014.	2015.	2016.
CBRN-JAT																					
CBRN-Bn	BIOLAB																				
	CBRN RECCE PLT																				
	SIBCRA, LAB- DECON																				

Az ABV-védelmi nemzetközi együttműködések nem álltak meg az NRF keretei között. A NATO adta lehetőségeket kihasználva, illetve regionálisan is voltak és vannak új kezdeményezések, úgymint a V4-ek együttműködéséből kifejlődött, az elmúlt két évben a környező országokkal – Románia, Bulgária, Olaszország és Szlovénia – fokozatosan bővülő Smart Defence (SD) Tier 1.29 – Pooling and Sharing CBRN Capabilities projekt.

Az együttműködés keretében a szakterületen elért jelentős eredmény a 2013 óta évente megrendezett CBRN Warning & Reporting Information Exchange Event. A rendezvény célja a szomszédos országokkal történő információáramlás gyakorlása a határokon átnyúló kihatással bíró ABV-események kapcsán, a NATO STANAG 2103⁴² által meghatározott eljárásrend szerint. A feladatban Magyarország részéről az MH GAVIK – a Nemzeti ABV RIÉR⁴³ központja – szakemberei vesznek részt.

Az SD Tier 1.29 projekt egy többnemzeti ABV-védelmi zászlóalj – NRF-követelmények szerinti – felállítását és felkészítését célozta meg a nemzetközi kiképzés, felkészítés és együttműködés erősítése érdekében. A nemzeti szerepvállalás elemeinek összehangolása eredményeként Magyarország MBLK-, SIBCRA- és LAB-DECON-képességeket ajánlott fel. A nemzetközi összefogás eredményeként létrejött lengyel vezetésű ABV-védelmi zászlóaljat pedig felajánlották az NRF 2016. évi váltásában, így a nemzetközi felkészítésére és gyakoroltatására fordított források végül összességében nem növekedtek.

A sorban a legújabb a NATO ABV-védelmi képességfejlesztési csoport (JCBRN Def Capability Development Group) ABV-védelmi alcsoportjának (CBRN Protection Cluster) az égisze alatt 2014 óta formálódó keretnemzet-koncepció (FNC⁴⁴). A kezdeményezés a részt vevő országok képzéseinek, kiképzéseinek, gyakorlatainak az összehangolását, többnemzetivé tételét, ezáltal kölcsönös és hatékonyabb kihasználását célozza meg. Vezetői döntés értelmében az MH GAVIK 2016 áprilisában egy kéthetes angol nyelvű, az ATP-45 szerinti értékkelő szaktanfolyam megszervezésével és levezetésével járult hozzá az együttműködéshez.

A FNC részét képezi egy képességsomag megalakítása, amely a nemzetek más feladatba felajánlott erőin felül lévő (vagyis nem lekött), önkéntesen felajánlott képességeken

⁴² ATP-45 – Warning And Reporting and Hazard Prediction of Chemical, Biological, Radiological and Nuclear Incidents.

⁴³ Riasztási és Értesítési Rendszer.

⁴⁴ Framework Nation Concept.

alapulna. A képességeket három különálló, de hasonló – kb. századnyi, zászlóaljnyi – erőt képviselő csoportba szervezik. Az egyes csoportokat a német, a lengyel és a cseh fél vezeti, melyekhez a részes nemzetek felajánlhatják erőiket. A képességcsoportok szervezése még folyamatban van, de összességében elmondható, hogy nagyon előremutató szakmai elképzelésről és kezdeményezésről van szó.

AZ NRF KATONAI KÉPESSÉGEINEK ALKALMAZÁSA

2004 szeptemberében a görög kormány felkérésére a NATO segítséget nyújtott az Athénban megrendezett olimpiai és paralimpiai játékok biztosításához. Ez volt a NATO első olyan művelete, amelyet bár egy tagország területén hajtottak végre, de sem a 4., sem pedig az 5. cikkely alá nem tartozott. A művelet⁴⁵ során a NATO felderítő támogatást biztosított, AWACS-repülőgépek járőröztek a térségben, illetve előretolt parancsnoki elem, különleges műveleti erők és az Mn NBC Def Bn⁴⁶ bizonyos elemei is települtek Athénban. Többek között az ez idő tájt az NRF 4. váltásában készenléti szolgálatot ellátó magyar Mobil Biológiai Laboratórium Komplexum is kitelepült feladatellátásra.⁴⁷

A NATO a görög kéréshez hasonlóan járt el, amikor a szervezet a lett kormány megsegítése érdekében az NRF 7. váltása egyes képességeinek alkalmazása mellett döntött, hozzájárulva ezzel a 2006. novemberi rigai csúcstalálkozó biztonságához. A rendezvény idején a NATO légi és tengeri rendészeti feladatokat látott el, részt vett az improvizált robbanóeszközök felderítésében, telekommunikációs és informatikai rendszereket, valamint ABV-reagálási képességeket⁴⁸ telepített Rigában, továbbá egészségügyi kiürítési képességet biztosított.

Katrina hurrikán (2005)

2005. augusztus 29-én az Amerikai Egyesült Államok történetének legnagyobb természeti katasztrófáját szenvedte el, miután a Katrina hurrikán lecsapott a délkeleti partvidékén. A több mint 200 km/h sebességgel tomboló hurrikán, illetve a gátrendszer szakadása következtében fellépő árvíz összességében közel kétezer halálos áldozatot⁴⁹ követelt és súlyos károkat okozott. A katasztrófa leginkább New Orleans (Louisiana állam) térségét sújtotta, melynek 80%-a víz alá került, az utak, a hidak és az épületek többsége megsemmisült, lakhatatlanná vált. A pusztítást követően az amerikai kormány azonnali nemzetközi segítséget kért főként élelmiszer, gyógyszer, illetve sátrak, fektetőanyagok vonatkozásában.

2005. szeptember 9-én a NAC jóváhagyta egy NATO szállítási műveleti tervét, amelynek célja humanitárius segítségnyújtás biztosítása, az Európából Amerikába szánt adományok célba juttatása volt az NRF, valamint a NATO korai figyelmeztető légiflottájának (NAEW&CF⁵⁰) kiképző és szállító repülőgépei bevonásával. A NAC továbbá jóváhagyta

⁴⁵ Operation Distinguished Games.

⁴⁶ A zászlóalj a kezdeti műveleti képességét 2003. december 1-jén érte el, a teljes műveleti képességét pedig 2004. június 28-án az Isztambuli NATO-csúcson jelentették be.

⁴⁷ Mobil Biológiai Laboratórium Komplexum, 2013. 04. 17. <http://www.honvedkorhaz.hu/cikk/560> (Letöltés időpontja: 2016. 02. 25.)

⁴⁸ Például a CBRN-JAT egyes szakértői, illetve ABV-eseményt értékelő képessége.

⁴⁹ History: Hurricane Katrina. <http://www.history.com/topics/hurricane-katrina> (Letöltés időpontja: 2016. 03. 01.)

⁵⁰ NATO Airborne Early Warning & Control Force.

két polgári repülési szakértő bevonását is az Euro-atlanti Katasztrófareagálási Koordinációs Központ (EADRCC⁵¹) munkájába, hogy segítsenek a polgári szállítás koordinálásában.⁵²

Az Amerikai Egyesült Államok megsegítésére szánt adományokat Németországban, a ramsteini légitámaszponton gyűjtötték össze, amely az Európából induló stratégiai légi szállítmányok berakóponcjaként szolgált. A Németországgal szomszédos országok a segélyeket többnyire közúton hozták ide, míg más országok az NRF harcászati teherszállító képessége igénybevételevel juttatták el az anyagokat Ramsteinbe. Az európai adományozóktól érkező valamennyi szállítmány 2005. szeptember 19-ig beérkezett, addig az NRF-nek felajánlott francia, német, görög és olasz C-130 Hercules és C-160 Transall típusú repülőgépek több mint 90 repülési órát teljesítettek.

A NATO a légi szállítási művelete során 2005. szeptember 12. és október 2. között 12 teherszállítmány vitte a segélyanyagokat Európából az Amerikai Egyesült Államokba, összesen 189 tonnányi segélyszállítmányt juttatva célba.

Pakisztáni földrengés (2005)

Alig ért véget a Katrina hurrikán sújtotta Amerikai Egyesült Államok megsegítése, amikor a NATO újabb felkérést kapott, ezúttal Pakisztánból, miután 2005. október 8-án a Richter-skála szerinti 7,6-es erősségű pusztító földrengés rázza meg a délkelet-ázsiai térséget. A rengés epicentruma Iszlámábádtól 100 km-re északra volt. A természeti csapás leginkább az Indiával határos, vitatott hovatartozású Kasmír tartományt sújtotta. A földrengés több mint 73 ezer halálos áldozatot követelt, körülbelül 70 ezer sebesült és 4 millió fedél nélküli ember maradt utána.⁵³

2005. október 11-én az Észak-atlanti Tanács jóváhagyta a segítségnyújtás tervét. A művelet első fázisa a légihíd biztosítására fókuszált, melyben a fő szerep ismét az EADRCC-nak a nemzetközi szervezetekkel, a NATO- és a partnerországokkal folytatott koordinálótevékenysége mellett a humanitárius segélyszállítmányok Iszlámábádba juttatása volt. A szállítások végrehajtásáért a Szövetséges Szállításkoordináló Központ (AMCC⁵⁴) volt a felelős. Az adományok Európán belüli mozgatásában, illetve a Törökországból Pakisztánba történő szállításában az NRF harcászati légi szállítóképessége ismét jelentős szerepet kapott, a NAEW&CF kiképző és szállító repülőgépei, valamint a pénzügyi adományokból finanszírozott civil, kereskedelmi légi járatok mellett. A légihíd fennállása alatt⁵⁵ összesen 164 segélyszállítmánnyal 3224 tonnányi anyag jutott célba.

2005. október 21-én a NAC felülvizsgálta a műveleti tervet és további segítségnyújtás mellett döntött. A művelet második fázisába már bevonták az NRF egyes elemeit, úgymint a lisszaboni parancsnokság telepíthető parancsnoki elemét NATO Katasztrófaelhárítási Csoport (NDRT⁵⁶) néven, illetve a helyszínre települt még egy holland katonai kórház, egy spanyol műszaki század és német helikopterek a szükséges támogató elemekkel. Mindezen

⁵¹ Euro-Atlantic Disaster Response Coordination Centre.

⁵² EADRCC Final Report (N° 15) Hurricane Katrina – USA. <http://www.nato.int/eadrcc/2005/katrina/051003a-15.pdf> (Letöltés időpontja: 2016. 03. 15.)

⁵³ NATO's Operations 1949–Present. <http://www.shape.nato.int/resources/21/nato%20operations,%201949-present.pdf> (Letöltés időpontja: 2015. 12. 15.)

⁵⁴ SHAPE Allied Movements Coordination Centre.

⁵⁵ 2005. október 14. – 2006. február 9. között.

⁵⁶ NATO Disaster Relief Team.

erők és eszközök segítségével a NATO egészségügyi támogatást nyújtott, kritikus jelentőségű utakat állított helyre, ideiglenes menedékeket állított fel, és támogatta a térségen belüli légi szállítást.⁵⁷

Máskor is volt rá példa, hogy az EADRCC koordinálása mellett a szövetség katasztrófasújtott országban vagy válsághelyzetben segítséget nyújtott (pl. Portugália – erdőtűzek, 2003; Ukrajna – áradások, 2008; Törökország – menekülthelyzet, 2014), de valamennyi közül a pakisztáni volt a legnagyobb szabású humanitárius művelet.

Lényegében ezek a műveletek teremtettek lehetőséget az NRF művelési alkalmazásának a „tesztelésére”, melyekből két nagyon lényeges tapasztalat is leszűrhető volt. Az egyik, hogy a szövetség kihívásokkal küszködik a stratégiai szállítás tekintetében. Bár az NRF az alapja egy expedíciós műveletnek, a rendelkezésre álló légi szállítási kapacitás többségében inkább a hadszíntéren belüli, taktikai légi szállítás biztosítására elegendő. A másik tapasztalat pedig, hogy az egyre növekvő „NATO-klubon” belül kihívást jelent a teljes támogatottság megszerzése egy új közös művelet megindításához. Ez végül ahhoz vezetett, hogy a 2010-es évektől a gazdaságilag és katonailag is erős nemzetek köré csoportosult, ad hoc koalíciók jöttek létre egy-egy (fegyveres) válságreakáló művelet megvívására.

ÖSSZEFOGLALÁS

A szövetséget délről és keletről érő fenyegetéseket, kihívásokat – eltérő jellegükből adódóan – másképpen kell kezelni. A világ figyelemmel kíséri, hogy a NATO miként reagál, ezért meg kell találni az egyensúlyt a katonai erő alkalmazása, a védelmi célú elrettentés, illetve a párbeszéd között. Az ABV-fenyegetések továbbra is létező problémát jelentenek, ezért fenn kell tartanunk egy megfelelő készütségi erőt azért, hogy képesek legyünk időben reagálni egy bekövetkező eseményre.

A korábban meghozott intézkedések – mint például a Comprehensive Crisis and Operations Management Centre (CCOMS) 2012-es létrehozása a SHAPE alárendeltségében – jelentős mértékben hozzájárultak a szövetség helyzetelemző és tervezőképeségének hatékonyságához, ezáltal a reagálóképességének a növekedéshez. Az ukrán–orosz válság miatt jelentősen megváltozott a biztonságpolitikai felfogás a NATO-n belül. Ismét előtérbe került a kollektív védelem, az azóta meghozott intézkedések, úgymint az eNRF-konceptió kialakítása, a védelmi tervek felülvizsgálata, a NATO integrált légvédelmi rendszerének (NATINADS⁵⁸) fejlesztése. A megváltozott katonai jelenlét vagy a hangsúlyosabb gyakorlatok pedig adekvát válaszok a történetekre.

Megítélésem szerint az egyik legfontosabb és előremutató változás a – teljes konszenzuson alapuló, ezért lassú – döntéshozatali rendszer rugalmasabbá tétele azzal, hogy a NAC előzetesen a SACEUR hatáskörébe utalja a döntési jogkört a VJTF aktiválásáról.

Magyarország, azon belül a Magyar Honvédség is teljes mértékben elkötelezett a NATO/EU/ENSZ-tagsághoz kapcsolódó feladatok és missziós vállalások teljesítése, továbbá új katonai képességek fejlesztése irányában. A rendelkezésre álló korlátozott humán erőforrás és technikai eszközrendszer mellett ugyanakkor nem egyszerű feladat a jövőbeni fejlesztési irányok, valamint a lehetséges együttműködések meghatározása. Hazánk vonatkozásában általánosságban megállapítható, hogy a 2004–2015 közötti időszakban – a csökkenő, majd

⁵⁷ EADRCC Final Situation Report (N° 23) Earthquake Pakistan. <http://www.nato.int/eadrcc/2005/pakistan/060215-final.pdf> (Letöltés időpontja: 2016. 03. 15.)

⁵⁸ NATO Integrated Air Defence System.

stagnáló költségvetési források ellenére is – a Magyar Honvédség képes volt a vállaltak szerint az NRF-követelményeknek megfelelő szakállomány kiképzésének, felszerelésének és készenlétben tartásának a biztosítására.

Az ABV-védelem területén a szövetséges feladatokban történő szerepvállalásunk (NRF) következtében sikerült megőriznünk nemzetközi elismertségünket, valamint új képességeket megalkotnunk. Bízom benne, hogy ez a pozitív folyamat a jövőben is folytatódik, és lehetőségünk lesz más meglévő képességet is modernizálni. A környező országokkal mindenképpen folytatni szükséges a NATO és az EU keretei között már megkezdett együttműködések (Smart Defence, Framework Nation Concept), különösen a kiképzés és a gyakorlatok területén, illetve a meglévő ABV-képességeink felajánlása is lehetséges nemcsak az NRF, de – Szlovákiához hasonlóan – akár a V4–EU-harccsoport érdekében is.

Zárszóként megjegyzem, hogy bár a munkám mottójául választott idézet 2009-ben az Amerikai Egyesült Államok afganisztáni szerepvállalása kapcsán hangozott el, James L. Jones tábornok szavai még ma is érvényesek. A világban jelen levő globális biztonsági kihívások között⁵⁹ továbbra is számolni kell az ABV-fegyverek proliferációjával és az ebből eredő katonai feladatokkal, amelyek eredményes végrehajtásához – a meglévő képességeink szinten tartása mellett – elengedhetetlenek az új technikai fejlesztések, a beszerzések és a megfelelően felkészített, kiképzett személyi állomány.

FELHASZNÁLT IRODALOM

- A HM EI fejlesztése a NATO és az európai biológiai védelem élvonalában. https://www.hmei.hu/hu/hirek/e_NATO_es_az_europai_vedelem_elvonalaban.html#prettyPhoto
- A terrorist dirty bomb? US summit asks world leaders to plot response. <https://www.theguardian.com/uk-news/2016/apr/01/a-terrorist-dirty-bomb-us-summit-asks-world-leaders-to-plot-response>
- ATP-45 – Warning And Reporting and Hazard Prediction of Chemical, Biological, Radiological and Nuclear Incidents. <http://standards.globalspec.com/std/1660142/nato-atp-45>
- EADRCC Final Report (N° 15) Hurricane Katrina – USA. <http://www.nato.int/eadrcc/2005/katrina/051003a-15.pdf>
- EADRCC Final Situation Report (N° 23) Earthquake Pakistan. <http://www.nato.int/eadrcc/2005/pakistan/060215-final.pdf>
- Fact Sheet – NATO Response Force (NRF), 2016. január. <http://shape.nato.int/page349011837>
- History: Hurricane Katrina. <http://www.history.com/topics/hurricane-katrina>
- Mobil Biológiai Laboratórium Komplexum. 2013. 04. 17. <http://www.honvedkorhaz.hu/cikk/560>
- NATO Press Release: Riga Summit Declaration. 2006. 11. 29. <http://www.nato.int/docu/pr/2006/p06-150e.htm>
- NATO's Operations 1949–Present. <http://www.shape.nato.int/resources/21/nato%20operations,%201949-present.pdf>
- Silva, Cristina: *ISIS Chemical Weapons Libya: Military Warns Islamic State Might Have Mustard Gas, Sarin*. <http://www.ibtimes.com/isis-chemical-weapons-libya-military-warns-islamic-state-might-have-mustard-gas-sarin-1824080>
- SIPRI YEARBOOK 2015. <http://www.sipri.org/yearbook/2015/downloadable-files/sipri-yearbook-2015-summary-pdf>

⁵⁹ Terrorizmus, migráció, éghajlatváltozás, túlnépesedés, szervezett bűnözés stb.

STANAG 4701. <http://www.nato.int/cps/en/natohq/stanag.htm>

STANAG 4632. <http://www.nato.int/cps/en/natohq/stanag.htm>

Strategic Concept for the Defence and Security of the Members of the North Atlantic Treaty Organization. http://www.nato.int/nato_static_fl2014/assets/pdf/pdf_publications/20120214_strategic-concept-2010-eng.pdf

Szücs László: *Éles harcanyagokkal, biztonságos körülmények között*. 2012. 09. 17. <http://www.honvedelem.hu/cikk/33779>

The Prague Summit and NATO's Transformation. <http://www.nato.int/docu/rdr-gde-prg/rdr-gde-prg-eng.pdf>

Vágföldi Zoltán: *A vörösiszap katasztrófa környezeti hatásai, kárelhárítási folyamata, alkalmazott módszerei*. Hadmérnök, VI. évfolyam, 1. szám. http://portal.zmne.hu/download/bjkmk/kmdi/hadmernok/2011_1_vagfoldi.pdf

http://www.nato.int/cps/en/natolive/topics_49176.htm

Nagy László alezredes:

A MAGYAR HONVÉDSÉG HELIKOPTERKÉPESSÉGÉNEK LEHETSÉGES FEJLESZTÉSI IRÁNYAI

ÖSSZEFOGLALÓ: A Magyar Honvédség a biztonsági környezet folyamatos romlásával régi-új fenyegetésekkel találja szemben magát, melyeknek meg kell felelnie. Az elmúlt években lezajlott változások – kiemelten a migrációs folyamatok – eredményeként a korábbi expedíciós képességek kialakításáról a hangsúly ismét az ország szuverenitásának védelme irányába helyeződött át. Az elmúlt években a hazai helikopterképesség – a számos nemzetközi szerepvállalásnak köszönhetően – jelentős válságkezelő műveleti tapasztalatot szerzett, de csak minimális szinten végrehajtott célirányos eszközfejlesztést/beszerzést jelentett. Mindezek mellett a korlátozott erőforrások miatt a hagyományos képességek eszköztára javarészt elöregedett, az állomány létszámarányai folyamatosan romlottak. A jelenkor biztonsági kihívásai és a szövetségi elvárások miatt a nemzeti helikopterképesség fejlesztése elengedhetetlen. Napjaink döntései az elkövetkezendő 40–50 évre fogják meghatározni a helikopterrel végrehajtható feladatokat, a hazai „helikopteres kultúrát”, ezért a helikopterképesség fejlesztésének műszaki és üzemeltetési kérdéseit célszerű már most figyelembe venni és elemezni a későbbi döntések előkészítése érdekében.

KULCSSZAVAK: romló biztonsági környezet, elavult eszközpark, nem megfelelő védelmi képesség, helikopterképesség fejlesztése, katonai repülés üzemeltetési rendszere

*„Repülőgépről legfeljebb egy virágot tudnak dobni a földön
lévő bajbajutottnak, a helikopter viszont életet is menthet.”
Igor Sikorsky*

BEVEZETÉS

Magyarország egyike azon európai országoknak, ahol a katonai repülés nagy múlttal és komoly hagyományokkal rendelkezik. Sok idő eltelt az óta, hogy 1911. augusztus 21–23-án Petróczy István százados, az első magyar katonai repülő megkapta a „tábori pilóta” címet. A légierő szinte mindenhol a világon önálló haderőnemmé fejlődött. A technikai eszközök korszerűsödése által indukált fejlődéssel hazánk csak a kezdetekben tudott lépést tartani. Az Osztrák–Magyar Monarchia felbomlása után a trianoni békeszerződés katonai repülést tiltó rendelkezései és negatív gazdasági, társadalmi következményei jelentősen hátráltatták a magyar repülőcsapatok fejlesztését. Hosszú éveknek kellett eltelnie, amíg 1938. december 28-án kormányzói rendelettel megalakult a Magyar Királyi Honvéd Légierő,¹ mely 1943-ra egy kis létszámú, de sok tekintetben a kor színvonalának megfelelő repülőerőt képviselt.

¹ A Magyar Királyi Honvéd Légierő 1938-ban alakult meg, amelynek Horthy Miklós 1938. december 28-án kelt döntése értelmében újév napjától (1939. január 1.) önálló fegyvernemként kellett működnie.

A Varsói Szerződés volt tagállamai meglehetősen sokféleképp kezelték és kezelik a katonai repülés fejlesztését, a típusváltás kérdését. A skála széles, Lengyelországtól Bulgáriáig egészen más minőségben és eredményességben lehet mérni az elmúlt 25 év eredményeit.

A Szovjetunió által vezetett, a kelet-közép-európai országok többségét tömörítő katonai szervezet 1991-es felbomlása után is a szovjet repülőtechnika határozta meg a térség katonai repülését. A repülőgépek sorsa általában a leállítás lett, a legtöbb gép üzemidejét nem hosszabbították meg. A védelmi költségvetések rohamos csökkentése, illetve a sorozatos, minden országban végrehajtott hadügyi reformok, illetve a kelet-közép-európai országok gazdasági nehézségeinek következtében meglehetősen lassan zajlott (zajlik) a típusváltás, s van, ahol ez máig várat magára. A lassan csorgó védelmi beszerzési folyamatoknak érezhetően lendületet adott a 2014-ben kezdődött ukrainai eseménysorozat, mely az orosz erők fegyveres beavatkozásával járt, valamint a Szíriában zajló fegyveres küzdelmek miatt kialakult migránshelyzet. A nemzetközi helyzet valóban fokozódik – mint ahogyan a kelet-közép-európai országok védelmi beszerzéseinek üteme is.

Ha visszatekintünk a hazai helikopterképesség alakulására az elmúlt negyed évszázadban, akkor sajnos a fentiekben említett tünetek szinte mindegyikét fellelhetjük. Ennek eredményeként egyértelműen kijelenthető, hogy a 23. órában vagyunk, azaz a hazai helikopterképesség fejlesztése nem várhat tovább. A szükséges döntéseket meg kell hozni minél előbb, hiszen egy esetleges új típus rendszerbe állítása éveket vehet igénybe, mire hadra fogható, hazai és nemzetközi környezetben egyaránt bevethető alegységekkel fogunk rendelkezni.

„A helikopteres képességet nem lehet megkerülni, arra szükség van!” Mindezt a honvédelmi miniszter fogalmazta meg 2016. január 28-án az éves értékelő-feladatszabó értekezletet követően megtartott sajtótájékoztatóján.

A HELIKOPTER MINT A REPÜLÉS ÚJ LEHETŐSÉGE

A helikopter viszonylag új találmány, hiszen Igor Sikorsky 1939-ben a Connecticut állambeli Stratfordban mutatta be első helikopterét, a VS–300 típust, amelynél az azóta is „hagyományos” rotorelrendezésnek tekintett farokrotoros (faroklégcsavaros) megoldást alkalmazta a főrotor (forgószárny) forgatónyomatékának a kiegyenlítésére, és a farokrotor lapátjai állászögének a változtatásával a helikopter függőleges tengelye körüli forgást lehetett irányítani.² A helikopter képességei még mindig páratlanok, hiszen képes bármely irányba repülni, akár hátrafelé is, de akár egy adott pozíció felett is egy helyben lebeghet, és szinte bárhol leszállhat, ahol rendelkezésre áll egy viszonylag sík és tiszta terep. A helikopterek hasznos képessége az autorotáció³ is: a süllyedő helikopter rotorlapátjait a légáram megforgatja, így felhajtóerőt termel, csökkenti a süllyedés sebességét, ezért (ideális körülmények esetén) ha például a hajtómű működésképtelenné válik, a helikopter akár sérülés nélkül is leszállhat. Ezeknek a képességeknek köszönhetően a helikopter rövid idő alatt szép karriert futott be, sikerességének egyik bizonyítéka, hogy a világ szinte összes hadserege rendelkezik ezzel az eszközzel, kihasználva minden előnyös tulajdonságát.

² Peter R. March: A repülés története – A Wright fivérektől a Concorde-ig. Zrínyi Kiadó, 2008.

³ A helikopter süllyedése közben az áramló levegő szolgáltatja azt az energiát, amely szükséges a rotorlapátok aerodinamikai ellenállásának leküzdésére és a forgatására. A pilóta közreműködésével a helikopter ellenőrzött körülmények között veszít a magasságából, és az így visszaszerzett energia a lapátok forgatására fordítódik, ezáltal a légi jármű irányítható marad.

Mindezt igazolja, hogy az amerikai védelmi minisztérium is nagy figyelmet szentelt az új repülőeszközöknek, és Sikorsky sikeres kísérleti gépei után végül több mint 100 db R-4B helikoptert rendelt az amerikai fegyveres erők számára.

A HELIKOPTER KATONAI ALKALMAZÁSA

Az első helikopterek – a benzinmotoros erőforrás miatt – igen kicsi teherbírással rendelkeztek. A pilóta mellett maximum néhány embert, esetleg helyettük mindössze egy-kétszáz kilogrammnyi terhet tudtak magukkal vinni. Ennek ellenére a használhatóságukat mégsem kérdőjelezhette meg senki, hiszen tökéletesen megfeleltek a csendes-óceáni hadszíntéren futárfeladatokra és súlyos sérültek gyors kórházba juttatására. Sőt 1944-ben még egy Burma felett lezuhant repülőgép személyzetét is sikeresen kimentették egy R-4-essel.

Az első igazi – sorozatban gyártott – helikopter 1949-ben szállt fel az Amerikai Egyesült Államokban, ez a Sikorsky S-55 volt. A haditengerészet és a parti őrség is nagy fantáziát látott benne, hiszen a helikoptereknek nem kellett hosszú felszállófedélzet, úszótalpakkal felszerelve pedig képesek voltak a vízbe esett embereket kimenteni.

A helikopterek első komolyabb, tömeges bevetése a koreai háborúban volt, ahol felderítésre, megfigyelésre, illetve sérültek kimentésére használták őket nagyobb számban. Itt már megjelentek a felfegyverzett helikopterek is, de a korlátozott hasznos terhelés miatt csak két 7,62 mm-es géppuskát vihetek magukkal, ami nem jelentett túl komoly tűzerőt, valamint ezek a gépek még mindig viszonylag kezdetlegesek és kis teherbírásúak voltak. Eközben a világ többi részén is elkezdődött a helikopterek sorozatgyártása. Az amerikaiakkal főleg a Szovjetunió és Franciaország tudta felvenni a versenyt, ahol egyre nagyobb helikoptereket sikerült építeni, és a hasznos terhelés is egyre nagyobb lett. A szovjet Mil Mi-4-es például már 14 katonát vagy 1,6 tonna terhet volt képes felemelni. A gázturbinás helikopterek megjelenésével az Amerikai Egyesült Államokban az UH-1, a keleti blokkban a Mi-8 közepes szállítóhelikopter hódította meg az eget, az UH-1 pedig szinte azonnal indult is a dél-ázsiai hadszíntérre, Vietnamba és Kambodzsába, ahol minden helikopterként szinte a háború jelképévé vált. Csapatszállításra, felderítésre, felszerelések szállítására, sérültek kimentésére használták, felfegyverezve pedig harci feladatokra.

A HAZAI HELIKOPTERKÉPESSÉG ALAKULÁSA 1956–2015 KÖZÖTT

Magyarország a Varsói Szerződés tagjaként egyértelműen a Szovjetunió által kifejlesztett helikoptereket helyezte előtérbe. Hazánkban a katonai repülés viszonylag fiatal ága a helikopterezés, a helikopterképesség kialakítása. Ez a történet 1956-ban négy Mil Mi-4 típusú helikopterrel kezdődött. A következő lépcső 1961–1963-ban volt, amikor 14 Mi-1U és nyolc Mi-1UM helikopter érkezett (ezeket 1982-ben vonták ki a rendszerből).

A helikopterképesség fejlesztésének a legjelentősebb időszaka az 1970-es és az 1980-as évekre tehető: 1970-ben 22 Kamov Ka-26, 1969–1989 között 49 Mi-8T, két Mi-8P, egy Mi-8T/P és egy Mi-9 lépett szolgálatba. Ez a flotta jelentette hazánk szállítóhelikopter-képességét. A harcihelikopter-képesség megteremtése az 1978–1985 között megérkezett 28 Mi-24D és 10 Mi-24V helikopterekkel valósult meg.⁴ 1982-ben 10 Mi-2 könnyű

⁴ Gy. Fekete István: Fejezetek a hetvenéves független magyar légierő történetéből (1938–2008). <http://www.repulomuzeum.hu/Tikultdetek/GyFMu70/GyFMu70.htm> (Letöltés időpontja: 2016. 08. 03.)

szállítóhelikopterrel bővült a hazai helikopterképesség, majd 1983-ban további 10 darab, 1984-ben pedig még négy darab Mi-2 tette teljessé a könnyű szállítóhelikopter-flottát.⁵ A szállítóhelikopter-képesség fejlesztése az 1987–1989 között beszerzett öt Mi-17T és Mi-17P típusú helikopterrel folytatódott.

A hazai helikopterképesség mérföldköve 1958-ra nyúlik vissza, amikor a kecskeméti repülőtérén megalakítják a 86. önálló vegyes repülőszázadot a Repülőkiképző Központ alárendeltségében.⁶ Állományában ekkor négy Li-2 szállítógép, Jak-12 és Jak-18 futárrepülőgépek, három Il-28 közepes bombázó-repülőgép és két Mi-4 helikopter voltak. 1961-ben az egység rendszerbe állította a Mi-1 típusú könnyűhelikoptereket, majd 1968-ban rendszerbe állították a Mi-8-as közepes szállítóhelikoptereket, amelyekre mind a műszaki, mind a hajózállomány a Szovjetunióban kapott kiképzést.

1969-ben az egység Kecskemétről áttelepült Szentkirályszabadja repülőterére. 1970-ben a tiszai árvíz idején az egység részt vett a polgári lakosság mentésében, és Mi-8-as helikopterei mintegy 4600 embert mentettek ki az elárasztott területekről. 1973-tól 87. szállítóhelikopter-ezred néven az ezred már három Mi-8 szállítóhelikopter-századdal rendelkezett. 1978-ban megkezdődött a Mi-24-es harci helikopter rendszeresítése. 1980-ra két harcihelikopter-század alakult meg. 1984-ben – az egység megnevezése is változott – a 87. harcihelikopter-ezredben 40 Mi-24 és 20 Mi-8 típusú helikopter volt, majd 1988-ban – az időközben dandárrá átszervezett alakulatban – rendszeresítették a Mi-17 típusú közepes szállítóhelikoptert.

1990-ben a dandárt újra ezreddé alakították – az állomány csökkentésével. 1995 szeptemberében Magyarországra érkezett az a 20 Mi-24 típusú harci helikopter, amelyet Magyarország ajándékba kapott a volt keletnémet arzenálból. A gépek nagy része repülőképes állapotban volt, viszont hazánkba érkezésüket megelőzően öt évet álltak, és emiatt nagyjavítást kellett volna rajtuk végrehajtani, amelyre nem állt rendelkezésre a szükséges pénzügyi fedezet.⁷

1984. május 1-jén a szentkirályszabadjai ezredből az akkori haderőreform eredményeként szállítóhelikopterek diszlokálására került sor, és Szolnok helyőrségben megalakult a 89. vegyes szállítórepülő-ezred (MN 1936), amely 1990 áprilisában a befogadó város iránti tiszteletből felvette a „Szolnok” nevet, így megnevezése Magyar Honvédség 89. Szolnok Vegyes Szállítórepülő Ezredre változott. 1992. január 1-jétől újbóli átszervezést követően a megnevezés MH 89. Szolnok Vegyes Szállítórepülő Dandár lett. 1997. szeptember 1-jével a dandárt visszaszervezték ezreddé.

A '90-es évekre elért helikopterképességet szemléltették a magyar szállítóhelikopterek és harci helikopterek bevetései II. János Pál pápa magyarországi látogatásai során, amikor légi szállítást és a szállítási feladat légi oltalmazását kellett végrehajtani két alkalommal is (1991. augusztus 16–20. és 1995. szeptember 5–7. között) két-két Mi-8PSz (Szalon) és Mi-24 típusú helikopterrel. A feladatok sikeres végrehajtása nemcsak a Magyar Honvédségen belül váltott ki osztatlan elismerést, hanem a civil lakosság körében is az érdeklődés középpontjába került. Az MH Repülő Mérnök-műszaki Szolgálatfőnökség magas szintű szakmai irányításával, az MH Repülőanyag Ellátó Központon keresztül tervszerűen biztosított alkatrészellátással és nagyjavításokkal, valamint a repülőcsapatok kiemelkedő szintű üzemeltetési kultúrájával a hazai helikopterképesség a '80-as évek végén és a '90-es években a fénykorát élte.

⁵ Kenyeres Dénes: Mi-2 típusú helikopterek alkalmazása a Magyar Hadseregben, 1982–2000. Kecskemét, 2008.

⁶ Bernád Dénes – Magó Károly – Punka György: A nemzet szárnyai – A magyar katonai repülés évszázados története. Zrínyi Kiadó, 2013.

⁷ Brandt Gyula: A 87. Bakony Harcihelikopter Ezred története 1958–2004.

A 2000-es évek elején kialakított haderőreform-konceptiókban a létszám racionalizálása és új struktúrák kialakítása mellett egyre inkább előtérbe került egyes szervezeti elemek megszüntetése, átdiszlokálása, összevonása (laktanyabezárások időszaka). Az 1990-es években a helikopterek nagyjavítása fokozatosan háttérbe szorult. 2000-ben a teljes Mi-2-es helikopterflottát felszámoltuk, a két helikopterezred hadra fogható géplétszáma pedig jelentős mértékben csökkent. Ennek eredményeként a szentkirályszabadjai és a szolnoki repülőtér üzemeltetése – figyelembe véve a rendelkezésre álló hadra fogható géplétszámot – jelentős terhet jelentett a Magyar Honvédségnek. A két ezred összevonása elkerülhetetlen volt. E haderőreform keretében a helikopterképesség megtartása érdekében 2004. szeptember 30-i hatállyal az MH 87. Bakony Harci Helikopter Ezred és az MH 89. Szolnok Vegyes Szállítórepülő Ezred megszűnt, e két szervezet bázisán pedig létrejött az MH 86. Szolnok Helikopter Ezred 10 Mi-8T/P, hét Mi-17 és 12 Mi-24D/V/P típusú helikopterrel. A megszüntetett MH 86. Szolnok Helikopter Ezred jogutódjaként, annak személyi és technikai bázisán, változatlan géplétszámmal, 2007. március 1-jén megkezdte működését az MH 86. Szolnok Helikopter Bázis.⁸

Sajnálatos módon a 2004. évi haderőreform rövid távon igen, hosszú távon viszont nem váltotta be a helikopterképesség fenntartásával kapcsolatban megfogalmazott célokat. Ez elsősorban az erőforrások jelentős mértékű megvonásának volt köszönhető. A korábbi években beszerzett alkatrész-utánpótlásnak, a rendelkezésre álló technikai tartalékoknak és a minimálisan biztosított nagyjavításoknak köszönhetően 2006-ban még nem volt ritka, hogy rendelkezésre állt 8–10 üzemképes Mi-24-es harci, valamint 4-5 Mi-8-as és 3-4 Mi-17-es szállítóhelikopter. Mindezt jól bizonyítja, hogy a 2006. évi árvízvédelmi munkálatok során a helikoptereink 739 órát repültek. A teljes hajózó- és műszaki állomány mindent megtett annak érdekében, hogy minél több helikopterrel segítsük a védekezési munkálatokat. Lehetőség szerint napnyugta után végezték el a szükséges időszakos munkákat, valamint Mi-24-es harci helikopterek látták el a kutató-mentő feladatokat Szolnokról és Pápáról egyaránt, ezzel is növelve a hadra fogható szállítóhelikopterek számát. Természetesen az akkori kormányzat részéről minden ígéretet megkapott a kirepült üzemidők visszapótlására alkatrészek beszerzésével, fődarabok (hajtóművek, főreduktorok, forgószárnylapátok stb.) javításával, nagyjavításával.

A Magyar Honvédség szállítóhelikopter-képessége 2010-ben arra a szintre jutott, hogy elérkezett az idő annak eldöntésére, hogy egy jelentős beruházással még nagyjából 10 éven keresztül fenntartsuk-e az akkor rendszerben lévő helikoptertechnikát, vagy új lehetőségeket keresve a forrást egy más típusú rendszer meghonosítására fordítsuk, ami így szemlélet- és technológiaváltást is maga után vonhat. Sajnálatos módon döntés nem született, a helyzet tovább súlyosbodott, és 2012 közepére a Magyar Honvédség teljesen elveszítette a harci-helikopter-képességét, illetve 2012. november végére a szállítóhelikopter-képesség kapcsán elért egyedülálló éjjellátó képességét is. A Finnországtól 2011 végén ajándékba kapott két Mi-8 típusú közepes szállítóhelikopterrel szemben nagy volt a várakozás – hiszen jelentős üzemidő-tartalékkal rendelkeztek –, de a hadrafoghatósági mutatót jelentősen nem tudták javítani, elsősorban a krónikus alkatrészhiány miatt. 2015-ben az orosz fél bevonásával ugyan sikerült a finn helikopterek naptári üzemidejét meghosszabbítani 2016 nyaráig, de az alkatrészhiány miatt nagy nehézségekbe ütközik az üzemeltetésük.

⁸ Harnócz Gyula (szerk.): Dübörgő sárkányok – MH 86. Szolnok Helikopter Bázis. Zrínyi Kiadó, 2008.

2013-ban már szinte karnyújtásnyira volt a megoldás, miszerint hazánk államközi szerződés keretében szerzett volna be az AgustaWestland cégtől 18 AW139 és két AW119 típusú helikoptert Olaszországból, de a gyárral kapcsolatban sajnálatos módon felmerült korrupciós hírek miatt elálltunk a szerződés megkötésétől. 2014-ben három Mi-8 típusú szállítóhelikopter vásárlásával sikerült valamelyest javítani a hadrafoghatósági mutatókat, de ez is csak a „tűzoltás” kategóriába sorolható. A kialakult helyzet alapján egyértelműen kijelenthető, hogy az elmúlt 10 évben a helikopterképesség megtartásával, „esetleges fejlesztésével” kapcsolatban jelentős változást eredményező döntések nem születtek. Már 2008-ban is azt állítottuk, hogy a Mi-8 egy kifutó típus, és a szállítóhelikopter-képesség megtartása tekintetében a Mi-17 típus jelenthet jó alapot. 2015 decemberétől nincs üzemképes Mi-17-es szállítóhelikopterünk. A már említett két finn és a 2014-ben beszerzett három Mi-8-as helikopter jelenti a minimális hadrafoghatóságot. Ez is mutatja, hogy a helikopterképesség fejlesztésével kapcsolatos koncepciókról mindeddig nem beszélhettünk.

A helikopterképesség rövid és hosszú távú megtartása érdekében mielőbbi döntés szükséges, mivel nemcsak a haditechnikát, hanem a most még meglévő humán erőforrást is elveszítheti a Magyar Honvédség. Felmerülhet a kérdés, hogy a mai kor követelményeit, a Nemzeti Katonai Stratégiában megfogalmazott feladatokat, a társadalom által megfogalmazott elvárásokat figyelembe véve, mit is jelent a helikopterképesség?

A HELIKOPTERKÉPESSÉG SZÜKSÉGESSÉGE

A helikopterképesség szükségességét egyértelműen meghatározza Magyarország Nemzeti Katonai Stratégiája.⁹ A stratégiában megfogalmazott feladatok végrehajtása, úgymint Magyarország függetlenségének, területének, légtérének, lakosságának és anyagi javainak külső támadással szembeni fegyveres védelme, közreműködés természeti és ipari katasztrófák elhárításában, következményeinek felszámolásában, humanitárius válságok kezelésében, a Szent Korona őrzése és védelme (kimenekítése), a polgári légi járművek fegyverként történő alkalmazásának megakadályozása helikopterek nélkül nem lehetséges.

Mindezt csak erősíti, ha áttekintjük a haderő alkalmazásának a jellemzőit. A Magyar Honvédség alkalmazására jellemzően válságkezelő műveletekben kerül sor, sok esetben Magyarországtól jelentős távolságra, szélsőséges természeti és éghajlati viszonyok között, nehezen megközelíthető terepen, sok esetben lakott és beépített területeken, ahol csupán korlátozott mértékben vagy egyáltalán nem áll rendelkezésre befogadó nemzeti támogatás. A haderő szárazföldi műveleteire van szükség, ahol a kis létszámú, rugalmasan alkalmazható, jól képzett katonákból álló és helikopterrel szállítható alegységek jelentősége megnőtt.

A helikopterképesség hosszú távú biztosítása érdekében nem elég a helikoptereken nagyjavításokat végrehajtani, esetleg újakat beszerezni, hanem a Magyar Honvédség bázisán felállítandó, nemzeti forgószárnyas képességet kell a kor színvonalának megfelelő szinten megteremteni, majd fenntartani. Ez magában foglalja a technikai eszközöket, a hajózó- és a repülő-műszaki állomány kiképzését, a logisztikai támogatást és a szükséges infrastrukturális beruházásokat. Ennek eredményeként egy, a 21. század kihívásainak megfelelni tudó, modern helikopterekből álló flottát kapunk, mely hosszú távon gazdaságosan üzemeltethető, valamint nemzeti és nemzetközi feladatok ellátására egyaránt alkalmas.

⁹ Kihirdetve az 1656/2012. (XII. 20.) Korm. határozattal, közzétéve a Magyar Közlöny 2012. december 20-án megjelent 175. számában. http://www.kormany.hu/download/a/40/00000/nemzeti_katonai_strategia.pdf (Letöltés időpontja: 2016. 08. 03.)

A HELIKOPTEREK ALKALMAZÁSÁT SZABÁLYZÓ ÉS SEGÍTŐ DOKUMENTUMOK

Számos szövetséges és hazai dokumentumot (szabályzót) kell áttekinteni ahhoz, hogy a helikopterek feladatrendszere és a velük szemben megfogalmazott követelmények egyértelműen meghatározhatóak legyenek. E dokumentumok segítségével – figyelembe véve hazánk nemzetközi szerepvállalását, valamint a Magyar Honvédség részére meghatározott feladatokat – egyértelműen beazonosíthatóak a helikopterképességgel szemben támasztott követelmények (feladatok).

Szövetségi szintű szabályzók:

- AJP-01 szövetséges szintű összhaderőnemi műveleti doktrína;
- AJP-3.3 NATO Légi és űrműveletek egyesített doktrína;
- AJP-3.3.1 NATO Légi szembenállási műveletek;
- AJP-3.3.2 Támadó légi támogató hadműveletek – ATP-27 (C);
- AJP-3.3.2.1 A közvetlen légi támogatás eljárásai – ATP-63;
- AJP-3.4.1 Béketámogató műveletek;
- AJP 3.4.1.1 A béketámogató műveletek eljárásai;
- ATP-49 (F/G) Helikopterek alkalmazása a szárazföldi erők műveleteiben;
- ATP-62 Harci kutatás-mentés.

Hazai szabályzó:

- Re-419 MH Légierő Doktrína.

A helikopterképesség biztosítása nem csupán a szövetségi tagságunkból fakadó feladatokat, valamint a honvédelmi tárca érdekeit hivatott szolgálni, hanem nemzeti érdek, hiszen a honvédelmi alapeladatokon túl az árvízi védekezésekben számos alkalommal, a kolontári vörösiszap-katasztrófánál, illetve légi tűzoltási feladatoknál a Magyar Honvédség helikopterei is segítettek a mentésben. A kormányzati célú felhasználási lehetőségek alkalmassá teszik elsősorban a Terrorelhárítási Központtal és az Országos Katasztrófavédelemi Főigazgatósággal, másodsorban az Országos Rendőr-főkapitányság Légi Rendészeti Parancsnoksággal és az Országos Mentőszolgálattal való együttműködésre, ha a felhasználás törvényi keretei ezt megengedik.

A HELIKOPTEREK FELADATRENDSZERE

A helikopterflottának rendelkeznie kell minimum 70%-os, de átlagosan 80%-os üzemképességi mutatóval,¹⁰ valamint képesnek kell lennie Magyarországon egy fő- és egy előretolt bázisról feladatok végrehajtására nappal és éjjel, egyszerű és bonyolult időjárási viszonyok között.

A helikoptereknek korszerű navigációs, kommunikációs, illetve aktív önvédelmi – rádiólokációs és lézeres besugárzásjelző, rakétaindítás-jelző, automatikus zavarótöltet-kilövő – rendszerekkel kell rendelkezniük. E képességek nem új keletűek a NATO-tagállamokban. Gyakorlatilag ezek a képességek teszik lehetővé a hazai és a nemzetközi műveletekben való alkalmazhatóságot.

¹⁰ ACO Forces Standards (AFS) Volume III. – A NATO-erőkkel szemben megfogalmazott követelmények.

A helikopterek az egyedi képességeiknek köszönhetően szerteágazó polgári és katonai elvárásoknak felelhetnek meg, komplex feladatrendszereket képesek biztosítani/teljesíteni. Mindezeket figyelembe véve a helikopterképességgel szemben az alábbi igényeket lehet megfogalmazni.

A helikopterképességgel szemben megfogalmazott igények

Országvédelmi és szövetségesi feladatok

Az országvédelmi (hazai), illetve a szövetséges kötelezettségekre épülő feladatok kapcsán az alábbi feladatok végrehajtására kell felkészülni – a feladatok jelentős része az MH 86. Szolnok Helikopter Bázis rendeltetésében is megtalálható:

- a Chicagói Egyezményben¹¹ lefektetett és hazánk által is ratifikált kutató-mentő feladatok;
- különleges műveleti feladatok;
- légi felderítés egy esetleges vegyi, biológiai vagy sugárszennyeződés esetén, ami a későbbi védelmi, illetve mentesítési tevékenységek alapját képezi;
- különösen fontos személyek szállítása;
- harci és logisztikai jellegű légi szállítási feladatok;
- sérült katonák légi egészségügyi kimenekítési feladatai;
- légi felderítés a műveleti tervezés támogatása érdekében;
- kis sebességű és kis magasságon repülő légi célok elleni tevékenység a nemzeti légvédelmi rendszeren belül;
- vezetésbiztosítás, irányítás, híradás, hírszerzés biztosítása;
- elektronikai hadviselés a földi telepítésű híradó eszközök tevékenységének, illetve a földi és a légi kommunikáció akadályozására;
- harci kutató-mentő műveletek részfeladatai – a kimenekítésben részt vevő erők kijuttatása majd kiemelése, légi tüztámogatás;
- az országvédelmi célból megvalósuló határbiztosítási feladatok;
- a saját csapatok nagy manőverezőképességű tüztámogatása, légi oltalmazás a műveleti feladatokban részt vevő szárazföldi csapatok részére;
- az ellenség páncélozott céljainak és védett objektumainak megsemmisítése harci helikopterek alkalmazásával közeli, mélységi és mögöttes műveleti területen;
- az ellenséges légvédelem lefogása érdekében folytatott műveletek támogatása a harci helikopterek irányított rakétáinak alkalmazásával;
- az országvédelmi feladatok végrehajtása során alkalmazásra kerülő légimozgékonyosságú (légi szállítású) könnyűlövész és páncélelhárító csoportok harcbevételének a támogatása;
- városharcműveletek biztosítása az erők és eszközök kiszállításával, illetve kiemelésével, a városharcban részt vevő szárazföldi erők légi tüztámogatása;
- konvoj kísérési/biztosítási feladatok;
- erődemonstráció végrehajtása.

¹¹ A Nemzetközi Polgári Repülési Szervezet (International Civil Aviation Organization – ICAO), az ENSZ repüléssel foglalkozó szerve 1944. december 7-én alakult meg Chicagóban, a Nemzetközi Polgári Repülésről szóló, 52 állam által aláírt egyezményvel.

Katasztrófavédelmi feladatok

A helikopterek nemcsak harci jellegű, hanem kormányzati szintű, nemzeti érdekeket szolgáló tevékenységekbe is bevonhatóak. A helikopterekkel az alábbi katasztrófavédelmi feladatok teljesíthetők:

- árvízvédelmi tevékenység támogatása a helikopterek elsődleges beavatkozóképességének biztosításával;
- nagy kiterjedésű tüzek légi oltása, a tüzek terjedési irányának légi megfigyelése, a földi és a légi tűzoltási tevékenységek légi irányítása a fedélzeten lévő kárhelyszíni parancsnok bevonásával;
- polgári célú légi mentés (személyek kimenekítése a hóval körülvárt vagy árvízzel sújtott településekről);
- humanitárius segítségnyújtás (élelmiszer- vagy gyógyszerszállítás az elszigetelt települések lakóinak);
- légi mentési feladatok végrehajtása ipari (kolontári vörösiszap-katasztrófa), illetve közúti balesetek sérültjeinek szállításával.

Kiemelt védelmi feladatok

A helikopterekkel az alábbi terrorelhárítási és légi rendészeti feladatok teljesíthetők:

- határbiztosítási feladatok végrehajtása az illegális bevándorlás visszaszorítása érdekében;
- légi megfigyelés, felderítés végrehajtása (a belbiztonsági tevékenység irányításának támogatása felderítési információkkal);
- részvétel terrorcselekményeket elhárító és megelőző tevékenységekben;
- légi szállítási feladatok;
- városi műveletek biztosítása;
- erődemonstráció végrehajtása.

Nemzetgazdasági feladatok

A fentiekén túl a helikopterek bevonásra kerülhetnek az alábbi nemzetgazdasági érdekeket szolgáló tevékenységekbe is:

- nagy tömegű terhek beemelési feladatainak végrehajtása nehezen megközelíthető helyekre;
- szervszállítási feladatok végrehajtása.

A felsorolt feladatrendszerből is megállapítható, hogy a helikopterképességre nemcsak a Magyar Honvédségnek, hanem az egész nemzetnek szüksége van. A jelenleg rendelkezésre álló helikoptereket és a fenti feladatrendszert figyelembe véve joggal merül fel a kérdés: mi is a helyes irány? A jelenleg rendelkezésre álló helikopterek üzemidejét egy modernizálással egybekötött nagyjavítással meghosszabbítani, vagy a teljes flottát lecserélni, és egy új, a kor kihívásainak megfelelő helikopterképességet kialakítani?

A LEHETSÉGES HAZAI FEJLESZTÉSI IRÁNYOK ÁTTEKINTÉSE

Az előző fejezetben részletesen vizsgáltam a helikopterképességgel szemben megfogalmazott feladatrendszert. A felsorolt feladatok végrehajtásához első lépésként meg kell határozni a szükséges géplétszámot helikoptertípusonként. Fel kell mérni mindazon gazdasági és pénzügyi lehetőségeket, amelyek a képességfejlesztés szempontjából elérhetők, majd előzetes piackutatás segítségével meg kell határozni, hogy a számításba jöhető géptípusok közül

hány repülőeszköz beszerzése lehetséges, és ez elegendő-e a kitűzött feladatok megoldására. A védelmi képesség fenntartása mellett és a gazdasági lehetőségek összeegyeztetésével ki kell választani a pótlás számításba jöhető legcélszerűbb módozatát az alábbiak közül:

- meglévő géptípus felújítása;
- meglévő géptípus felújítása modernizálással;
- más géptípus bérlése (lízing);
- új géptípus gyártása;
- új géptípus vásárlása.

A Magyar Honvédség jelenlegi helikopterparkjának figyelembevételével – a Varsói Szerződés idejében beszerzett szovjet Mi-típuscsalád tagjai – (gyártási év, típus, darabszám miatt) a *meglévő géptípus felújítása* módozat egyértelműen kizárható. Az első és legfontosabb indok, hogy nincs annyi – jelenleg nagyjavításra, felújításra váró – helikopter, amellyel a meghatározott feladatrendszer lefedhető lenne, ráadásul egy alapszintű nagyjavítással, felújítással rendszerbe állított helikopter nem felel meg sem a hazai, sem pedig a szövetségi környezetben elvárt követelményeknek (pl. rádióforgalmazás, éjjellátó képesség, rádiólokációs és lézeres besugárzásjelző, rakétaindítás-jelző, automatikus zavarótöltet-kilövő). Mindezek mellett, ha figyelembe vesszük az üzemeltetési költségeket, egyértelműen kijelenthető, hogy ez a módozat egy hosszú távú koncepció esetén gazdaságtalan és alapvetően kivitelezhetetlen.

Új géptípus gyártása is teljességgel kizárható, hiszen hazánk jelenleg nem rendelkezik olyan ipari háttérrel, amely alkalmas védelmi célra alkalmazható helikopterek gyártására.

A *meglévő géptípus felújítása modernizálással* – ha korlátozottan is, de – lehetőséget biztosíthat a hazai és a szövetségi feladatok végrehajtásához szükséges képességek eléréséhez. A modernizációt követően azonban még mindig fennállna a korábban már említett, a maximális élettartammal kapcsolatos probléma, valamint a modernizálható géplétszám problémája, vagyis néhány éven belül mégiscsak le kellene cserélni a teljes flottát, függetlenül a rövid időn belüli, jelentős mértékű beruházástól. Ez alapján megkérdőjelezhető, hogy hazánk investáljon-e rövid időn belül egy jelentős összeget a meglévő helikopterflotta modernizálásába, majd áldozzon egy újabb jelentős összeget a flotta 10 éven belüli leváltására, vagy egyetlen lépéssel hosszabb távra (akár 40 évre) biztosítsa a helikopterképességet. Mivel a képesség alapját adó, a '70-es, '80-as évek technikai színvonalán álló helikopterek jelenlegi állapotukban csak korlátozottan tudják szolgálni az ország érdekeit, és a szövetségi tagságból eredő együttműködésre is csak korlátozásokkal alkalmasak, elkerülhetetlen a Magyar Honvédség helikopterképességének a megújítása és hosszú távú biztosítása.

A *más géptípus bérlése* (lízingje) változat hazánkban nem lenne újdonság, hiszen az egykori MiG–29-es vadászgépek kiváltása érdekében 2001-ben aláírtuk azt a bérleti szerződést, melynek keretében svéd gyártmányú vadászgépekkel biztosítjuk hazánk légtérének védelmét. A Magyar Honvédség hadrendjében lévő JAS 39 EBS HU Gripen a kor technikai és harcászati követelményeinek maximálisan megfelelő, a piacon elérhető egyik legmodernebb, negyedik generációs vadászrepülőgép, amellyel – a 2012-ben módosított szerződésnek köszönhetően – 2026-ig biztosítható a magyar légtér szuverenitásához elengedhetetlen vadászrepülő képesség. Ebben a részben csak a beszerzés lehetséges módozataként említettem meg a „Gripen-programot”, és nem kívánom elemezni, hogy ez a fajta beszerzés mennyire előnyös és gazdaságos hazánknak, esetleg lehetett volna-e jobb bérleti szerződést megkötni.

Egy *új géptípus vásárlása* (katonai eszközök beszerzése) elsősorban politikai kérdés, és csak ezt követően pénzügyi kérdés. Nekünk – katonáknak – az a feladatunk, hogy a döntéselőkészítés fázisában a rendelkezésre álló információk alapján és összehasonlító elemzések segítségével javaslatot tegyünk az összességében legmegfelelőbb haditechnikai eszköz beszer-

zésére. A közbeszerzési törvény betartása természetesen ezeknek az eszközöknek a beszerzése során is kötelező, éppen ezért már a pályázat kiírása előtt fontos meghatározni azokat a harcászati és műszaki paramétereket, melyek segítségével reálisan össze lehet hasonlítani különböző típusú technikai eszközöket. Minden nagy rendszer létrehozása vagy átfogó fejlesztése előtt először tisztázni kell a rendszer célját, az ennek érdekében megvalósítandó funkciókat és végrehajtandó feladatokat, a feladatok szervezési (és nem szervezeti!) rendjét, majd az azok közötti összefüggéseket, és csak ezek ismeretében érdemes az eszközök kiválasztásához, illetve a szervezeti és a térbeli struktúra kialakításához hozzáfogni.¹² E megfogalmazásból is egyértelműen levonható következtetés, hogy egy új típus beszerzése nagyon nagy előkészítő munkát igényel, hiszen egy új fegyverrendszer 40-50 éves jövőjét határozza meg.

A HELIKOPTERKÉPESSÉG FEJLESZTÉSE A TÉRSÉG EGYES ORSZÁGAIBAN

A képességfejlesztés körül kialakult kérdés, probléma nem új keletű a közép-kelet-európai térség országai tekintetében sem. Ugyanazok a problémák merülnek fel és ugyanazok a kérdések fogalmazódnak meg: a szovjet/országi eredetű helikopterek nagyjavítása és modernizálása, vagy inkább új flotta rendszerbe állítása. A felmerülő kérdésekre nem egyszerű megtalálni a legoptimálisabb választ, mint ahogyan ez tapasztalható mindazon országok esetében, ahol a hasonló típusú helikopterek üzemeltetése folyt az elmúlt 50-60 évben.

Az európai középhatalmi státust elérni akaró és ezt a célját komolyan vevő *Lengyelország* washingtoni vélemények szerint is a keleti NATO-bővítés „bezzeg gyereke” lett. A balti államokkal is nagyon szoros katonai és biztonságpolitikai együttműködést kialakító lengyelek veszik a legkomolyabban az Oroszország jelentette fenyegetést, ráadásul ezt már régebb óta hangoztatták is. A lengyel közepes szállítóhelikopter-flotta megújítása, egyben a nyugati típusváltás – a korábbi lengyel kormány terve szerint – 50 H225M Caracal szállítóhelikopterrel valósult volna meg. A gépekkel a kifutó Mi-8 és részben a Mi-17 szállítóhelikoptereket, illetve a Mi-14 haditengerészeti változatokat tervezték kiváltani. A döntést követően gyorsan megkezdődött a szállítóhelikopter lengyel tesztelése. A lengyel szakértők a forgószárnyas kialakítását és teljesítményeit vizsgálták négy területen, 32 szempontot figyelembe véve. A gépet éjjel és nappal, különböző időjárási viszonyok között, illetve műszerrepüléssel is tesztelték a harci tapasztalatokkal is rendelkező lengyel pilóták. Hasonló program keretében tervezték a Mi-24-es harci helikopterek kiváltását minimum 30 új helikopterrel, de az új, EU-szkeptikus kormány védelmi minisztériuma elkezdte vizsgálni a helikopterbeszerzés kérdését, keresve az utat annak visszamondására. A lengyel védelmi minisztérium sokkal szívesebben látná a Lockheed Martin, azaz a Sikorsky új tulajdonosa által *Lengyelországban* gyártott S-70i Black Hawkot a lengyel haderő arzenáljában.¹³

Szlovákia – sokak meglepetésére – kilenc darab Sikorsky UH-60M többfeladatú szállítóhelikopterrel erősödik majd. A szlovákok egy igazi képességsomagot vásárolnak, mivel abban a szokásos kiképzési, logisztikai, támogatási és dokumentációs csomagok mellett gépenként két T700-GE-701D típusú tartalék hajtómű és a szükséges kommunikációs, navigációs és feladattervező rendszerek is szerepelnek. Az első szlovák Black Hawk várhatóan

¹² Seres György: A magyar légierő korszerűsítésének folyamata. Előadás a „Future Aviation Technologies” tudományos konferencián. ZMNE, 2002. 04. 22–24.

¹³ <http://htka.hu/2016/02/09/politikai-problema-a-lengyel-helikopter-beszerzes-korul/> (Letöltés időpontja: 2016. 05. 12.)

2016-ban érkezik az országba. A szlovák védelmi tárca nyitott egy nemzetközi oktatóközpont kialakításának ötletére is, ahol a szlovák elképzelések szerint svéd, osztrák és a későbbiekben akár horvát (persze csak akkor, ha Horvátország is az UH–60-asokat választja) hajózókat, műszaki szakembereket lehetne képezni. A gépek 2019-ig történő beérkezésével Szlovákia elbúcsúzik a most alkalmazott Mi–17-esektől.

Csehországban is napirenden van a szállítóhelikopter-képesség megújítása, de konkrét típuskiválasztásról vagy szerződéskötésről egészen 2016. május 12-ig nem volt információ. A 2015. május közepén nyilvánosságra hozott tervekbe a szárazföldi erők mellett több, a légierőt és a légvédelmet erősítő beszerzés is bekerült. A hírek szerint 2016. május 12-én a Bell cég a cseh MPI Group vállalattal aláírt egy egyetértési szándéknyilatkozatot, amely alapján akár már idén nyáron megjelenhet a 12–18 többfeladatú közepes szállítóhelikopterről szóló cseh tenderkiírás is, mely a Mi-típuscsalád nyugati váltótípusának kiválasztását célozza meg, előtérbe helyezve a Bell UH–1Y helikoptert.

Déli szomszédunk, *Horvátország* a forgószárnyasok területén érdemi lépéseket tud felmutatni. A balkáni háborúk tapasztalatait feledni nem kívánó ország az amerikai hadseregnél feleslegessé váló OH–58D Kiowa Warrior típusú felderítő- és könnyű támadó helikopterekkel modernizálja légierjét. A 16 géppel a még hadrendben álló Mil-flottát (Mi–8T, Mi–8MTV–1, Mi–171S) egészítik ki. A feleslegessé vált amerikai hadifelszerelés értékesítését is végző Európai Védelmi Ügynökség (EDA¹⁴) programján keresztül érkező forgószárnyasokért a horvát félnek nem kell fizetnie, „csupán” a nagyjavításukért és a kívánt modernizációért.¹⁵

A fenti példákat látva nem lehet egyértelmű receptet találni, de az tisztán látszik, hogy a környező országok is egy lépésben vagy fokozatosan, de előbb vagy utóbb át fognak állni modern, a kor színvonalának megfelelő típusokra. Az biztos, hogy a helikopter-képesség megtartása és fejlesztése érdekében a feladatok megkezdése tovább már nem halasztható, a szükséges döntéseket ennek érdekében meg kell hozni. Ezek a döntések részben már megszülettek, hiszen a kormányzat – többször megerősített nyilatkozatok alapján – eltökélt egy modern, minden igényt kielégítő helikoptercsalád beszerzésére 2018-ban. A választási paletta széles: Mi–171 közepes szállítóhelikopter Oroszországból, AgustaWestland gyártású AW139M közepes és az AW119Ke könnyűhelikopterek Olaszországból, az Eurocopter által gyártott AS532 AL+ Cougar közepes szállítóhelikopter és az EC645 T2 könnyű többcélú helikopter, az American Eurocopter által gyártott UH–72A Lakota vagy a Sikorsky S–70i Black Hawk többcélú helikopter. Jelenleg a legfontosabb kérdések, amelyekre meg kell adnunk a választ egy lehetséges új típus beszerzésével kapcsolatban, az az, hogy szükségünk van-e a közepes szállítóhelikoptereken kívül könnyűhelikopterekre és harci helikopterekre, valamint a megfogalmazott feladatok figyelembevételével hány darab helikopterre van szükségünk kategóriánként. Csak ezt követően lehet kidolgozni az egyes kategóriákkal szemben megfogalmazott részletes követelményeket. Ilyen követelmények lehetnek a műszerezettséggel, az éjjellátó képességgel, a kiegészítő felszerelésekkel (pl. csörlő), a fegyverzettel, a légi utántöltéssel kapcsolatban megfogalmazott igények. A legoptimálisabb számítások alapján is kijelenthető, hogy ha a beszerzési pályázat kiírása 2018 elején megtörténik, és egy eredményes tender alapján 2019-ben a hajózó- és műszaki állomány meg tudja kezdeni az átképzést (ez nem azt jelenti, hogy a gépek megérkeztek), akkor is 2020, 2021-nél korábban az új típussal nem érhető el a készenlét.

¹⁴ European Defence Agency.

¹⁵ Trautmann Balázs: Eladósorban – Keletre néznek, nyugatra tartanak. http://www.aranysas.hu/cikk_eladosorban.php (Letöltés időpontja: 2016. 08. 06.)

Mindez azt jelenti, hogy az előttünk álló feladatokat az elkövetkezendő 5-6 évben még a jelenleg rendelkezésre álló gépállománnyal kellene biztosítanunk. Ez egyben azt is jelzi, hogy a jelenleg meglévő helikopterek egy részén nagyjavítást kell végrehajtani a minimális képességek fenntartása érdekében. Az alacsony hadra fogható géplétszámból adódóan kialakulhat az a helyzet, hogy a szolgálatokba vezényelt helikopterekkel kell majd a hajózó-állomány repülési jogosultságainak fenntartásához szükséges kiképzési jellegű repüléseket végrehajtani. Ennek hatására oly mértékben csökken a szolgálatokat adó helikopterekben lévő repülési idő, mely megköveteli az időszakos repülő-műszaki munkák végrehajtását. Így, ha a gépszemélyzetek meghosszabbítják repülési jogosultságaikat, akkor nem lesz olyan hadra fogható helikopter, amellyel az országvédelemhez előírt szolgálatokat adhatják, illetve ha a helikopterek szolgálatot adnak, és nem vonhatóak be kiképzési repülésekbe, akkor a repülési jogosultságok lejárási miatt nem lesz előírt engedélyekkel rendelkező gépszemélyzet. Mindezeket figyelembe véve öt-hat Mi-17 típusú szállítóhelikopter „azonnali” nagyjavítása elkerülhetetlen.

Azon természetesen lehet vitatkozni, hogy ezek a nagyjavítások milyen mértékűek legyenek. Legyenek-e modernizálva a gépek, vagy megelégszünk egy normál alapszintű nagyjavítással, amely ha korlátozásokkal is, de biztosítja az alapfeladatok ellátását. Az biztos, hogy a legnagyobb érték, a kiképzett hajózó- és műszaki állomány megtartása és a jogosultságok fenntartása érdekében ezeket a lépéseket meg kell tenni, azaz végre kell hajtani a nagyjavításokat, és minél hamarabb meg kell kezdeni egy új helikopterflotta beszerzésével kapcsolatos feladatokat.

ÖSSZEGZÉS

A Magyar Honvédség a biztonsági környezet folyamatos romlásával régi-új fenyegetésekkel találja szemben magát, a hangsúly a korábbi expedíciós képességek kialakításáról ismét az ország szuverenitásának védelme irányába helyeződött át. Bár az elmúlt években a hazai helikopterképesség jelentős válságkezelő műveleti tapasztalattal javult, de a fejlesztések csak minimálisak voltak. A korlátozott erőforrások miatt a hagyományos képességek eszköztára javarészt elöregedett, az állomány létszámárányai folyamatosan romlottak.

A jelenkor biztonsági kihívásai és a szövetségi elvárások miatt a nemzeti helikopterképesség fejlesztése elengedhetetlen. Napjaink döntései az elkövetkezendő 40-50 évre fogják meghatározni a helikopterekkel végrehajtható feladatokat, a hazai „helikopteres kultúrát”, ezért a helikopterképesség fejlesztésének műszaki és üzembentartási kérdéseit célszerű figyelembe venni és elemezni a későbbi döntések előkészítése érdekében.

FELHASZNÁLT IRODALOM

- ACO Forces Standards (AFS) Volume III. – A NATO-erőkkel szemben megfogalmazott követelmények.
- Bernád Dénes – Magó Károly – Punka György: *A nemzet szárnyai – A magyar katonai repülés évszázados története*. Zrínyi Kiadó, 2013.
- Brandt Gyula: *A 87. Bakony Harc helikopter Ezred története 1958–2004*. Zrínyi Kiadó, 2009.
- Gy. Fekete István: *Fejezetek a hetvenéves független magyar légierő történetéből (1938–2008)*. <http://www.repulomuzeum.hu/Tikultdetek/GyFMu70/GyFMu70.htm>
- Harnócz Gyula (szerk.): *Dübörgő sárkányok – MH 86. Szolnok Helikopter Bázis*. Zrínyi Kiadó, 2008.

- Kenyeres Dénes: *Mi-2 típusú helikopterek alkalmazása a Magyar Hadseregben, 1982–2000*. Kecskemét, 2008.
- Magyarország Nemzeti Katonai Stratégiája. http://www.kormany.hu/download/a/40/00000/nemzeti_katonai_strategia.pdf
- March, Peter R.: *A repülés története – A Wright fivérektől a Concorde-ig*. Zrínyi Kiadó, 2008. ISBN: 9789633274569
- Seres György: *A magyar légierő korszerűsítésének folyamata*. Előadás a „Future Aviation Technologies” tudományos konferencián, ZMNE, 2002. 04. 22–24.
- Trautmann Balázs: *Eladósorban – Keletre néznek, nyugatra tartanak*. http://www.aranysas.hu/cikk_eladosorban.php
- <http://htka.hu/2016/02/09/politikai-problema-a-lengyel-helikopter-beszerzes-korul/>

Dominek Attila alezredes:

AZ UKRÁN BIZTONSÁG- ÉS VÉDELEMPOLITIKA VÁLTOZÁSAI

ÖSSZEFOGLALÓ: Az önálló államiságát visszanyert Ukrajna nemzeti léte legnagyobb történelmi kihívásával küzd. Az ukrán politikai döntéshozók a független Ukrajna kikiáltása óta nem tudtak egységes álláspontot kialakítani a biztonság- és a védelempolitika irányultságát tekintve. A Nyugat-Európa vagy Oroszország felé történő elköteleződés kérdése az orosz agressziót követően eldőlni látszik. A válságra választ keresve az ország új nemzeti biztonsági stratégiát és ebből származtatott új katonai doktrínát dolgozott ki. A stratégiai dokumentumok szerint Ukrajna eltökélt szándéka az Európai Unióhoz és a NATO-hoz való csatlakozás, valamint a belépés feltételrendszerének a mielőbbi megteremtése. A nagyfokú korrupció, az eltérő gazdasági érdekű és kötődésű befolyásos oligarchák, az ország súlyos eladósodottsága, energiafüggősége azonban kérdésessé teszik az euroatlanti szervezetekhez való csatlakozás realitását.

KULCSSZAVAK: Ukrajna, Oroszország, biztonság- és védelempolitika, EU, NATO, csatlakozás, Krím, nemzeti biztonsági stratégia, katonai doktrína

BEVEZETÉS

Immár huszonöt éve, hogy a világ és azon belül Európa biztonságpolitikáját hosszú időn át meghatározó és arra befolyással bíró hidegháborús korszak lezárult. A keleti blokk, vagyis Kelet-Közép-Európa országai a függetlenné válás lehetőségével élve közel hasonlóan képzelték el a jövőjüket. Meghatározó célul tűzték ki a demokratikus átalakulást és a csatlakozást az euroatlanti szervezetekhez. A társadalmi, a politikai és a gazdasági változások erősen eltérő reakciókat váltottak ki a térség országaiban, az átalakulás folyamata a békés társadalmi konszenzustól az évekig tartó véres polgárháborúig széles palettán mozgott.

Az ukrán parlament történelmi döntést hozott 1991. augusztus 24-én, amikor más tagköztársaságokat követően Ukrajna is kinyilvánította függetlenségét. Ettől kezdve visszavonhatatlan volt a Szovjetunió felbomlása, amiben szerepet játszott a Gorbacsov-ellenes erők által augusztus 19-én megkísérelt államcsíny. A megszületett új független állammal szemben nagy volt a várakozás, és nemcsak Ukrajna demokratizálódásra váró lakossága, de a közép-európai régió és az egész európai kontinens részéről is. Az új államalakulat területét tekintve Európa második legnagyobb, lakosságát tekintve pedig hatodik legnépesebb országává vált. A terhes szovjet örökség részét képezte a világ harmadik legnagyobb nukleáris arzenálja, amelynek további sorsa akkor még kérdéses volt.

Az elmúlt negyedszázad során Ukrajna a várakozásoknak – köztük lemondás az atomfegyverek használatáról, aktív részvétel az atomfegyverek leszerelésében, de elmaradt a csatlakozás az atomsorompó-szerződéshez – nem vagy csak részben felelt meg. Ebben közrejátszott a politikai döntéshozók folyamatos iránykeresése, bizonytalansága, az ukrán gazdasági-politikai csoportok szövevényes érdekhálózata, a nagyfokú korrupció, a gazdaság

tültzott kötődése a hadiiparhoz, az energiaimport GDP-hez mért elképesztően magas hányada, a folyamatosan alulfinanszírozott haderő és természetesen Oroszország agresszív politikája is.

Írásomban az ukrán biztonság- és védelempolitika főbb irányvonalait és változásait mutatom be a függetlenné válás eufóriájától napjaink fegyveres konfliktusokkal terhelt jelenéig.

AZ UKRÁN BIZTONSÁG- ÉS VÉDELEMPOLITKA ÚTKERESÉSE

Az 1991 és 2000 közötti időszak

Ukrajna a közelgő politikai-társadalmi „földindulásra” ráérezve – még a Szovjetunió tagköztársaságaként, 1990 júliusában – nyilatkozatban tette közzé szándékát, miszerint semleges, katonai tömbön kívüli ország kíván lenni. Az 1990. júliusi dokumentumban nyilatkozott az atommentesség „szentháromságának” betartásáról is, vagyis nem vesz át, nem állít elő és nem vásárol nukleáris fegyvert.

A függetlenség 1991. augusztus 24-i kinyilvánítását követően az induló biztonságpolitikai koncepció legfőbb sajátossága egy elszakadási stratégia, a Szovjetunióból való kiválás stratégiája volt. Az átmeneti időszak – a független Ukrajna arculatának a megtalálása – a semlegesség, a tömbönkívüliség és az atomfegyver-mentesség irányvonala mentén valósult meg.

Az ukrán parlament 1993. október 19-én fogadta el a független állam első katonai doktrínáját. A katonai doktrína – összhangban *Az ukrán külpolitika fő irányvai* megnevezésű dokumentummal – az összeurópai biztonság kialakításának fontosságát hangsúlyozta. Megerősítette a tömbönkívüliség és az atomfegyver-mentesség¹ elvét. A Fekete-tengeri Flotta² megoldatlan kérdésére általánosságban utalva kimondta a külföldi csapatok ukrainai állomásoztatásának tilalmát, és meghatározta a potenciális ellenség fogalmát.

1994-re az ukrán külpolitika túljutott a függetlenségből fakadó lelkesedés kezdeti szakaszán, és a realista kiigazítás jegyében a sajátos hídszerep-koncepciót fogalmazta meg. A koncepciót politikai elemzők a „vektorizmus” doktrínájaként definiálták. „*Különleges geopolitikai helyzeténél, történelménél és elhelyezkedésénél fogva Ukrajna majdhogynem arra hivatott, hogy sajátos híd legyen Európa és Eurázsia között.*”³ A politikai irányultságtól függően – fogalomként – megjelent a „keleti vektor” és a „többvektoriú külpolitika” kifejezés.

A vektorizmus – mint iránykeresés – az ukrán külpolitika sajátos részévé vált. A hídszerep problematikájából adódott, hogy Ukrajna a mai napig nem döntötte el, melyik oldalon építse ki a hídfőt, ahonnet biztosan közelíthet a túlsó part felé.

Ennek egyik első megnyilvánulása az 1996 áprilisában bejelentett ukrán szándéknyilatkozat volt, amely a teljes jogú EU-tagság elérését célozta meg. Az 1996 júniusában elfogadott alkotmány már nem tartalmazta a semlegesség és a tömbönkívüliség elvét, az 1997. januári

¹ 1994. január 14. Moszkva – háromoldalú megállapodás Oroszország, az Amerikai Egyesült Államok és Ukrajna között; 1994. november 16. – az atomsorompó-szerződés ratifikálása; 1994. december 5. – Budapesti Memorandum (biztonsági garanciák).

² Az 1997. május 28-i Kijevi Szerződés értelmében: az orosz flotta állomáshelye Szevasztopol évi 97,75 millió USD bérleti díjért; a flottából 81,7%-ot kapott az orosz fél, ezért Oroszország elengedett 526 millió USD ukrán államadósságot; Oroszország nem tarthat atomfegyvert Ukrajna területén; a szerződést 20 évre kötötték, öt éves meghosszabbítási ciklusokkal.

³ Póti László: A negációs stratégiától az „Ukrajna-fáradtságig”. Az ukrán biztonságpolitika evolúciója (1990–2008). Nemzet és Biztonság. 2008/6. 17–26. http://www.nemzetesbiztonsag.hu/cikkek/poti_laszlo-a_negacios_strategiatol_az_ukrajna_faradtsagig_pdf (Letöltés időpontja: 2016. 06. 27.)

nemzetbiztonsági koncepció pedig először mondta ki, hogy Ukrajna tagja lehet nemzetközi biztonsági szervezeteknek.

Ukrajna 1997-ben a megkülönböztetett partnerségről szóló NATO–ukrán egyezményben jelentette be az euroatlanti struktúrába való integrációja elmélyítésének a szándékát, amely létrehozta a NATO–Ukrajna Bizottságot és meghatározta a konzultáció, valamint az együttműködés területeit.

A 2000 és 2010 közötti időszak

2000 végére ismét irányváltás következett be az ukrán kül- és biztonságpolitikában. „*Ukrajna csalódott amiatt, hogy a Nyugat nem érez felelősséget az ország Európába való integrálásáért, (...) Ukrajna szorosabb kapcsolatok kialakítására kényszerül Oroszországgal.*”⁴

A „csalódottság” ellenére újabb politikai csavar történt 2002 májusában, amikor Leonid Kucsma ukrán elnök a NATO főtítkárnak küldött levélben jelezte: Ukrajna szeretne belépni a szövetségbe. A 2002 novemberében elfogadott NATO–Ukrajna akcióterv határozottabban szólt Ukrajna euroatlanti integrációs céljairól. Az akcióterv célként határozta meg a NATO és Ukrajna közötti kapcsolat elmélyítését, az ország reform-erőfeszítéseinek a támogatását az euroatlanti struktúrába történő teljes integráció útján, valamint specifikus célokat határozott meg, melyek lefedték a politikai és a gazdasági kérdéseket, a biztonsági, a védelmi és a katonai ügyeket, az információs kérdéseket és a jogi szempontokat.

A 2004. június 15-én kiadott új katonai doktrína szerint Ukrajna felkészül a teljes jogú EU- és NATO-tagságra. Egy hónappal később azonban elnöki rendelettel módosították a még szinte „nyomdameleg” katonai doktrínát: kikerült a két nemzetközi szervezetre vonatkozó tagsági cél, helyette visszafogottabb megfogalmazást használva az „*euroatlanti integrációs politika folytatása és elmélyítése*” került be célként.

A 2004. év végi „narancsos forradalommal” hatalomra került új koalíciót nyugatos irányultsággal volt szokás jellemezni. A forradalmi hevület elsősorban a belpolitikai és a gazdasági programok megvalósításában merült ki, a teljes jogú NATO-tagságot mint célt egyik kormány sem tűzte a zászlajára.

2010-től az orosz–ukrán konfliktus kialakulásáig

A 2010. évi elnökválasztásból a „narancsos forradalom” időszakában feltűnt oroszbarát politikus, Viktor Janukovics került ki győztesen. Elődjéhez képest Janukovics elnök merőben új külpolitikai irányt fogalmazott meg, amely természetesen hatással volt a biztonságpolitikára is. Kölcsönös előnyökön alapuló kapcsolatok kialakítását szorgalmazta Oroszországgal, szimbolikus szinten kívánta tartani az együttműködést az EU-val, és Ukrajna blokkon kívüli státusának megőrzését hangsúlyozta.

Ukrajna Oroszországtól való energiatüggősége mindig problémás kérdés volt. Janukovics az orosz Fekete-tengeri Flotta ukrán területen történő állomásoztatásának a meghosszabbítását kínálta a gáz kedvezőbb beszerzési áráért cserébe. A két ország között létrejött a szerződés, melynek értelmében az orosz flotta 2042-ig használhatná a Krím félszigeten található és a szerződésben meghatározott kikötőket, légibázisokat.

⁴ Uo.

A blokkon kívüli státus megőrzése szempontjából Janukovics elnök szerint Ukrajnának egyensúlyra kell törekednie Oroszországgal, az Európai Unióval és az Amerikai Egyesült Államokkal. Nem támogatta a NATO-tagságot, de fenn kívánta tartani a partnerségi viszonyt.

Janukovics értelmezésében a semleges státus fenntartásához és a nemzeti függetlenség megvédéséhez Ukrajnának korszerű haderővel kell rendelkeznie, ezért elrendelte a nemzetbiztonsági és védelempolitikát érintő területek felülvizsgálatát, valamint a katonai doktrína átdolgozását. A felülvizsgálat, majd a kidolgozómunka eredményeként 2012. június 8-án ellenjegyezte Ukrajna új nemzeti biztonsági stratégiáját és katonai doktrínáját.

A nemzeti biztonsági stratégia megfogalmazta a legfőbb globális, regionális és az Ukrajnát közvetlenül érintő kihívásokat, valamint azokat a belső kockázatokat is, amelyekkel az ország kénytelen szembenézni. A stratégia átfogó javaslatokat tett a nehézségek és a problémák kezelésére.

A 2012. évi katonai doktrína védelmi jellegű, tisztázta az aktuális védelempolitikai kérdéseket és deklarálta Ukrajna tömbönkívüliségét. A dokumentum kijelentette, hogy Ukrajna elsőként nem alkalmaz katonai erőt, viszont arányos válaszokat ad a nemzetközi normák és jogszabályok betartásával. Ennek tükrében fejleszti haderejét és látja el a nemzetvédelmi feladatokat.

A közelmúlt eseményeinek ismeretében igazán tanulságos, hogy a doktrína az alább felsorolt történéseket egy Ukrajna elleni lehetséges fegyveres támadás előjeleiként nevezte meg:

- területi követelések;
- a meglévő államhatárok felülvizsgálatának követelése;
- a katonai erők és a fegyverek számának növekedése a határ mentén;
- új, támadó fegyverrendszerek és katonai felszerelések beszerzése vagy rendszerbe állítása;
- külföldi szervezetek és kormányok hírszerző tevékenységének fokozása;
- információs és pszichológiai hadviselési törekvések a társadalompolitikai környezet destabilizációja céljából;
- politikai és gazdasági szankciók bevezetése az országgal szemben;
- a szeparatizmus támogatása.

A stratégia valószínűtlennek tartotta egy Ukrajna elleni közvetlen katonai agresszió közeljövőbeli bekövetkezését. A dokumentum meghatározta az Ukrán Fegyveres Erők reformjának és fejlesztési irányának alapjait. Rögzítette, hogy az országnak a kor követelményeinek megfelelő színvonalra kell fejlesztenie katonai erejét, növelnie kell harci képességeit, fenn kell tartania a harckészültséget és a hatékony mozgósítási rendszert.

Az ukrán–orosz konfliktus

2013 novemberében Ukrajnában ellenzéki tiltakozásokat és tüntetéseket váltott ki, hogy Janukovics elnök nem írta alá az Európai Unióval a társulási egyezményt.

Moszkva – figyelemmel kísérve a kijevei eseményeket és kihasználva Ukrajna egyre súlyosabb gazdasági, majd politikai válságát – „önzetlen” segítség gyanánt felajánlotta ukrán állampapírok vásárlását mintegy 15 milliárd USD értékben és az Ukrajnának szállított gáz árának 30%-os mérséklését. Az orosz és az ukrán elnök között 2013 decemberében létrejött egyezség részletei teljesen nem ismertek, de feltehetően Putyin elnök az általa kezdeményezett vámunióhoz való csatlakozást kérte viszonzásul.

Az ellenzéki erők a véres Euromajdan mozgalomban összekovácsolódtak, és tevékenységük eredményeként 2014. február 21-én Viktor Janukovics elhagyta Kijevet, majd Oroszországba menekült.

2014. február utolsó napjaiban a Krím félsziget orosz szeparatistái nemzeti, rendfokozati és egyéb fegyvernemi azonosító nélküli ruházatot viselő orosz fegyveresek (zöld ruhás emberek) támogatásával megszállták a félszigetet. A koszovói precedensre hivatkozva – miszerint a népek önrendelkezési joga alapjog – március közepén referendumot írtak ki annak eldöntésére, hogy a terület csatlakozzon Oroszországhoz, vagy jelentős szuverenitással maradjon Ukrajna része. A népszavazás eredményeként Oroszország szuverén államként elismerte a Krímet, majd 22. tagköztársaságként felvette az Oroszországi Föderációba.

A népszavazás eredményét, majd az azt követő orosz döntést az ENSZ Közgyűlése nem kötelező erejű határozattal (orosz vétó) érvénytelennek tekintette, és ezzel párhuzamosan megerősítette Ukrajna területi egységét.

Az események láncolataként 2014 áprilisában az oroszbarát szakadár erők Luhanszk és Donyeck megyékben harcot indítottak az elszakadásért. Kormányzati és rendőrségi épületeket foglaltak el Donyeck, Harkov és Luhanszk városokban, hosszan tartó ostrom alá vették a donyecki repülőteret.

A szakadár erők személyi és anyagi-technikai támogatását Oroszország tagadta, a kialakult válsághelyzetre való tekintettel azonban humanitárius segélyt szállító konvojokat indított útba, a szállítmányok összetételét azonban csak esetenként lehetett ellenőrizni.

Válaszul – a késedelmes krími reagálásból okulva – a hivatalos ukrán kormányzat terrorellenes műveletté nyilvánította a szakadárak elleni harcot. Reguláris erőket, az újonnan létrehozott nemzeti gárdát, valamint félkatonai csoportokat vezényelt a térségbe. A nagy létszámot érintő mozgósítás azonban nem növelte az amúgy is alacsony harci morált. A bevonultatott állomány egy részét szinte felkészítés és kiképzés nélkül vezényelték a terrorellenes műveletekben érintett alegységekhez.

2014. május 11-én a magukat önhatalmúlag kikiáltó donyecki és luhanszki „népköztársaságokban” népszavazást rendeztek az Ukrajnától való elszakadásról. Bár a szakadárak szerint a lakosság döntő többsége igennel szavazott, a két – rendkívül gyengén és *ad hoc* módon megszervezett – népszavazás legitimitását sem Kijev, sem a nemzetközi közösség nem ismerte el, a harcok pedig folytatódtak az ukrán kormányerők és a szeparatisták között.⁵

2014. szeptember 5-re datálódik az első minszki fegyverszüneti egyezmény, melynek egyetlen eredménye az volt, hogy – bár a tűzszünet nem valósult meg – a harcok intenzitása hónapokig mérséklődött.

2015. február 2-án – az első egyezmény be nem tartása miatt – megkötötték a második minszki tűzszüneti megállapodást. Ez a 13 pontos dokumentum rendelkezik a nehézfegyvereknek a semleges zónából történő kivonásáról, valamint az ukrán határőrizet visszaállításáról az eredeti ukrán–orosz határ mentén.

Az elmúlt időszakban az eddig kialakult frontvonalakban lényeges változás nem történt. A nemzetközi közösség által Oroszországgal szemben életbe léptetett gazdasági szankciók nem váltották be a hozzájuk fűzött reményeket. A nemzetközi közösség megfigyelőkkel próbálja több-kevesebb sikerrel ellenőrizni a tűzszüneti szerződésben foglaltakat. A minszki tűzszüneti szerződésekben meghatározott, a csapatokra és a tűzérségi eszközökre vonatkozó

⁵ Rác András: Oroszország hibrid háborúja Ukrajnában. KKI-tanulmányok, 2014. <http://kki.gov.hu/download/2/80/c0000/R%C3%A1cz%20Andr%C3%A1s%20hibrid%20h%C3%A1bor%C3%BA.pdf> (Letöltés időpontja: 2016. 06. 28.)

kivonásokat egyik fél sem hajtotta végre előírászerűen, inkább igyekeztek az általuk frekvenciát területek közelében átcsoportosításokat, összevonásokat végrehajtani.

A biztonság- és védelempolitika változásai 2014 óta

A több mint két éve tartó, változó intenzitású, de komoly veszteségeket okozó fegyveres konfliktus rádobbotta az ukrán politikai döntéshozókat, hogy valamit tenni kell. Az érvényben lévő, de tartalmában – a kialakult helyzet miatt – túlhaladott ukrán biztonság- és védelempolitikát meghatározó alapidokumentumok felülvizsgálatát és átdolgozását végrehajtották.

Petro Porosenko elnök 2015. május 26-án a 287/2015. számú elnöki rendeletben⁶ hagyta jóvá Ukrajna legújabb nemzeti biztonsági stratégiáját, amely öt fő rendelkező részből áll:

1. Alaprendelkezések.
2. Ukrajna nemzeti biztonsági stratégiája által elérendő célok.
3. Ukrajna nemzeti biztonságát veszélyeztető tényezők.
4. A legfontosabb ukrán nemzeti biztonsági irányelvek.
5. Záró rendelkezések.

A stratégia megfogalmazói az alaprendelkezésekben rögzítik:

- a 2013. november és 2014. február között zajló forradalom az akkor hatalmon lévő korrupt kormányzat ellen irányult, amely semmibe akarta venni az ukrán állampolgárok európai értékrendet (szabadság, demokrácia) követő új társadalmi rend létrehozására irányuló törekvéseit;
- Oroszország a Krím félsziget megszállásával és a kelet-ukrajnai területek ellen indított agressziójával próbálja Ukrajnát eltéríteni az európai értékekhez való csatlakozástól, és ezekkel a lépéseivel aláássa a nemzetközi demokrácia egységét, a második világháborút követően kialakult világrendet (határokat), veszélyezteti a nemzetközi biztonság és jog alapjait, ezzel pedig büntetlenül teremt precedenst a katonai erő más ország területén történő felhatalmazás nélküli alkalmazására.

A stratégia főbb célokként az állam szuverenitásának a szavatolását, a területi egységének a nemzetközileg elfogadott határok mentén történő visszaállítását, a demokratikus jogállam biztonságának a garantálását, az ezeket az elvárásokat veszélyeztető fenyegetések minimalizálását, valamint az állampolgárok szabadságának és emberi jogainak a biztosítását, továbbá az EU-hoz és a NATO-hoz történő csatlakozás feltételeinek a megteremtését határozta meg.

A stratégia az Ukrajna nemzeti biztonságát aktuálisan veszélyeztető tényezők közé sorolja Oroszország Ukrajna ellen irányuló agresszióját; a rosszul működő ukrán nemzetbiztonsági és védelmi rendszert; a korrupt és nem hatékony közigazgatást; a kimerült, válságban lévő gazdaságot; a csökkenő életszínvonalat; az energia-, a tájékoztatási és a kiberbiztonságot veszélyeztető kihívásokat; a kritikusinfrastruktúra- és az ökológiai veszélyeztetettségét.

A nemzetbiztonsági irányelvek között a legfontosabb Ukrajna területi integritásának a visszaállítása. Ebben kulcsszerep hárul a hatékony, modern fegyverekkel és hadfelszereléssel ellátott ukrán fegyveres erőkre és minden más törvényesen létrehozott katonai alakulatra (önkéntes alakulatok). Nélkülözhetetlen az aktív külpolitika, a hatékony felderítő-, elhárító és bűnüldöző szervezetek tevékenysége. Az állami védelmi képességek megújításának meghatározó eleme az ukrán fegyveres erők reformja. Az elképzelt reformfolyamat egyik fő irányelve az ukrán fegyveres erőknek a NATO-szabványok szerinti fejlesztése és az

⁶ <http://zakon3.rada.gov.ua/laws/show/287/2015#n14> (Letöltés időpontja: 2016. 06. 28.)

interoperabilitás lehetőségének a megteremtése a NATO-tagországok fegyveres erőivel. A záró rendelkezések rögzítik, hogy a védelmi szektor éves finanszírozása nem lehet kevesebb a GDP 5%-ánál, a Nemzetbiztonsági és Védelmi Tanács pedig a beterjesztett éves jelentés alapján hoz döntéseket a stratégiában meghatározott rendelkezések végrehajtásának a koordinálásához, esetleges korrigálásához.

Az ukrán Nemzetbiztonsági és Védelmi Tanács 2015. szeptember 2-i döntésében elfogadta Ukrajna katonai doktrínájának új változatát, melyet pontosítások után az államfő 2015. szeptember 24-én hagyott jóvá. A doktrína⁷ nyolc fő részre tagolódik:

- I. Általános rendelkezések.
- II. A biztonsági környezet értékelése (globális, regionális és országos szinten) a katonai fenyegetettség összefüggésében.
- III. A katonapolitikai célok és feladatok meghatározása.
- IV. A védelempolitika társadalmi, gazdasági és egyéb szempontok szerinti vizsgálata; a katonai stratégiát és a katonapolitikát korlátozó tényezők.
- V. Az ukrán védelempolitikai célok megvalósításának módjai.
- VI. A védelmi szektor finanszírozása.
- VII. Válság, kockázatkezelés.
- VIII. Záró rendelkezések.

Az általános rendelkezések 3. pontja kimondja, hogy Ukrajna atomfegyverrel nem rendelkező ország marad. A doktrína a nemzeti biztonsági stratégián alapul, és legfőbb gondolati eleme, hogy Ukrajna megakadályozza Oroszország agresszív tevékenységét, annak ellenáll, valamint teljesíti az EU- és a NATO-csatlakozás feltételeit.

A dokumentum értelmében Ukrajna aktuális katonai fenyegetettsége Oroszország fegyveres agressziója, amely magában foglalja a Krím ideiglenes megszállását, valamint az agressziót Donyeck és Luhanszk megyék egyes régióiban.

Közvetlen katonai fenyegetésként jelentkeznek: Oroszország katonai erejének növelése az államhatár közvetlen közelében, beleértve a harcászati atomfegyver telepítésének lehetőségét a Krím területén; az ideiglenesen megszállt területek militarizálása; az orosz katonai kontingens jelenléte Moldova Dnyeszter-melléki régiójában; a felderítő- és a felforgató tevékenység fokozódása Ukrajnában az orosz titkosszolgálatok részéről az országon belüli helyzet destabilizálása céljából.

A doktrína ugyancsak fenyegetésként említi a törvény által nem engedélyezett fegyveres alakulatok tevékenységét Ukrajna területén, ami az ország társadalmi és politikai helyzetének megingatására, a lakosság megfélemlítésére, az ellenálló képességének megtörésére, az államhatalmi szervek és az önkormányzatok, a fontos ipari és infrastrukturális objektumok működésének a megzavarására irányul.

A doktrína meghatározza azokat a katonai és politikai kihívásokat, amelyek azzal fenyegetnek, hogy Ukrajna elleni fegyveres támadássá terebélyesedhetnek. Az elsők között szerepel ezek sorában Oroszország beavatkozása Ukrajna belügyeibe és szembeszegülése az ország népének európai orientációjával.

Az ország katonapolitikai céljai és fő feladatai a doktrína értelmében abból indulnak ki, hogy Ukrajna baráti kapcsolatok fenntartására törekszik a világ minden országával az egyenjogúság, a belügyekbe történő be nem avatkozás, a függetlenség, a szuverenitás és a területi egység iránti kölcsönös tisztelet elveivel összhangban megkötött nemzetközi szerződések alapján.

⁷ <http://zakon3.rada.gov.ua/laws/show/555/2015> (Letöltés időpontja: 2016. 06. 28.)

A katonai doktrína előírja, hogy Ukrajna állami szuverenitása és területi egysége helyreállításának kulcsfontosságú feladatai közé tartozik a nemzetbiztonsági rendszer olyan szintű komplex reformja, amely elfogadható az EU- és a NATO-tagság szempontjából, olyan hatékony biztonsági és védelmi szektor létrehozása, amely a fegyveres agresszió elhárításához elégséges nemzetvédelmi kapacitást biztosít.

Ugyancsak célként határozza meg Ukrajna Fegyveres Erőinek a nyugati szabványok szerinti fejlesztését és a kompatibilitás megteremtését a NATO-tagországok fegyveres erőivel. Az ukrán vezetés elképzelései szerint a haderő 2020-ra eléri a teljes együttműködő képességet a NATO-tagországokkal.⁸

KÖVETKEZTETÉSEK

Az önálló államiságát visszanyert Ukrajna nemzeti léte legnagyobb történelmi kihívásával küzd. Az ukrán politikai döntéshozók a független Ukrajna kikiáltása óta nem tudtak egységes álláspontot kialakítani a biztonság és védelempolitika irányultságát tekintve. A Nyugat-Európa vagy Oroszország felé történő elköteleződés kérdése az orosz agressziót követően eldőlni látszik. Ukrajna a válságra választ keresve új nemzeti biztonsági stratégiát, valamint ebből származtatott új katonai doktrínát dolgozott ki. Az érvényben lévő új stratégiai dokumentumok szerint az ukrán „tömbönkívüliség” már a múlté, Ukrajna eltökélt szándéka az Európai Unióhoz, a NATO-hoz való csatlakozás és a belépés feltételrendszerének mielőbbi megteremtése. Tisztázatlan azonban, hogy a feltételrendszer kialakításában mennyire lesz következetes északkeleti szomszédunk. A nagyfokú korrupció, az eltérő gazdasági érdekű és kötődésű befolyásos oligarchák, az ország súlyos eladósodottsága, energiatartóssága kérdéssé teszi az euroatlanti szervezetekhez való csatlakozás realitását.

A 2014 márciusától bekövetkezett események hatására egyértelmű és kikényszerített változás állt be az ukrán biztonság- és védelempolitikában. Az érvényben lévő doktrína nevesített ellenségképpel rendelkezik – és ez az ellenség Oroszország. A tömbönkívüliség már a múlté, Ukrajna eltökélt szándéka, hogy a belépés feltételeinek megfelelően az Európai Unió és a NATO nemzetközi szervezetek tagja legyen.

Ukrajna nemzeti léte talán nem forog veszélyben, azonban az ország területi egységének megőrzése, az európai integráció hogyanja és mikéntje komolyabb kérdőjeleket vet fel, mint eddig bármikor.

FELHASZNÁLT IRODALOM

Hüse Kálmán őrnagy: *Ukrajna – Új kül- és biztonságpolitikai irányvonal*. Felderítő Szemle, 2010/2. szám, 31–40. <http://knbsz.gov.hu/hu/letoltes/fsz/2010-2.pdf>

Jenei András: *Ukrajna az oligarchák fogságában*. <http://meltanyosság.hu/content/files/Ukrajna%20%C3%A9s%20az%20oligarch%C3%A1k.pdf>

Perepelicija, Grigorij M.: *NATO és Ukrajna: választól*. <http://www.nato.int/docu/review/2007/issue2/hungarian/art2.html>

Porosenko jóváhagyta Ukrajna új katonai doktrínáját. <http://www.karpataljalap.net/?q=2015/09/25/porosenko-jovahagya-ukrajna-uj-katonai-doktrinajat>

⁸ <http://www.karpataljalap.net/?q=2015/09/25/porosenko-jovahagya-ukrajna-uj-katonai-doktrinajat> (Letöltés időpontja: 2016. 06. 28.)

- Póti László: *A negációs stratégiától az „Ukrajna-fáradtságig”*. *Az ukrán biztonságpolitika evolúciója (1990–2008)*. Nemzet és Biztonság, 2008/6. http://www.nemzetesbiztonsag.hu/cikkek/poti_laszlo-a_negacios_strategiatol_az__ukrajna_faradtságig_.pdf
- Rác András: *Oroszország hibrid háborúja Ukrajnában*. KKI-tanulmányok, 2014. <http://kki.gov.hu/download/2/80/c0000/R%C3%A1cz%20Andr%C3%A1s%20hibrid%20h%C3%A1bor%C3%BA.pdf>
- Sudár István: *Az ukrán válság összefoglalása*. http://azatlasz.hu/2014/07/az_ukran_valsag_osszefoglalasa
- Szilvágyi Tibor ny. alezredes: *Ukrajna biztonsági és katonai stratégiai dokumentumai, valamint haderejének helyzete*. Honvédségi Szemle, 2015/2. szám, 51–64. http://www.honvedelem.hu/container/files/attachments/50006/hsz_2015-2..pdf
- The Military Balance 2015.
- Ukrajna 2015. május 26-án elfogadott nemzeti biztonsági stratégiája. <http://zakon3.rada.gov.ua/laws/show/287/2015#n14>
- Ukrajna 2015. szeptember 24-én elfogadott katonai doktrínája. <http://zakon3.rada.gov.ua/laws/show/555/2015>
- Vendriczki Gábor: *Ukrán önkéntes zászlóaljak: a szükséges rossz?* http://kitekinto.hu/europa/2015/11/04/ukran_onkentes_zaszloaljak_a_szukseges_rossz/#.V3KfBvmLSUK
- White Book 2014. The Armed Forces of Ukraine. http://www.mil.gov.ua/content/files/whitebook/WB_2014_eng.pdf

Kiss Alajos alezredes:

AZ ENSZ KÖZÉP-AFRIKAI MISSZIÓJÁNAK KATONAI KOMPONENSE

ÖSSZEFOGLALÓ: Immár több mint egy éve, hogy Magyarország képviselteti magát az ENSZ egyik legfiatalabb, legújabb békemissziójában, az ENSZ Közép-afrikai Köztársaságban folytatott többdimenziós integrált stabilizációs műveletében (MINUSCA¹). A misszió eddig kevés publicitást kapott, így vélhetően érdekes lesz az olvasó számára a három különböző komponens, de kiemelten a katonai komponens működésének a bemutatása. Az írás ismerteti a műveletnek az ENSZ BT határozatában rögzített céljait, feladatait, valamint a katonai erő felépítését és működését.

KULCSSZAVAK: MINUSCA, katonai komponens, Közép-afrikai Köztársaság, Bangui, ENSZ-békeművelet

BEVEZETÉS

Az Afrika-térképen központi helyet elfoglaló, hazánkban mégis nagyrészt ismeretlen ország, a Közép-afrikai Köztársaság egy viszonylag fiatal, mégis nehéz sorsú, konfliktusokkal teli történelemmel rendelkező állam. Az ország a 19. század végétől az 1960-as önállósodásáig francia gyarmat volt,² és ennek a mai napig magán viseli a nyomait. Az ország vezetőinek nagy többsége külső segítséggel vagy katonai beavatkozás révén került hatalomra, a 20., illetve a 21. század eleji történelmét pedig belső harcok, békemissziók, szankciók, politikai útkeresések jellemzik.³ Az Afrikai Unió, illetve az ENSZ 2007-től létrehozott, az ország helyzetének normalizálását célzó missziói nem tudták beváltani a hozzájuk fűzött reményeket. A helyzet 2013-ban tovább romlott, amikor márciusban Michel Djotodia, a kormányellenes UFDR⁴ politikai mozgalom vezetője elnökké kiáltotta ki magát,⁵ feloszlatta az addig viszonylagos rendet biztosító, lázadó csoportokból álló Séléka elnevezésű katonai szervezetet, ezzel kikényszerítve a volt katonák önállósulását, szabad rablását. Az ENSZ Biztonsági Tanácsa a helyzet súlyosbodására reagálva hozta létre a MINUSCA missziót, mely hivatalosan 2015 áprilisában érte el a teljes készenlétét.

¹ Mission multidimensionnelle intégrée des Nations Unies pour la stabilisation en République centrafricaine.

² Balogh Andrea – Besenyő János – Miletics Péter – Vogel Dávid: Országismertető – Közép-afrikai Köztársaság. A Honvéd Vezérkar Tudományos Kutatóhely és a Magyar Honvédség Geoinformációs Szolgálat kiadványa, 2015, 76–92.

³ Uo. 94–98.

⁴ Union des Forces Démocratiques pour le Rassemblement.

⁵ <https://mali-web.org/afrique/le-rebelle-michel-djotodia-elu-president-de-la-republique-centrafricaine> (Letöltés időpontja: 2016. 05. 22.)

A MINUSCA MANDÁTUMA ÉS A HÁROM KOMPONENS

A MINUSCA mandátuma

A misszió az ENSZ Biztonsági Tanácsának 2014 áprilisában elfogadott 2149-es számú határozata alapján⁶ jött létre. Igen fontos jellemző volt, hogy a mandátum az ENSZ Alapokmányának VII. fejezetén alapul, azaz a meghatározott célok értelmében engedélyezett a katonai erő alkalmazása. A misszió főbb feladatai:

- a polgári lakosság védelme;
- az átalakítási folyamat támogatása, erőfeszítések az államhatalom érvényesítésének kiterjesztésére, a területi egység fenntartására;
- a humanitárius támogatások azonnali, teljes, biztonságos és akadálytalan eljuttatásának a biztosítása;
- az ENSZ-alkalmazottak és -javarok védelme;
- az alapvető emberi jogok érvényesülésének elősegítése és védelme;
- a nemzeti és a nemzetközi igazságszolgáltatás, valamint a jogrend fenntartásának a támogatása;
- lefegyverzés, leszerelés, reintegráció, valamint a külföldi fegyveresek repatriálása.

A fenti feladatok végrehajtása érdekében egy civil vezetésű, de viszonylag nagy létszámú katonai és rendőri komponenssel rendelkező szervezeti struktúrát alakítottak ki. Az első időszakban a katonai komponens átvette az Afrikai Unió addigi missziójának (MISCA⁷) a kontingenseit, és a francia Sangaris elnevezésű művelet keretében az országban állomásozó, akkor kb. 1200 főt számláló csapataival szoros együttműködésben megkezdte a helyzet normalizálását. Időközben az ENSZ BT elfogadta a 2217-es (2015) határozatot⁸ is, de ez a fentiekben számottevő változást nem okozott.

A misszió jelenlegi mandátuma⁹ – amely 12 870 egyenruhás személy (10 750 katona és 2120 rendőr) alkalmazására ad felhatalmazást – 2017. július 31-én jár le.¹⁰

A MINUSCA civil komponense

A misszió civil komponensének a rendeltetése a törvényességi keretek biztosítása, kapcsolattartás az átmeneti (majd a megválasztott) államvezetéssel, a humanitárius, a választást támogató, valamint a lefegyverzési, leszerelési és visszaintegrálási (DDR¹¹) tevékenység ellátása, továbbá az adminisztratív és a logisztikai háttér biztosítása. Fontos megjegyezni, hogy a teljes struktúra kiépüléséig, valamint a megterhelőbb időszakokban (választások, a DDR-folyamat beindulása) a civil komponens nem lenne képes ellátni feladatát a katonai és a rendőri komponens támogatása nélkül.

⁶ <http://unscr.com/en/resolutions/2149> (Letöltés időpontja: 2016. 07. 24.)

⁷ Mission Internationale de Soutien à la Centrafrique sous Conduite Africaine.

⁸ <http://reliefweb.int/report/central-african-republic/adopting-resolution-2217-2015-security-council-renews-mandate> (Letöltés időpontja: 2015. 12. 01.)

⁹ <http://unscr.com/en/resolutions/doc/2281> (Letöltés időpontja: 2016. 07. 24.)

¹⁰ <http://www.un.org/en/peacekeeping/missions/minusca/facts.shtml> (Letöltés időpontja: 2016. 07. 24.)

¹¹ Disarmament, Demobilization, Reintegration.

A MINUSCA rendőri komponense

Az 1800 fős rendőri komponens alapvetően erre a célra megalakított rendőri egységekből (FPU¹²), parancsnokságokon szolgálatot teljesítő törzstisztekből, valamint szakértőkből áll. Az utóbbiak általában a vidéki városokban működő ENSZ-hivatalok alárendeltségében látják el feladataikat. Az FPU-k állománytáblás létszáma 140 fő, elvárás a járőrözési és a tömegkezelési képesség, elsősorban a fővárosban, illetve a szektorparancsnokságoknak otthont adó jelentősebb városokban látnak el feladatokat, a járőrözések mellett segítik a helyi rendőrség, csendőrség tevékenységét, kiképzését.

A MINUSCA katonai komponense

A misszió katonai komponense – vezetési és irányítási szempontból – négy részből áll. A főváros (Bangui) a 2015. szeptember végi zavargások kitöréséig rendőri irányítás alatt állt, az itt állomásozó, tevékenykedő katonai erők a rendőri vezetés útmutatásai alapján látták el feladataikat. Ez a válság első hetét követően megváltozott, mert az ENSZ BT jóváhagyásával megalakult egy többnemzeti alkalmi kötelék (JTFB¹³), mely katonai vezetés alatt magában foglalja a fővárosban állomásozó katonai és rendőri kontingenseket.



A MINUSCA elemeinek elhelyezkedése 2016 áprilisában

Forrás: http://reliefweb.int/sites/reliefweb.int/files/resources/minusca_apr2016.pdf
(Letöltés időpontja: 2016. 07. 24.)

¹² Formed Police Unit.

¹³ Joint Task Force Bangui.

A fővároson kívüli terület három szektorra tagozódik (nyugati, középső és keleti), melyek zászlóalj-felelősségi körzetekből állnak. Természetesen a katonai vezetés a helyzet függvényében a felelősségi körzeteket, illetve a csapatok elhelyezkedését sűrűn módosítja. Szükséges helyzetként elsősorban a kritikus biztonsági eseményeket kell érteni (főként azokon a területeken, ahol együtt él a keresztény és a muzulmán lakosság), illetve nagyarányú csapatáthelyezésekre van szükség egyes kontingensek váltásának időszakában a jelenlét fenntartása érdekében. A zászlóalj-felelősségi körzetek is – természetesen – továbbtagozódnak századfelelősségi körzetekre, a századok szakasz- vagy részlegerejű kihelyezett alegységei azonban általában elsősorban egy-egy települést vagy útszakaszt ellenőriznek. A rendelkezésre álló személyi állomány, illetve technikai eszközök figyelembevételével azonban másra nem is igen van lehetőségük.

A katonai komponens erői

2016 közepén a Nyugati Szektor négy zászlóalj-felelősségi körzetből állt: északon a kameruni, az országot Kamerunon át az óceánnal összekötő, ezért kiemelt fontosságú 1. számú fő utánpótlási útvonal (MSR-1¹⁴) nyugati része mentén a bangladesi, fővároshoz közeli szakasza mentén az egyiptomi, délen pedig a kongói¹⁵ zászlóalj tevékenykedik.

A Középső Szektorban a pakisztáni, a burundi és a mauritániai zászlóalj-felelősségi körzetek vannak.

A Keleti Szektor hatalmas területein két zászlóalj osztozik: északon a zambiai, délen a marokkói. Itt azonban fontos megemlíteni, hogy – az Úr Ellenállási Hadseregének felszámolása érdekében – jelentős létszámmal más külföldi katonai erők is tartózkodnak a térségben.

A szektoroknak vannak szakcsapataik (híradószázadok, kórházak, műszaki századok). A MINUSCA részére Pakisztán és Srí Lanka Mi-17, Szenegál pedig Mi-35 típusú helikoptereket biztosít. Ezek települése folyamatosan, az aktuális műveleteknek megfelelően változik. A feladataik összehangolása szektorszinten kezdődik az igények gyűjtésével, a prioritások meghatározásával, alkalmazásukra pedig a misszió felsőbb szintű érdekeivel összhangban került sor. Nem ritka eset, hogy a misszió katonai vezetése a korábban engedélyezett feladatoktól, prioritásoktól eltérő utasítást ad ki a szakcsapatok részére. Fontos azonban megjegyezni, hogy a fent említett képességek nem fedik le a misszió teljes kapacitását. A civil komponens is rendelkezik szerződéses partnerekkel, amelyek képesek műszaki munkálatok elvégzésére, és jelentős számú bérelt repülőgéppel, illetve helikopterrel biztosítják a személyi állomány és az utánpótlás szállítását. Ezek összehangolása általában a Banguiban található főparancsnokságon, a katonai és a civil logisztikai elemek megbeszélései útján történik.

A katonai komponens vezetési rendje

A misszió civil vezetésű. Az ENSZ-főtitkár különmegbízottja civil, két helyettesével együtt. A hierarchiában őket követik a katonai és a rendőri komponens parancsnokai. A katonai vezetést jelenleg Balla Keita altábornagy (Szenegál) gyakorolja, helyettese, S. M. Shafiuddin Ahmed vezérőrnagy (Banglades) és törzsfőnöke, Jacques de Lapasse dandártábornok (Franciaország) támogatásával.

Az ENSZ-ben a különböző parancsnoksági irányítóreszlegeket U-val jelölik, így a személyügy az U-1, a felderítés az U-2, a hadművelet az U-3, a logisztika az U-4, a tervezés az

¹⁴ Main Supply Route.

¹⁵ Kongói Demokratikus Köztársaság.



A paouai megfigyelői őrs tagjai, valamint a biztosítók parancsnoka a helyi előkelőségekkel

Forrás: A szerző archívumából

U-5, a híradás az U-6, a kiképzés az U-7, a műszaki az U-8, a civil-katonai együttműködés pedig az U-9 jelölést használja. A részlegek élén általában alezredek állnak, a beosztott tisztek rendfokozatukat tekintve századostól alezredesig terjedő állományba tartoznak.

A törzsfőnök hadművelleti helyettese (pakisztáni, ezredesi beosztás) felügyeli a napi műveleteket, irányítja a művelleti tevékenység előkészítését, végrehajtását. Egy másik ezredesi (bangladesi) beosztás a katonai személyügyi főtitest, aki az adminisztratív folyamatokat irányítja. Ezenkívül a fenti részlegek mellett tevékenykedik még a táborig csendőrök főnöke (kameruni, ezredesi beosztás), aki a fegyelmi és a szabálysértési ügyek kivizsgálásán kívül ellátja a katonai rendőri tevékenység szakmai irányítását is. Egy kisebb csoport intézi a parancsnokság működésével, a protokolláris és pénzügyekkel kapcsolatos teendőket (parancsnokságot támogató részleg), az egészségügyi vonalat pedig a katonai erők egészségügyi tisztje (ruandai orvos alezredes) felügyeli.

Jelentős feladat még a katonai megfigyelők tevékenységének az irányítása, melyet a katonai erők parancsnokhelyettese (aki egyúttal a fő katonai megfigyelő) a fő katonai megfigyelő helyettes útján, a katonai megfigyelő koordinátor¹⁶ által irányított részleggen keresztül gyakorol.

A katonai erők parancsnokságán nincsenek civilek, viszont mind a négy haderőnem (szárazföldi csapatok, légierő, haditengerészet, tengerészgyalogság) képviselteti magát. A munkanyelv angol, bár a lakossággal és a törzs tagjaival történő együttműködéshez hasznos a francia nyelv ismerete. A misszió rendőri komponense és a civilek előszeretettel használják a francia nyelvet hivatalos kommunikációban is.

A törzstiszti, illetve katonai megfigyelői állomány általában egyéves szolgálatot lát el a misszióban. A hosszabbítást a katonai erők parancsnoka nem támogatja. A kontingensek vezénylési időtartama az egy évtől eltérhet, így volt olyan zászlóalj, amely több mint 2 évet töltött a hadszíntéren.

¹⁶ A cikk szerzője 2015 szeptemberétől 2016 márciusáig töltötte be ezt a beosztást.

A szektorparancsnokságok a katonai erők parancsnokságának a struktúráját követik, természetesen kisebb létszámmal. Ettől eltér a JTFB szervezete, amelyben jelentős részleg látja el a rendőri szakmai tevékenységek irányítását.

A lövészászlóalj tevékenysége

A zászlóalj elsődleges feladata a felelősségi területük stabilitásának a biztosítása. Ezt alapvetően járőrözésekkel, ellenőrző-áteresztő pontok működtetésével, illetve illegális fegyveres csoportok elleni akciókkal érik el. Az információ gyűjtése, a helyzetre való reagálás szükségessé teszi a közvetlen kapcsolattartást különböző személyekkel, szervezetekkel. A területi legfőbb ENSZ-hivatalnok a tábori iroda vezetője, aki kapcsolatot tart a prefektusokkal, az alprefektusokkal, valamint összehangolja a különböző ENSZ-szervezetek tevékenységét, biztonsági értekezletet szervez a kormányzati és a nem kormányzati szervezetek képviselőivel, ahova meghívja a katonai komponens helyi vezetőjét és a katonai megfigyelőket is. Ezek azok a fórumok, ahol az érintettek megosztják egymással az információikat, és a zászlóalj azok alapján tud reagálni a biztonsági helyzetben beállt változásokra. Persze léteznek közvetlen kapcsolatok, ún. „forró drótok” is, így szükség esetén a katonai erő akár azonnal is tud reagálni egy tüntetésre, esetleges támadásra. A jelenlétüket fenntartó járőrökön kívül a biztonságilag kockázatosabb térségekben a kontingens elrettentő jellegű műveleteket hajthat végre a helyzet stabilizálása érdekében. Fontos feladat még a fent felsoroltakon kívül az ENSZ tisztségviselői és állami vezetők látogatásainak a biztosítása, valamint az utánpótlási konvojok kísérése.

A feladatellátáshoz szorosan kapcsolódik a zászlóalj felszerelése, felszereltsége. A személyi állomány repeszálló mellényben, sisakban látja el feladatát, elsősorban gépkarabéllyal, bár rajszinten megjelenik a géppuska is. A katonai erőknél nem jellemző, de az FPU-knál többször látható kézi páncéltörő rakéta. A MINUSCA misszió elődje, az Afrikai Unió égisze alatt futó MISCA idejéből „örökölt” technikai eszközök sok esetben csak erős korlátozásokkal feleltek meg az ENSZ elvárásainak. Ezeket időközben lecserélték, illetve egyes nemzetek az Amerikai Egyesült Államok által biztosított páncélozott szállító harcjárműveket vették át, ezekkel járőröznek. Igen széles körben használt eszköz a platós kisteherautó (pickup), melynek hátulján, hosszában elhelyezett padon általában hat katona (vagy rendőr) foglal helyet.

2015-ben sok probléma volt a zászlóalj belső kommunikációjával, a kiküldött járőrnek sok esetben nem, vagy csak igen korlátozottan volt kapcsolata az előjáró parancsnoksággal. Volt olyan térség, ahol szinte folyamatos volt a kapcsolat megléte, de a helyi mobilszolgáltató technikai problémái, valamint egyéb eszközproblémák miatt a kiküldött rajnak esetenként nem volt összeköttetése. Ez abban a vonatkozásban is nagy problémát jelenthet, hogy a térség maláriával erősen fertőzött, és egy egyszerű jármű-meghibásodás vagy összeköttetési probléma akár halálesethez is vezethet.

A MINUSCA EGYÜTTMŰKÖDÉSE MÁS KATONAI SZERVEZETEKEL

A MINUSCA több katonai erővel működik együtt a feladata végrehajtása érdekében. A francia Sangaris műveletet említi az ENSZ BT 2217-es határozata is. Velük az együttműködés elsősorban a főváros felügyeletében csúcsosodik ki, bár fontos hozzájárulás részükről a helikopteres megfigyelés, a Rafale típusú vadászpilóta nélküli repülőgépekkel végrehajtott elrettentő repülések, de előkészület alatt áll pilóta nélküli repülőgépek alkalmazása is, ami fontos megfigyelési adatokat szolgáltatna a MINUSCA részére a fő utánpótlási útvonalak és a válsághelyszínek támadásaival kapcsolatban.

Az Európai Unió egy kis létszámú katonai tanácsadó művelete az ország biztonsági szektorának reformját segíti elő, és kisebb járőrözési tevékenységet lát el a fővárosban. A tevékenységéről egy összekötő tiszt folyamatosan tájékoztatja a MINUSCA katonai vezetését.

Az ország hadserege (FACA¹⁷) még sem kiképzettség, sem felszereltség szempontjából nem éri el a kívánt szintet. Jelenlétük a fővárosban egyre aktívabb, bár egyes hírszerzési adatok szerint a személyi állomány erősen érintett volt a 2015. szeptemberi zavargásokban, illetve az azt követő fosztogatásokban. A kormányzat egyre erősebben adott hangot annak a követelésének, hogy a MINUSCA adja át területek ellenőrzését a FACA-nak, de a fenti okok miatt erre egyelőre csak igen kis mértékben került sor. Összekötő tisztek delegálásával viszont megindult a bizalomépítés. A közös járőrökkel kapcsolatos tipikus példa egy általános aggály: ha egy közös járőrt támadás ér, a FACA-állomány kiképzetlensége miatt nagyobb annak az esélye, hogy a MINUSCA-erők sérülést szenvednek el a „baráti” FACA-járőrtől, mint a valódi támadóktól.¹⁸

Fontos még megemlíteni, hogy az utóbbi időszakban egyre intenzívebb az Úr Ellenállási Hadserege elleni tevékenység. Az Amerikai Egyesült Államok tanácsadókkal, az Afrikai Unió csapatokkal igyekeznek legyőzni ezt a terroristának minősített szervezetet,¹⁹ ám ez – figyelembe véve a sűrű dzsungelt, valamint a két nyomon haladó járművel járható gyér úthálózatot – nem egyszerű feladat, mivel a helyi fegyveres szervezetek előszeretettel használják a dzsungel ösvényeit gyalog, illetve motorkerékpárral. Erre a nemzetközi erők egyelőre nem képesek reagálni, viszont a közelmúltban emelték magasabb szintre az együttműködést az ENSZ-erőkkel az információk megosztása és a tevékenységek összehangolása érdekében.

ÖSSZEGRÉS

A MINUSCA-misszió civil vezetése felügyeletet gyakorol a Közép-afrikai Köztársaságban tevékenykedő ENSZ-szervezetek tevékenysége felett, és mint a civilek biztonságáért felelős legfelsőbb szintű szervezet, közvetlen kapcsolatot tart az országban tevékenykedő kormányzati és nem kormányzati nemzetközi szervezetekkel, az átmeneti, illetve 2016. március végétől a választott kormánnyal, az államapparátussal.

A misszió integrált jellege abban nyilvánul meg, hogy a civil komponensen kívül egy jelentős katonai, valamint rendőri erő segíti a helyzet normalizálását.

Az alárendelt katonai komponens képviseli az erőt, szavatolja a biztonságot a különböző hivatali szereplőktől begyűjtött információk alapján. Ennek a szervezeti felépítését, feladatait és tevékenységét mutatta be a fenti tanulmány.

FELHASZNÁLT IRODALOM

Az ENSZ Biztonsági Tanácsának 1778-as számú (2007) határozata. http://www.un.org/en/ga/search/view_doc.asp?symbol=S/RES/1778%282007%29

Az ENSZ Biztonsági Tanácsának 2149-es számú (2014) határozata. <http://unscr.com/en/resolutions/2149>

¹⁷ Forces armées centrafricaines.

¹⁸ Rumbach Szabolcs alezredes információja, Bangui, 2016. március 14.

¹⁹ <http://www.enoughproject.org/files/Completing-The-Mission-US-Special-Forces-Essential-to-Ending-L.R.A.pdf> (Letöltés időpontja: 2015. 11. 30.)

Az ENSZ Biztonsági Tanácsának 2217-es számú (2015) határozata. <http://reliefweb.int/report/central-african-republic/adopting-resolution-2217-2015-security-council-renews-mandate>

Az ENSZ Biztonsági Tanácsának 2281-es számú (2016) határozata. <http://unscr.com/en/resolutions/doc/2281>

Az ENSZ Közép-afrikai Köztársasági Integrált Békeépítő Irodájának honlapja. <http://binuca.unmissions.org/Default.aspx?tabid=5542&language=en-US>

Balogh Andrea – Besenyő János – Miletics Péter – Vogel Dávid: *Országismertető – Közép-afrikai Köztársaság*. A Honvéd Vezérkar Tudományos Kutatóhely és a Magyar Honvédség Geoinformációs Szolgálat kiadványa, 2015.

Rumbach Szabolcs alezredes információja, Bangui, 2016. március 14.

<http://www.enoughproject.org/files/Completing-The-Mission-US-Special-Forces-Essential-to-Ending-LRA.pdf>

<https://mali-web.org/afrique/le-rebelle-michel-djotodia-elu-president-de-la-republique-centrafricaine>

http://reliefweb.int/sites/reliefweb.int/files/resources/minusca_apr2016.pdf

<http://www.un.org/en/peacekeeping/missions/minusca/facts.shtml>

<http://unscr.com/en/resolutions/2149>

<http://unscr.com/en/resolutions/doc/2281>

Németh András őrnagy – Károly Krisztián főhadnagy:

KORSZERŰ RÖVIDHULLÁMÚ HARCÁSZATI RÁDIÓESZKÖZÖK ERŐKÖVETŐ RENDSZEREKBE VALÓ ALKALMAZHATÓSÁGÁNAK VIZSGÁLATA

ÖSSZEFOGLALÓ: Napjaink szövetségi kötelekekben végrehajtott műveleteiben a különböző vezetési szinteken komoly igény fogalmazódik meg a saját csapatok földrajzi helyzetének automatizált gyűjtésére, megosztására és grafikus felületen történő kvázi valós idejű megjelenítésére. A parancsnoki döntéshozatali folyamatok gyorsításának az egyik legfőbb letéteményese a korszerű erőkövetési rendszerek alkalmazása. Többnemzeti műveletekben a baráti tűz elkerülésének, a saját csapatok megóvásának, a hatékony logisztikai rendszer működtetésének azonban az a feltétele, hogy a résztvevők mindegyike rendelkezzen az erőkövetési rendszer által szolgáltatott információk továbbítására alkalmas gyors, megbízható és védett vezeték nélküli adatátviteli képességgel. A szerzők írásukban bemutatják a korszerű rövidhullámú harcászati rádióknál alkalmazott automatikus kapcsolatfelvételi módot, amelynek révén nagy megbízhatóságú zavarvédett csatornákat lehet kialakítani és fenntartani, többek között a geolokációs információk továbbítása céljából, valamint megvizsgálják az ilyen összeköttetések létrejöttét befolyásoló környezeti hatásokat és műszaki feltételeket.

KULCSSZAVAK: automatikus kapcsolatfelvételi mód, erőkövetés, harcászati rádió

BEVEZETÉS

Korunk hadviselésében egyre nagyobb szerepet játszanak a katonai célú távközlési és informatikai szolgáltatások. Ezek egyik – parancsnoki szempontból igen jelentős – alkalmazási területét a különböző harchelyzet-ismereti (SA¹) megoldások jelentik. Ezek feladata, hogy a harcászati rádiórendszerek, valamint az integrált tábori (és stacioner) híradó- és informatikai hálózat felhasználásával a parancsnokok és törzseik valós időben a lehető legteljesebb képet kapjanak a saját és az ellenséges csapatokról, felgyorsítva így a döntési folyamatokat a műveletek tervezése, előkészítése és vezetése során.

Az ukrainai orosz katonai intervenciót követő 2014-es walesi NATO-csúcson a tagországok döntöttek egy gyorsreagálású multinacionális kötelék létrehozásáról. Ennek a folyamatnak a keretében azóta már több gyakorlatot tartottak a kelet-közép-európai tagállamok területén, emellett dolgoznak egy olyan katonai erő felállításán, amelyben már zászlóaljköteléken belül is többnemzeti századok találhatóak, az egyes tagállamok felajánlásának megfelelően.² Ilyen környezetben felértékelődik a híradó- és az informatikai rendszerek interoperabilitása, mert az elengedhetetlen feltétele a zökkenőmentes vezetés biztosításának, elősegíti a baráti

¹ Situational Awareness.

² Szenes Zoltán: Új bor a régi palackban? A walesi NATO-csúcs. Hadtudomány, XXIV. évfolyam, 3–4. szám, 2014. december, 3–21. http://mhtt.eu/hadtudomany/2014/3_4/2014_3_4_1.pdf (Letöltés időpontja: 2016. 08. 01.)

tűz elkerülését, a saját csapatok megóvását és egy hatékony logisztikai támogatási rendszer kialakítását. A döntéstámogatáshoz szükséges helyzetinformációk közel valós idejű megosztása akár meghatározó jelentőségű is lehet egy adott művelet során.

A harchyezet-ismereti alkalmazások egyik kulcsfontosságú eleme az erőkövető rendszer (FTS³), amely autonóm módon vagy más rendszerekbe integrálva is realizálható. Ennek egyik legfontosabb modulját a globális navigációs műholdas rendszer (GNSS⁴) képezi, melynek segítségével meghatározhatóak az adott jármű vagy harcos pontos geolokációs adatai. A helyzet-, illetve szükség esetén a különböző állapotinformációk vagy szöveges üzenetek, utasítások valamilyen rádiófrekvenciás platformon keresztül (pl. harcászati rádióháló) egy informatikai alkalmazás segítségével eljuttathatóak más terminálok vagy egy hálózati műveleti központ részére.

Az adatátviteli út alapján a különböző FTS-ek az alábbi módon oszthatóak. Ismerünk műholdas csatornán kommunikáló (pl. IFTS,⁵ FBCB2 BFT⁶) és földfelszíni trónkolt rádiórendszer-alapú megoldásokat (KFTS,⁷ TETRA AVL⁸), valamint a jelen cikk tárgyát is képező harcászati rádiórendszer-alapú erőkövető alkalmazásokat.

Utóbbiak rendszerint a harcászati kisalegységek kommunikációs célú rádióeszközei által a hangalapú összeköttetések mellett biztosított adatcsatornát veszik igénybe a helyzetinformációk továbbítására.

Az első világháborút követően a nagy távolságú hírközlés alapvetően olyan rövidhullámú rádióeszközökre épült, melyek elsődlegesen morze üzemmódban dolgoztak. A híradástechnika fejlődésével azonban rövid időn belül előtérbe került a fónia (beszédátvitel), melynek köszönhetően leegyszerűsödött és felgyorsult az információk továbbítása. A második világháborút követő hidegháborús időszak lokális fegyveres konfliktusai során már lényegesen kompaktabb, háton hordozható rövidhullámú harcászati rádióeszközökről (pl. R-143) is beszélhetünk. Ezek – a gépjárművekre telepített nagy teljesítményű rádiókomplexumokkal (pl. R-140) kiegészítve – a harcászati szinttől egészen a hadászati szint nagy távolságú kommunikációs szükségletéig képesek voltak kielégíteni a harcevetés híradóigényeit.

Napjainkra a rövidhullámú hírközlés szerepe lecsökkent, ugyanis az egyre szélesebb körben elérhető műholdas képességek fokozatosan szorították ki a nagy távolságú kommunikációnak ezt a formáját. Ennek fő oka alapvetően az eltérő frekvenciasávok hullámterjedési sajátosságaiból eredő minőségi paraméterekben (pl. sávszélesség, megbízhatóság, rendelkezésre állás) fennálló különbségekben gyökerezik. A rövidhullámú híradásban rejlő lehetőséget azonban – főleg az eszközparkban az elmúlt évtizedekben bekövetkező látványos fejlődési folyamatoknak (pl. szoftverrádió technológia, modulációs és kódolási eljárások) köszönhetően – továbbra sem szabad figyelmen kívül hagyni a különböző szakterületek tervezése során.

Gulyás Attila egyik közleményében⁹ korábban már foglalkozott a honi különleges műveleti erőknél alkalmazható erőkövetési rendszerekkel, ami jó alapot szolgáltat a harcászati

³ Force Tracking System.

⁴ Global Navigation Satellite System – pl. GPS, GLONASS, Galileo.

⁵ ISAF Force Tracking System – a NATO afganisztáni erőkövető rendszere.

⁶ Force XXI Battle Command Brigade and Below Blue Force Tracking – XXI. századi haderő harcászati szintű vezetési és baráti erő követési rendszere (az Amerikai Egyesült Államok erőkövető rendszere).

⁷ Kosovo Force Tracking System – a NATO koszovói erőkövető rendszere.

⁸ Terrestrial Trunked RAdio Automatic Vehicle Location – TETRA-alapú erőkövető platform.

⁹ Gulyás Attila: Force Tracking System in SOF applications. AARMS 2009 Vol. 8 Issue 4., 601–617. <http://193.224.76.3/aarms/docs/Volume8/Issue4/pdf/08.pdf> (Letöltés időpontja: 2016. 08. 01.)

rádiókon alapuló megoldások vizsgálatára. Ezért célunk annak feltárása, hogy a Magyar Honvédségben is alkalmazott rövidhullámú digitális harcászati rádióeszközök segítségével hogyan lehetne az erőkövetési rendszerek adatait továbbítani.

HULLÁMTERJEDÉSI SAJÁTOSSÁGOK A RÖVIDHULLÁMÚ TARTOMÁNYBAN

Az elektromágneses spektrum 3 kHz és 300 GHz közötti szegmensét rádióhullámoknak nevezzük, amelyen belül a harcászati rádiók jellemzően az 1,6 MHz – 2,4 GHz közötti sávokban dolgoznak. A 300 kHz – 3 MHz közötti sávot középhullámnak (KH vagy MF¹⁰), a 3–30 MHz-es sávot rövidhullámnak (RH vagy HF¹¹), a 30–300 MHz-es sávot ultrarövidhullámnak (URH vagy VHF¹²), míg a 300 MHz – 3 GHz-es sávot deciméteres hullámnak (UHF¹³) nevezzük.¹⁴

Írásunkban a rövidhullámú harcászati rádiók által nyújtott szolgáltatásokat elemezzük, így a hullámterjedési sajátosságok vizsgálatát is e spektrumra szűkítjük. Az alkalmazott rövidhullámú harcászati rádiók frekvenciatartománya 1,6–29,9999 MHz, így látható, hogy elméletileg a közép- és a rövidhullámú sávban működő eszközökről beszélünk, de a tartományok hullámterjedési sajátosságai a frekvencia szerint nem választhatók el élesen. Sokkal inkább tapasztalható egy folytonos átmenet, azaz az 1,6–3 MHz-es frekvenciájú elektromágneses hullámok terjedési tulajdonságai jelentős hasonlóságot mutatnak a HF-sáv jellemzőivel.¹⁵ Az egyik legfontosabb eltérés az egyes frekvenciasávok között az, hogy a kisugárzott energia hogyan oszlik meg a különböző hullámterjedési módok szerint. Ez alapján a *katonai értelemben vett rövidhullámú tartományban* alapvetően felületi és térhullámú terjedésről beszélhetünk, ami lehetővé teszi a horizonton túli, nagy távolságú összeköttetések kialakítását. A tartományon belül a középhullámú sávban a felületi komponens a jelentősebb, azaz a föld felszínét (görbületét) követve terjed az elektromágneses energia, míg a frekvencia növekedésével fokozatosan nő a térhullámok dominanciája, így lehetőség nyílik az ionoszféra magasabb rétegeiről történő reflexiók segítségével akár rendkívül nagy távolságú összeköttetések létrehozására is. Az ultrarövid-hullámú tartomány alsó frekvenciasávján még számolhatunk felületi komponenssel, de a frekvencia további növekedésével – a térhullámokkal együtt – fokozatosan szorul vissza a közvetlen hullámterjedéssel szemben, mígnem 100 MHz fölött gyakorlatilag teljesen el is hal. A 60 MHz fölötti rádióhullámok már csak kivételes esetekben terjednek az ionoszféra közvetítésével. Azokon a földrajzi területeken (és frekvenciatartományokban), ahová egyidejűleg több terjedési módon (útvonalon) is megérkezhet a kisugárzott rádióhullám (pl. felületi és térhullámok formájában), a pillanatnyi fázis- és energetikai viszonyok függvényében számolni lehet a kioltás, illetve a vételi térerősség-ingadozás, azaz fading jelenségével.

A HF-tartományú rádióhullámok tehát a legnagyobb földrajzi távolságok áthidalását térhullámok formájában valósítják meg, elsődlegesen az ionoszférából történő visszaverődéssel. A rádióhullámok terjedési sebessége az ionoszférában valamivel nagyobb, mint a troposzfé-

¹⁰ Medium Frequency – közepes frekvencia.

¹¹ High Frequency – magas frekvencia.

¹² Very High Frequency – nagyon magas frekvencia.

¹³ Ultra High Frequency – ultra magas frekvencia.

¹⁴ Haig Zsolt – Kovács László – Ványa László – Vass Sándor: Elektronikai hadviselés. NKE, 2014, 56.

¹⁵ Dr. Istvánffy Edvin: Tápvonalak, antennák, hullámterjedés. Tankönyvkiadó, Budapest, 1967, 529–569.

rában, és lényegében az egyes légrétegek elektronkoncentrációjának és az alkalmazott frekvenciának a függvénye. Adott frekvencián az elektronkoncentráció növekedésével a terjedési sebesség is növekszik. Ha a hullámhomlok 90° -nál kisebb szögben lép be az ionoszférába, a hullám különböző részeinek eltérő terjedési sebessége – a légrétegek töltéshordó koncentrációjának folyamatos változása – miatt a terjedési irány megváltozik, a hullám megtörik, és elegendő elektronsűrűség esetén visszaverődik a Földre.

A legmagasabb használható frekvencia (MUF^{16}) és a legalacsonyabb használható frekvencia (LUF^{17}) az az üzemi felső és alsó határfrekvencia, amely esetén az ionoszféra aktuális állapota mellett még számolhatunk visszavert hullámok által megvalósuló terjedéssel. Az ionoszféra pillanatnyi szerkezete (a rétegek egymáshoz és a földfelszínhez képest mért távolsága), a töltéshordozók eloszlása és ezek alapján a tulajdonságai napszakról napszakra, napról napra, évszakról évszakra, évről évre és a napfolttevékenység függvényében kvázi periodikusan változnak.

A Nap aktivitása elsődlegesen a napfoltok képződésétől (11,1 éves periodicitás), valamint a granulációtól, az eruptív protuberanciáktól és a fáklyaképződéstől függ.¹⁸ Földünkön a nyári nappalok hosszabbak, és a naptevékenység hatása is intenzívebb, mint a téli hónapokban, ezért az elektronkoncentráció is lényegesen magasabb. Az egyes rétegek ionizációja az éjszakai órákban lecsökken, majd a nappali sugárzás következtében újra felépül. A földfelszínhez legközelebb (még az atmoszférában) helyezkedik el a D réteg, ionizációja a déli órákban a legmagasabb, de napnyugta után gyorsan lecsökken nullára. Ez a csak nappal létező réteg az MF- és az alacsony HF-sávú hullámokat elnyeli, így az 1,81–3,8 MHz közötti frekvencián térhullámú terjedés napközben nem jön létre. Télen a nappali ionizáció lényegesen kisebb, így a fenti frekvencián kisugárzott hullámok eléri az ionoszféra magasabb rétegeit, és onnan reflektálódnak, ezért a nappal áthidalható távolságok is megnőnek (max. 400 km a 3–4 MHz-es sávban). Azonos adóteljesítmény mellett létrehozhatóak 1000 km-es összeköttetések is, de ekkor a sáv telítődése miatt az interferencia drasztikusan megnő, amivel a tervezés során számolni kell. A D réteg felett helyezkedik el az E réteg, amely már éjszaka is fennmarad, de az alacsonyabb ionizációnak köszönhetően a 7 MHz körüli hullámokat képes reflektálni, míg a 3–4 MHz körülieket elnyeli. Nagy adóteljesítmény mellett 7 MHz-en 1000–2000 km-es hatótávolsággal is lehet számolni, ami napfoltminimumok esetén és éjszaka a leginkább kedvező.¹⁹ Általánosan elmondható, hogy az éjszaka inkább az alacsonyabb frekvenciájú jelek terjedésének kedvez. Innen származik az a híradás-szervezési gyakorlat is, hogy az éjszakai frekvenciákat általában feleakkorára választják, mint a nappalikat.

Reflexiók terjedés szempontjából a leglényegesebb az F réteg, amely az eddig említett ionizációs rétegek közül a legvastagabb, így az ionizáció növekedésének és csökkenésének a folyamata is lassabb. Nappal az intenzív besugárzás következtében két (F_1 és F_2) rétegre bomlik. Az F_1 réteg hullámterjedés szempontjából kedvezőtlen hatású, hiszen a magasabban elhelyezkedő F_2 rétegről reflektált hullámokat visszaveri, ezáltal csillapító, elnyelő hatású. A rövidhullámú hírközlésben a legnagyobb áthidalható távolságokat az F réteg segítségével érhetjük el.²⁰

¹⁶ Maximal Useable Frequency.

¹⁷ Lowest Useable Frequency.

¹⁸ Karl Rothammel: Antennakönyv. Műszaki Kiadó, Budapest, 1977, 22–27.

¹⁹ Rothammel: i. m. 22–27.

²⁰ Uo.

Rövidhullámú összeköttetések esetén azon a területen, ahol az adóantennától távolodva a föld csillapítása miatt a felületi hullámok már elhalnak, ugyanakkor az ionoszféráról reflektálódó térhullámok még nem jelennek meg, holtzóna alakul ki, melynek mérete a frekvenciával arányosan nő. Megfelelő adóteljesítmény és frekvencia esetén a rádióhullámok a földfelszín és az ionoszféra között többszörös reflexiók útján – a csőtápvonalban történő energiaáramláshoz hasonló módon – terjednek, így a holtzónák száma is a visszaverődések számával arányosan nő. (Az így kisugárzott információ akár a Földet is képes megkerülni.) A 14 MHz környéki frekvenciákat tipikusan ilyen módon használják fel interkontinentális összeköttetések létrehozására, elsősorban a nappali órákban. A holtzónák napfoltminimum idején 1000 km-esre nőhetnek, napfoltmaximum idején 400 km-esre csökkenhetnek. Éjszaka a holtzónák a 4000 km-t is elérhetik. A 21–22 MHz környéki frekvenciák kis adóteljesítmények mellett is jól használhatóak nappal napfoltmaximum idején óriási távolságok áthidalására, míg napfoltminimum idején legfeljebb rövid időszakokra vehetőek igénybe.²¹

Az erőkövetési rendszerekben történő alkalmazhatóság vizsgálata során a fenti tulajdonságokat és jelenségeket maximálisan figyelembe kell venni. A naptevékenység és a magaslégköri meteorológiai folyamatok ismeretében az ionoszféra állapota előre tudható, tulajdonságai pedig bizonyos periodicitást mutatnak. Térhullámokon alapuló nagy távolságú összeköttetések tervezése során a frekvenciagazdálkodásra különösen nagy figyelmet kell fordítani az összeköttetések folyamatos fenntarthatósága érdekében.

Másik fontos tényező a terjedésből eredő késleltetés, amely természetesen lényegesen kisebb, mint műholdas csatornák esetén, átviteltechnikai szempontból mégis számolni kell vele adatkommunikációs rádióháló tervezése esetén, valamint fokozott figyelmet igényel a rendszer időzítéseinek helyes meghatározása során.

Érdekes ugyanakkor elgondolkozni azon is, hogy egy erőkövetési rendszer által szolgáltatott információk esetén milyen áthidalandó távolságokkal kell számolnunk. Hagyományos erők alkalmazásakor nagy valószínűséggel nem fordulnak elő 100 km-t meghaladó távolságok az alegységek egyes tagállomásai és a vezetési pont között, így ilyen viszonylatban felületi hullámú összeköttetésekkel kell tervezni az MF-sávban. Ebben az esetben a térhullámú terjedésre jellemző anomáliákkal nem kell számolni, és a tervezés is lényegesen egyszerűbb, így a rövidhullámú rádióeszközök jó megoldást (elsődleges platform) jelentenek – a hagyományos beszédkommunikáció mellett – az erőkövető rendszerek adatainak továbbítására.

Térehullámú összeköttetések rádióirányban távoli vezetési pontok, parancsnokságok összekapcsolása (többnyire stacioner módon telepítve) vagy rádióhálóban különleges műveleti alkalmazások esetén fordulhatnak elő. Ez esetben az erőkövetési információk továbbítása során a rádiócsatorna instabilitása akár komoly problémákat is okozhat, amelyeket sokszor csak megfelelő elméleti felkészültséggel, illetve gyakorlati tapasztalattal rendelkező szakemberek tudnának orvosolni. Ezért nagy távolságú viszonylatban – ahol a középhullámú sávban már csak térehullámú terjedéssel lehetne számolni – célszerű a műholdas megoldás elsődleges platformként történő választása, míg a HF-sávú rádiócsatornára csak tartalékként támaszkodni.

A rádiócsatorna tulajdonságainak vizsgálata mellett másik nagyon fontos feladat a rendelkezésre álló műszaki megoldások értékelése, amelyek lehetővé teszik a középhullámú sávban az erőkövető rendszer által szolgáltatott információk továbbítására képes adatkapcsolat felépítését és stabil fenntartását.

²¹ Uo.

AUTOMATIKUS KAPCSOLATFELVÉTELI MÓD

Amíg korábban egy rövidhullámú analóg beszéd-összeköttetés esetén – a fent ismertetett hullámterjedési tulajdonságok miatt – aránylag gyakran kellett újra beszabályozni a rádió-csatornát, addig a korszerű digitális eszközök ezt már automatikusan, kezelői beavatkozás nélkül képesek végrehajtani. A korábbi analóg szolgáltatásokkal ellentétben a digitális jelfeldolgozás (DSP²²), a korszerű hibajavító kódolások és az automatikus kérésisméltési (ARQ²³) technológiák nagyobb átviteli sebességet és alacsony bithibaarányú adatkommunikációt biztosítanak a HF-tartományban.²⁴

A sávot jellemző instabilitás okozta anomáliák kiküszöbölésére alkották meg az automatikus kapcsolatfelvételi üzemmódot (ALE²⁵), amelynek segítségével a rádió az előre felprogramozott frekvenciakontingensből a kommunikációra legalkalmasabb frekvenciát választja ki.

Az első generációs ALE-rendszereket még az 1970-es években fejlesztették ki különböző gyártók egy időben, amelynek köszönhetően az első rádióeszközök még komoly interoperabilitási gondokkal küzdöttek. A második generációs ALE-t (2G ALE) 1986-ban foglalták szabványba, katonai célokra a MIL-STD-188-141B²⁶ „A” mellékletében, civil felhasználásra pedig az US FED-STD-1045-ben. E szabványok terjedtek el később szerte a világban, ami biztosította a berendezések közötti együttműködés lehetőségét. A '90-es évek végén fejlesztették ki a harmadik generációs ALE-technológiát (3G ALE), amely magasabb szolgáltatási szint mellett biztosította felülről a kompatibilitást a második generációs rendszerekkel. A 3G ALE szabványát a MIL-STD-188-141B „C” mellékletében és a STANAG 4538-ban hirdették ki.²⁷

A szolgáltatás mechanizmusának megértése érdekében meghatározzuk az ALE-üzemmód elemeinek helyét a nyílt rendszerek összekapcsolásának (OSI²⁸) referenciamodelljében (1. táblázat). Mint a táblázatból is látható, egy rendkívül komplex eljárásrendszerről van szó, melynek elemeivel a továbbiakban részletesebben is foglalkozunk, a fizikai rétegtől kezdve fölfelé haladva a hierarchiában. Erőkövetési rendszerekben történő alkalmazás szempontjából a 3G+ ALE üzemmód a releváns, így erre a technológiára fókuszálunk.

A szolgáltatás digitális rádióberendezésekre értelmezett, így az alapvető feladat – le-sarkítva – nullákból és egyesekből álló bitsorozatokat továbbítása az adó és a vevő között. Beszédinformáció továbbítása esetén a mikrofon kimenetén előállított analóg jelet először digitalizálni (mintavételezés, kvantálás, kódolás) kell, míg adatkommunikáció esetén már maga az adatforrás (pl. számítógép) is ilyen, digitális jelet szolgáltat. Minél jobb minőségű a rádiócsatorna, annál nagyobb mennyiségű adatot vagyunk képesek időegység alatt átjuttatni rajta, melynek mérésére az adatsebesség fogalmat használjuk bit/s dimenzióval. Az

²² Digital Signal Processing.

²³ Automatic Repeat Request.

²⁴ Radio Communications In the Digital Age, Vol. 1. HF technology. Harris, Edition 2, 2005, 40. <http://www.trngcmd.marines.mil/Portals/207/Docs/TBS/Radio%20Communications%20HF%20VOL%201.pdf?ver=2016-01-08-142229-323> (Letöltés időpontja: 2016. 08. 01.)

²⁵ Automatic Link Establishment.

²⁶ http://hflink.com/standards/ALE_standard_188_141B.pdf (Letöltés időpontja: 2016. 02. 24.)

²⁷ ITU Handbook: Frequency-adaptive communication systems and networks in the MF/HF bands. 2002, 28. International Telecommunication Union Radiocommunication Bureau, Genova, 2002. http://hflink.com/itu/ITU_ALE_Handbook.pdf (Letöltés időpontja: 2016. 02. 24.)

²⁸ Open Systems Interconnection.

információtovábbítás közege a levegő, így a bitsorozaton végzett – az adatkapcsolati réteghez tartozó – jelfeldolgozási eljárásokat (pl. csatornakódolás, hibajavító kódolás) követően az adó valamilyen moduláció segítségével rádiófrekvenciás jelet állít elő, amely az antennán keresztül kisugárzásra kerül. A moduláció (hullámforma) típusa alapvetően meghatározza az adatátviteli sebesség elméleti felső határát.

1. táblázat *Az automatikus kapcsolatfelvételi mód (ALE) helye az OSI-modellben*

Eljárások/paraméterek/modulok	Alrétegek	Rétegek
rendszerellenőrzés		megjelenítési és alkalmazási réteg
kiértékelés		
frekvenciamenedzsment		szállítási és viszony-réteg
csatornaellenőrzés		
forgalomszabályozás		hálózati réteg
protokollmenedzsment		
terminálok összekapcsolása, hívásfelépítés		
útválasztás		
újratervezés		
ALE-protokoll	ALE-alréteg	
ALE-szavak/dekódolás		
az összeköttetés minőségének az ellenőrzése (LQA ¹)		
kódolás/dekódolás	védelmi alréteg	
deinterleaving ²	hibajavító alréteg	
előreirányuló hibajavítás (FEC ³)		
modem		fizikai réteg
ARQ		
hibajavító kódok		
terjedési sajátosságok		
adó/vevő		
adatsebesség		
frekvencia		
hullámforma		
teljesítmény		
antenna		

¹ Link Quality Analysis; ² Az eredeti bitsorrend visszaállítása; ³ Forward Error Correction.

Forrás: *A MIL-STD-188-141B 7. oldalán lévő táblázat alapján szerkesztették a szerzők*

A folytonos periodikus jelek (pl. szinuszhullám) átvinni kívánt információval történő modulálása teszi lehetővé, hogy a vételt követően a kisugárzott jel torzulása ellenére is visszaállítható legyen az eredeti adatsor. A torzulást a jelhez a szabadtéri terjedés során a „zsúfolt” elektromágneses környezetben hozzáadódó, pillanatról pillanatra változó, általában csak sztochasztikus módszerekkel leírható természetes és mesterséges eredetű zajok, zava-

rok, interferenciák okozzák. A rövidhullámú tartományban kialakított csatornák minősége – az előző részben összefoglalt jelenségek következtében – jelentősen függ a meteorológiai tényezőktől és a naptevékenységtől, illetve rövid időn belül is jelentősen megváltozhat, aminek következtében az adott frekvencián kisugárzott információ bizonyos időszakokban olyan mértékben torzulhat, hogy a vevő már nem lesz képes azt feldolgozni, visszaállítani. Ennek kiküszöbölésére születtek a már említett digitális eljárások, melyekből a 3G ALE a következőket alkalmazza.²⁹

A szinkron adatátvitel lehetővé teszi az adó és a vevő „együtt futását”, így csökken a hibás vétel valószínűsége, nő az átvitel megbízhatósága. A szinkronizálás során az adó meghatározott időközönként előre definiált szimbólumsorozatot sugároz ki, amelyhez a vevő be tudja állítani a megfelelő időzítést, és mindig tudni fogja, mikor érkezik hozzá üzenet.³⁰

A 3G ALE úgynevezett „csomós” hullámformákat (BW³¹) használ, melyek nyolccállapotú fázisbillyentyűzés (PSK³²) – moduláció – eredményeként keletkeznek. A vivő 1800 Hz, míg a szimbólumsebesség 2400 Bd/s. Ilyen hullámformák használata esetén a rádió nem folytonos rádiófrekvenciás jelet sugároz ki, hanem meghatározott hosszúságú bitsoporton elvégzett jelfeldolgozást követően, azokat egy-egy csomag (burst) formájában továbbítja, és a csomagok között nem foglalja a csatornát. A különböző típusú csomagok a bitjeiken végzett műveletekben (pl. hibajavító kódolás, időzítések) eltérnek egymástól. A BW0 szolgál az információ bits átvitelére, a BW1 a forgalomszabályozást és a kapcsolat-helyreállítást végzi, míg a BW1, BW2, BW3, BW4 hullámformáknak az ARQ támogatásában van szerepük.³³ A 3G ALE spektrumképe az 1. ábrán látható.

Egy burst 613,33 ms időtartamig (1472 PSK-szimbólum) tart és 24 bites keretből áll (három fejléc, 21 adat), míg a szinkronizálást szolgáló keretek fejléce 160 ms (384 PSK-szimbólum) hosszú.³⁴

Az 1. ábrán látható 3 kHz-es sávzélességű csatorna – jel-zaj viszonytól (SNR³⁵) függően – 3600–9600 bit/s sebességű adatátvitelre képes, amely két csatorna használatával maximálisan 19 200 bit/s-ig növelhető.³⁶

A 3G ALE BW0 hullámforma esetén – 9 dB-es jel-zaj viszony mellett 50% valószínűséggel, míg – 6 dB-es jel-zaj viszony mellett már 95% valószínűséggel képes a szinkron adatátvitelre,³⁷ azaz a vevő 100-ból átlagosan csak 5 burstot nem tud feldolgozni. Az értékek additív normál eloszlású fehér zajra értendők (AWGN³⁸). Összehasonlításképpen: az analóg rendszerekben a gyenge minőségű beszédérthetőséghez³⁹ 7 dB-es, a jó minőségű beszédérthetőséghez⁴⁰ 15 dB-es jel-zaj viszony értékekre van szükség.⁴¹ Ez azt jelenti, hogy az analóg

²⁹ Radio Communications In the Digital Age, 40–44.

³⁰ Uo.

³¹ Burst Waveform.

³² Phase Shift Keying.

³³ ITU Handbook, 30.

³⁴ Roland Proesch: Technical Handbook for Radio Monitoring HF. Norderstedt, 2013, 139. <http://www.frequencymanager.de/TH/files/KurzfassungTechnicalHandbookHF2013E.pdf> (Letöltés időpontja: 2016. 02. 28.)

³⁵ Signal-Noise Ratio.

³⁶ Radio Communications In the Digital Age, 44.

³⁷ MIL-STD-188-141B, 280.

³⁸ Additive White Gaussian Noise.

³⁹ ITU-R F.250-2 Poor.

⁴⁰ ITU-R F.250-2 Good.

⁴¹ Radio Communications In the Digital Age, 56.

rendszerben a gyenge beszédérthetőséghez a vevő bemenetén a hasznos jel teljesítményének legalább ötször akkorának kell lennie, mint a zajnak, míg 3G ALE esetében a vevő bemenetén a 95%-os átvitelhez szükséges -6 dB-es jel-zaj viszony esetén négyszeres zajszint mellett is létrehozható az összeköttetés. Ez azt eredményezi, hogy a 3G ALE funkció rendkívül kedvezőtlen elektromágneses környezetben, akár az ellenség elektronikai ellentevékenysége (pl. zavarás) mellett is képes adatkommunikáció lebonyolítására.

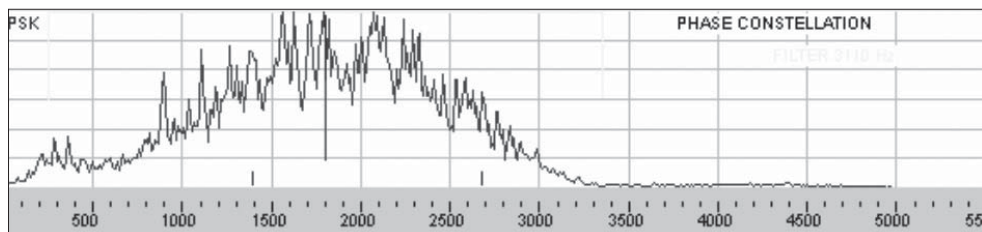

1. ábra A 3G ALE spektrumképe

Forrás: Roland Proesch: *Technical Handbook for Radio Monitoring HF*. Norderstedt, 2013, 139. <http://www.frequencymanager.de/TH/files/KurzfassungTechnicalHandbookHF2013E.pdf> (Letöltés időpontja: 2016. 02. 28.)

Mint a fentiekből látható, az ilyen üzemmódban működő eszközök képesek akár a zajszint alatt is kommunikálni, amelyhez komoly hibajelző, hibajavító és más digitális jelfeldolgozó algoritmusokra van szükség. Ez ugyan jelentős redundanciát okoz az adatfolyamban, ugyanakkor ez teszi lehetővé robusztus csatornák kialakítását. Más rádiófrekvenciás rendszerekhez hasonlóan a 3G ALE is előreirányuló hibajavítást (FEC) alkalmaz, amely nem igényel visszacsatolást, azaz nem terheli a csatornát visszafelé irányuló adatforgalommal. A vezeték nélküli összeköttetéseket veszélyeztető impulzusszerű zavarok, a fading jelenségek az átvitt adatfolyamban csomós hibát okozhatnak, azaz egymás mellett egyidejűleg több bit is sérül, amelyek javítása már nem lehetséges. Ennek megelőzésére különböző bitkeverési technikákat alkalmaznak, melyek közül a 3G ALE a bitátszövés (interleaving) módszerével biztosítja, hogy a vevőben a visszaalakítást követően a hibás bitek egymástól a lehető legtávolabb kerüljenek, ezáltal biztosítva a hibajavítás lehetőségét.⁴²

A hibajavításban nagy szerepet játszik a lágy döntéssel dekódolás⁴³ és az automatikus csatornaki egyenlítés.⁴⁴ Lényegük, hogy a detektált hibák alapján különböző matematikai algoritmusok segítségével megkísérlik „megbecsülni” az eredeti információt.⁴⁵

A korszerű rövidhullámú rádiók az ALE-protokollnak köszönhetően a beprogramozott frekvenciakészletről automatikusan választják ki a legjobbat, és ezen alakítják ki a kommunikációs csatornát. Ennek alapja egy csatornavizsgálati módszer, melynek során az ALE a mérési eredmények tükrében folyamatosan osztályozza, tárolja és frissíti az üzemi frekvenciák minőségi paramétereit, hogy ezek alapján ki tudja választani a legjobbat.

„Adaptív rövidhullámú rádiórendszernek nevezzük azokat a kommunikációs rendszereket, amelyek képesek érzékelni a kommunikációs környezetüket, és amennyiben szükséges, automatikusan beállítják a csatornákat.”⁴⁶ A definícióból következik, hogy az ALE-üzemű

⁴² Andrew Tanenbaum: Számítógép-hálózatok. Panem Könyvek, Budapest, 2013.

⁴³ Soft-decision decoding.

⁴⁴ Automatic Channel Equalisation.

⁴⁵ Radio communications In the Digital Age, 46.

⁴⁶ ITU Handbook, 23.

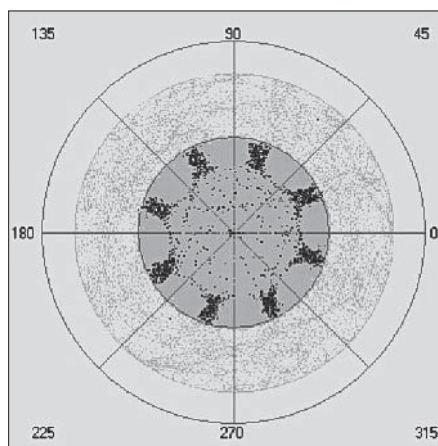

2. ábra A 8PSK jel fáziskonstellációja

Forrás: Roland Proesch: i. m. 139.

rövidhullámú rádiók is adaptív rádiórendszerek, amelyek valós idejű csatornakiértékelést (RTCE⁴⁷) végeznek. Az RTCE definíciója a következő: „A valós idejű csatornakiértékelés olyan folyamatok összessége, ahol valós idejű mérések kvantitatív eredményeinek összevetése során osztályozzák a csatornákat.”⁴⁸ A rádióba előre beprogramozott frekvenciákat a szoftver folyamatosan kiértékeli, majd egy mátrixban összesíti az eredményeket, amelyre egy példa a 2. táblázatban látható. Az automatikus csatornaválasztó (ACS⁴⁹) ez alapján jelöli ki az optimális csatornát. Ez a folyamat az ALE-ban használt összeköttetés minőségellenőrzésének (LQA) az alapja.

2. táblázat Az összeköttetés minőségi ellenőrzésének a mátrixa

Rádióállomások címei	Csatornák				
	01	02	04	14	18
GB10	60	33	12	81	23
GB11	10	–	48	86	21
Z0FG	–	–	29	52	63
FIRE01	21	00	00	45	–

Forrás: *Radio Communications In the Digital Age, Vol. 1 HF technology. Harris, Edition 2, 2005, 50.* <http://www.trngcmd.marines.mil/Portals/207/Docs/TBS/Radio%20Communications%20HF%20VOL%201.pdf?ver=2016-01-08-142229-323> (Letöltés időpontja: 2016. 08. 01.)

A rendszer képes pont-pont és pont-multipont összeköttetéseket is létrehozni. A pont-pont összeköttetés hasonlóan működik, mint a telefonhívás, azaz az egyedi címek alapján a rádiók képesek hívást kezdeményezni rádióforgalmi rendszeren belül. Pont-multipont – vagy multicasting – esetén az adó által küldött adatsomagok egyidejűleg minden, a rádióhálóban található tagállomáshoz megérkeznek. Amikor egy terminál éppen nem forgalmaz, a vevők akkor is állandó készenlében vannak, vizsgálják a frekvenciakészletet, és figyelik

⁴⁷ Real-Time Channel Evaluation.

⁴⁸ ITU Handbook, 23.

⁴⁹ Automatic Channel Selection.

a hívásokat.⁵⁰ A 3G ALE-üzemmódban egyidejűleg vagy adat-, vagy beszédkommunikációra van lehetőség, míg a 3G+ mindkét forgalmazást párhuzamosan is támogatja.

Híváskezdeményezés során a hívó fél kiválasztja az ellenállomás címét, majd a rádió az LQA-mátrixból kiválasztja az optimális frekvenciát, és üzenetet küld az ellenállomásnak, hogy ezen vegyék fel egymással a kapcsolatot. A másik rádió a szkennelés során megkapja ezt az üzenetet, és a kiválasztott frekvencián felépül az összeköttetés (handshaking). A 2. táblázat példája szerint a GB10 és a GB11 állomások a 14-es, a legmagasabb pontértékű csatornán veszik fel egymással a kapcsolatot. A hívásbontás tényéről a kommunikáló terminálok tájékoztató üzeneteket küldenek szét a többi tagállomásnak, melynek hatására minden állomás visszatér a szkenneléshez. Ha az összeköttetés nem jön létre az elsődleges (legjobb) frekvencián (pl. foglaltság esetén), akkor a hívást kezdeményező rádió a második, majd harmadik stb. legjobb frekvencián próbálkozik újra. Az állomások közötti LQA-értékek megosztására két módszer lehetséges: a „csere” (exchange) és a „szórás” (sound). Előbbinél az egymással gyakori forgalmat bonyolító két rádió megosztja egymással a paramétert, azaz az információáramlás kétirányú, míg utóbbinál egy broadcasting jellegű (egyirányú) átvitelről beszélhetünk.⁵¹

A harmadik generációs protokoll egyik nagy előnye a második generációs ALE-rendszerekkel szemben, hogy a hívások felépülési ideje csaknem felére csökkent, ami alapvetően a szinkron adatkommunikációnak köszönhető. A második generációs rendszerekben az információk cseréjéhez alkalmazott amerikai szabványos kódok (ASCII⁵²) 7 bites karakterei start-, stop- és paritásbitekkel kerülnek kiegészítésre. Szinkronátvitel esetén start- és stopbitekre nincs szükség, de az időszinkronra vonatkozó kritériumok szigorúak.⁵³

A második és a harmadik generációs ALE-rendszerek egyaránt rendelkeznek adatkapcsolati védelemmel (LP⁵⁴). Ez nem tartozik sem a kommunikációs biztonság (COMSEC⁵⁵), sem az átviteli biztonság (TRANSEC⁵⁶) eljárásai közé, hanem alapvetően félrevezetés elleni (anti-spoofing) technika, a rádióállomások címének a védelmét biztosítja. A rádiók a korábban említett 24 bites keretekben/szavakban (ALE-words) kommunikálnak, mint például: „TO”, „THIS IS”, REPEAT”, „THRU” stb. Mivel rövidhullámú sávban általában nagy távolságú összeköttetésekről beszélünk, a nagy terjedési idők miatt az ellenség ezeket az ALE-szavakat könnyen rögzítheti, majd harmadik adóként bekapcsolódva a kommunikációba parancsként visszajátszhatja ezeket (pl. „térj vissza a szkennelésre”). Ilyen és ehhez hasonló módszerekkel olyan mértékben meg lehet zavarni a hírváltást, hogy az akár a kommunikáció teljes blokkolásához vezethet. További veszélyt jelenthet, ha a „kalózkodó” a visszajátszás során megszemélyesít egy már létező tagállomást. Ezeknek az anomáliáknak a kivédésére a rendszer periodikusan változó titkosító kulcsokat alkalmaz. A titkosítás lényege, hogy az információs biteket tartalmazó 24 bites ALE-szavakon túl további szavakat adnak az adatfolyamhoz, amely magát a titkosítást tartalmazza. A védelem mértékétől függően AL0–AL4 szinteket különböztetünk meg, ahol a legalacsonyabb szinten (AL0) 60 másodpercenként,

⁵⁰ Radio Communications In the Digital Age, 49.

⁵¹ Uo.

⁵² American Standard Code for Information Interchange.

⁵³ Radio Communications In the Digital Age, 52.

⁵⁴ Link Protection.

⁵⁵ Communication Security.

⁵⁶ Transmission Security.

a legmagasabban (AL4) pedig már minden másodpercben történik kulcsváltás SoDark-3, illetve SoDark-6 algoritmusok alapján.⁵⁷

A rövidhullámú rádiók segítségével kialakított adatkommunikációs csatornán keresztül képesek vagyunk a rádióhoz csatlakoztatott számítógépen futtatott alkalmazások által szolgáltatott információkat továbbítani, rövid szöveges üzeneteket váltani, chatelni, e-maileket küldeni, harchelyzetismereti információkat megosztani és alap IP-forgalmat⁵⁸ lebonyolítani. A 3G ALE-rádió funkcionális felépítése a 3. ábrán látható.

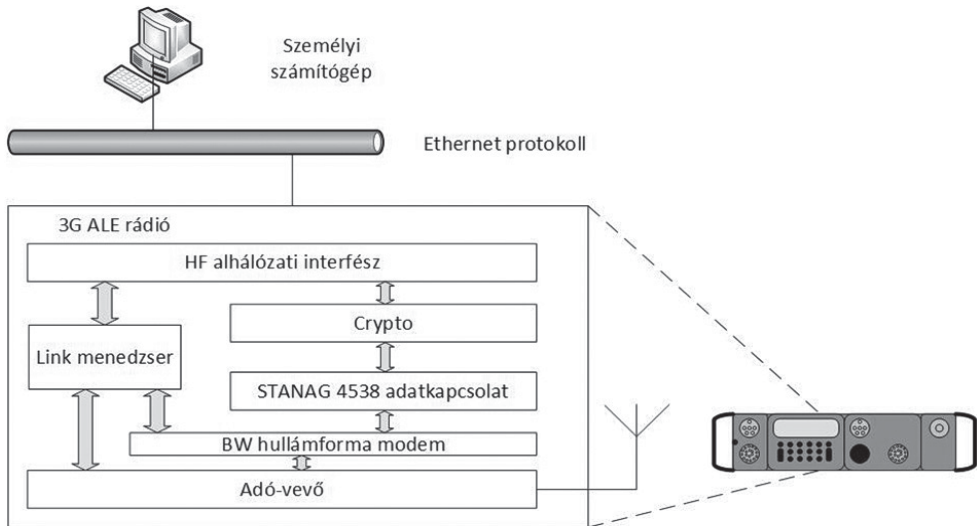

3. ábra Egy harmadik generációs ALE-rádió blokkdiagramja

Forrás: *A Radio Communications In the Digital Age... kiadvány alapján szerkesztették a szerzők*

Alapesetben egy normál e-mail elküldéséhez legalább 17 linkre lenne szükség, de az itt használt SMTP⁵⁹ protokoll egyetlen fájlba sűríti a szükséges információkat, így elegendő három link is a szűkös HF-csatornán. Az ALE-üzemmódok adatkommunikációs megoldásait NATO-szabványok (STANAG⁶⁰ 5066 és 4538) determinálják. Adatátvitel során a felhasználó (vagy alkalmazás) által előállított és továbbítani kívánt információt egy számítógépes szoftver olyan formába konvertálja, amelyet a rádió interfésze fogadni képes. Ezt követően a korábban ismertetett eljárásokkal a rádió az adatfolyamot csomagok formájában kisugározza. A vevő minden megérkezett csomag után visszaigazolást küld, hibás vétel esetén pedig újrakéri az adást. Ez az ARQ lényege. A vevő a beérkező csomagokból visszaállított adatsort az SMTP vagy más protokollok (pl. HDL,⁶¹ HDL+, LDL,⁶² összefoglaló néven xDL) segítségével visszaalakítja a számítógép számára feldolgozható formátumúvá. Ebben a rendszerben a rádiók „hídként” (bridge) funkcionálnak. Az IP-címek alapján hálózatba szervezett számítógépek

⁵⁷ MIL-STD-188-141B, 231–263.

⁵⁸ Internet Protocol.

⁵⁹ Simple Mail Transfer Protocol.

⁶⁰ STANdardization AGreement for procedures and systems and equipment components.

⁶¹ High Throughput Data Link Protocol – nagy átviteli képességű adatkapcsolati protokoll.

⁶² Low-Latency Data Link Protocol – alacsony késleltetésű adatkapcsolati protokoll.

adatátvitelre az ALE-hálóba szervezett rádiókat használják. Ezeket a magasabb szintű címeket a rendszer lefordítja ún. 3G ALE-protokoll adategységekké (PDU⁶³), melyek 11 bites bináris kódok. Az első 5 bit a szkennelési csoport számát, a maradék 6 bit az állomás számát jelenti. Ez az oka annak, hogy egy csoportban egyidejűleg maximum 60 tagállomás működhet.

3G ALE-üzemmódban az egy forgalmi csoportban (dwell group) lévő rádiók szinkronban szkennelik az üzemi frekvenciákat. A beépített időszerver a globális helymeghatározó rendszerből (GPS⁶⁴) olvassa ki a szinkronhoz szükséges hálódíót. Amikor az egyik tagállomás adni kíván, az LQA mátrixa alapján kiválasztott ideális csatornán elküldi a megfelelő ALE-üzenetet az ellenállomásnak. Amikor a csoportban szinkronban szkennelő rádiók a kiválasztott frekvenciához érnek, veszik az üzenetet, majd a hívásfelépítéshez (FLSU⁶⁵) szükséges ALE-keretek cseréje után megtörténik az információt tartalmazó adatsomagok küldése. Az ARQ-nak megfelelően minden egyes csomag után megtörténik a visszaigazolás.⁶⁶

Normál esetben egy dwell periódusa 5,4 s, amely hat időrésre (slot) osztható fel, ezek egyenként 900 ms hosszúságúak.⁶⁷ A Slot0 tartalmaz egy felvezetési, úgynevezett puffer időszakot, ahol a nagyobb távolságokból eredő esetleges késéseket lehet kompenzálni, továbbá egy csatorna-behallgatási időszakot, ahol a vevők a csatorna forgalmát detektálják. A Slot1-et kizárólag hívásokra használják, míg a Slot2–4-et hívásokra és válaszokra egyaránt. Az utolsó slotot az egyéb rendszerüzenetek számára tartják fent. Célszerű megemlíteni, hogy minden slot 87 ms-ot tartalékol a terjedési anomáliákból eredő késések, illetve 200 ms-ot a szinkronizálás devianciájának a kompenzálására.⁶⁸

A COMSEC oldaláról hatékony megoldásnak bizonyul a „black side ARQ” titkosítási protokoll. Lényege, hogy az alacsony sáv szélesség miatt az adatsomagokat egyben titkosítja, majd a titkosított csoportokat felbontva továbbítja. Így kevesebb redundanciát generál, mert nem kell egyesével, minden csomagot külön kulcsokkal ellátni, majd azokat visszafejteni, és ehhez külön hibajavító eljárást alkalmazni.⁶⁹

A 3G ALE egy valóban rendkívül komplex megoldás, amely a lehetőségekhez (sáv szélességhez) képest nagy adatátviteli sebességet biztosít rossz terjedési viszonyok között is, és adott esetben az elektronikai ellentétekenységnek is képes ellenállni. A különböző protokollok révén a rövidhullámú rádiókat számítógépekhez és átjárókon (gateway) keresztül TCP⁷⁰/IP-alapú számítógépes hálózatokhoz is csatlakozhatjuk. Ezek a tulajdonságok az ilyen képességgel ellátott eszközöket alkalmassá teszik arra, hogy az erőkövetési rendszerek adatait nagy megbízhatósággal továbbítsák 3G+ üzemmódban a beszédforgalmazás zavarása nélkül.

A NATO-tagországok és más szövetséges államok haderőiben ezt a technológiát széleskörűen használják. Egyes becslések alapján több mint egymillió ALE-képes rádió üzemelt⁷¹ az ezredfordulón, és a folyamatos fejlesztéseknek, generációváltásoknak köszönhetően ez a szám mára megsokszorozódott. A piacon a Harris cég által gyártott eszközök jelentős részesedéssel rendelkeznek. A Magyar Honvédségben mostanáig ilyen eszközökkel elsősorban különleges műveleti alegységeket szereltek fel.

⁶³ Protocol Data Unit.

⁶⁴ Global Positioning System.

⁶⁵ Fast Link SetUp.

⁶⁶ Radio Communications In the Digital Age, 59–66.

⁶⁷ ITU Handbook, 32–35.

⁶⁸ Uo.

⁶⁹ Radio Communications In the Digital Age, 67.

⁷⁰ Transmission Control Protocol – átvitelvezérlő eljárás.

⁷¹ ITU Handbook, 2–3.

ÖSSZEFOGLALÁS

A közleményben a rövidhullámú frekvenciatartományban létrehozott összeköttetések minőségét jelentősen befolyásoló környezeti hatásokot és hullámterjedési sajátosságokat mutattuk be, valamint az ilyen speciális körülmények között is megbízható és stabil adatsatorna biztosítására képes üzemmód vizsgálatát végeztük el. Célunk annak megállapítása volt, hogy az ALE-protokoll szerint üzemelő rádióeszközök alkalmasak-e az erőkövetési rendszerek és azok helymeghatározó moduljai által generált adatok gyors, periodikus és megbízható továbbítására a műveleteket vezető parancsnokok és törzsek számára a harchelyzetkép kvázi valós idejű megjeleníthetősége érdekében. Megállapíthatjuk, hogy a harmadik generációs ALE-üzemmód olyan komplex digitális jelfeldolgozási eljárásrendszert használ, amely instabil terjedési viszonyok mellett, rádiófrekvenciás szempontból erősen szennyezett környezetben vagy szándékos zavarás esetén is stabil összeköttetést képes fenntartani, folyamatosan biztosítva az erőkövető rendszerek működéséhez szükséges sávszélességet. Többnemzeti műveletekben ezek az előnyös tulajdonságok azonban csak akkor használhatók ki hatékonyan, ha az egyes nemzetek által az adatok továbbítására használt eszközök között az interoperabilitás fennáll. Ez a feltétel legegyszerűbben egységes szabvány szerinti üzemmód alkalmazásával biztosítható.

A kutatás az Emberi Erőforrások Minisztériumának Nemzeti Tehetség Program, Nemzeti Fiatal Tehetségeiért Ösztöndíj pályázat (NTP-NFTÖ-16) keretében valósult meg.

FELHASZNÁLT IRODALOM

- Barclay, Les (szerk.): *ITU Handbook: Frequency-adaptive communication systems and networks in the MF/HF bands*. International Telecommunication Union Radiocommunication Bureau, Genova, 2002. http://hfink.com/itu/ITU_ALE_Handbook.pdf
- Gulyás Attila: *Force Tracking System in SOF applications*. AARMS 2009 Vol. 8 Issue 4. ISSN 2064-0021, <http://193.224.76.3/aarms/docs/Volume8/Issue4/pdf/08.pdf>
- Haig Zsolt – Kovács László – Ványa László – Vass Sándor: *Elektronikai hadviselés*. Jegyzet, Nemzeti Közszolgálati Egyetem, 2014. ISBN 978-615-5305-87-0
- Dr. Istvánffy Edvin: *Tápvonalak, antennák, hullámterjedés*. Tankönyvkiadó, Budapest, 1967.
- ITU-R F.250-2, International Telecommunication Union Radiofrequency Recommendation.
- MIL-STD-188-141B szabvány, USA Department of Defense. http://hfink.com/standards/ALE_standard_188_141B.pdf
- Proesch, Roland: *Technical Handbook for Radio Monitoring HF*. Norderstedt, Németország, 2013. ISBN 9783732241422. <http://www.frequencymanager.de/TH/files/KurzfassungTechnicalHandbookHF2013E.pdf>
- Radio Communication In the Digital Age, Vol. 1 HF technology, Edition 2, Harris Co. USA, 2005. USA Kongresszusi Könyvtári szám: 96-94476. <http://www.trngcmd.marines.mil/Portals/207/Docs/TBS/Radio%20Communications%20HF%20VOL%201.pdf?ver=2016-01-08-142229-323>
- Rothammel, Karl: *Antennakönyv*. Műszaki Kiadó, 1977. HU ISBN 963-10-2060-6.
- STANAG 4538.
- STANAG 5066.
- Szenes Zoltán: *Új bor a régi palackban? A walesi NATO-csúcs*. Hadtudomány, XXIV. évfolyam, 3–4. szám, 2014. december, ISSN 1215-4121. http://mhtt.eu/hadtudomany/2014/3_4/2014_3_4_1.pdf
- Tanenbaum, Andrew: *Számítógép-hálózatok*. Panem Könyvek, Budapest, 2013. <http://www.inf.unideb.hu/valseg/gybitt/szamhal/ch03s02.html>

Tamási Béla ezredes:

A HAZAI KATONAI FELSŐVEZETŐ-KÉPZÉS NEMZETKÖZIVÉ TÉTELÉNEK AKTUÁLIS KÉRDÉSEI

ÖSSZEFOGLALÓ: A Nemzeti Közszolgálati Egyetem Hadtudományi és Honvédtisztképző Karának égisze alatt folyó Felsőfokú Vezetőképző Tanfolyam a Magyar Honvédség legmagasabb szintű tanfolyami rendszerű képzése. A képzés során mind a hazai követelménytámasztás igényeit, mind a hasonló nemzetközi képzések pozitívumait folyamatosan beépítették a képzési programba. A katonai felsővezető-képzés további fejlődésének egyik lehetséges iránya a nemzetközi szinten történő megjelenés. A tanulmány a „nemzetköziesítéshez” kapcsolódó egyes feladatok megvalósításához nyújt segítséget.

KULCSSZAVAK: Felsőfokú Vezetőképző Tanfolyam, képzésfejlesztés, Európai Képesítési Keretrendszer (EKKR), Magyar Képesítési Keretrendszer (MKKR), nemzetköziesítés, képzési program

BEVEZETÉS

A *Felsőfokú Vezetőképző Tanfolyam* a Magyar Honvédség legmagasabb szintű tanfolyami rendszerű képzése. A képzés a Honvédelmi Minisztérium Honvéd Vezérkar főnöke követelménytámasztásán alapul, és elsősorban a Nemzeti Közszolgálati Egyetem Hadtudományi és Honvédtisztképző Kar (továbbiakban: NKE HHK) erőforrásainak felhasználásával működő nappali képzési forma.

A katonai felsőfokú vezetőképzés további fejlődésének egyik lehetséges iránya a tanfolyam egyes tantárgycsoportjainak nemzetközi oktatásban való megjelenése. Jelen írás célja – a nemzetközi és hazai felsőoktatási irányelvek ismeretében – ráirányítani a figyelmet a tanfolyam „nemzetköziesítéséhez” kapcsolódó egyes feladatokra.

A *nemzetköziesítés* (nemzetközi szintre történő kilépés, nemzetközivé tétel) *fogalmát* a legegyszerűbben talán úgy lehetne megfogalmazni, hogy „a felsőoktatási tevékenység nemzeti szint fölé emelkedése, amelynek következtében az intézmények határokon átnyúlóan kínálják szolgáltatásaikat”.¹ Megnyilvánulási formái közé tartozik többek között az intézmények együttműködése, a képzési programok exportja/importja, a nemzetközi folyamatok tananyagba történő integrálása, az idegen nyelvű tankönyvek kiadása, és nem utolsósorban a hallgatói és oktatói mobilitás. (A továbbiakban a fogalom alatt annak az adott tartalomhoz illő megjelenési formáját értem.)

¹ Derényi András: A felsőoktatás nemzetközivé válása. Szakértői beszélgetés. https://www.felvi.hu/pub_bin/dload/FeMu/2008_03/oldal89_96_szakertoi_beszeltetes.pdf (Letöltés időpontja: 2016. 05. 09.)

A NEMZETKÖZIVÉ TÉTEL SZÁNDÉKÁNAK BEILLESZTÉSE A NEMZETKÖZI ÉS HAZAI IRÁNYELVEKBE

A téma elemzéséhez mindenekelőtt áttekintem az európai, a magyar és ezen belül az NKE nemzetköziesítési irányelveket, majd a tanfolyam kialakításához kötött feladatok vizsgálatát.

Annak ellenére, hogy a tanfolyam nem rendelkezik önálló költséggazdálkodással, a képzési költségek biztosítását is vizsgálom, mivel a bevétel növelése a nemzeti irányelv² céljai között is szerepel.

Az európai átfogó nemzetköziesítés stratégia

Az oktatás nemzetközivé tétele globális szinten is egyre fontosabb törekvés, ezért az európai (felső)oktatási rendszerek modernizálásának is fontos követelménye folyamatok és eszközök összehangolása. Az uniós szintű együttműködési formák már korábban is hozzájárultak az európai felsőoktatás intézményi fejlesztéséhez. A „*bolognai folyamat*”, az „*Erasmus-*”, a „*Tempus-*”, az „*Erasmus Mundus-*”, a „*Marie Curie-*” stb. programok nagymértékben elősegítették az európai tagállami (felső)oktatási rendszerek nemzetközivé tétele folyamatának előrehaladását. A felsőoktatás nemzetközivé tétele elősegíti a globális világ megértését, a szükséges tapasztalat és tudás megszerzését, és egyben a kutatási és innovációs tevékenységek köre szerveződő stratégiai partnerségek kiépülését.

Az európai átfogó nemzetköziesítés stratégiája az alábbi három kategóriába sorolt fő területeket tartalmazza:

- nemzetközi hallgatói és oktatói mobilitás,
- a tanterv és a digitális tanulás nemzetközivé tétele és fejlesztése,
- stratégiai együttműködés, partnerségek és kapacitásépítés.

A magyar oktatáspolitikai nemzetköziesítésének elvei

A magyar felsőoktatás kiteljesedésének és elismertetésének egyik lehetséges módja az úgynevezett *teljesítményelvű oktatási környezet* megteremtése. Ennek célja: növelni a legkiválóbb hallgatók és oktatók nemzetközi tapasztalatszerzési lehetőségeit.³ Ezzel párhuzamosan meg kell teremteni annak a feltételeit, hogy a külföldön tanuló hallgatók számára vonzó legyen tanulmányaik itthoni folytatása, befejezése, valamint azt követően az itthoni munkavállalás (szakmai gyakorlat, mesterképzés és felsőfokú továbbképzés, doktori képzés stb.). Másik módja a fentebb jelzett cél elérésének a magyar felsőoktatási intézmények nemzetköziesítése, ezen belül a *külföldi hallgatók arányának jelentős növelése*, amely három egyértelmű célban fogalmazható meg:

- az intézményrendszer kihasználtsága,
- a bevételek növelése,
- az ország nemzetközi szakmai környezetének kiépítése.

² A felsőoktatási koncepció fő irányvonalai. <http://www.kormany.hu/download/8/05/20000/HÁTTÉRANYAG.docx> (Letöltés időpontja: 2016. 04. 07.)

³ Jelenleg az NKE-hallgatók 10,41%-a vesz részt külföldi részképzésben, ennek aránya 2023-ra tervezetten 20%-ra nő.

A fenti célkitűzések megvalósításának legkézenfekvőbb eszköze az idegen nyelven folyó képzés részarányának növelése és kötelezővé tétele.⁴

A Nemzeti Közszerológati Egyetem nemzetköziesítési irányelvei

A nemzetköziesítés ajánlása gyakorlatilag megegyezik a magyar felsőoktatás víziójával,⁵ miszerint: „A jövőben minden egyetemnek és főiskolának a saját, jól megkülönböztethető, kiemelt képzési területére szükséges fókuszálnia, vagyis az intézményeknek határozott képzési profillal kell rendelkezniük, és az általuk képviselt területen világszínvonalú képzést kell nyújtaniuk.”

Az NKE egyik küldetése, hogy a nemzetközi partnerségi minták nyomán olyan példát mutasson, ami a nemzeti dimenzió kívül regionális, európai és globális szinten is megjelenik. A regionális misszió a közép- és kelet-európai regionális feladatoknak szab irányt. A hadtudományi és honvédtisztképzés területén az európai biztonság- és védelmi kultúra kialakítását és elmélyítését a regionális partnereket tömörítő Nemzetközi Katonai Akadémiai Fórum (International Military Academy Forum, IMAF) jelenti. A V4-tagországok hadtudományi és katonai felsőoktatási intézményeinek szövetsége a közös tananyagfejlesztés, az oktatói és hallgatói mobilitás növelését szolgálja. A regionális együttműködés hagyománya jelenik meg továbbá a négy országot tömörítő nemzetközi logisztikai kiképzésben (FOURLOG). A regionális kapcsolatok további fejlesztési iránya az egyetemi közös közszérológati gyakorlat nemzetközi partnerekkel (társintézményekkel) történő kibővítése lehet.

„Az Egyetemnek a közszérológatiság ethoszát a tudomány eszközeivel kell erősítenie az európai integrációkban és a transzatlanti kapcsolatokban is. Európa felsőoktatási értékközösség és egyetemi tradíció, közös felsőoktatási tér. Az Európa 2020 stratégia a fenntartható növekedés céljait nagymértékben az egyetemek innovatív kutatómunkájától várja, ez az európai egyetemek közös stratégiája is egyben, az ebben való szerepvállalásra, széles körű kutatási együttműködésekre kell törekedni.”⁶

Az NKE ezért a nemzeti és az európai kultúra értékrendjét képviselve alakítja ki globális szerepvállalását. Feladatként jelöli meg a megkezdett tudástranszferek továbbépítését, többek között kínai, izraeli, amerikai és orosz egyetemekkel. Támogatja az afrikai országok felsőoktatási intézményeivel való kapcsolatépítést, így az immár Egyiptommal, Kenyával, Nigériával és Etiópiával megkezdett együttműködés fokozatos bővítését.

(Joggal merül fel a kérdés: vajon a szomszédos országok miért nem kapnak az eddigieknél nagyobb hangsúlyt az együttműködésben, ha már egyszer a közép- és kelet-európai régiót emlegetjük? Azt gondolom, hogy ez a téma későbbiekben egy külön tanulmány tárgyát képezi.)

A képzési költségek biztosítása

A képzési költségek elemzésekor, tervezésekor figyelemmel kell lenni a vonatkozó vagyongazdálkodási irányelvekre. A Nemzeti Közszerológati Egyetem vagyongazdálkodási terve rögzíti: „Az Egyetem vagyona kizárólagosan az intézmény alaptevékenységeinek és

⁴ Palkovics László: MTMI Képzések – hogyan tehetjük vonzóvá? Kormányzati kezdeményezések a pályaorientáció és tehetség gondozás területén. Emberi Erőforrások Minisztériuma, 2015, 14.

⁵ „Fokozatváltás a felsőoktatásban” című stratégia. Emberi Erőforrások Minisztériuma, 2015.

⁶ Nemzeti Közszerológati Egyetem Intézmény Fejlesztési Terv 2015–2020. 13. <http://uni-nke.hu/egyetem/intezmenyfejlesztési-terv-2015-2020> (Letöltés időpontja: 2016. 04. 10.)

azt kiszolgáló tevékenységeinek ellátására szolgál. A vagyon fenntartásával, megőrzésével és fejlesztésével kapcsolatos feladatokat az Egyetem úgy határozta/határozza meg, hogy a különböző vagyonelemei egyértelműen az Intézményfejlesztési tervben meghatározott céljai elérése érdekében hasznosuljon.”⁷

A kormány 1512/2015. (VII. 23.) határozatával döntött az egyetem elhelyezése, a Ludovika Campus mint állami beruházás egyes programelemeinek megvalósítása érdekében szükséges intézkedésekről és a szükséges források biztosításáról. Ennek megfelelően a tanfolyam a Ludovika épületében lesz elhelyezve, de jelenleg még a régi helyén, a Hungária körúton működik.

Kétségtelen, hogy a katonai felsővezető-képzés nemzetközi szintre emelésének is alapvető kérdése lesz a képzési és a járulékos költségek biztosítása. Jelenleg a tanfolyam jelentős mértékben terheli a Honvédelmi Minisztérium és az NKE HHK költségvetését. Nehéz állást foglalni abban, hogy a katonai felsővezető-képzés kijánlása milyen nagyságrendű bevételt termel majd. Ezt a döntés-előkészítés folyamán a szakembereknek kell megvizsgálniuk. A várható erkölcsi siker jóval biztosabban prognosztizálható, ahogy azt a külföldi tanulmányutak és gyakorlatokról készült „úti jelentések” egyértelműen alátámasztják.

Minden bizonnyal a képzés nemzetközivé tétele infrastrukturális és informatikai fejlesztéseket is igényel. Nagy valószínűséggel az ehhez szükséges költségeket elsődlegesen a HM és az NKE együttesen fogja biztosítani.

A képzés nemzetközi kijánlásának egyik kulcseleme egy vezetési terem kialakítása lehet. A tervezett egységes műveletirányítási és vezetési módszertani központban a hazai államigazgatási, rendészeti igazgatási és honvédelmi igazgatási – országos hatáskörű – műveleti központok tevékenységei a gyakorlatok megvalósulásai során egyesülnek. A központ kialakítása és szolgáltatásai az NKE oktatói és hallgatói, továbbá a három hivatásrend (felső) vezetői számára biztosítják a műveletirányítási központok rendeltetésének és feladatainak megismerését, a legfontosabb eljárások gyakorlását helyzetgyakorlatok keretében. A tanfolyam többek között a katonai felső vezetői, valamint a közös gyakorlatokra történő meghívásokkal „viszonozná” a külföldi gyakorlatokon történő részvételt, amely egyúttal a nemzetközivé tétel főpróbájának is tekinthető.

A KATONAI FELSŐVEZETŐ-KÉPZÉS NEMZETKÖZI KIAJÁNLÁSÁNAK VIZSGÁLATA

A tanfolyam képzési céljainak fejlesztése mind a katonai felsővezető-képzés, mind az NKE szempontjából elengedhetetlen. A képzés nemzetközi szintre emelése, illetve egyes moduljainak, vagy azon belül egyes tantárgycsoportjainak, tantárgyainak idegen (angol) nyelvű kijánlása javasolt.

A tanfolyam nemzetközi térnyerésének kérdésével kizárólag abban az esetben érdemes foglalkozni, ha azt feltételezzük, hogy:

- a tanfolyam a megrendelő igényeit továbbra is maximálisan kiszolgálja,
- az NKE a megnövekedett feladatokat befogadja,

⁷ Nemzeti Közzolgálati Egyetem Vagyongazdálkodási Terv 2015–2020. In: Nemzeti Közzolgálati Egyetem Intézmény Fejlesztési Terv, 57.

- a képzési célok eléréséhez a várhatóan növekvő humán és anyagi erőforrások biztosítottak lesznek,
- van szándék a működés kezdeti feltételeinek megteremtésére és azok legalább középtávon történő biztosítására is.

A tanfolyam kiszélesítésének, valamint nemzetközi szintre emelésének, a külföldi és a hazai civil hallgatók köre további bővítésének újabb lépcsője lehet a képzés egyes elemeinek blokkosítása, mely a képzési program egy, két, illetve három hónapos, mindenekelőtt angol nyelvű kiejánlásával valósítható meg a védelmi szféra hazai és külföldi katonai, valamint civil felső vezetői számára. Ezekre jó példa mind az olasz „Istituto Alti Studi per la Difesa”, mind a francia „École de Guerre” vezérkari képzése, ahol vezető kormánytisztviselők, a védelmi ipar befektetői, a biztonság- és védelempolitikával foglalkozó újságírók, valamint a haderő felső vezetői és a baráti/szövetséges országok tábornokai együtt vesznek részt a képzésben.

A képzés kiejánlásához szükséges elengedhetetlen feladatok

A magyar tanfolyam nemzetközi porondon történő megjelenése előtt azonban számos feladatot el kell végezni. A képzés nemzetközi kiejánlásához – a felsőoktatási képzésben történő megjelenítéssel egyidejűleg – a képzési célokat és követelményeket célszerű az Európai Képesítési Keretrendszerrel⁸ (EKKR) harmonizáló Magyar Képesítési Keretrendszer (MKKR) szintjeiről jellemzői (deskriptorok) alapján meghatározni.

Az EKKR egy közös európai referenciarendszer, amely összekapcsolja a különböző országok nemzeti képesítési rendszereit és keretrendszeit. Gyakorlatilag egy fordítási eszköz, amely a képesítéseket könnyebben beazonosíthatóvá teszi, valamint segíti az egyik oktatási intézményből a másikba átmenni szándékozó tanulókat és a külföldön munkavállalókat képesítési megfelelőségük beazonosításában.

Az MKKR szintjeire az alábbi képesítéseket sorolták be:

- az alapfokú iskolai végzettséget igazoló bizonyítvány (MKKR 2. szint),
- a HÍD I., II. program tanúsítványa (MKKR 2. szint),
- a középfokú végzettséget tanúsító bizonyítvány (MKKR 4. szint),
- az érettségi bizonyítvány (MKKR 4. szint),
- az OKJ szakképzései (MKKR 2–6. szintek),
- a felsőoktatási szakképzés (MKKR 5. szint),⁹
- az alapképzés (MKKR 6. szint),
- a mesterképzés képesítései (MKKR 7. szint),
- a doktori fokozat (MKKR 8. szint).

A nyolc referenciaszint a képesítések teljes körét lefedi, a tankötelezettség során megszerzhető képesítésektől a legmagasabb szintű tudományos minősítésig, illetve a szakképzés és felnőttképzés keretében szerzett képesítésekig. A referenciaszintek – amelyek a tanulási eredményeken alapulnak – arra helyezik a hangsúlyt, hogy egy bizonyos képesítéssel rendelkező személy ténylegesen mit tud, illetve milyen tevékenység elvégzésére képes. A tanulási eredményeket az úgynevezett „Bloom-féle taxonómiával”, vagyis cselekvő igékkel írja le, melyek: a tudás, a megértés, az alkalmazás, az elemzés, a szintézis és az értékelés.

⁸ 2008. április 23-án született Európai Parlament és Európa Tanács részéről történő ajánlás alapján.

⁹ A Felsőfokú Vezetőképző Tanfolyam is a felsőoktatási szakképzés keretén belül valósul meg.

Azáltal, hogy a hangsúly áttevődik a tanulási eredményekre:

- „jobban összhangba kerülhetnek a munkaerőpiac (tudás, készségek és kompetenciák iránti) szükségletei,
- az oktatási és szakképzési szolgáltatásokkal könnyebbé válik a nem formális és az informális tanulás elismerése,
- könnyebbé válik a képesítések átvitele és felhasználása különböző országok, illetve oktatási és képzési rendszerek között.”¹⁰

Az MKKR bevezetésével a hazai oktatási rendszer egyes elemei összekapcsolhatók, ugyanígy a különböző (a formális, nem formális és informális) tanulás eredményei is összekapcsolhatóvá válnak. Az oktatási kínálat a tanulási igényekhez és szükségletekhez jóval rugalmasabban alkalmazkodik, így létrejön a személyre szabott, az önálló és motivált tanulás feltétele. Egyúttal erősödik a tanulóval kapcsolatos egyéni döntési képesség és az oktatási szolgáltatások munkaerőpiaci és társadalmi relevanciája.

Az MKKR létrehozásával:

- megerősödik az EKKR-hez történő csatlakozás feltétele,
- hazánk az egységes európai oktatási térség aktív szereplőjévé válik,
- erősödik a bizalom a magyarországi képesítések iránt, ami nemzetközi szinten növeli mindenekelőtt a felsőoktatás elismertségét, vonzerejét,
- javítja a magyar munkaerő versenyképességét az európai munkaerőpiacon,
- javul az oktatási és képzési rendszerek közötti, illetve az oktatási rendszereken belüli átjárhatóság,
- erősödik a tanulás vonzereje,
- javul a tanulás különböző formáihoz való hozzáférés,
- javulnak a társadalmi mobilitás esélyei.

Szintleíró jellemzők (deskriptorok)

A képesítések általános leírása az alábbi négy szintleíró jellemzővel és hozzárendelt tartalommal történik meg:

- *Tudás (tudás és ismeret)*: deklaratív (tény)tudás, amelynek szerveződési formája a műveltség és a szakértelem.
- *Képességek (készségek és képességek)*: feladatok megoldására alkalmassá tevő készség/képesség, amely lehet gondolkodásban megvalósuló (kognitív) tevékenység vagy pszichomotorikus cselekvés. A készség automatikus tevékenység, a képesség a feladat megoldásakor jelentkező sokféle ismeret összekapcsolása.
- *Attitűdök (nézetek, attitűdök)*: érzelmi elkötelezettség; a szakmával összefüggő felfogásbeli kérdések, a szakmai attitűdök, nézetek következményei.
- *Autonómia és felelősségvállalás*: azt mutatja, hogy egy adott személy milyen önállósággal, milyen mértékű felelősségvállalással tudja feladatát végrehajtani.

A következőkben az MKKR 5. szint szintleíró jellemzőinek¹¹ az általam javasolt katonai szakspecifikus deskriptorai tartalmi megfogalmazását ismertetem:

A „tudás” a katonai szakterülethez kapcsolódó alapvető általános és specifikus elméleti és gyakorlati ismeretek elsajátítását jelenti. A megszerzett elméleti és gyakorlati tudás

¹⁰ Forrás: Képzésben a jövő. http://www.kezpesbenajovo.hu/?id=5_alprojekt/gyik (Letöltés időpontja: 2016. 05. 10.)

¹¹ Forrás: <http://413.hu/files/8MUCSalkalom%200912/MKKR.pdf> (Letöltés időpontja: 2016. 05. 07.)

stratégiai szemléletű rendszerbe szerveződik. A gyakorlati alkalmazás módszereinek és eszközeinek magabiztos ismerete egyúttal lehetőséget biztosít a katonai hivatás hosszú távú és magas szintű gyakorlására. A tudáshoz egyértelműen hozzátartozik a katonai szakmai szókincs anyanyelven és legalább egy idegen nyelven történő ismerete.¹²

A „*képesség*” a honvédelmi feladatainak megoldására, megtervezésére és lebonyolítására, valamint a szükséges módszerek és eszközök kiválasztására irányuló, azok egyedi és komplex alkalmazásának elsajátítását jelenti. Az alkalmazható szintű idegen nyelvi kommunikációs képesség a más nyelven beszélőkkel történő szakmai együttműködést teszi lehetővé. Ide tartozik továbbá a tudásfejlesztés és az ehhez alkalmazott különböző módszerek, valamint a legkorszerűbb információs és kommunikációs eszközök alkalmazásának, továbbá a felelős egyezményi döntések meghozatalának képessége.

Az „*attitűdök*” a honvédség új eredményei, innovációi megismerésére, megértésére és alkalmazására történő szándékot fémjelzik. A fogalom a folyamatos önképzés, az elkötelezett minőségi szakmai munkavégzés, az önkritikus magatartás mellett a honvédség társadalmi szerepének és értékeinek elfogadását, valamint annak hiteles közvetítését is magában foglalja.

Az „*önállóság (autonómia) és felelősségvállalás*” alapjában véve folyamatos önellenzés mellett végzett önálló munkavégzést jelent. A továbbiakban még teljes körű felelősség vállalását jelenti a saját és az általa vezetett alárendeltek munkájáért, eredményeiért és kudarcaiért. A döntéshozatalnak kivétel nélkül a honvédség jogi, valamint az általános és katonai etikai szabályainak figyelembevételével kell történnie.

A felsőoktatási szakképzés *közös és szakmai modulokból* tevődik össze. Valamennyi felsőoktatási szakképzés *közös* moduljának eleme:

- a munkaerőpiaci ismeretek,
- az idegen nyelvi ismeretek,
- a szakmai és pénzügyi információfeldolgozási alapismeretek,
- a kommunikációs ismeretek.

A felsőoktatási szakképzések *közös moduljainak jellemzőit* „A felsőoktatási szakképzések képzési és kimeneti követelményeiről” szóló 39/2012. (XI. 21.) EMMI rendelet 1. melléklete tartalmazza.

A felsőoktatási szakképzések *képzési és kimeneti leírásait*, képzési területenként a fent említett rendelet 2. melléklete tartalmazza. A rendeletben a „VI. Közigazgatási, rendészeti és katonai képzési terület” alatt *egyetlen felsőoktatási szakképzés sem szerepel!*¹³

Mindezek alapján az európai ajánlást és a hazai szabályozást figyelembe véve a katonai felsőoktatási szakképzés bejegyzését a rendelet (VI. Képzési terület, 2. sz. melléklet) szabályozásával, az alábbi előírt szempontokra megfogalmazott (javasolt) tartalommal célszerű megvalósítani:

- A felsőoktatási szakképzés megnevezése:
Katonai felső vezető szakirányú továbbképzési szak (Senior Military Leader postgraduate course)
- A szakképzettség oklevélben történő megjelölése:
Katonai felső vezető
(Senior Military Leader)

¹² NATO-elvárás két idegen nyelv, azonban a tanfolyam bemeneti követelménye jelenleg angol STANAG 3.3.3.3.-at ír elő.

¹³ Szó szerint: „Felsőoktatási szakképzés a szakjegyékben nem szerepel.”

- A képzési terület, ezen belül a képzési ág megjelölése: *államtudományi képzés*, a besorolási alapképzési szak megnevezése: közigazgatási, rendészeti és katonai szak, a felsőoktatási szakképzettséggel legjellemzőbben betölthető FEOR¹⁴ szerinti munkakör(ök): az MH-ban rendszeresített ezredesi rendfokozathoz kötött munkakörök ellátása.
- A képzési idő (félévekben) *2 félév*, ezen belül a felsőoktatási szakképzettség megszerzéséhez összegyűjtendő kreditek száma: 60 kredit, az elméleti és gyakorlati képzés aránya: 70/30, az összefüggő szakmai gyakorlat időtartama teljes idejű képzésben: nincs előírva, a besorolási szakon való továbbtanulás esetén a beszámítandó kreditek száma: ezt egyeztetni kell a BSc- és MSc-képzésekkel, a képzési terület szerinti továbbtanulás esetén beszámítandó kreditek száma: ezt egyeztetni kell a BSc- és MSc-képzésekkel, a különböző képzési formák megszervezésére vonatkozó egyéb követelmények: nincs meghatározva.
- A felsőoktatási szakképzés célja: Magyarország érdekeit képviselő olyan katonai felső vezetők képzése, akik felső szintű katonai, politikai (kül-, gazdaság-, biztonság- és védelempolitikai) és közszolgálati ismereteiket elemzési, tervezési, szervezési, értékelési és irányítási, vezetési ismereteik birtokában, vezetői készségeiket és képességeiket használva (szükség esetén önállóan) azokat hatékonyan és felelősséggel képesek alkalmazni.
- A képzésben elsajátítandó kompetenciák, ezen belül
 - a megszerzhető *tudás*, ismeret és tapasztalat;
 - a jártasság és a *képesség* a gyakorlatban;
 - az *önállóság* (autonómia);
 - a *felelősségvállalás*. (Mindezeket lásd az 1. számú mellékletben.)
- A felsőoktatási szakképzés moduljai és azok kreditértékei:
 Általános ismeretek: 35 kredit
 Szakmai ismeretek: 19 kredit
 Záródolgozat: 6 kredit
- A felsőoktatási szakképzés összefüggő szakmai gyakorlatának követelményei: nincs meghatározva.
- A felsőoktatási szakképzésre történő felvétel feltételei:
 - bármely katonai képzési területen, mesterszakon szerzett oklevél;
 - angol STANAG 6001 szabványú 3.3.3.3., vagy angol nyelvből katonai szakanyaggal bővített komplex felsőfokú nyelvvizsga;
 - külföldi hallgatók esetében magyar nyelvvizsga;¹⁵
 - legalább 2 év zászlóaljparancsnoki, vagy azzal megegyező szintű vezetői beosztásban eltöltött idő;
 - közigazgatási alapvizsga;
 - ECDL-vizsga;

¹⁴ Foglalkozások Egységes Osztályozási Rendszere.

¹⁵ Állami nyelvvizsga vagy az NKE HHK Idegennyelvi és Szaknyelvi Központ vizsgabizottsága előtt a magyar nyelv – mint idegen nyelv – ismeretéből tett sikeres bemeneti vizsga.

- érvényes nemzetbiztonsági szakvélemény;
- érvényes egészségügyi és fizikai állapotfelmérés.

(A fentiekhez kapcsolódó további témák – „A Katonai felső vezető szakirányú továbbképzési szak szakspecifikus deskriptorai”, „A katonai felsővezető-képzés egyes dokumentumainak helyzete és azok legitimitási”, valamint a képzés egyes tantárgyai kiajánlásának vizsgálatát elemző fejezetek – a tanfolyam elvégzéséhez előírt záródolgozatomban található meg.¹⁶)

BEFEJEZÉS

A magyar katonai felsővezető-képzés közel negyedszázados fennállása alatt a tanfolyam képzési programja folyamatosan követte a változások igényeit. A katonai felsőfokú vezetőképzés továbbfejlesztésének egyik lehetséges iránya és egyben az eddig elért eredmények legnagyobb elismerése a nemzetközi oktatási szintéren való megjelenés.

A nemzetközi szerepvállalás mindenképp nagy felelősséggel és komoly követelményekkel terheli a katonai felsőoktatás szereplőit. A képzés kiajánlása kizárólag a képzés minden oldalú biztosítása és legalább középtávon történő vállalása mellett lehetséges. A nemzetközi oktatásban történő szerepvállaláshoz (de ugyanígy új alap- vagy mesterképzési szak indításához is), meg kell felelni mind a nemzetközi, mind a hazai képesítési keretrendszer előírásainak. Fel kell készülni a jelenleg folyamatban lévő képzéseknek az új rendszernek megfelelő módosítására is.

FELHASZNÁLT IRODALOM

- A felsőoktatási koncepció fő irányvonalai. www.kormany.hu/download/8/05/20000/HÁTTÉRANYAG.docx
- A felsőoktatási szakképzések képzési és kimeneti követelményeiről szóló 39/2012. (XI. 21.) EMMI rendelet. http://net.jogtar.hu/jr/gen/hjegy_doc.cgi?docid=A1200039.EMM
- A Magyar Képesítési Keretrendszer. <http://413.hu/files/8MUCSalkalom%200912/MKKR.pdf>
- Derényi András: *A felsőoktatás nemzetközivé válása*. Szakértői beszélgetés. https://www.felvi.hu/pub_bin/dload/FeMu/2008_03/oldal89_96_szakertoi_beszelgetes.pdf
- Derényi András – Vámos Ágnes: *A felsőoktatás képzési területeinek kimeneti leírása – ajánlások*. Oktatási Hivatal, 2015.
- „Fokozatváltás a felsőoktatásban” című stratégia. Emberi Erőforrások Minisztériuma, 2015.
- Képzésben a jövő. http://www.kezpesbenajovo.hu/?id=5_alprojekt/gyik
- Nemzeti Közszolgálati Egyetem Intézmény Fejlesztési Terv 2015–2020. <http://uni-nke.hu/egyetem/intezmenyfejlesztesi-terv-2015-2020>
- Nemzeti Közszolgálati Egyetem Vagyongazdálkodási Terv 2015–2020. In: Nemzeti Közszolgálati Egyetem Intézmény Fejlesztési Terv 2015–2020. <http://uni-nke.hu/egyetem/intezmenyfejlesztesi-terv-2015-2020>
- Palkovics László: *MTMI Képzések – hogyan tehetjük vonzóvá? Kormányzati kezdeményezések a pályaaorientáció és tehetség gondozás területén*. Emberi Erőforrások Minisztériuma, 2015.

¹⁶ Az NKE Könyvtárban megtalálható.

Krizbai János ny. ezredes:

A KATONAI HIVATÁS VAGY FOGLALKOZÁS DILEMMÁI AZ ÖNKÉNTES HADERŐBEN

ÖSSZEFOGLALÓ: „Változó és maradó. Értékek a katonai etikában” címmel rendeztek tudományos konferenciát 2015. november 15-én a Nemzeti Közszolgálati Egyetem Hadtudományi Kutatóműhely szervezésében. A tanácskozás célja a változó világunkban érvényes, maradandó értékek kutatása, melyek hasznosíthatók a tisztjelölt hallgatók felkészítésében. A tanácskozáson három bevezető előadás hangzott el: Himmer Péter főiskolai tanár (megjelent a *Hadtudományi Szemle* 2015/4-es online számában), Harai Dénes ny. ezredesé (akinek az előadását szerkesztett változatban folyóiratunk 2016/3. számában közöltük) és dr. Krizbai János ny. ezredesé, melyet alábbiakban adunk közre. Krizbai ezredes a hivatás és foglalkozás fogalomköréit veti össze az önkéntes katonai szervezetek vonatkozó jellemzőivel. Kérdéseket vet fel, dilemmákat fogalmaz meg. Ennek során felhívja figyelmünket a mélyebb értelmezés hiányára.

KULCSSZAVAK: önkéntes haderő, hivatás, foglalkozás, értékek

„A hivatás az élet hátgerince.”

Friedrich Nietzsche (Nietzsche-aforizmak. Fordította: Schöpflin Aladár)

Időnként nemzetközi szinten is élénk társadalmi vagy mélyebb tudományos igényű viták folynak arról, hogy bizonyos társadalmi, történelmi fogalmak, eszmék, eszmerendszerek, melyek korábban jelentős értékrendi különbségeket, viszonyrendszereket is kifejeztek, hogyan értelmezhetők a 21. században. Meg tudjuk-e válaszolni segítségükkel napjaink globális vagy éppen a szűkebb társadalmi kihívásait? Összetettebben vetődik fel ez a kérdés régióinkban, a mai „értékváltó” társadalmakban, és különösen akkor, amikor olyan tradicionális szervezetről van szó, mint a hadsereg. Műhelykonferenciánk egyik alapkérdésékként fogalmazódott meg: „Vajon milyen lenyomatot hagyott a katona, a tiszte önképében a 20. század? Az a 20. század, amely legalább nyolc rendszerváltást vagy azzal felérő társadalmi formaváltozást hozott, amelyek mindegyike átöltözéssel járt együtt – és pedig kívül és belül. Mennyiben érvényesek ma és milyen jelentéssel bírnak a katonai hivatás tradicionálisnak tekintett értékei? Gondoljunk csak arra, hogy a katona fogalma korunkban jelentősen átalakult: mind kevésbé jelenti a harctéren küzdő hős vitézt, és mind gyakrabban valamely modern technika kezelőjét, netán egyszerűen a számítógép billentyűzetén kimagasló szaktudással operáló szuperszakembert. Mind összetettebbé válik az elmúlt évtizedekben többször felvetődő kérdés: foglalkozás vagy hivatás?”¹ Ha természetszerű válaszuk a hivatás, akkor annak melyek a mai elemei, mi a mai értéktartalma az esküvel is megpecsételt katonai szolgálatnak?

A szervezetek ősenek tekintett, funkciójából következően speciális értékrendet követő bürokratikus intézmény, illetve annak tagjai sok kihívást, konfliktust élt/élnek meg napjainkban. Változott az intézmény társadalmi beágyazottsága, a hivatás, a katona társadalmi

¹ A szakmai workshop kiküldött alapkérdései 2.; 3. pont

pozíciója, társadalmon belüli önelhelyezése. Különösen élessé vált a kérdés az önkéntesség elvén építkező haderőben, ahol a társadalom nagyjából átadja a haza védelmének nemes feladatát olyan állampolgároknak, akik ezt önként vállalják. Kérdés, mit jelent ez az egyre inkább piacorientált világban? Mindezekkel együtt egyrészt tradicionális igény a katonával szemben a belső azonosulás, másrészt a társadalom, a mindenkori kormányzat kötelessége a katonai szolgálat, a hivatás megbecsülése. Mindkét oldalról látszanak hiátusok.

A hivatás lényegét többnyire pszichikus tényezők szempontjából elemzik, mely szerint a hivatás komplex fogalom, amelynek értelmi, érzelmi, akarati gyökerei és aspektusai vannak. Ezt erősíti meg az a felfogás, mely szerint a hivatás feltételezi a magas színvonalú szaktudást, felöleli az egyén szeretetét munkája iránt, azt az érzelmi és kognitív viszonyulást, mely szerint az ő boldogulása a társadalom felemelkedését is szolgálja. Ez tehát azt jelenti, hogy a hivatástudatot úgy értelmezhetjük, hogy az nemcsak intellektuális elemekből tevődik össze, hanem érzelmi viszonyulásból, etikai alapállásból és akarati tényezőkből is.² Ebből következően vetődik fel, hogy eltérőek-e, illetve mennyiben eltérőek ezek a tartalmak a szervezet különböző szintjein és a szervezetben különböző ideig szolgálóknál.

A bevezető gondolatokból, illetve a tapasztalt válaszokból is érzékelhető, hogy a témában felvetődő viták nem tekinthetők teoretikusnak, mivel ezek eredményeként születhet meg egy társadalomban a haderőkép, kristályosodhat ki az önkéntes haderő vezérlő értékrendszere.

Használjuk nap mint nap a hivatás, hivatástudat fogalmakat, él is mögöttük (jobbára virtuálisan) egy hagyományos, pozitív értéktartalom, de láthatóan sajátos kettősség tapasztalható. Jogszabályainkban azt olvashatjuk: a „hivatásos állomány tagja: az állomány azon tagja, aki élethivatásként, határozatlan időre vállalja a katonai szolgálatot”.³ A hivatkozott jogszabályt tovább olvasva már érzékelhető a belső ellentmondás. Felvetődik a kérdés: mi az értéktartalma az élethivatásnak? Csak a lényege a fogalomnak, hogy a hivatásos katonának határozatlan a jogviszonya, szemben a szerződéssel, akinek határozott idejű (bár többször meghosszabbítható)? A szerződéses tisztre nem érvényesek a hivatás történelmi értékei?

Mindezek mellett politikai és katonai vezetők is gyakran tesznek olyan értéktartalmú kijelentéseket, mint például „*a katonának* (itt már minden állománycsoportra gondolnak) nem munkaideje, hanem szolgálati ideje van”, ezzel is vélik megkülönböztetni a katonát más foglalkozásoktól. Láthatóan már itt is sántít a megközelítés, hiszen feltételez mindenkinél valamilyen magasabb elköteleződést, amint az a katonai esküben ki is fejeződik. Gyakran meg is fogalmazódik a „hivatástudat” mint ehhez a speciális jogviszonyhoz fűződő belső elkötelezettség, odaadás.

Van-e a katonai hivatásnak egyfajta társadalmi respektje, ha igen, az miben fejeződik ki? Mit is várhat el tehát a társadalom és a hadsereg a katonától, illetve mást várhat-e el annak egyes csoportjaitól? (Hozzá kell tenni, hogy a jogszabályi fogalom szerint az önkéntes haderőben a többség nem hivatásos.) Az előbbi gondolatok mentén meg kell említeni, hogy a katonai hivatás esetében tradicionálisan és 20. századi fogalomkörében is döntően a tisztekre koncentráltak, pedig – amint később kitérünk rá – a szélesebb felfogás már az előző század második felében is vetett fel kérdéseket. Megnövekedett ugyanis a tiszthelyettesek, altisztek szerepe, felelőssége, és ezzel együtt a szükségesség tudás mértéke is.

² Fáyiné dr. Dombi Alice: Pedagógusképzés, pedagóguspálya, kiterjesztett pedagógusszerep. SZTE, Szeged, 2011.

³ Hjt. 2. § 10.

Fontos tisztázni, hogy mit is jelent az élethivatás, mi a hivatástudat mai értéktartalma. A már régebbi NATO-tagországokban is több évtizedes polémia a hivatás és a foglalkozás jelleg kifejezések mai tartalmának, illetve az önkéntes, zsoldos építkezésű haderők közötti érdemi különbségek kibontása. A napi működés szabályozása, irányítása során érzékelhetők a hiányok. Egyértelműen megfogalmazható, hogy akár a külső társadalmi, akár a belső honvédségi elvi alapvetések tisztázása nélkül hiányoznak az alapok, nem alakíthatók ki a szervezet belső és társadalmi kötőszövevei sem. A működési filozófia tisztázatlansága, ebből következően a szervezeti kultúra bizonytalansága messze túlmutat azon, hogy mennyire érvényesül egy szakmai etikai kódex, hiszen hiányoznak vagy ellentmondásosan jelentkeznek az általános szervezési elvek és a jogszabályokban is testet öltő keretek, elvárások.

Természetesen – mint utaltunk rá – történelmi fogalmaink többségét használjuk, de sok esetben ellentmondásos, leegyszerűsített tartalommal, visszaélve azok lényegével. Az önkéntes haderő eddigi működése során felerősödött viták is jelzik, hogy a korábbi fogalmak köznapi jelentésében rejlő különbség nem fejezi ki lényegüket, így nem válhatnak érdemi szervezeti integritást biztosító értékekké. Ezen túl azt is látnunk kell, nagyban befolyásolja a válaszokat az is, hogy jelentősen megváltozott a társadalmak hozzáállása azokhoz a kérdésekhez, amelyek esetében a politikán túlmutató feyzvereké a szó.

A műhelykonferencia tematikájához kapcsolódóan – a fogalmak mögöttes tartalmát is értelmezve – láthatóan szélesebb társadalmi összefüggésben kell áttekintenünk a kérdést. A tanulmány keretei nem teszik lehetővé az átfogó társadalmi kitekintést, de nem hagyhatjuk figyelmen kívül, hogy érzékelhetően gond van az értékpiramis csúcsával, a társadalomépítés fő irányának egyértelműbb megfogalmazásával is.

Szűkebb környezetünkben, a honvédséggel, illetve tagjaival szembeni elvárások dokumentumaiból, felszíni kinyilatkoztatásokból és a jogszabályi környezet ellentmondásaiból is jól látszik, hogy az utóbbi évtizedekben, különösen az önkéntes haderő építése során az elmúlt években több területen nem születtek válaszok a felmerült kérdésekre. Ezek között vannak olyan sarkalatos kérdések is, mint a katona helye a társadalomban, a hivatás, hivatástudat, hivatásos, önkéntes profi, professzionalista kifejezések értéktartalma a haderőn belül. Ezek mellett felmerül még az önkéntes–zsoldos érdemi megkülönböztetése. Lexikonokból általában azt olvashatjuk, hogy a zsoldos idegen hatalom érdekében pénzért szolgáló katona.⁴ A helyi háborúk kapcsán látjuk, hogy ilyenek szép számmal vannak ma is. Sőt a régebben önkéntes haderőkben szolgált katonák egy része – szolgálatuk leteltével – elszegődik zsoldosnak.⁵ Az ukrán parlament napirendjén van, hogy törvényesítsék ezt a fajta szolgálatot. A szíriai háborúk kapcsán pedig azt olvashatjuk, hogy ezek vannak a szemben álló felek mindegyikénél olyanok, akik nem kapnak zsoldot, sőt maguk finanszírozzák, hogy ott lehessenek. Ők a 21. század lovagjai? Ezekkel szemben az önkéntes haderő tagjai missziós feladataik során lényegesen többet keresnek itthoni fizetésüknél. Kutatások egyértelműen megerősítették, hogy pl. a legénységi állomány jelentős része azért vállalt önkéntes szolgálatot, hogy misszióba kijutva ezekhez a pluszjuttatásokhoz hozzájusson. Tehát ők csak azért nem zsoldosok külföldön harcolva, mert „saját országuk vette meg” őket?

⁴ A Hadtudományi lexikon szerint: Zsoldos hadsereg: „A fizetségért katonai szolgálatot vállaló, többségében külföldiekből álló kötelék pejoratív ízű megközelítése.” MHTT, 1995, 1468.

⁵ Megjegyzendő, hogy ez a jelenség több problémára is rámutat. Ezek egyike, hogy a kiszolgált katonák egy része mentális problémákkal küzd, és nem tud visszailleszkedni a civil társadalomba.

HIVATÁS, HIVATÁSRENDEK

Mielőtt a kérdés katonai tartalmát tárgyalnánk, tekintsük át a hivatás fogalmának általános értelmezését. Történelmi dimenziókban vizsgálódva azt látjuk, hogy a hivatás fogalmát társadalmanként és koronként eltérő súllyal – és mivel erőteljes a társadalmi beágyazása – természetesen részben eltérő tartalommal használták. Dr. Somfai Béla „Hivatás vagy foglalkozás?” című előadásában⁶ így fogalmaz a hivatással kapcsolatban: „...általában közös bennük, hogy a hivatásban mindig van valami többlet, ami az egyszerű hétköznapi emberi célokon túl mutat, mely azzal is jár, hogy nem választható egyértelműen szét a munka, a munkaidő, az elköteleződés valamilyen formában az egész életet áthatja.” Aki hivatást választ, annak szinte mindig rendelkezésre kell állnia. Az emberi létezés magasabb célja mutatkozik meg a hivatásban, áthatja egyfajta altruizmus.

Az előző értékelés mellett szinte mindig kapcsolódott a fogalomkörbe egy magasabb szintű tudás és az elhivatottság. Ezt a következőképpen fogalmazta meg Formádi Katalin a „Piaci hatások a professzionalizáció folyamatának változásában” című tanulmányában: „A professzió egyik jellemzője a közösségre orientáltság, mely a hivatásetikát (életre szóló köteleességérzetet és a közjó szolgálatát) hangsúlyozza, a »tett jutalma önmagában van«.”⁷

Maradva ebben a kontextusban, nem kerülhetjük meg a hivatás azon történelmi megközelítését, mely szerint a hivatásért, annak elismeréséért, kockázataért korábban elsősorban nem fizetés, hanem „tisztelet” járt. Ezt a tényt dr. Somfai Béla az alábbiak szerint fogalmazta meg: „A »hivatásnak szentelt« élet csak akkor lehetséges, ha az a megélhetés napi gondjaitól független.”⁸ Úgy is mondhatnánk, hogy igazából azon embereknek teljesedhet ki a hivatástudata, azok élhetik meg a munkájukat hivatásként, akiket az abból származó bevétel felszabadít a napi megélhetési gondok terhe alól.

Persze a történelemben visszatekintve láthatjuk, hogy más hivatásrendeknél is járt némi közvetett ellenszolgáltatás, mely kifejeződött anyagiakban is, ez volt a tiszteletdíj. Más oldalról a korábbi időkben is döntően úgy működött több hivatás, hogy mögötte saját vagy más (mecénás) vagyon állt. A mai piaci társadalomban a fizetés viszont a megélhetés szinte egyedüli alapja. Tehát visszautalva a már említett fogalomhasználatra, a fizetés katona esetében a zsoldot jelenti. A sarkított kiemelések jelzik, hogy nagyfokú a tisztázatlanság, amely jelentős befolyással bír a modern társadalom és a hadsereg kapcsolatára és a haderő belső kötőszöveire is. Történelmi visszatekintésben is láthatjuk: a hivatástudat kibontakozásához szükség volt (van?) arra, hogy a napi megélhetési viszonyokon felül tudjunk emelkedni, legalábbis szándékunkban és beállítottságunkban. Mi kell ahhoz, hogy ez érvényesüljön, amikor nemcsak a megélhetés, hanem az élet is tét?

Már utaltunk rá, hogy korábban fontos megkülönböztetés volt, hogy a hivatásért, a mögöttes tudásért elsősorban nem fizetés vagy más pénzbeli ellenszolgáltatás, hanem „tisztelet”, ahhoz kapcsolódóan tiszteletdíj járt. Mi a különbség a munkadíj és a tiszteletdíj között? A tiszteletdíjből nem lehet megélni, állíthatnánk cinikus megjegyzéssel, bár épp az előbbi foglalkozások kapcsán ennek ellenkezőjére is láthattunk példát. Ez a tény azonban már a modern korban kialakult társadalmi és gazdasági kapcsolatok következménye. A hagyományos megkülönböztetés a tevékenység és a létrejött személyes kapcsolat termé-

⁶ Dr. Somfai Béla: Hivatás vagy foglalkozás? Torontói Egyetem, Teológia Tanszék. Magyar Nemzet, 1994. január 21. (Az előadás véglegesített szövege a Szegedi Hittudomány Egyetem honlapjáról lett átvéve, 2014.)

⁷ Formádi Katalin: Piaci hatások a professzionalizáció folyamatának változásában. Eduline, 2011. 3. sz., 292.

⁸ Uo.

szetére utalt. A tiszteletdíj nem a szolgáltatás ellenértékét jelentette, hanem pontosan annak elismerését, hogy a kapott segítséget vagy szolgáltatást nem lehet pénzzel kiegyenlíteni. Nem volt ennyire direkt ellenszolgáltatási funkciója, mint manapság, pusztán a hálának és a lekötelezettségnek jelképes kifejezését szolgálta.

A hivatás lényege nem a saját létbiztonság megteremtésében, hanem mások szolgálatában, mások javának védelmében valósult meg. Tehát a tevékenység és a gazdasági érdekek biztosítására irányuló igyekezet ebben az esetben az „elvek” síkján és a gyakorlatban is szétválasztható. Jól kifejezi ezeket a következő megközelítés: „A hivatás lényegét többnyire pszichikus tényezők szempontjából elemzik, mely szerint komplex fogalom, amelynek értelmi, érzelmi, akarati gyökerei és aspektusai vannak. Ezt erősíti meg az a felfogás, mely szerint a hivatás feltételezi a magas színvonalú szaktudást, felöleli az egyén szeretetét munkája iránt, azt az érzelmi és kognitív viszonyulást, mely szerint az ő boldogulása a társadalom felemelkedését is szolgálja. Ez tehát azt jelenti, hogy a hivatástudatot úgy értelmezhetjük, hogy az nemcsak intellektuális elemekből tevődik össze, hanem érzelmi viszonyulásból, etikai alapállásból és akarati tényezőkből is.”⁹

E gondolatokból is látható, hogy a korábbi és mai társadalmak fontosabb értékrendszerei különbözősége mellett a társadalmi feltételek döntőek lehetnek. Szakmai, elemzési kérdés, hogy a mai hivatástudattal mennyiben járhat együtt az a meggyőződés, amely az átlagos emberi célok fölé mutat, de egyszersmind egyensúlyt tud teremteni a munka, a pihenés és a család között.

Más oldalról fontos kérdés, hogyan biztosítható az erőteljes értékváltásban vajúdo társadalmunkban az a megbecsülés, mely megadja a hazáját védő, hivatását gyakorló személyek társadalmi biztonságát és tekintélyét.

Érzékelhetően óvatosan kell bánni a szavakkal, amikor kijelentjük, hogy az önmagában vett munkatevékenység foglalkozást jelent, míg a másik ember szolgálatára irányuló és minden más szempontot háttérbe szorító tevékenység hivatás, szabad foglalkozás. Az emberi tevékenység e két formájának éles szétválasztása nem lehetséges. Régtől beszélünk orvosi, ügyvédi vagy pedagógusi hivatásról, és hivatalnoki, ipari vagy mezőgazdasági foglalkozásról. A különböző – hagyománytisztelő – megközelítések szerint a hivatástudattal mindenekelőtt együtt járt az a meggyőződés, hogy ebből a tudatból fakadnak az adott szolgálatot irányító etikai szabályok. Más szóval, a hivatás autonóm, önmagát szabályozó, öntörvényű tevékenység. Régen a tradicionális szakmákat tömörítő szervezetek képesek voltak arra, hogy tagjaik számára méltóságukhoz illő magatartást és szolgálatuk megbízhatóságát biztosító kötelező szabályokat állítsanak föl tagjaik számára. A későbbi polgárosodó társadalmak leírásában vagy Durkheim társadalmi szolidaritásról szóló elméletében már jelentősen más megközelítése van hivatásrendeknek. Később, a funkcionális térnyerésével, a 20. század elején teljesebb ki majd a foglalkozás szociológiai leírása, mely döntően amerikai megközelítésekben jelentkezik. Max Webernek az új típusú (kapitalista) társadalmat leíró szociológiai munkássága a strukturalista, funkcionális megközelítéseket erősítette, vitte tovább.

A hivatás későbbi megközelítései is egyházi tanítások és a társadalmi változások kapcsán fogalmazódtak újra az ipari, majd a modern társadalmakban. Max Weber „A protestáns etika és a kapitalizmus szelleme” című művében szemléletesen mutatja be ezen összefüggések fontosságát. Említett művében is rámutat, hogy a reformáció a katolikus felfogással szemben megnövelte az e világi, hivatásszerűen végzett munka és az érte járó vallásos jutalom

⁹ Fáyné dr. Dombi Alice: i. m.

jelentőségét. Megközelítéséből látható, hogy olyan, történelmi korokon átívelő fogalmak, mint a hivatás, nem csak az elmúlt társadalmi és gazdasági rendszerekben kialakult értelmezéseket őrzik, hanem mélyebb kulturális és társadalmi változások eredményét is tükrözik jelentésükben. Ezek a mozzanatok is egyértelműen jelzik, hogy időről időre elő kell venni a kérdést, mert tévutat jelenthet a múlt mechanikus beemelése a jelen kihívásaira adott válaszokba. Manapság egyre fontosabb a dinamikus megközelítés, hiszen a munkához kapcsolódó fogalmak kapcsán is óvatossá kell lennünk, amikor a távlati jövőt célozzuk. Ralf Dahrendorf „Egy új rend nyomában” című előadás-gyűjteményében a nem is túl távoli jövőbe tekintve felveti: „A rendelkezésre álló munka fajtája és mennyisége nem lesz elég ahhoz, hogy strukturálja a társadalmakat.”¹⁰

A korai polgári társadalmak jellemzését szolgáló elméletekből fejlődött ki a modern hivatásrendeket is leíró, professziókra építő komplexebb megközelítés. Erre azért is fontos a katonai hivatás dilemmái sorában kitérni, mert a civil megközelítéssel a „katona” fogalma alatt nagyon sokfajta és eltérő szintű tudás, szakma mosódik össze, és még a sokak által aposztrofált ölés mestersége is csak a katonák egy részének „munkaköri feladata”. Másrészt a szervezeten belül is hajlamosak vagyunk arra, hogy sommásan ítéljük meg a katonát. Centrumában sokszor csak a tisztre gondolunk, és nem tekintjük végig érdemben a különböző állománycsoportok eltérő funkcióit. Ez a keveredés is okozza, hogy intellektuális vezető helyett időnként „rambót” csinálunk a tisztből ahelyett, hogy ezt a szerepet és értékrendszert meghagynánk az altisztnek, vagy még inkább a legénységnek.

A funkcionalista gondolkodók a professzióknak pozitív értéktartalmat tulajdonítottak. A professzió képviselői szerintük a közösség, a közjó érdekében, altruista módon járulnak hozzá a társadalom stabilitásához. A professziók tehát nem a magánérdeket, hanem a közt szolgálják, funkcionálisan hozzájárulnak a társadalmi rend fenntartásához.

Történelmi kontextusban hivatásrendekbe sorolták a papi (egyházi), orvosi (gyógyító), jogi (bíró, ügyész, ügyvéd), tanári (nevelői) pályákat. Az irodalom Clausewitz munkássága,¹¹ illetve a porosz kormány törvénykezése alapján a katonai hivatást a 19. századtól sorolta a hivatásrendekhez. Huntington mértékadó munkájában adja közre az új tartalmú értelmezést: „Ha meg kellene adnunk a katonai professzionalizmus megszületésének időpontját, akkor az 1808. augusztus 6. dátumát választanánk. Ezen a napon bocsátotta ki ugyanis a porosz kormány rendeletét a tisztek kinevezéséről, amely egyértelműen, világosan rögzítette a professzionalizmus alapvető normáit...”¹²

Értékdimenziókat tekintve a későbbi keresztény rendek is lényegében hasonlóan fogalmazták meg tanításait. Ezekben egyértelművé tették, hogy a hivatásos ember több annál, mint aki csak azért dolgozik, hogy megéljen.

A „HIVATÁSELMÉLETEK” JELLEMZŐI A 20. SZÁZADBAN

A bevezetőben jelzett történelmi megközelítések után, azok szellemét nem elfeledve, fontos kérdés, hogy a huszadik század teoretikusai, a társadalmi változások hatásait is figyelembe véve, mire helyezték a hangsúlyt. Náluk egyebek mellett egyértelműen elkülönül a lelkeszi és más tudományos felkészültséget igénylő hivatás. Amíg a lelkeszi elköteleződés kiterjed az élet minden területére, addig más hivatásoké inkább munka- vagy foglalkozáscentrikus

¹⁰ Ralf Dahrendorf: Egy új rend nyomában. Napvilág Kiadó, 2004, 56.

¹¹ Carl von Clausewitz A háborúról című munkájában foglalta össze az alapokat.

¹² Samuel P. Huntington: A katona és az állam. Zrínyi Kiadó, Budapest, 1994, 34.

szempontból várja el az elköteleződést. Nem a szabályok, hanem maga a tevékenység jelenti a hivatások társadalmi valóságát. A hivatás olyan szakma, amely hosszú, specializált, intellektuális képzésen alapul, s amelynek révén egy bizonyos szolgáltatás nyújtható.

Brandeis (1914) értelmezésében a hivatás olyan foglalkozás, amelyhez az előzetes képzés intellektuális jellegű, és amelyben az ismereteket és bizonyos fokig a tanulást meg lehet különböztetni a puszta készségektől. Másodszor, olyan foglalkozás, amelyet főként másokért – mások szolgálata érdekében – és nem magukért űznek az emberek. Harmadszor, olyan foglalkozás, amelyben a pénzbeli megtérülés nem jelenti a siker mértékét.¹³

A hagyományos hivatásrendek mai önelhelyezését vizsgáló dolgozatokban sorra visszaköszönnek a korábban említett szociológiai iskolák, amelyek jól mutatják be a vitapontokat. Ezekből kiemelve néhány tényező:

Flexner (1915) hat kritériumot sorol fel, amelyek alapján egy foglalkozás hivatásnak nevezhető. Szerinte a hivatásszerű tevékenység alapvetően:

- intellektuális, nagy felelősséggel jár;
- tanult szakma, amely széles körű ismereteken és nem a rutinon alapul;
- inkább gyakorlati, mint akadémikus;
- technikái megtaníthatók, és ez jelenti a szakmai képzés alapját;
- belsőleg jól szervezett;
- és az altruizmus motiválja.

A hivatást űzők a „társadalmi jó” elősegítésén munkálkodnak. Parsons (1939, 1968) a szakma hasonló jellemzőit sorolta fel. A „hivatás” fogalmáról rendelkezésünkre álló szociológiai irodalom átolvasása nyomán a hivatásnak az alábbi alapvető, világszerte elfogadott jellemzői határozhatók meg:

1. Specializált ismeretek (tanulás) és készségek (gyakorlat).
2. A kutatás és a specializált ismeretek munka melletti folyamatos korszerűsítése.
3. Intellektuális tevékenység.
4. Társadalmi szükségesség.
5. Inkább a társadalom szolgálata, mint személyes nyereség.
6. A közösség elismerése és társadalmi státus.
7. Szabványos terminológia.
8. Szorosan összefonódó, altruista filozófiát valló szakmai szervezet.
9. Stabilitás a szakmában a hivatást űzők állandósága miatt.
10. A hivatás képviselőinek etikai kódexe.
11. A szakma autonómiája.
12. A hivatást képviselők szakmai tekintélye.¹⁴

A korábban említett hivatásrendek leírásában hangsúlyosabbá vált a professzió kifejezés is, ami – a nyelvi sajátosságok mellett – kifejezett jelentősen magasabb szintű szakmaiságot, komolyabb mögöttes tudást is, mely a terület és az egyén társadalmi helyét, presztízsét is jelezte. Kérdés, hogy ezek mellett az etikai és egyéb dimenziók hogyan alakultak?

Láthatóan a „hivatás” fogalmi rendszerében nagyon erősen benne van az intellektus, az intellektuális tevékenység. Vajon ez átöröklődött a korábbi hivatásjellelmzőkből, melyekhez mai fogalmainkkal felsőfokú végzettség kapcsolódna? Belefér ebbe a megközelítésbe a felső vagy akár középfokú végzettségű örmester?

¹³ Eredetiben Louis D. Brandeis: The opportunity in the law.

¹⁴ Hans Raj Chopra: A könyvtáros hivatás Magyarországon. Könyvtári Figyelő, 1992. 2. sz.

A KATONAI HIVATÁS

A modern hadseregek létrejöttét Poroszországhoz és történetileg a 19. század elejéhez köthetjük, amikor az iparosodással és urbanizációval együtt járó munkamegosztás, a népesség növekedése szükségessé teszi a foglalkozások elkülönülését, s ezzel a hadseregnek, a katonai tevékenységnek az elkülönülését is. Ez a folyamat Európában a francia forradalom, majd a napóleoni háborúk időszakában megy végbe, ami egyik oldalról a polgárosodáshoz, a tőkés korszak konfliktusaihoz, másik oldalról a technikai, haditechnikai fejlődéshez köthető.

Több szerzőtől – közöttük a már korábban idézett Huntingtontól – olvashatjuk, hogy ettől az időszaktól jelennek meg Európában a katonai professzionalizmus (újkori) elemei, s teremődnek meg a feltételek a modern hadsereg létrejöttéhez. Egyfelől a nemzetállamok megerősödésével, melyek képesek fenntartani egy nem kis költségeket jelentő nemzeti hadsereget, másfelől pedig ennek a hadseregnek a modernizálásával, ami alapvetően a haditechnikában, a vezetésében, szervezésében, szaktudásában, kiképzésében és mindenekelőtt felépítésében. Érdemes gondolatait rendszerező jellege miatt idézni: „A hadi mesterség az emberiség ősi alkotása. A katonai hivatást azonban csak nemrég teremtette meg a modern társadalom. Történelmileg a professzionalizmus a nyugati kultúra megkülönböztető jellegzetessége. A nagy civil hivatások a késői középkorban alakultak ki és a tizenharmadik század elején már igen fejlett formában léteztek. A tisztii hivatás azonban lényegében a tizenkilencedik század terméke. A tisztek csak a napóleoni háborúkban sajátították el azt a szakmai jártasságot, amely megkülönböztette őket a laikusoktól, csak ekkor kezdték kialakítani azokat a normákat, értékeket és szervezési ismereteket, amelyek ennek a technikának a velejárói.”¹⁵

Természetesen ez Huntingtonnak az ötvenes években és amerikai szemszögből leírt véleménye. (Idézett műve jegyzeteiben olvasható, hogy korábban egyetlen angol nyelvű művet talált, mely a tisztii hivatást hivatásként jellemzi.¹⁶)

Mélységében a különböző iskolák bemutatására nem térünk ki, mert – mint utaltunk rá – a különböző hivatásrendek kapcsolatának tudományos kutatása során többen megtették. A honvédséget érintően viszont kevesek vállalkoztak érdemi elemzésre. Legátfogóbban Nagyné Babics Éva „Katonai hivatás, tisztii értékrend a harmadik évezred küszöbén Magyarországon” című doktori (PhD-) értekezésében.¹⁷ Értékes áttekintő munkáját elismerve meg kell jegyezni, hogy ő is leíró jelleggel végezte elemzését, a mai dilemmákra nem adott érdemi választ.

A már jelzett doktori értekezésben¹⁸ a tisztiikar vonatkozásában Huntington nyomán a következőket írja a szerző: „A professzionális tisztiikar megjelenése Poroszországhoz köthető. A porosz kormány által 1808-ban kibocsátott rendeletben fogalmazódnak meg legelőször azok az elvárások, amelyek már a szakma irányába mutatnak. »Békeidőben a tisztii kinevezés egyedüli jogcíme az iskolázottság és a professzionális tudás, háború idején pedig a kiemelkedő bátorság és helyzetfelismerés legyen, ezért az egész nemzetből minden egyes egyén, aki rendelkezik ezekkel a képességekkel, alkalmas a legmagasabb katonai posztokra. Ezennel eltöröltetik minden korábbi osztályelőjog a hadseregben, s minden embernek, tekintet nélkül származására, azonosak a kötelességei és jogai.«

¹⁵ Samuel P. Huntington: i. m. 24.

¹⁶ Michael Lewis: England's Sea officers: The story of the Naval Profession. London, 1939.

¹⁷ ZMNE, 2004.

¹⁸ Nagyné Babics Éva: Katonai hivatás tisztii értékrend a harmadik évezred küszöbén Magyarországon. PhD-értekezés. ZMNE, 2004.

Ez a szemléletváltás – ami megfogalmazódik az állami, jogi deklarációkban – teszi lehetővé a tisztikarnak mint egységes és mérhető szakmai-hivatásbeli, és ehhez tartozó emberi-magatartásbeli szabályokkal, értékekkel rendelkező csoportnak az elkülönülését. Ez után beszélhetünk valóságosan elkülönülő tiszti hivatásról, értékrendről, ami természetesen átrendezi a társadalomnak a hadsereggel szembeni elvárásait, a tiszti hivatás presztízsét.¹⁹

Kérdés, mit mond a dolgozatban tematikusan bemutatott nézetrendszer (egyres dimenzióit még később felvázoljuk) a mának? Európai szemszögből nem kellene-e másokat is figyelembe venni, ha a mai viszonyokra alkalmazzuk? Akár az európai, akár a magyar történelmet, hadtörténelmet tekintjük, láthatjuk, hogy a tiszték esetében sem volt ez a fejlődés egyenes vonalú. Többször felerősödtek az arisztokratikus jellemzők, melyek a tiszti szerepeket, értékeket átirták a 20. században is. Volt (van?) tehát egy sajátságos kettősség, mely a mindenkori szervezeti kultúrában és egyebek mellett a tiszték politikai szerepvállalásában is tetten érhető.

Példaként vegyünk a becsülethez, azon belül is elsősorban tiszti becsület speciális védéséhez, a párbajhoz kapcsolódó kérdést. Az 1939-ben kiadott Katonai zsebkönyv 108. fejezete (Lovagias ügyek) már címében is korábbi értékekre utal vissza. A honvédség Főparancsnoka által jegyzett kiadvány egy egész fejezetet szentel a kérdésnek. A 308. § bevezető gondolata a következőket írja: „Tisztéknek tisztékkel, vagy becsületügyi eljárás alá nem tartozó egyénekkkel szemben felmerült becsület (lovagias) ügyeiket a lovagiasság szabályai szerint, azaz a magyar úri társadalom által elfogadott bármely párbajkódex rendelkezéseinek figyelembevételével kell intézniük.”²⁰ Részletesen megtaláljuk a dokumentumban az eljárási szabályokat, azok specifikus (férfi, női sértett, egyházi személlyel kapcsolatos eljárás) eseteit is. Megjegyzendő, hogy már korábbi jogszabályokban tiltott volt a párbajozás mint a becsület védésének hagyományos eszköze. A példát azért tartottuk fontosnak kiemelni, mert az új típusú professzionalista tisztikar számára tiltott volt, de más korabeli példákból is jól láthatóan a párbajozás intézménye szinte legálisan tovább élt és – a nagyobb arányt képviselő – polgári származású tisztekre is vonatkozott, illetve az úri becsület védésének tradicionális eszköze benne volt a katonai szocializációs folyamatban.

A KATONAI HIVATÁS SPECIFIKUS TARTALMA

Különböző kiadványainkban, de a nemzetközi irodalomban és a gyakorlatban is a katonai hivatást a tiszti hivatás szinonimájaként találjuk. Így használja a legtöbbet citált művében (A katona és az állam) – a kérdéskört legátfogóbban elemző – S. Huntington, de az 1992-ben honvédségben kiadott főnökségi kiadvány is.²¹ Huntington általánosan elfogadott megállapítása szerint a tiszti hivatás jellegét három alapvető mozzanatban szokás megragadni: a speciális illetékességben, az univerzális felelősségben és a testületi jellegű működésben. Egy a témával foglalkozó tanulmány (másokhoz hasonlóan) a következőkben citálja, illetve foglalja össze Huntington gondolatait: „A katona a nemzet egyik alapfunkciójában, a biztonság és a védelem biztosításában rendelkezik speciális illetékességgel. Huntington szerint a speciális illetékesség olyan normák összessége, amely elkülöníti a megfelelő szakértelem, ismeret és jártasság képviselőit egyfelől a kívülálló laikusoktól, másfelől az adott illetékesség szintje szerint egymástól is.

¹⁹ Nagyné Babics Éva: i. m. 47.

²⁰ Katonai zsebkönyv, 1939, 623. oldal, 389. §, 2529. pont.

²¹ Katonai hivatás – Tiszti értékrend. Az MH Tanintézet Főnökség kiadványa, 1992.

A rendkívül sokféle, sokszor a polgári életben is megtalálható szaktudással rendelkező speciális illetékesség, ami megkülönbözteti a tisztet csaknem minden civiltől, illetve a védelmi szektor más szereplőitől; H. D. Lasswelltől eredő szóhasználattal ezt a »speciális illetékességet« az erőszak kezelése« kifejezéssel jellemezhetjük. Ez magában foglalja az erőszak alkalmazására alkalmas haderő megszervezését, felszerelését, kiképzését, működésének megtervezését, vezetését és irányítását – háborúban és békeidőszakban egyaránt. Ilyen speciális feladatot a hadseregben csak a tisztek látnak el, a kisegítő hivatást ellátó tiszthelyettesek, az erőszakot konkrétan végrehajtó sorkatonák; a tisztikarba formálisan beletartozó szakemberek, például a jogászok nem képesek erre. A tiszt szakértelme más, mint a mesterség; széles körű általános műveltségre támaszkodó, átfogó szakmai képzésben megszerezhető, rendkívül bonyolult szaktudást jelent. A tisztek illetékessége az irányításukra bízott szervezetek nagysága és a megoldandó feladatok összetettsége szerint különbözik, ezt jelöli a képességekre, a megszerzett tapasztalatokra, az elsajátított készségekre épülő rendfokozatok rangsora.

Huntington arra is rámutat, hogy miközben a műszaki-technikai fejlődés nagyobb szakmai tudást, műveltséget követel a katonatiszttól, a növekvő specializáció sok problémát is okoz a tiszt hivatás területén. A polgári foglalkozásokban is megfigyelhető szakosodás a katonatiszt esetében ellentmondásba kerülhet előmeneteli igényével, mivel a katonai felső vezetés tagjainak a bürokratikus követelmények miatt általánosabb képzettséggel kell rendelkezniük. A szakosodást választó tiszteknek tehát a nyugdíjazásuk után is felhasználható szaktudás érdekében le kell mondaniuk a magasabb parancsnoki kinevezés lehetőségéről, az utóbbi beosztásra készülőknek pedig a polgári életben is hasznosítható szaktudást kell feláldozniuk.²²

A tanulmány szerzője jól emeli ki, hogy a specializáció, a fegyvernemi tisztek esetében felvet egy sor olyan kérdést, amelyre a mai napig nem adtunk érdemi választ. A modern társadalmakban a magasán képzett és ezzel egyidejűleg elkötelezett tisztek iránti igény ellentmondáshoz is vezethet – fogalmaz Gál Anna tanulmányában. Megfigyelhető az a predikció, miszerint „minél intelligensebb, jobban és intenzívebben képzett egy tiszt, annál kevésbé valószínű, hogy magas szinten elkötelezi magát a hivatásos katonatiszti pályának”. Igaz-e ez a megállapítás, vagy csak azt jelenti, hogy a fegyvernemi tisztek a magyar gyakorlatban kiszorulnak a parancsnoki karrierből, ezért magas presztízsű lehetőséget csak civilként érhetnek el?

Természetesen szólni kell arról is, hogy Huntington kizárja a hivatásos sorból a tartalékos tiszteket is. „A tartalékosra csak átmenetileg hárul professzionális felelősség, legfőbb társadalmi funkciója más irányú. Ennek következtében indítékai, értékei és viselkedése gyakorta nagymértékben elüt a hivatásos tiszttól.”²³ Ebből következően kifejezi, hogy nem is viselhetnek magasabb beosztást. Számunkra a tartalékosok mellett felmerül a szerződéses problematikája is. Megközelítését összegezve felvetődik kérdés, hogy a tiszt hivatás is csak a harcoló hivatásos parancsnoki állományra vonatkozhat? Szűkül vagy tágul a professzió, a

²² Gál Anna: A hivatásos katona társadalmi szerepéről. *Hadtudomány*, 1999, 3–4. sz.

²³ Samuel P. Huntington: i. m. 21.

hivatásrend? A Lasswell-féle megközelítés²⁴ (az erőszak kezelése) hogyan értelmezhető egy vezérlőteremből, automatizált gépek által végrehajtott műveletben?

Huntington érvelése is döntően a tisztekkel foglalkozik, bár hozzá kell tenni, hogy később vált nagyobb arányúvá a felsőfokú képzettségű tiszthelyettesek megjelenése az amerikai haderőben is, akik már intellektuális munkát is végeztek. Megfogalmazásában: „A tisztikar alá rendelt tiszthelyettesi és sorállomány része a szervezeti bürokráciának, ámde nem tagja a professzionális bürokráciának. A tiszthelyettesi és sorállomány nem rendelkezik sem a tisztek intellektuális szaktudásával, sem pedig professzionális felelősségével. Ők az erőszak alkalmazásának, nem pedig kezelésének szakemberei. Szakmájuk mesterség, nem hivatás.”²⁵

A szakismeret tehát szélesebb körűvé vált, de az erőszakra való döntés kérdése megmaradt a tisztnél, sőt annak specifikus részénél. Jelenti-e ez azt, hogy ők másfajta hivatástudattal rendelkeznek, mint a többi tiszt, vagy az állomány más csoportjai? Vagy napjainkban a hivatás és a hivatástudat nagyon eltérő dimenziókat jelentenek? A citált tanulmányokban is olvashattuk, hiszen Huntington után többen is megfogalmazták, hogy „a testületi jelleg formálja a tisztikart autonóm társadalmi egységgé”. Felvetődik a kérdés, hogy mennyire mondható autonómnak ez a tisztikar, ha a kifejtett elvek alapján arányában egyre kevesebben tartoznának bele, hiszen nő a specialisták, a fegyvernemek aránya? A szervezet határozza meg és alkalmazza a szakértelem normáit, illetve szerez érvényt a felelősségi normáknak, egyben védi tagjait a kívülállókkal szemben. Az előbbieken túl vagy azzal szemben, több évtizede az amerikai haderő esetében is elmondható, hogy egyre magasabb az aránya a parancsnoki állományban is azoknak, akik civil iskolák után kerültek be a szervezetbe, és nem a hagyományos katonai szocializáció útján jutottak el akár a legmagasabb pozíciókig is. Tehát bizonyos szempontból megtört a testületbe való bejutás korábbi feltételekhez kötése. Változott az előmenetel szabályozottsága is, hiszen hangsúlyosabbá vált az utóbbi évtizedekben a beosztás és rendfokozat kapcsolata. Így kvázi erősebb lett a hatáskörök szintjeit, valamint a köteleket jelző rendfokozatok és beosztások hierarchiája. Ezeket az elveket vagy értékeket tehát az idő részben már az Egyesült Államokban is átírta.

Azt is látjuk ugyanakkor, épp az öltözethez és a fegyvernemi jelzésekhez kapcsolódóan, hogy hagyományosan megtalálható a megkülönböztetés is. Ez a megkülönböztetés bizony a szűkebben vett presztízszen túl anyagi dimenziókban is értelmezhető. Hivatásrendi szempontból jól szimbolizálja ezt a helyzetet az amerikai katonasorvos – társadalmi rangja miatt a többi tiszthez képest másképp kezelt – helyzete.

KATONAI HIVATÁS A 21. SZÁZAD TÁRSADALMÁBAN

Az előzőekben már utaltunk rá, hogy az uralkodó felfogásban a haderőn belül különbség mutatható ki a katonai vezetői, parancsnoki és szaktiszti beosztások között, amelyek egyrészt más típusú kötődést, másrészt különböző befutható karrierpályát jelentenek a parancsnoki és a technikai beosztású tisztek esetében. A szaktiszteknél a tiszt karrier korlátozott elő-

²⁴ A legfontosabb szakismeret talán legáltalában Harold Lasswell meghatározásával összegezhető: „az erőszak kezelése”. A haderő feladata a sikeres fegyveres harc. A katonatiszt kötelességei többek között: 1. katonának megszervezése, felszerelése és kiképzése, 2. tevékenységük megtervezése, és 3. működésük irányítása harcban és nem harci körülmények között. A tiszt speciális szaktudása egy olyan emberi szervezet irányítása, működtetése és ellenőrzése, amelynek elsődleges funkciója az erőszak alkalmazása. Nagyné Babics Éva: i. m. 43.

²⁵ Samuel P. Huntington: i. m. 22.

rejutást jelent, és elsősorban a beosztáscentrikusság a jellemző rá, ezért azt is mondhatjuk, hogy alacsonyabb a fogékonyság a hierarchiára, hangsúlyosabbá válik, válhat a nálunk is bevezetett „horizontális karrier”.²⁶ Fontos dilemmák vannak tehát több dimenzióban is (amit Huntington is felvet): a katonai szféra hivatás jellegének elsődlegesen meghatározó elemét jelenti a speciális szakértelemmel rendelkező szakértők köre, a szakértői testület létrejötte és a tevékenység monopolisztikus jellege.

A haderő és társadalom modern kori problémái, Huntington mellett, részben pályatársai, Charles C. Moscos és Morris Janowitz munkássága révén váltak világszerte ismertebbek.

Huntington szerint a fegyveres erők fölött álló civil hatalom maximalizálásának szubjektív eszközei helyett a hadsereg professzionalizmusát kívánatos hangsúlyozni a kontroll objektív módszereként. Ez a fegyveres erőket a katonai hatékonyság növelésére ösztönzi, miközben felismerteti velük az állammal szembeni alárendelt helyzetet, vagyis – ellentétben a korábbi európai behatásokkal – depolitizálja őket. Morris Janowitz az amerikai hivatásos tisztikar elemzésével vizsgálta a társadalom és a haderő kapcsolatának kérdéskörét. Elmélete szerint nem lehetséges a katonai és a polgári szféra vegytiszta szétválasztása; a haderő minden tagja a demokrácia és a polgári irányítás híve, ezért nem avatkozik be a politikába. Szociológusként kiemelt figyelmet fordított annak vizsgálatára, hogy a fegyveres erők szervezeti struktúrájában, a katonák speciális szaktudásában, a rekrutáció és a tisztikar politikai tudata terén beállt változások mennyiben befolyásolják az amerikai fegyveres erők szakmai jellegét és integritását. Komoly eredményeket hozott munkájában a vietnami háború tanulságainak elemzése. Azt tapasztalta, hogy a fiatal tisztek képzésében eluralkodott civil szemlélet komoly vezetési problémákat vetett fel. A professzionális szakmai etika megfelelőnek bizonyulhat a civil politikai hatalom elsődlegességének fenntartásához, a szükséges önállóság lerombolása nélkül, de a speciális katonai professziót meg kell őrizni. Hasonlóan vélekedett könyvében a Gabriel–Savage szerzőpáros:²⁷ „...a menedzseri magatartás ártalmas a katonai szervezetre.” Szerintük a hadseregnek nemzet- és nem szervezatközpontúnak, küldetés- és nem karrierközpontúnak, csoport- és nem egyéncözpontúnak, szolgálat- és nem munkaközpontúnak kell továbbra is lennie.

Moscos intézményi szervezeti értékeket, normákat feltételezett, az ilyen szervezetben a katona motivációja az önfeláldozás, az elhivatottság, az összetartás, a morál, a hazafiság lehet. Az 1970-es években született munkájában kifejtette, hogy az önkéntes hadseregbe való áttérés, a katonák fizetésének a hasonló polgári foglalkozásokhoz való közelítése, a polgári szakemberek tömeges foglalkoztatása a védelmi szektorban a foglalkozási modell felé történt elmozdulás megannyi jele. Felfogása szerint a hivatásos katonai szolgálat vállalását az önérdék, a foglalkozással való megelégedettség és a jogoktól és mozgási szabadságtól való viszonylagos, még elbírható megfosztás, a munkaerőpiac rugalmassága, valamint gazdasági szempontok ösztönzik. Megjegyzendő, hogy Moscos elmélete nem oldja fel érdemben a huntingtoni tiszti szerepekhez kapcsolódó felfogást.

Gwyn Harries-Jenkins a nyolcvanas években több művében is megpróbálkozik a katona és a társadalom viszonyát vizsgáló korábbi koncepciók szintézisének megalkotásával. Megközelítése szerint több ellentmondás van a katonai hivatás korábban elfogadott értelmezésében. A tradicionális hivatásrendek képviselőivel szemben a hivatásos katona nem

²⁶ Megjegyzendő, hogy a jelenlegi szabályozás még nem ad igazi horizontális karrierlehetőséget, inkább csak kitolja a szervezetben maradás lehetőségét, egyéb ellentmondásokat kitermelve.

²⁷ Richard A. Gabriel – Paul L. Savage: *Crisis in Command: Mismanagement in the Army*. Farrar, Straus and Giroux, 1979.

autonóm, független személy. A valóságtól eltérően relatívan homogén csoportnak fogja fel a rendkívül különböző szaktudású, rendfokozatú, más-más fegyver- és haderőnem állományában tevékenykedő katonákat. A katonai szolgálatot nem egyszerűen hivatásnak tekinti, hanem olyan egyedülálló foglalkozási modellnek, amelyben a hivatás és a szervezet teljes egységet alkot. Értelmezésében az intézményrendszer magában foglalja a tiszteken kívül a tiszthelyetteseket, legénységet, illetve a civil alkalmazottakat. A rendfokozatokkal szemben a szaktudást, a beosztással szemben a szakmai és szervezeti státust helyezi előtérbe. Ez a koncepció a hadsereget hierarchikusan felépülő bürokratikus szervezetnek, tagjait pedig fegyveres bürokratának tekinti. Részletesen kifejti, hogy a modern hadviselésben az „erőszak menedzselése” arányaiban a hadsereg feladatainak egyre kisebb részét alkotja, megkérdőjelezi a tisztí rendfokozatot viselő, de az „erőszak menedzselésében” közvetlenül nem részt vevő szakemberek kirekesztését a hivatásból. A szerző a katonai szolgálatot nem egyszerűen hivatásnak tekinti, hanem olyan egyedülálló foglalkozási modellnek, amelyben a hivatás és a szervezet teljes egységet alkot.

Amint már utaltunk rá, a hivatásos tisztí réteg értékrendjének a vizsgálatánál a korábbi kutatók általában nem térnek ki az altisztek (tiszthelyettesek), tisztesek, tehát a legénység mezőjének, alrendszerének az elemzésére, amely viszont egyre fontosabb elemét képezi a rendszernek. Vitathatatlan, hogy a megváltozott társadalmi környezet mellett az önkéntes haderő új típusú kihívásokat jelent. Kiterjedhet-e a tágabban értelmezett testület fogalma rájuk is? Szélesebb értelemben mindenképpen, hiszen a testület a hadseregben mint erősen strukturált szervezetben létezik, a hierarchikus viszonyrendszer és az egyéni érdekek alárendelődnek a közösségi érdekeknek és a szervezet érdekeinek. Fontos dimenzió ugyanakkor az is, hogy az egyén, annak személyisége egészen más megközelítést igényel a hadseregben is, mint korábban. Más eszközökkel érhető el a kívánatos szervezeti integritás. Kérdés, hogy igaz marad-e továbbra is, hogy a katonai szervezetben kiemelt érték a formalitások, tradíciók, szabályok követése és az elvárásoknak megfelelő viselkedési szabályok betartása, amelyek az uniform viselkedési és magatartási formákat felerősíthetik? Már Huntington is utal arra, hogy miközben ezen értékek fontos elemei a szervezetnek, ugyanakkor a hagyományoknak, a közösségiségnek, a testületi szellemnek fontos szerepe van az értékrendszer stabilitásában.

Az önkéntes haderőben a foglalkozási jelleg tagadhatatlan erősödése mellett meg kellene ragadni a szélesebb értelmű történelmi keretek kohéziós dimenzióit, de nem mindegy, hogyan, hiszen látjuk az értékzavarokat, az ellentmondásokat. Fontos a kérdés, mert napjaink háborúi is rámutatnak anomáliákra. Benne olyan extrém esetekre, hogy az önkéntes haderők katonáinak egy része szolgálata leteltével megjelenik zsoldosként valamely hadszíntéren, néhol korábbi társaival szembeni oldalon.

Ez az írás csak arra vállalkozhatott, hogy ráirányítsa a figyelmet a problémára, némileg provokálva kérdéseket vessen fel. A kérdéseket azért is fontos feltenni, mert a képzésünkben, igaz, kissé leegyszerűsítve, de megjelentek az amerikai szociológiai irodalomból átemelt fogalmak. Ezek azonban nem lettek mélyebben értelmezve, európai és még inkább mai magyar viszonyaink keretébe átültetve. Az értelmezésnek pedig azért is különös jelentősége van, mert – mint az előzőkben bemutattuk – az önkéntes haderő működésének és működési feltételeinek kialakítása még jócskán vet fel kérdéseket. Amennyiben továbblépünk, kiterünk az integritás szélesebb kontextusába ágyazott értékdimenziókra, a bemutatott példák közül is érzékelhetően még ingoványosabb a talaj, pedig ennek a speciális szervezetnek az értékek a kötőszöveit.

Amint korábban jeleztük, sem társadalmi szinten, sem a szervezeten belül nem tisztázottak a viszonyok. Témánkat tekintve maguk a jogszabályok is mutatnak belső szem-

léletbeli ellentmondásokat, a napi gyakorlat pedig még több olyan dimenzióra irányítja a figyelmet, amely egy küldetésorientált szervezetben nem kerülhető meg. Természetesen nem könnyű hivatásról és küldetésről szólni természettudományos gondolkodáshoz szokott viszonyrendszerünkben, amikor gondolkodásmódunkat a mérhető és bizonyítható tényekbe vetett bizalom túlzottan is meghatározza. Márpedig a hivatás éppen úgy nem mérhető és nem bizonyítható, mint József Attila vagy Ady Endre zsenialitása – fogalmazták meg a hivatással kapcsolatban egy konferencián.²⁸ A hivatást nem lehet számokba, grafikonokba sűrítve ábrázolni, pedig napjaink tudományos konferenciáin ezekhez szoktunk hozzá, ezek nyelvét értjük a leginkább.

FELHASZNÁLT IRODALOM

- Chopra, Hans Raj: *A könyvtáros hivatás Magyarországon*. Könyvtári Figyelő, 1995. 2. szám
- Dahrendorf, Ralf: *Egy új rend nyomában*. Napvilág Kiadó, 2004, 56.
- Durkheim, E.: *Professional ethics and civil morals*. Routledge and Kegan Paul, London, 1975.
- Dr. Egri László: *Hivatás és küldetés az ápolásban*. MEDICINA 2000, I. Járóbeteg szakdolgozói konferencia.
- Fáyné dr. Dombi Alice: *Pedagógusképzés, pedagóguspálya, kiterjesztett pedagógusszerep*. SZTE, Szeged, 2011.
- Formádi Katalin: *Piaci hatások a professzionalizáció folyamatának változásában*. Eduline, 2011. 3. sz.
- Gabriel, Richard A. – Savage, Paul L.: *Crisis in Command: Mismanagement in the Army*. Farrar, Straus and Giroux, 1979.
- Gál Anna: *A hivatásos katona társadalmi szerepéről*. Hadtudomány, 1999, 3–4. sz.
- Hadtudományi lexikon. MHTT, 1995.
- Huntington, Samuel P.: *A katona és az állam*. Zrínyi–Atlanti Kutató és Kiadó, Budapest, 1994.
- Huntington, Samuel P.: *Hatalom, szakértelem és katonai hivatás*. Daedalus 92. 1963/Foll. Ford.: Herczeg György.
- Janowitz, Morris: *Social Change and Politics: 1920–1976*. Transaction Publisher. ISBN 1412843618, 9781412843614
- Janowitz, Morris: *The Professional Soldier*. Free Press, 1960.
- Janowitz, Morris: *The Professional Soldier: A Social and Political Portrait*. Midwest Political Science Association, 1964.
- Jenkins, Gwyn Harries: *Armed Forces and the Welfare Societies, Challenges in the 1980s: Britain, the Netherlands, Germany, Sweden, and the United States*. Palgrave Macmillan, 1983.
- Katonai hivatás – Tiszti értékrend. Az MH Tanintézeti Főnökség kiadványa, 1992.
- Katonai zsebkönyv. 1939.
- Lewis, Michael: *England's Sea officers: The story of the Naval Profession*. London, 1939.
- Moscós, Charles C.: *Az intézménytől a foglalkozásig*. Armed Forces and Society, 1977. nov. 4. Ford.: Herczeg György.
- Nagyné Babics Éva: *Katonai hivatás tiszti értékrend a harmadik évezred küszöbén Magyarországon*. PhD-értekezés, ZMNE, 2004.

²⁸ Dr. Egri László: Hivatás és küldetés az ápolásban. MEDICINA 2000, I. Járóbeteg szakdolgozói konferencia.

- Parsons, Talcott: *Professions*. In: International encyclopaedia of social sciences. New York Macmillan, 1968.
- Dr. Somfai Béla: *Hivatás vagy foglalkozás?* Torontói Egyetem, Teológia Tanszék. Magyar Nemzet, 1994. január 21.
- Weber, Max: *A protestáns etika és a kapitalizmus szelleme*. Gondolat Kiadó, Budapest, 1982.
- Weber, Max: *Gazdaság és társadalom*. Közgazdasági és Jogi Könyvkiadó, Budapest, 1987.

AJÁNLOTT IRODALOM

- Barber, Bernard: *The sociology of the professions*. In: Daedalus, Vol.92., 1963, 676–678.
- Dobbin, Victor: *Why ETHICS? Why CHRISTIAN? Why YOU?* The Leadership & Ethic Centre, Impact Printing, Ballycastle, 2009.
- Eco, Umberto: *Öt írás az erkölcsről*. Európa Könyvkiadó, 1998.
- Erős Ferenc: *Az identitás labirintusai*. Janus/Osiris, Budapest, 2001.
- Lengyel György: *A magyar gazdasági vezetés professzionalizációjának két hulláma*. Szociológiai Szemle, 1994/3. 3–14.
- Pokol Béla: *Szociológiaelmélet*. Felsőoktatási Koordinációs Iroda, Budapest, 1997.
- Dr. Tibory Tímea – Gyimesi Gyula – Molnár Ferenc: *Az önkéntes haderő társadalmi háttere – társadalomtudományi helyzetkép és prognózis*. Hadtudományi Tájékoztató, 2005.

Éles Péter mérnök őrnagy:

LŐSZERSZERELÉS A MAGYAR HONVÉDSÉGBEN

ÖSSZEFOGLALÓ: A löszerek beszerzése komoly kiadást jelent a haderők számára. Kevés olyan fegyveres erő van manapság a világon, amely megteheti, hogy a tartós tárolásban lévő, fel nem használt löszereit, azok állagromlása esetén „kidobja az ablakon”. Számos ország tart fenn löszerjavító üzemet, mondván, hogy a meglévőt helyrehozni még mindig sok esetben olcsóbb, mint az újat kifizetni. A Magyar Honvédségben is rendszerben van egy ilyen elem: az MH Anyagellátó Raktárbázis Lőszerszerelő Alosztálya, Pusztavacs helyőrségben. A szerző írásában az alosztály tevékenységét mutatja be.¹

KULCSSZAVAK: löszerjavító üzem, löszer-hatástalanítás, löszerszerelő alosztály, kül- és belföldi értékesítés

A LŐSZERSZERELŐ TEVÉKENYSÉG A MAGYAR HONVÉDSÉGBEN – 1951–2015²

A löszerszerelési tevékenységet a Magyar Honvédségben 1951. október 15-től datálhatjuk: a Magyar Népköztársaság Honvédelmi Miniszterének 0046/51. parancsa alapján kezdte meg szervezetszerű tevékenységét a 11. Lőszerraktár, Pusztavacs helyőrségben. Itt kezdte meg működését 1952-ben a löszerjavító üzem,³ 20 fős képzetlen állománnyal. 1954-től jelentek meg a rendszerben a szakfelkészültséggel rendelkező tisztek, tiszthelyettesek, akik a végrehajtó állomány képzettségi szintjét is folyamatosan emelték.

Az 1970-es években új kazánház és új szerelősor kezdte meg működését. Rendszerbe állt a robbanóanyag-kiolvasztó komplexum, ahol a szétszereléssel hatástalanított tűzérési löszerek lövedékeinek robbanóanyag-töltetét (jobbára TNT, A-IX-1, A-IX-2, tetril) távolították el meleg vizes technológiával. Az ehhez szükséges ipari gőzt egy mozdonykazan biztosította (fa- és széntüzeléssel). Ebben az évtizedben kezdődtek meg – külkereskedelmi segélyprogramok részeként – a löszerfelújítások az akkori baráti országok részére. A feladat nagyságrendjének érzékeltetésére példaként említsük meg, hogy az észak-vietnami hadsereg részére 210 tehervagonnyi löszert újítottak fel. A program 1983-ig tartott.

A '80-as évek elején munkába állt a konvejorsor. Ez a berendezés a löszerhüvelyek, illetve lövedéktestek felületkezelésére szolgált: felső függesztésű, futószalag-rendszerű mártó-szárító berendezés. A felújítás során a teljes löszer komplett felületkezelést kapott.

¹ Jelen cikkben a szerző felhasználja a Katonai Logisztika 2014. évi 2. számában megjelent írását (A Magyar Honvédség löszerszerelő képessége). Korábban mint a Magyar Honvédség Veszélyesanyag Ellátó Központ tervező részlegvezetője tevékenyen részt vett a löszerszerelő képesség visszaállításában, jelenleg pedig a Magyar Honvédség Anyagellátó Raktárbázis haditechnikai műveleti alosztályvezetőjeként közvetlen rálátása van az alosztály tevékenységére. Ezenfelül 1997 és 2000 között a löszerszerelő alosztály elődjének, a Magyar Honvédség Löszerjavító és Bevizsgáló Üzem Termelési Osztályának volt az alosztályvezetője.

² A téma feldolgozása során felhasznált információk főbb forrásai: Nagy Attila ezredes: A Magyar Honvédség löszerjavító, karbantartó, hatástalanító képessége visszaállításának lehetősége, szükségessége. VKT 21 tanfolyam szakdolgozat. Pusztavacs/Budapest, 2011. 5–9.; Éles Ferenc mk. százados, Gubicza Attila tőrszázalós és Varga Emma munkatárs szóbeli közlései; 1997-től kezdődően a szerző saját tapasztalatai.

³ Az évek során további löszerjavító üzemek létesültek Hajdúsámsonban, Kálban, Izsákon és Bakonyársárcányban.

1989-ben szervezeti változás eredményeként megalakult a Magyar Néphadsereg Lőszerellátó Központ (MN LEK) 9 alárendelt raktárbázissal: 1. Lőszerraktár (Törökbálint), 2. Lőszerraktár (Bakonysárkány), 5. Lőszerraktár (Hajdúsámson), 7. Lőszerraktár (Izsák), 8. Lőszerraktár (Kál), 9. Lőszerraktár (Kapoly), 10. Lőszerraktár (Táborfalva), 11. Lőszerraktár (Pusztavacs), 27. Lőszerraktár (Feldebrő). A központ parancsnoksága Pusztavacson települt. Mint a felsorolásból látszik, a lőszerszerelő üzemekkel rendelkező lőszerraktárok (Pusztavacs, Hajdúsámson, Kál, Izsák, Bakonysárkány) egységes vezetés alá kerültek.

A kezdetektől egészen a '90-es évek elejéig – a rendszerváltásig – a lőszer felújítása, a tüzérségi lőszerhüvelyek regenerálása és a löportöltetcserek voltak a jellemző munkafolyamatok, azaz végső soron a hadsereg részére szükséges készletek biztosítása. Az 1990-es évek közepétől azonban az addig csak eseti feladatként jelentkező szétszereléssel történő lőszer-hatástalanítás – a haderőcsökkentés okán – fő profilá vált.

1997-ben újabb szervezeti változás eredményeként a Magyar Honvédség Lőszerellátó Központ megszűnt, jogutódjaként megalakult a Magyar Honvédség Lőszerjavító és Bevizsgáló Üzem (MH LJBÜ), pusztavacsi diszlokációval.⁴ Ekkorra már csak ez az egyetlen lőszerjavító üzem maradt a hadrendben. Ebben az időben zajlott az 57 mm-es páncéltörő ágyú, az 57 mm-es Sz–60-as légvédelmi gépágyú, a 76 és a 85 mm-es tábori (hadosztály) ágyúk, a 100 mm-es harckocsi- és páncéltörő ágyú, a 120 mm-es aknavető, a 122 mm-es taracklőszerkezet szétszerelése. A nyert végtermékeket bel- és külföldön értékesítették.

2000-ben az MH LJBÜ-t is felszámolták, bázisán megalakították a Magyar Honvédség Harcanyag Ellátó Központot (MH HEK), központi lőszer- és műszakiharcanyag-ellátási feladatkörrel. Az MH LJBÜ-nél az utolsó lőszerszerelési munka az 57 mm-es Sz–60-as légvédelmi gépágyú lőszerdísztüzzé történő átszerelése volt.

Rövid üzemszünetet követően 2004 és 2009 között a lőszerszerelő tevékenységet polgári vállalkozás működtette (Pusztavacson kívül Hajdúsámsonban működött ilyen vállalkozás). Ez kizárólag szétszerelési-hatástalanítási tevékenységet jelentett, azaz az MH részére felesleges lőszerkezet ártalmatlanítását. 2009-ben a polgári vállalkozások befejezték tevékenységüket.

2009-ben felmerült az igény, hogy a lőszerszerelő képességet hadrendi kereteken belül reaktiválják. Megkezdődtek az ehhez szükséges felmérések és vizsgálatok, mind gépészeti, technológiai, mind infrastrukturális és pénzügyi szempontokból. Az előzetes tanulmányok alapján 2010 áprilisában az MH Veszélyesanyag Ellátó Központ⁵ (Pusztavacs) állománytáblájában megjelent a lőszerszerelő részleg, melynek megalakító törzse augusztus hónapban megkezdte munkáját. Az előkészítő munkálatok eredményeképpen 2011-ben a lőszerszerelő részleg megkezdte a termelőtevékenységet a 42M kézigranátok szétvágással történő hatástalanításával. Emellett folytatódtak az üzemépület felújítási munkálatai is, melynek eredményeképpen a szerelőcsarnok ötven százalékban teljes felújításon esett át.

2014. június 24-ével az MH Veszélyesanyag Ellátó Központ és az MH Logisztikai Ellátó Központ összevonásával megalakult az MH Anyagellátó Raktárbázis (MH ARB). Az új szervezet az ugyanekkor létrejött MH Logisztikai Központ (MH LK) alárendeltségébe került. A lőszerszerelő képesség az MH ARB biztosító szervei egyikének, a lőszerszerelő alosztálynak a keretein belül működik.

⁴ Az 1997-ig a Magyar Honvédség Lőszerellátó Központ hatáskörébe tartozó központi (MH-szintű) lőszerellátás átkerült a Magyar Honvédség Tápió Fegyverzettechnikai Ellátó Központ (Tápiószecső) feladatkörébe, az MH LJBÜ-nél csak a lőszerjavítási, -hatástalanítási és a laboratóriumi vizsgálati feladatok maradtak.

⁵ Időközben (2005-ben) az MH HEK-et átszervezték, tevékenységét (kiegészülve az MH-szintű üzemanyag-ellátással) mint Magyar Honvédség Veszélyesanyag Ellátó Központ (MH VEK) folytatta tovább.

A LŐSZERSZERELŐ ALOSZTÁLY AZ MH SZERVEZETÉBEN

Az alosztály állománya végzi az MH-ban rendszeresített lőszer karbantartását, javítását, felújítását, illetve a feleslegessé vált lőszer hatástalanítását, megsemmisítését. A lőszer csomagolóeszközeinek javítása, valamint gyártása érdekében jelenleg is folyik az alosztály üzemcsarnokának fejlesztése, amely során egy asztalosműhelyt is kialakítanak.⁶

Az alosztály az MH ARB-parancsnokhelyettes (haditechnika) közvetlen szakmai és szolgálati alárendeltségében hajtja végre feladatait. Szakmai szempontból a szervezetet – a parancsnok haditechnikai helyettesének megbízásából – a haditechnikai műveleti alosztályvezető felügyeli. Mivel az alosztály az MH ARB pusztavacsi bázisán települ, a napi élet szervezése szerint szolgálati alárendeltje Pusztavacs bázisparancsnokának.

A feladatrendszer kialakításakor az üzemszervezési elvek gyakorlata a mérvadó. Ennek megfelelően a rendszer hármass tagozódású, az alábbiak szerint:

Tervezés: az MH ARB Technológiai Alosztály feladata. Részleteiben: technológiázás, műszaki leírások készítése, saját gyártmányok tervezése (szerszámok, berendezések, végtermékek), modernizáció. Szakmai ellenőrzési kötetmek a lőszerszerelő alosztály felé. Az alosztály közvetlen szakmai és szolgálati előjárója az MH ARB-parancsnokhelyettes (haditechnika).

Kivitelezés: az MH ARB Lőszerszerelő Alosztály feladata. Részleteiben: a technológiák alapján a gyártási-szerelési (technológiai) műveletek végrehajtása, saját technikai (műveltervezés és munkavezetés) és adatfeldolgozó-nyilvántartói állománnyal (munkautasítások vezetése-levezetése, raktári készletek nyomon követése, igénylések összeállítása). Közvetlen szakmai és szolgálati előjárója az MH ARB-parancsnokhelyettes (haditechnika).

Ellenőrzés: az MH ARB Minőségbiztosítási Alosztály feladata. Részleteiben: függetlenített minőség-ellenőrzési feladatok, pl. technológiákban előírt paraméterek idomszeres ellenőrzése, rétegvastagság-vizsgálat, nyert végtermékek minőségi és mennyiségi ellenőrzése stb. Közvetlen szakmai és szolgálati előjárója az MH ARB-parancsnok.

A technológiai és a lőszerszerelő alosztály vezető állománya gépészmérnöki, illetve gépészmérnöki végzettséggel rendelkezik, a beosztottak túlnyomórészt fémipari szakmunkások. A minőségbiztosítási alosztály végrehajtó állománya gépészmérnöki végzettséggel, ismeretekkel bír.

A LŐSZERSZERELŐ ALOSZTÁLY ELHELYEZÉSE

A lőszerszerelő alosztály a technológiai alosztály által elkészített műveleti utasítások előírásai alapján hajthat végre feladatot. A munkavégzés a pusztavacsi bázis technikai területén kialakított üzemszernyén történik. Ezen az üzemi területen az alábbi létesítmények települnek:

- Adminisztratív körlet a vezető- és nyilvántartó állomány részére.
- Szociális blokk: öltözők, tusolók, mosdóhelyiségek, étkező.⁷
- Üzemcsarnok.
- Kiszolgálóegység.⁸

⁶ A beruházás ezenkívül még egy lakatos-, egy hegesztő- és egy festőműhely létrehozását is célozza.

⁷ Az adminisztratív körlet és a szociális blokk egy épületben van kialakítva.

⁸ Ez idő szerint folyik a kialakítása. Az említett lakatos-, hegesztő- és festőműhelyt, valamint az asztalosműhelyt foglalja magában, ahol az alaprendeltetéshez szükséges szerszámok gyártása, a berendezések karbantartása, javítása történik majd.

- Raktárépületek.
- Robbanóanyag-kiolvasztó komplexum,⁹ ahol a tűzérési és harcokcsilőszerkezetek lövedéktestei robbanóanyag-tölteteinek eltávolítását végezték.
- Kiegészítő (pattogtató) tér, ahol a lövészlőszerkezetek, a kézigránát-égőgyújtók, jelzőtöltények és füstjelzők égetéssel történő megsemmisítése folyik.

Az alosztály képes az MH-ban rendszeresített lőszerkezetek karbantartására, javítására, szétszereléssel történő hatástalanítására, valamint a kijelölt harcanyagok megsemmisítésére. Az alábbiakban – a teljesség igénye nélkül – röviden bemutatom a napjainkban az alosztály számára fő feladatként jelentkező munkákat.

MUNKAFOLYAMATOK 2014–2015-BEN¹⁰

A lőszerkezet alosztály a technológiai alosztály által elkészített technológiai utasítások alapján hajthat végre feladatot.

82 mm-es aknagránátok indító-hajtó tölteteinek cseréje, karbantartása, felújítása¹¹

Az MH rendelkezésére álló 82 mm-es 37M aknagránátok indító- és hajtótölteteinek szavatossági ideje lejárt, központi készletben azonban voltak letárolva bevizsgált és használható töltetek. A töltetek cseréjét egy erre a célra szolgáló berendezéssel (PZMK1) hajtották végre,

valamint szükség szerint elvégezték az aknagránátok felületkezelését (festését) is (homokcsiszolás és festés festőkabinban). Napi költségen az alosztály 150 db (55 950 Ft) aknagránát szerelésére volt képes. Összehasonlítás okán 1 db 60 mm-es EXPAL akna beszerzési ára hozzávetőleg 60 000 Ft.

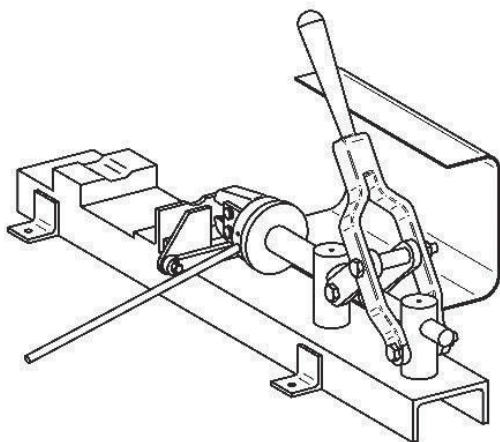

1. ábra PZMK1-berendezés

Forrás: Technológiai utasítás a PZMK1 típusú készülék legyártásához és üzemeltetéséhez (MH ARB)

⁹ Jelenleg használaton kívül.

¹⁰ A lőszerkezetelési tevékenységek részletes előírásait a Tüfe/290 szabályzat (Lőszerkezetek javítási utasítása. A Honvédelmi Minisztérium kiadása, 1976), valamint az érvényben lévő és jóváhagyott technológiai utasítások előírásai tartalmazzák.

¹¹ Technológiai utasítás a PZMK1 készülék legyártásához és üzemeltetéséhez. Magyar Honvédség Anyagellátó Raktárközpont, 2013. Ny. szám: 1506/243., MH ARB (a 82 mm-es aknagránát indító/hajtó töltet cseréjéhez, karbantartásához); Technológiai utasítás a lőszerkezet festő kabin legyártásához és üzemeltetéséhez. Magyar Honvédség Anyagellátó Raktárközpont, 2013. Ny. szám: 1506/245. (A 82 mm-es aknagránát indító/hajtó töltet cseréjéhez, karbantartásához.)

125 mm-es vízlövések szerelése, készletezése¹²

A vízlövés a T-72 harcocsilöveg szerkezeteinek együttműködési vizsgálatára szolgál. A löszer a részben elég hüvelyből (lőpor + hüvelyfenék) és műanyag tömítődugóból (fojtásdugó) áll. A lövedéket a csöbe öntött, az éles lövedékkel megegyező tömegű vízzel helyettesítik.

Az MH 25. Klapka György Lövészdandár igénye alapján 12 db vízlövés elkészült. A vízlövésekhez szükséges ún. fojtásdugók beszerzése esetén a továbbiakban igényként felmerülő mennyiségek is elkészíthetők. Ez a munkafolyamat nem jelent egyebet, mint a lövedék eltávolítását a készletből, a csomagolóeszköz átalakítását oly módon, hogy elhelyezhető legyen benne a fojtásdugó, illetve a ládák újrajelzése.

42M kézigránátok szétvágása¹³

A 42M kézigránátok kivonása után kidolgozták az ezek szétszerelésére vonatkozó technológiát: a konzerviparban ismeretes módszert (a dobozok peremezése és lezárása) felhasználva, a peremező helyett egy kör alakú kést alkalmazva, az égőgyújtótól megfosztott gránáttestet megforgatva a késhez szorítják, amely leválasztja a test fenékrészét. Az ebből eltávolított trotil préstestet, a korábban kiserelt égőgyújtót külön-külön elcsomagolják és tárolásba helyezik, a gránát fanyelét kalapáccsal szétúzzák, az itt kinyert fémhulladék (ún. lazalemez) értékesíthető (bevételképzés!), a faanyag tüzelésre használható a következőkben említendő lövészlőszer-kiégetésnél.

Lövészlőszerek égetéssel történő megsemmisítése (pattogtatás)¹⁴

A szétszereléssel nem hatástalanítandó (nem gazdaságos, vagy állapota nem teszi alkalmassá a szétszerelésre, pl. korrodált) lövészlőszer megsemmisítését jelenti ún. pattogtató készülékben: a „koporsó” részbe öntik fel a löszereket, a „kemencerészben” égő tűz hőhatására ezek elműködnek (2. ábra). A felöntést, a kivárási időt és az ürítést technológiai leírás tartalmazza. Az elműködtetett löszerekből visszamaradt fémhulladék értékesíthető (bevétel). Kiemelendő e technológiai folyamatnál a bérmunka lehetősége (bevétel) állami vagy polgári cégek felé (pl. rendőrség, NAV, RUAG Zrt.).

Jelzőtöltények megsemmisítése¹⁵

A 30 mm-es jelzőtöltények megsemmisítésére egy saját tervezésű és gyártmányú megsemmisítő berendezés (tartály) szolgál. A kialakított befogószerkezet (lásd a 3. ábra jobb oldalán) és technológiai nyílás alkalmazásával a jelzőtöltényeket elindítják, amelyek a tartályrészben elműködnek. Maradványként értékesíthető alumíniumhulladék keletkezik. A tartályokat

¹² 125 mm-es harcocsilöveg repesz-romboló löszer teljes töltet ládjának átalakítása 125 mm-es vízlövés befogására. Magyar Honvédség Anyagellátó Raktárbázis, 2013. Nyt. szám: 1506/241.

¹³ Technológiai utasítás a 42M támadó és védő kézigránátok szétszereléssel, szétvágással történő megsemmisítésére. Magyar Honvédség Veszélyesanyag Ellátó Központ, 2011. Nyt. szám: 1506/235., MH ARB.

¹⁴ Technológiai utasítás a löszerpattogtató berendezés legyártásához és üzemeltetéséhez. Magyar Honvédség Anyagellátó Raktárbázis, 2013. Nyt. szám: 1506/242., MH ARB.

¹⁵ Technológiai utasítás a 30 mm-es jelzőtöltény-megsemmisítő tartály legyártásához és üzemeltetéséhez. Magyar Honvédség Anyagellátó Raktárbázis, 2014. Nyt. szám: 1260/281., MH ARB.

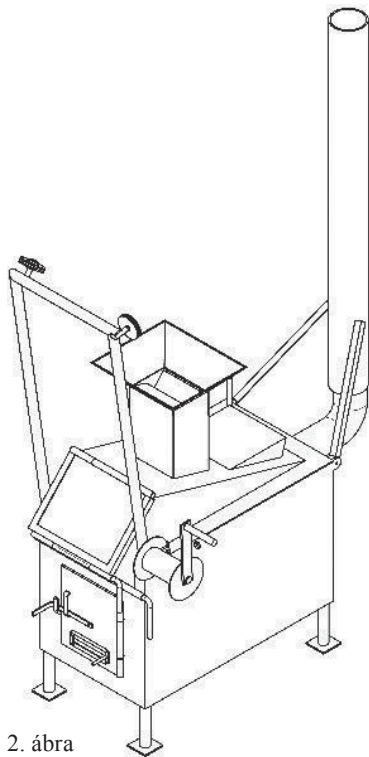

2. ábra

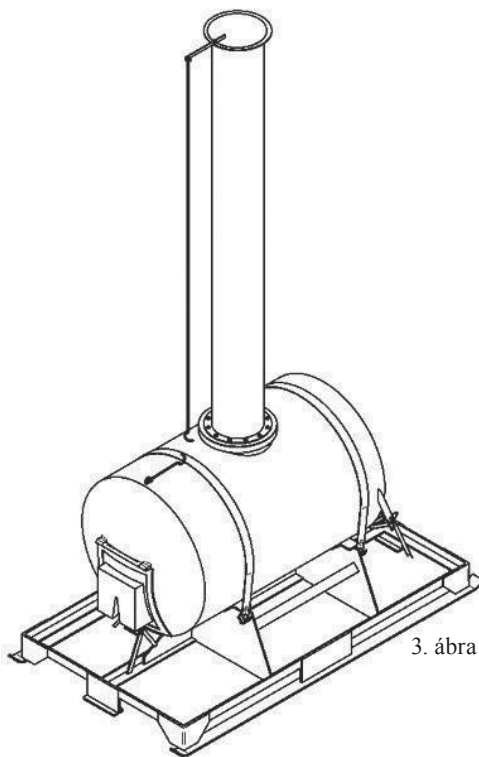

3. ábra

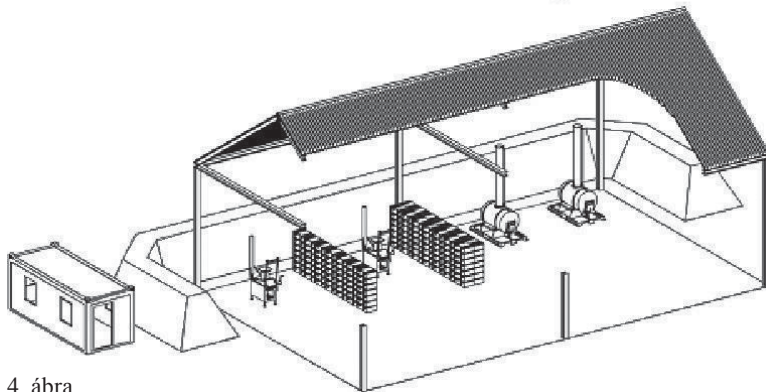

4. ábra

2. ábra Lövészlőszer-kiégető (-pattogtató) berendezés. (Alul: „kemence” a füstelvezetővel, felül: „koporsó” a beöntőnyílással)

Forrás: Technológiai utasítás a lőszerpattogtató berendezés legyártásához és üzemeltetéséhez (MH ARB)

3. ábra Jelzőtöltény-megsemmisítő berendezés (tartály). Balra: ürítőnyílás, jobbra: befogómechanizmus a jelzőtöltényhez, felül: füstelvezető, alul: lábazat

Forrás: Technológiai utasítás a 30 mm-es jelzőtöltény-megsemmisítő tartály legyártásához és üzemeltetéséhez (MH ARB)

4. ábra Kiégetőtér (pattogtatótér) vázlatja. Balra: műhelykonténer, körbe: föld védőtöltés, jobbra: kiégető munkahely két-két pattogtató és jelzőtöltény-megsemmisítő berendezéssel, köztük homokkal telt ládafalakkal, beton aljazaton (A szerző rajza)

alkalmassá tették füstjelzők megsemmisítésére is: egy csapóajtó kialakításával a tartályba indítják a töltényt, ahol az elműködik. Elhelyezésére szintén a kiégető (pattogtató) téren kerül sor.

93–96M kézigránatok üzemi átvétele, készletezése¹⁶

Ezen típusú kézigránatok teljes körű ellenőrzése vált szükségessé, melynek során megvizsgálták a gránáttesteket, az égőgyújtókat és a csomagolóeszközök jelzéseinek egyezőségét és helyességét. Ezután ellenőrizték az égőgyújtók szavatosságát. Amennyiben azok nem rendelkeztek érvényes szavatossággal, kicserélték egy erre kialakított gyújtókulcs segítségével.

A LŐSZERSZERELŐ TEVÉKENYSÉG ÖSSZETETTSÉGE, LÉTJOGOSULTSÁGA

Mivel a lőszerszerelés napjainkban nem jelent akkora volument, mint a múltban (már csak a lecsökkent lőszerkészletek miatt sem), szükségesnek látom, hogy visszatekintsünk, érzékeltetve az olvasóval a lőszerszerelési munkák komplexitását. Ebből a célból a következőkben végigkövetjük a 100 mm-es harcokosiágyú repesz-romboló lőszere szétszerelésének, lövedékteste kiolvasztásának, valamint a vezetőgyűrű leválasztásának a folyamatát.¹⁷ Annál is inkább érdemesnek tartom részletesen kifejteni ezeket a munkafolyamatokat, mivel így képet kaphatunk arról, milyen bevétel képezhető a példaként szereplő hatástalanítási tevékenységből. És mivel hatástalanítandó lőszer a jövőben is keletkeznek az MH-ban, könnyű belátni, hogy a lőszerszerelés a jövőben is jelentős szerepet játszhat a költségvetési helyzet javításában.

Lássuk a folyamatot. A lőszer csomagolóeszközeinek nyitása az előmelegítő helyiségben történt. Ellenőrizték a lőszer adatait (típus, sorozatszám, szerelési adatok), darabszámát.

A lőszeret a ládából kiemelték, a fejgyújtót gyújtókulccsal, a KV–13U típusú csapantanyús csavart karmos kulccsal kiserelték. A gyújtó kicsavarásához a lőszer lövedék-részét fabetétes satuba szorították. Esetünkben az 5160 db lőszerből 2932 db volt különféle gyújtóval – RGM–6, V–429, MGNSK, VSz–5 – szerelve, a többi lövedéktest szájnnyílását ún. tárolócsavarral zárták le. A kiserelt veszélyes elemeket azonnal elcsomagolták, és külön helyiségben helyezték el, ahonnan a tárolóraktárakba szállították ki őket.

Az így veszélytelené tett lőszeret kaparóval megtisztították a konzerváló anyagtól (lövegzsírtól). A maradvány zsirt lakkbenzines kóccal távolították el. A lekapart zsirt, valamint a zsiros, elhasznált kócot naponta többször külön erre a célra kialakított gyújtóhelyre szállították ki.¹⁸ Az így zsirtalanított lőszeret az ehhez a típushoz kialakított befogó profilú széthúzógéppel széthúzták, azaz különválasztották a lövedéktestet és a lőszerhüvelyt. Széthúzáshoz a lövedéktest menetes szájnnyílásába (az eltávolított fejgyújtó, illetve tárolócsavar helyére) teljesen becsavarták a széthúzó fejescsavart, majd a lőszer behelyezték a széthúzógépre, és a fejescsavarnál, valamint a hüvelyperemnél megfogva széthúzták.

¹⁶ Technológiai utasítás a 93M NF védő és 96M NF támadó kézigránát üzemi átvételéhez és készletezéséhez. Magyar Honvédség Anyagellátó Raktárbázis, 2014. Nyt. szám: 1506/246., MH ARB.

¹⁷ Forrás a 17/1999 (100 mm rep. lősz. szétszerelés) és a 18/1999 (100 mm rep. löv. kiolvasztása, rézgyűrűleszedés) számú munkautasítások. MH LJBÜ, Pusztavacs, 1999.

¹⁸ Itt jegyzem meg, hogy az üzem területén munkaidő végén semmiféle hulladék – sem veszélyes, sem veszélytelen – nem maradhatott.

Ügyelni kellett a körkörös felfekvésre, valamint a lőszer vízszintes helyzetére, elkerülendő a lőszer, illetve a széthúzó berendezés károsodását. A széthúzott lőszerkezdők lövedéktestét külön tárolóhelyre szállították, ahol azt a robbanóanyag kiolvasztásig tárolták. A széthúzás után a lőszerhüvelyeket szállítószalagra helyezték.

A következő lépésként a szerelt lőszerhüvelyekből a hüvelyelemek kinyerése következett az ún. lőporos helyiségben. A lőszerhüvelyek ide a széthúzó helyiségből szállítószalagon kerültek át (a két helyiség közötti elválasztó falon kialakított technológiai nyíláson keresztül). A lőporos helyiségben tilos volt az alább pontokba szedett tevékenységeken kívül más munkát végezni. A lőporos helyiségben a padozat és a munkasztalok elektromosan vezető anyaggal voltak ellátva, a falakat, ajtókat, ablakokat fehér olajfestékkel festették le. A helyiségben dolgozók nem viselhetek műszálas anyagból készült ruházatot (alsóruhát sem). A lőporral végzett munkákhoz csak színesfémből készült szerszámok voltak használhatóak (pl. rézkalapács, rézkampók). Minden fém berendezési tárgy földeléssel volt ellátva. Ezek a rendszabályok a statikus elektromossággal való feltöltődés elleni védelmet szolgálták.

A hüvelyelemek kiszerezésének folyamata:

1. lőporszorító kartonok kiemelése,
2. réztelenítő huzalok kiszerezése,
3. lőportöltetek kiemelése (a gyér füstű és a gyullasztó lőpor¹⁹ egyaránt),
4. a kiszerezett lőporok mérése,²⁰
5. a kiszerezett lőporok elcsomagolása (külön a gyér füstű, külön a gyullasztó lőporok), csomagolójegyekkel történő ellátása, a csomagolóeszközök légcserementes lezárása,²¹
6. az üres lőszerhüvelyek ellenőrzése lőporszemcse-mentesség szempontjából,
7. az üres lőszerhüvelyek elszállítása a tárolási helyre (üzemi raktár vagy a központi raktárak),
8. az elcsomagolt lőportöltetek kiszállítása a tárolási helyre (üzemen kívül).

A lőporokkal kapcsolatos összes munkát csak cérnakesztyűben engedélyezett végezni. Általános szabály volt a lőporok kiszóródásának megakadályozása. A kihullott gyér füstű lőport azonnal össze kellett gyűjteni. A kiszóródott gyullasztó lőport (füstös lőpor) finom kefével vagy nedves ruhával fel kellett söpörni, és vizes edényben kellett elhelyezni (a vizes tálcák, tepsik kihelyezése mindenkor szigorú előírás volt).

Az 5160 db 100 mm-es harckocsiágyú repesz-romboló lőszerének szétszerelése során az alábbi végtermékek keletkeztek:

● 100 mm-es repeszlövedéktest*	5160 db ²²
● Tüzérségi acél lőszerhüvely	14 384 kg
● Sárgaréz hulladék (szilíciummal szennyezett)	11 830 kg
● Sárgaréz hulladék	11 650 kg
● Vegyes lőpor (gyér füstű)	28 650 kg
● Fekete vadászlőpor (gyullasztó)	387 kg
● KV-13U csappantyús csavar*	5160 db
● Ólomhulladék (réztelenítő huzalok)	123 kg
● RGM-6 gyújtó*	1215 db
● V-429 gyújtó*	1338 db

¹⁹ Ún. fekete vadászlőpor (fekete lőpor).

²⁰ A mérés a műszaki ellenőrök (MEO) felügyelete mellett történt.

²¹ Gyér füstű lőporok fa lőszeresládákban, paraffinált papírral beburkolva; gyullasztó lőporok fémtonnerben.

²² Még robbanóanyag-kiolvasztás és vezetőabroncs-leszedés nélkül.

- MGNSK gyújtó* 13 db
- VSz-5 gyújtó* 366 db

A *-gal jelzett nyert végtermékek nem értékesíthetőeknek minősültek, mivel veszélyes elemet tartalmaztak. A lőporok értékesíthetőnek minősültek mind bel-, mind külföldre, mivel polgári célra való felhasználásra alkalmasak voltak (pl. bányüzemekben, kőhasításra stb.). Ezeket légcserementesen, antisztatikusan, eladásra, szállításra kész állapotban csomagolták el.

A fémhulladékokat belföldön értékesítették polgári vállalkozások részére. A szétszerelés teljes anyagi ráfordítása 5 129 069,6 Ft volt (anyagköltség, munkadíj, rezsi). A ráfordított teljes munkaidő 2033,07 munkaóra.

Az értékesítésig, illetve megsemmisítésig a nyert végtermékeket elcsomagolták: a fekete vadászlőporok antisztatikus fémtonnerekbe, a gyér füstű lőporok, gyújtók, csappantyús csavarok paraffinált papírral bélelt lőszeresládákba kerültek. A tonnereket, illetve a ládákat csomagolójeggyel látták el (melyeken szerepelt a típus, a MEO által lemért mennyiség, valamint a munkafolyamtot vezető csoportvezető és a MEO képviselőjének aláírása). A lőszerhüvelyeket nem csomagolták, hanem azonnal raktárban helyezték el (állítva, sorban, cell-lemezek segítségével több szintben).

A szétszereléssel történő hatástalanítási munkákhoz szervesen kapcsolódik a robbanóanyag kinyerése a keletkezett lövedéktestekből, valamint a lövedékek vörösréz vezetőabroncsának eltávolítása. A lövedéktesteket átszállították a robbanóanyag-kiolvasztó üzemegységhez.

A tüzéségi repesz-, illetve repesz-romboló lövedékeknél és aknagránátoknál a robbanóanyag kiszérése kétféle módon történhet:

- a) öntött vagy sajtolt robbanóanyag – meleg vizes-gőzös kiolvasztás;
- b) préstestként szerelt robbanóanyag – a ragasztóanyag (a szovjet, illetve magyar gyártmányú lövedékeknél általában cerezin) meleg vizes melegítése.

A 100 mm-es harckocsiágyú repesz-romboló lőszer öntött TNT-vel volt szerelve; 3830 esetben került sor a robbanóanyag kiolvasztására. A robbanóanyagot forró gőzös kiolvasztással nyerték ki. A gőzt egy lokomotív kazán alkalmazásával állították elő. A keletkezett gőz csőrendszeren keresztül jutott el a külön épületben elhelyezett ún. kiolvasztókádákba. A kazán fűtése fával és szénnel történt.

A kiolvasztókádákba behelyezett lövedéktestekből, a forró gőz hatására, a folyékony halmazállapotúvá vált TNT kicsorgott a kádák alá elhelyezett fémtálcákba. A kiolvasztásra előírt időnorma biztosította, hogy az összes robbanóanyag-mennyiség eltávozzon a lövedéktestből, így azok a kiolvasztás után már nem tartalmaztak veszélyes anyagot (ezt minden esetben a munkahelyre beosztott csoportvezető ellenőrizte). A robbanóanyag dermedése után az egy tömbbe összeállt robbanóanyagot elcsomagolták (paraffinált papírral bélelt üres lőszeresládákat használtak erre a célra), a MEO képviselői lemérték, csomagolójegyet tettek a ládába (amelyen feltüntették a robbanóanyag típusát, mennyiségét, valamint a kiolvasztást vezető csoportvezető és a MEO képviselője aláírásával látta el). A ládákat lezárás után a MEO plombabetétjével ellátott fogóval rögzített ólomzárral látták el. A munkanap végén a kiolvasztott robbanóanyagot a központi raktár állománya átvette, kiszállította és tároló helyre helyezte el.

Különösen fontos a kiolvasztási tevékenységnél a keletkező, egészségre ártalmas gőzök kiküszöbölése. Ezt elszívással és szűrőmaszkok alkalmazásával biztosították. A robbanóanyag-kiolvasztó üzemegység – specifikus feladatai miatt – teljes egészében elkülönített volt az üzem többi részétől.

A munkafolyamat ezzel még nem ért véget, ugyanis a munkautasítás szerint következett a kiolvasztott lövedéktestekről a vörösréz vezetőabroncs (ún. rézgyűrű) leválasztása (rézgyűrűleszedés). A rézgyűrű leszedéséhez az üres lövedéktesteket visszazállították a szerelőüzem végén kialakított munkahelyre (rézgyűrűleszedő). Itt egyszerre több, speciálisan kialakított esztergagéppel távolították el a vezetőabroncsokat. A vezetőabroncsok elcsomagolása hasonlóképpen történt, mint a robbanóanyag: mérés a MEO által, csomagolójegy elhelyezése, zárás, plombálás, tárolási átvétel és kiszállítás, betárolás. A lövedéktesteket külön csomagolás nélkül konténerekbe helyezték.

A 3830 db lövedék kiolvasztása és vezetőgyűrű leszedése során az alábbi végtermékek keletkeztek:

- | | |
|-----------------------------------|------------|
| • Acélhulladék | 50 766 kg |
| • Kiolvasztott robbanóanyag (TNT) | 5887,15 kg |
| • Vörösrézhulladék | 1160 kg |

Lehetőség volt a kinyert robbanóanyagok mind bel-, mind külföldre való értékesítésére, mivel polgári célra való felhasználásra alkalmasak voltak (pl. ipari robbantási feladatok bányauzemekben stb.). A fémhulladékot belföldön értékesítették polgári vállalkozások részére.

A kiolvasztás és vezetőgyűrű-leszedés teljes anyagi ráfordítása 1 941 873,3 Ft volt (anyagköltség, munkadíj, rezsi). A ráfordított teljes munkaidő 722 munkaóra (ebből kiolvasztás: 399,65 munkaóra, rézgyűrűleszedés: 322,35 munkaóra). Az 1150 Ft-os kilogrammonkénti vörösréz- és 25 Ft adagolható acélhulladék-felvásárlási árat alapul véve a bevétel csak ebből a két tételből 2 603 150 Ft volt.

A fentiek alapján úgy vélem: a lőszerszerelő tevékenység létjogosultsága a Magyar Honvédségben nem kérdőjelezhető meg.

ZÁRSZÓ

Az írásomban tárgyalt lőszerszerelő képesség országos szinten unikális tevékenység. A honvédelmi tárca ismert financiális helyzetéből fakadóan minden lehetőséget meg kell ragadni, hogy anyagi eszközöket takarítsunk meg, valamint bevételeket képezzünk. A lőszerszerelő alosztály munkája mindkét cél elérését szolgálja. Természetesen a termelőtevékenység felfuttatása, csúcsra járatása még nem fejeződött be. Tervekben szerepel a robbanóanyag kinyerésére egy magas nyomású vizes vágótechnológia rendszerbe állítása, valamint a már említett lakatos-, hegesztő-, festő-, valamint asztalosműhely beindítása még 2016-ban.

FELHASZNÁLT IRODALOM

- 17/1999 számú munkautasítás: 100 mm harcokcsiágyú repesz-romboló lőszer szétszerelése. Magyar Honvédség Lőszerjavító és Bevizsgáló Üzem, Pusztavacs, 1999.
- 18/1999 számú munkautasítás: 100 mm harcokcsiágyú repesz-romboló lövedék kiolvasztása, rézgyűrűleszedés. Magyar Honvédség Lőszerjavító és Bevizsgáló Üzem, Pusztavacs, 1999.
- 125 mm-es harcokcsiágyú repesz-romboló lőszer teljes töltet ládájának átalakítása 125 mm-es vízlövés befogadására. Magyar Honvédség Anyagellátó Raktárbázis, Budapest, 2013. Nyt. szám: 1506/241.
- Éles Péter: *A Magyar Honvédség lőszerjavító képessége*. Katonai Logisztika, 2014. 2. szám, 137–145.
- Lőszer javítási utasítása (Tüfe/290). Szabályzat. A Honvédelmi Minisztérium kiadása, 1976.
- Nagy Attila ezredes: *A Magyar Honvédség lőszerjavító, karbantartó, hatástalanító képessége visszaállításának lehetősége, szükségessége*. VKT 21 tanfolyam szakdolgozat, Pusztavacs/Budapest, 2011.

- Technológiai utasítás a 30 mm-es jelzőtöltény megsemmisítő tartály legyártásához és üzemeltetéséhez. Magyar Honvédség Anyagellátó Raktárbázis, Budapest, 2014. Nyt. szám: 1260/281., MH ARB.
- Technológiai utasítás a 42M támadó és védő kézigránatok szétszereléssel, szétvágással történő megsemmisítésére. Magyar Honvédség Veszélyesanyag Ellátó Központ, Pusztavacs, 2011. nyt. szám: 1506/235., MH ARB.
- Technológiai utasítás a 93M NF védő és 96M NF támadó kézigránát üzemi átvételéhez és készletezéséhez. Magyar Honvédség Anyagellátó Raktárbázis, Budapest, 2014. Nyt. szám: 1506/246., MH ARB.
- Technológiai utasítás a lőszerfestő kabin legyártásához és üzemeltetéséhez. Magyar Honvédség Anyagellátó Raktárbázis, Budapest, 2013. Nyt. szám: 1506/245. (A 82 mm-es aknagránát indító/hajító töltet cseréjéhez, karbantartásához.)
- Technológiai utasítás a lőszerpattogtató berendezés legyártásához és üzemeltetéséhez. Magyar Honvédség Anyagellátó Raktárbázis, Budapest, 2013. Nyt. szám: 1506/242., MH ARB.
- Technológiai utasítás a PZMK1 készülék legyártásához és üzemeltetéséhez. Magyar Honvédség Anyagellátó Raktárbázis, Budapest, 2013. Nyt. szám: 1506/243., MH ARB (a 82 mm-es aknagránát indító/hajító töltet cseréjéhez, karbantartásához).

Jakus János ny. alezredes – Sebestyén I. Elemér:

HARCOK ORSOVA KÖRNYÉKÉN 1916-BAN

ÖSSZEFOGLALÓ: *Románia az 1916. augusztus 17-én az antanthatalmakkal kötött egyezmény alapján 1916. augusztus 27-én – nem provokált módon – katonai agressziót követett el az Osztrák–Magyar Monarchia (OMM) ellen, azzal a céllal, hogy megszerezze Bukovinát, Erdélyt és a Bánátot, de titkon aspirált Besszarábia birtokbavételére is. Bulgáriával szemben alapvetően védelmi jellegű hadműveletekre készültek. A román támadás Magyarország keleti és délkeleti határai mentén bontakozott ki. A román haderő úgy Dobrudzsában, mint Erdélyben súlyos vereséget szenvedett. A Bánát megszerzésére irányuló támadásukat a lovag bunyai Szívó Sándor ezredes vezette cs. és kir. 145. népfelkelő gyalogdandár hiúsította meg. Elkéseredett küzdelemben – kapcsolódva az Erdélyben zajló sikeres osztrák–magyar és német hadműveletekhez – visszavonulásra kényszerítette a vele szemben álló 1. román gyaloghadosztályt. Szívó ezredes az üldözés során a menekülő román csapatokat a Duna és az Olt folyók találkozásánál 1916. december 6-án megadásra kényszerítette, és megmaradt felszerelésekkel együtt katonáit foglyul ejtette.*

KULCSSZAVAK: *lovag bunyai Szívó Sándor ezredes, Ioan Dragalina hadosztálytábornok, Scarlet Demetriade ezredes, 1. román gyaloghadosztály, császári és királyi 145. népfelkelő gyalogdandár, Orsova–Mehádia védelmi szakasz, Cserna-csoport, Szívó-csoport*

ROMÁNIA HADBA LÉPÉSE ÉS HADSEREGÉNEK FELVONULÁSA AZ OSZTRÁK–MAGYAR MONARCHIA ÉS BULGÁRIA ELLEN

Románia, mint a központi hatalmak katonai szövetségese, az első világháború kirobbanását követően nem tett eleget szerződésben vállalt kötelezettségének, az aktív semlegesség szerepét vállalta fel.¹ Romániában, I. Ferdinánd király asszisztálása mellett, a helyi politikai csatározásokat Ionel Brătianu miniszterelnök vezetésével az antantbarát politikai erők nyerték meg. Ezzel megkezdődött a nagy alkudozás, amelynek tétje a románok részéről a „ki ígér többet?” versenyfutás megnyerése volt. Románia ugyanis területi igényekkel lépett fel mindenekelőtt az Osztrák–Magyar Monarchiával szemben, de aspirált az orosz fennhatóság alatt álló Besszarábia megszerzésére is. Ezt azonban Oroszország nem vette jó néven.²

¹ Az 1883-ban megkötött egyezményt – Sturdza–Kálnoky-konvenció – az első világháború kirobbanása előtt, 1913-ban újították meg.

² Oka volt annak, hogy Oroszország fenntartásokkal fogadta a románok hezitáló közeledését az antanthatalmakhoz, ugyanis az új szövetséges olyan területekre is aspirált, amelyek Oroszország birtokában voltak, vagy amelynek a megszerzését ők is tervbe vették (Besszarábia, Bukovina). De fenntartásokkal fogadták a Bánátra betervezett román igényeket is, amelyet korábban már odaigértek Szerbiának. (Ennek ellenére az oroszok a román katonai összeomlás megakadályozása érdekében három hadsereggel siettek a bajba jutott szövetséges segítségére.) Nem lehet véletlen, hogy az orosz és francia külügyi szervek megállapodtak abban, hogy a háború esetleges győztes befejezését követően „visszavágják” a románok túlzott területi követelését. Ez a bizalmatlanság bebizonyosodott az orosz forradalom okozta „felfordulás” közepette bekövetkezett román magatartást illetően, a központi hatalmak, mindenekelőtt az OMM asszisztálása mellett, a megmaradt öt-hat gyaloghadosztályával a mesebeli „kisgömbös” mégiscsak birtokba vette Besszarábiát, majd bekebelezte Bukovina egy részét is.

Románia 1916. augusztus 27-én hadat üzent, és még ezen a napon megtámadta az OMM-t, amelyre a válasz sem késett sokat: Németország, Bulgária és Törökország 1916. szeptember 3-áig, szövetségesi kötelezettségüknek eleget téve, viszonzásként szintén hadban állónak tekintették magukat az agresszorral.

A ROMÁN HADSEREG FELVONULÁSA

A román haderő két éven át részleges mozgósítás állapotában volt. Ebből adódóan nem kellett hosszú idő ahhoz, hogy a teljes mozgósítást végre tudja hajtani: tíz nap elegendő volt, hogy a haderő felvonuljon a várható hadműveleti területekre,⁶ a déli fronton Dobrudzsában Bulgária ellen, az északi fronton Erdély határai mentén az OMM, pontosabban Magyarország ellen. A vonatkozó hadműveleti tervek kidolgozása Vasile Zottu tábornoknak, a román Nagy Vezérkar egykori főnöke nevéhez volt köthető, és „Z hipotézis” néven vált ismertté. A hadműveleti terv szerint a haderőt négy hadseregbe szervezve kb. 23 gyalog- és két lovashadosztállyal, gyaloghadosztályonként 20 teljes hadi létszámmal rendelkező zászlóaljjal két fronton: délen Dobrudzsában a III. hds. Averescu tábornokkal az élén, északon a Prezan tábornok vezette IV. hds., valamint a Crainiceanu tábornok vezetése alatt a II. hds., északnyugaton pedig a Culcer tábornok vezette I. hds. kezdte meg a hadműveleteit. A haderő katonalétszáma a mozgósítást követően meghaladta a 800 ezer főt. Kelet- és Délkelet-Magyarország ellen kb. 420 ezer katonát számláló román hadseregek támadtak, amelyek első lépcsőiben, a harcvo-
nalban kb. 200-250 ezer katona lépte át az államhatárt.⁷

A „Z hipotézis” néven ismert román hadászati terv számos hiányosságot tartalmazott, már amennyiben nem vált egyértelműen világossá a hadászati cél és annak elérésének módja, amely kiderült a Kelet-Magyarország ellen alkalmazott hadseregek egyenletes erő- és eszközelosztásából a közel 600 km széles, jelentős természeti akadályokkal szabdalta arcvonalon. Nem utolsósorban pedig nem alakítottak ki a haderő ellátásához megfelelően biztonságos anyagi alapokat sem fegyverzetben, sem pedig egyéb, a hadviseléshez elengedhetetlenül szükséges anyagoknak tekintetében. Az ellátást túlnyomó részben az antanthatalmak szállításaira hagyatkozva tervezték meg, amelyet a románokkal szemben nem túlságosan barátságos Oroszországon keresztül volt lehetséges megvalósítani. A „Z hipotézis” alapján a román hadseregeknek 30 nap alatt, a Marost átlépve, Csucsá–Karánsebes vonalat kellett volna elérnie. A román vezérkar kalkulációja szerint a jelzett terepszakasz elérését követően lehetett arra számítani, hogy a központi hatalmak a csapaterősítések beérkezése után ellentámadást intézhetnek ellenük, amelynek következtében a Maros folyóig hátrálva ott szilárd, folyóakadályra épített védelmi hadműveleteket folytathattak volna mindaddig, amíg az ellentámadás lendülete meg nem törik, vagy amíg Bukovinából és Szalonikiból induló antanterők a segítségükre nem sietnek.

⁶ Téves az a szakértői megállapítás, amely szerint Románia „1916. augusztus 27-én elrendelte a mozgósítást és hadat üzent a Monarchiának...” Magyarország hadtörténete III. kötet (Magyarország a Habsburg Monarchiában 1718–1919.) Zrínyi Kiadó, 2016, 320. (A mozgósítást és a hadsereg felvonulását az alkalmazási területre egy napon képtelenség végrehajtani.)

⁷ A román támadás előtt az antanthatalmak részéről történtek kísérletek Bulgária megnyerésére, de nem jártak sikerrel. Bulgária esetében a központi hatalmak befolyása érvényesült, ami rontotta a románok katonai esélyeit, már amennyiben a háborúba lépésük kezdetén eleve kétfrontos küzdelemre voltak kényszerítve. Ezen a tényen semmit nem változtatott a Szalonikiben gyülekező antanterők beavatkozásának ígérete és lehetősége, de nem sokat javított helyzetükön a Dobrudzsában segítségükre siető orosz hadtest harcba lépése sem.

Az I. román hds. képezte a támadó csoportosítás stratégiai tengelyét, míg a IV. (északi) hds. a szárnyat. E tengely szilárdsága és helytállása tette volna lehetővé mind a II., mind a IV. román hadseregek támadásának sikeres kibontakozását. Ezzel szemben a három hadsereg tértnyerése Erdélyben hadászati szempontból jelentéktelennek volt mondható. A IV. és a II. román hadseregek kb. 50–90 km mélységű tértnyerést értek el a Székelyföldön és a Barcaságban.

Az Erdély ellen felvonuló román hadseregek a Déli- és a Keleti-Kárpátok hegyvonulatai által egymástól elszigetelve – térben és időben nem lépcsőzve – azonos időpontban léptek harcba, ami lehetővé tette, hogy a helyszínen tartózkodó, csekély képességekkel rendelkező, a hadászati belső vonalon védekező frissen megalakult cs. és kir. I. hds. hatékonyan késleltesse a tértnyerésüket.

ELLENINTÉZKEDÉSEK A ROMÁN AGRESSZIÓ ELHÁRÍTÁSÁRA

Románia hadüzenetét megelőzően, de a hatékony prevencióhoz jelentős késéssel, 1916. augusztus 17-én a Monarchia hadvezetése Galíciából Erdélybe vezényelte báró Arthur Arz von Straussenburg tábornokot és törzsét (cs. és kir. VI. hadtest parancsnoka és törzse) azzal a feladattal, hogy készítse elő az országrész védelmét. Arz tábornok Kolozsvárott a Farkas utcában rendezte be főhadiszállását, és intézkedett a várható hadművelleti terület védelmének előkészítésére, amely szerint öt védőszakaszt jelölt ki, és ott más frontokról sebtében odaírányított, többnyire leharcolt egységek és magasabbegységek (kb. 35 ezer katona) kaptak védelmi feladatokat. Közvetlenül a román támadás bekövetkezte előtt a magyar kormányzat és az illetékes katonai szervek részéről is intézkedések történtek a veszélyeztetett területek kiürítéséről.⁸

Ezek a védelmi szakaszok voltak: 1. Gyergyószentmiklósi szakasz, cs. és kir. 61. gyaloghadosztály Grallert tábornok vezetése alatt. 2. Brassói szakasz, cs. és kir. 71. gyaloghadosztály Goldbach tábornokkal az élén. 3. Nagytolmácsi szakasz, ahol a cs. és kir. 143. népfelkelő gyalogdandár kapott feladatot Barwitz ezredes parancsnoksága alatt. 4. Hátszegi szakasz, ahol Berger ezredes vezetésével a 144. gyalogdandár kapott védelmi feladatot. 5. Orsovai szakasz, ahol kezdetben a 210. népfelkelő, később pedig a 145. népfelkelő gyalogdandár tevékenykedett kezdetben Fiebich-Ripke Rudolf ezredes, majd bunyai Szívó Sándor ezredes vezetésével. Az ebben a szakaszban harcoló erőkkel szorosan együttműködtek a cs. és kir. Duna-flottilla monitorjai és felfegyverzett hajóegységei.

Szállítás alatt álltak még a veszélyeztetett terület felé: a német 187., a 89., a 76., az Alpenkorps hegyi-, a magyar 51., a 37., a 39., a közös 72. gyalog- és az 1. huszárhadosztályok, valamint a magyar 1. népfelkelő lovasdandár. 1916. szeptember 17-én Dévára érkezett Erich von Falkenhayn német tábornagy, a volt német vezérkari főnök, aki alárendeltségébe vonta a cs. és kir. I. hadsereget, ugyanakkor a beérkező alakulatokból megalakította a német IX. hadsereget, és a hadművelleti területen tervezett feladatok újrászabályozását követően, együttműködve a cs. és kir. I. hds. csapataival a nagyszebeni, a persányi és a brassói ütközetekben súlyos csapásokat mért az agresszor román erőkre, majd a Hátszegi-medencéből

⁸ Ahogyan a katonai védelmi intézkedések fogantatása térben és időben is késedelmet szenvedett, úgy a kormányzati szerveknek a veszélyeztetett terület polgári lakosságának és javaiknak a kimentésére tett intézkedései sem történtek meg kellő időben. A menekülő polgárság tömegei jelentősen hátráltatták a megerősítő csapatok szállítását a kirakókörleteikbe és onnan az alkalmazási sávjaikba. Ebben az időszakban, különböző források adatai szerint, a veszélyeztetett területekről kb. 200 ezer – 1 millió menekült kelt útra a számukra kijelölt biztonságos befogadó vármegyék felé. Nagybacsoni Nagy Vilmos: i. m. 70–75.

a Szurdok-szoroson és a Vulkán-hágón átkelve csapataival benyomult Havasalföldre, és üldözőbe vette a visszavonuló román hadseregek roncsait. Ebben a küzdelemben nem elhanyagolható szerepe volt az ún. Szívó-csoportnak (145. népfelkelő gyalogdandár), amely a főerőktől lényegében elszigetelve önállóan volt kénytelen elhárítani a jelentős túlerővel rendelkező 1. román hadosztály támadásait.

AZ ORSOVA KÖRNYÉKI HARCOK A SZAKIRODALOMBAN

A történelmi Magyarország déli csücskében, az ország balkáni kapujának is nevezett Kazán-szoros alsó szakaszán, a Cserna folyó torkolatától délnyugatra, a Duna bal partján fekszik Orsova.⁹

A XIX. század második felében a városban több nemzetiség békében élt egymás mellett. A román határtól mintegy 4 km-re fekvő határállomásnak egyre jelentősebb szerepe lett. Határvédelmi és vámfunkciói mellett dunai kikötővel is rendelkezett, de áthaladt itt a dunai Széchenyi-út, illetve az a vasútvonal, melyen az Orient expressz is közlekedett. Az első világháború kirobbanásakor Románia ezen a határszakaszon is erődítési munkálatokat hajtott végre. Többek között ekkor épültek meg az Orsova feletti magaslatokon (pl. Allion-magaslat) azok az erődítések is, ahonnan a Dunát, a Cserna völgyét és a román határra vezető utakat megfigyelés alatt lehetett tartani. A románok a háború kirobbanásakor az államhatár mentén jelentős műszaki munkálatokat végeztek. Ezen a területen vonult fel és lépett harcba az I. román hds. kötelékében az I. román gyaloghadosztály Ioan Dragalina tábornok vezetése alatt.

Dolgozatunkban Románia hadba lépésén túl, a Magyarország területén folytatott hadműveleteknek egy olyan epizódjával foglalkozunk, amely ez idáig kívül esett a honi kutatók érdeklődésén. Igaz ugyan, hogy nagybacsoni Nagy Vilmos „A Románia elleni hadjárat 1916–1917” című háromkötetes művében érintőlegesen foglalkozik a témával, de nem ad átfogó képet a Mehádia és Orsova között lezajlott összecsapásokról. Mint ahogyan Habsburg József Ágost főherceg, tábornagy „A világháború, amilyenek én láttam” című hétkötetes sorozatában (a negyedik és az ötödik kötetekben, a román front történéseinek elemzésekor mint ennek a hadszíntérnek az egykori hadseregcsoport parancsnoka) sem fordít nagy figyelmet erre a területre, már amennyiben csupán a negyedik kötetben tesz említést, hat alkalommal, az e tanulmány tárgyát képező harcokról.¹⁰

Bunyai Szívó Sándor m. kir. altábornagy 1922-ben, „Falkenhayn és a mehádiai csoport tevékenysége az oláhországi hadjárat alatt” című, 64 oldalas kéziratában összefoglalta az 1916 augusztusától az általa vezetett dandárharcsoport Orsova környékén és a Havasalföldön folytatott harcainak fontosabb eseményeit, egészen a harcsoport-parancsnokság feloszlásáig.¹¹

⁹ A mai város 1966–1974 között épült fel, ugyanis a Vaskapu vízlépcső megépítésével a Duna vízszintje közel 35 méterrel megemelkedett, a történelmi Orsova pedig víz alá került.

¹⁰ József főherceg: A világháború, amilyenek én láttam. A Magyar Tudományos Akadémia kiadása. Budapest, 1930, IV. kötet, 40., 65., 72., 73., 80. és 115.

¹¹ Szívó Sándor m. kir. altábornagy: Falkenhayn és a mehádiai csoport tevékenysége az oláhországi hadjárat alatt. Kézirat. A dokumentum a HM–HIM levéltárban az 546/1/1 nysz. alatt elérhető. Szívó ezredes, az Orsova környéki harcokkal kapcsolatos visszaemlékezései válasznak szánta Erich von Falkenhayn: A IX. hadsereg hadjárata az oláhok és oroszok ellen 1916/17. című műve II. kötetének, Harcok és győzelmek Oláhországban című fejezetében megfogalmazott, a Szívó-csoport működésének hatékonyságával kapcsolatos kritikai észrevételeire. Dolgozatunkban alapvetően ezen összefoglaló munkára támaszkodva teszünk kísérletet a cs. és kir. csapatok Orsova környékén folytatott harcainak bemutatására.

Ugyancsak dokumentálta ezeket a harcselekményeket Virgil Alexandru Dragalina, Ioan Dragalina tábornok, az eseményekben érintett I. román gyaloghadosztály, majd pedig az I. román hds. parancsnokának a fia, „Viata tatalui meu, generalul Ioan Dragalina” (magyarul: Apám, Ioan Dragalina tábornok élete) című kötetében.¹²

ROMÁN FELVONULÁS ORSOVA KÖRZETÉBEN 1916. AUGUSZTUS 28-ÁN

Az I. román hds. összetétele: 1. hadosztály (Vârciorova-, majd Cserna-csoport), 11. hadosztály (Zsil-csoport), 23. hadosztály (Olt, Lotru-csoport), valamint tartalékban a 2., 12. és 13. hadosztályok, összesen 134 000 fő. A parancsnokság Craiován települt. Hadseregparancsnok Ioan Culcer tábornok volt.¹³

Az Osztrák–Magyar Monarchia ellen felvonult három román hadseregből az I. hds. volt a legelszigeteltebb. A II. hds.-től a Déli-Kárpátok legmagasabb és legszélesebb masszívuma, a Fogarasi havasok választotta el. De nemcsak a szomszédos hadseregtől volt elszigetelve, hanem saját hadosztályai között is 70–80 km széles hegyvonulatok húzódtak. A határhegyekben található három csoport nem volt képes szoros együttműködés megvalósítására.¹⁴

Az I. hds. – és egyben az egész front – balszárnyán az 1. hadosztály csapataiból összeállított Cserna-csoport állt a karánsebesi származású Ioan Dragalina¹⁵ tábornok parancsnoksága alatt. A hadosztály összetétele a háborúba lépéskor: 1. vadászrezd, parancsnok: Bucur Bradescu alezredes; 1. gyalogdandár, parancsnok: Gh. Negruzzi ezredes; 17. Mehedinți gyalogezred, parancsnok: T. Tautu ezredes; 57. Mehedinți gyalogezred, parancsnok: Gh. Damian ezredes; 2. gyalogdandár, parancsnok: Scarlet Demetriade ezredes; 1. Dolj gyalog-

¹² A könyv 2009-ben került a nyilvánosság elé Bukarestben. Virgil Alexandru Dragalina az apjának kívánt emléket állítani művében, kiemelve a tábornok elkötelezettségét a románok ügye mellett, amely szerint késznek mutatkoztak az antant hatalmak oldalán belépni a háborúba, hadat üzenve egykori szövetségeseiknek az OMM-nak. Vagyis Dragalina tábornok fia nem volt részese az Orsova környéki harcoknak, ugyanis ebben az időben a román haditengerészet tisztjeként a Dunán és a Dnyeszteren teljesített szolgálatot. Információit többnyire családi és baráti forrásokból, elbeszélésekből, illetve kiadványokból, visszaemlékezésekből meríthette. Ennek ellenére a kiadvány igen hasznos lehet a kutatók számára, már amennyiben megismerhetik a Nagy Háborúval kapcsolatban a román hadtörténetírás szemléletének egy sajátos változatát. A mű részét képezi Dragalina tábornok hadinaplójának egy része is, amelyet az I. román hadosztály parancsnoka 1916. szeptember 22. és október 21. között vezetett. Dolgozatunkban a román fél tevékenységének bemutatását a jelzett területen erre a munkára alapozva tárjuk az olvasó elé.

¹³ Enciclopedia României, vol. I, Statul (Románia enciklopédiája, I. kötet, Az állam). Imprimeria națională, București, 1938, 888. (A hadsereg csoportosítása a hadművelet menetében gyakorta változott: a nagyszabedű csatában pl. a 2. és a 13. román gyalogoshadosztályok vettek részt és szenvedtek megsemmisítő vereséget.)

¹⁴ Uo. 889.

¹⁵ Ioan Dragalina, tábornok (1860. Karánsebes – 1916. Bukarest). A temesvári kadétiskolában, majd a bécsi Katonai Akadémián tanult. Mint a cs. és kir. 43. gyalogezred fiatal kadétja részt vett az 1882-ben Bosznia-Hecegovinában kitört fegyveres felkelés megfékezésében. 1887-ben kilépett a Monarchia hadseregéből, családjával áttelepült Romániába és belépett a román hadseregbe. Pályafutása gyorsan ível fölfelé, 1893-ban százados, 1899-ben őrnagy, 1908-ban már alezredes. Az osztrák–magyar hadseregben szerzett tapasztalatainak is köszönhetően 1908–1911 között a bukaresti Gyalogsági Tiszti Iskola parancsnoka. 1911-től tábornok, a konstancai 34. gyalogezred parancsnoka. Románia semlegességének időszakában (1914–1916) a Prahova-völgy erődítési munkálatainak parancsnoka. Közvetlenül a hadba lépés előtt nevezték ki a Turnu Severinben állomásozó 1. hadosztály parancsnokává. 1916. október 24-én átvette Culcer tábornoktól az 1. hds. vezetését. Másnap, terepszemle közben, a Zsil-völgyi Lainici kolostor közelében autója géppuskatűzbe került, hátán és a bal karján súlyosan megsebesült. Bukarestbe szállították, ahol a gyógykezelések ellenére sebe elfertőződött, és november 6-án meghalt.

ezred, parancsnok: Macedoneanu alezredes; 31. Calafat gyalogezred, parancsnok: Georgescu alezredes; 1. tüzérdandár, parancsnok: C. Lupascu ezredes; 1. tüzérezred, parancsnok: Edgard Poltzer ezredes; 5. tüzérezred, parancsnok: Ioan Constantin Dejoianu alezredes; valamint a hadosztályközvetlen alegységek.

A parancsnokság kezdetben Turnu Severinben, szeptember 1-jétől Cireș településre (hegyi falu a harcvonal közelében) települt.¹⁶ A hadosztály összesen 23 gyalogzászlóaljjal és 17 tüzéruteggel (kb. 16 ezer katona) kezdte meg a határ menti harcokat a Cserna-patak mentén.¹⁷ A román kutatók szerint a hadba lépés napján a haderő létszáma nem volt teljes. Románia ugyanis csak 1919-ben tért át a Gergely-naptárra, az országban használatos Julián-naptár a háborúba lépéskor pedig augusztus 15-ét mutatott, Nagyboldogasszony napját. Érthető okok miatt a hadüzenet időpontját titokban tartották, az ünnepre való tekintettel viszont sokan eltávozáson voltak. Természetesen a parancsnokok, így Dragalina tábornok is azonnal kiadta a parancsot az eltávozáson lévők visszahívására, de a csapatok létszáma csak 18-ára (Gergely-naptár szerint augusztus 31.) lett teljes.¹⁸

A CS. ÉS KIR. 145. GYALOGDANDÁR MEGALKÍTÁSA

Dragalina tábornok csapataival szemben 1916. augusztus 27-én az Albániából Orsovához vezényelt 210. népfelkelő gyalogdandár három zászlóalja, egy portyázó százada és két tüzéruége hat löveggel sorakozott fel Fiebich-Ripke Rudolf ezredes parancsnoksága alatt. Szeptember 4-éig az orsovai szakaszon harcban álló csekély számú cs. és kir. erőt a románok visszaszorították a Cserna-patak nyugati partjára, melynek során feladni kényszerültek Orsovát is. Szeptember elején további csapaterősítések érkeztek a térségbe: 19. vadász-, 48/VI. (510 puska), 76/V. (105 puska), a 28/I. (384 puska), 33/II. (horvát) népfelkelő zászlóaljak (524 puska) Albániából, valamint a 69/V. zászlóalj és kevés számú tüzéralegység az olasz frontról, Szerbiából pedig a 25/II. népfelkelő zászlóalj (700 puska).¹⁹ Minimális zászlóaljnyi erő – főleg bosnyákok: pl. 3/V. bosnyák zászlóalj – még érkezett a térségbe, de azokkal sem lehetett kiegyenlíteni a nyomasztó román fölényt. Ideiglenesen egy német zászlóalj is állásban volt a Duna mentén, de azt kevéssel a harcok megkezdése után elvezényelték Dobrudzsába. A határhegység csapatokkal járhatatlan szakaszait – a románokhoz hasonlóan – Ripke ezredes, majd Szívó ezredes is portyázó osztagokkal biztosította. A Dunát Ó-Asszonyrétnél a Duna-flottilla biztonságosan lezárta.

Szeptember 4-étől a 210. dandár megnevezése megszűnt, és új hadrendi számot kapott, átnevezték 145. népfelkelő gyalogdandárrá. Alárendelt zászlóaljainak a száma szeptember közepéig kilencre emelkedett, amelyeknek a harcát hat tüzéruteg támogatta.

Szeptember közepén érkezett a hadművelleti területre bunyai Szívó Sándor ezredes a cs. és kir. 10. lovasdandár volt parancsnoka és törzse, és átvette a védőszakaszban tevékenykedő csapatok fölött a parancsnokságot. A dandártörzs kezdetben Karánsebesen települt,

¹⁶ Virgil Alexandru Dragalina: *Viața tatăliu meu, generalul Ioan Dragalina (Apám, Ioan Dragalina tábornok élete)*. Editura Militară, București, 2009, 303–304.

¹⁷ Uo. 436.

¹⁸ Uo. 339.

¹⁹ A 69/V. zászlóaljat és egy úteget szeptember második felében átadtak a 144. dandár részére. Helyébe a belgrádi katonai főkormányzóság 25/II. népfelkelő zászlóalja érkezett azzal a kikötéssel, hogy annak harcvonalban történő alkalmazása nem javasolt, mert a zászlóalj kiképzetlen, állományát harcra alkalmatlan, idősebb korosztályból szervezték meg. Szívó: i. m. 9.

majd áttette székhelyét Mehádiára. Szívó ezredes a szemrevételezést követően intézkedett a védelmi rendszer megerősítésére: Orsova környékén a Duna-csoport, 25/II., 33/II. (horvát) népfelkelő-, 76/V. zászlóalj, parancsnok: Nosek Broniszláv alezredes (kb. 1335 puska); a Cserna-patak mentén Mehádiáig a Mehádiái-csoport, 48/VI., 69/V., 1/VI. bosnyák, 3/V. bosnyák, 28/I. honvéd, 19. vadászzászlóalj, parancsnok: Fiebich-Ripke Rudolf ezredes (kb. 2000 puska). Onnan Somosrévén át a határhegység 2231. magassági pontjára a Somosrévi-csoport néhány portyázó osztaga, parancsnok: Broser Gusztáv alezredes (kb. 750 puska) tevékenységét kellett koordinálnia, amely egyben a szomszédos 144. dandárral (Hátszegi-csoport) a csatlakozást is biztosította.

A hadszíntér-előkészítésben mutatkozó hiányosságokon túl a védelmi harc szervezését nehezítette, hogy a Szívó-csoportnak a közvetlen alakulatai, pl. hadtáplépcső, híradószervek, műszaki alegységek és eszközök, a támogató tüzérség stb. nem, vagy csupán korlátozott hadrafoghatósági állapotban álltak rendelkezésre, miközben a manőverutakat az uralgó magaslatokon állásban lévő román tüzérség tűz alatt tartotta és használhatatlanná tette. A harcoló csapatok anyagellátása nagy kerülő útvonalakon volt biztosítható, amely komoly idővesztéssel járt. A védő csapatok vezetése híradó összeköttetések hiányában csupán hírvivők útján volt lehetséges, míg a védelmi támpontok közötti összeköttetést járőrökkel lehetett megoldani. A védelmi rendszer rejtését megnehezítette a területen élő viszonylag nagyszámú román lakosságnak az ellenség felé történő kapcsolattartása. Ugyanis ezen a területen a polgári és az állami javak kiürítésére vonatkozó intézkedések alig észrevehetően érvényesültek.²⁰

A 145. dandárt október 4-én alárendelték a Hátszegi-medencében szerveződő 301. német hadosztálynak, amelynek a parancsnoka von Busse tábornok volt (von Busse első alkalommal október 13-án szemlélte meg a Szívó-csoport harcvezetését és a parancsnokságát). Amikor Falkenhayn Erdélybe érkezett és átvette az ott harcba álló csapatok felett a parancsnokságot, a dandár kikerült az cs. és kir. I. hds. kötelékéből, és a továbbiakban a IX. német hds. alárendeltségébe lépett úgy, hogy anyagi alapjait továbbra is a cs. és kir. I. hds. szállásmesteri osztálya biztosította. A 145. népfelkelő gyalogdandár sohasem haladta meg a kilenc zászlóaljnyi erőt, ellenkezőleg, kötelékéből a harcok során több alkalommal is zászlóaljakat, tüzéruitegeket vezényeltek át pl. a Hátszegi-medencébe, miközben az igényelt hadtáp- és műszaki alegységeket a támadásba történő átmenet követően csak az Olt átlépése után kapta meg. Jól érzékelhető tehát, hogy ezen a szakaszon a szemben álló felek az ellenségeskedés kirobbanásának néhány hetében milyen aránytalan felállásban néztek „farkasszemet” egymással. Így volt ez annak ellenére is, hogy a Duna-flottilla egységei, amelyek a Mackensen tábornagy vezette Dunai hds. alárendeltségében tevékenykedtek és esetenként beavatkoztak az Orsova környéki harcokba is, kétségtelenül növelték a csoport harcértékét.

²⁰ A szemben álló román hadosztály parancsnokának (Dragalina hadosztálytábornok) Karánsebesen, az Orsovát megszállva tartó román zászlóalj parancsnokának (Kurica őrnagy) pedig Orsován közeli hozzátartozói éltek, akikkel szoros kapcsolatot tudtak fenntartani. Kurica őrnagy például még a békeidőben nyaralótulajdonos volt Orsován, és a hadműveletek menetében parancsnokságát is a saját nyaralójában rendezte be. Szívó: i. m. 9.

AZ 1. ROMÁN HADOSZTÁLY TÁMADÁSA MEHÁDIA ÉS ORSOVA KÖZÖTT

A román Cserna-csoportra az a feladat hárult, hogy elfoglalja a 145. dandár Orsova környéki állásait, a Cserna folyó völgyét és a Mehádiától északra lévő magaslatokat.²¹ Ezt a terepszakaszt megtartva biztosítania kellett az Erdélybe törő román csapatok balszárnyát. Azok terv szerinti térnyerése esetén pedig folytatnia kellett a támadást a Tisza vonalának eléréséig, majd onnan észak felé Temesvár, Szeged irányába, vagyis birtokba kellett vennie és meg kellett tartania a Bánság területét, miközben el kellett zárnia a hajózási útvonalat a Dunán. Feladata volt továbbá az is, hogy a tervek szerint Szalonikiból a Balkánon előnyomuló antantcsapatokkal az összeköttetést felvegye, és biztosítsa azok átkelését a Dunán. A kialakult helyzet függvényében fel kellett készülnie egy esetleges osztrák–magyar ellentámadás esetén az ellenség előretörésének megakadályozására a Duna mentén, Románia belseje felé.

Dragalina tábornok hadosztályát két részre osztotta: a 31. Calafat ezred három zászlóalj, egy fél 75 mm-es, egy 63 mm-es és egy 53 mm-es üteggel a Padesu és Pediglava magaslatokat támadta, nem sok sikerrel.²² A csapatok zömét, melyeket személyesen irányított – hét zászlóalj, két és fél 75 mm-es, egy könnyű és egy fél 105 mm-es üteg – a következőképp osztotta fel: az 1. vadászrezred két zászlóaljának az Ozoinát, az 57. gyalogezred három zászlóaljának a Dranicetet, míg a 17. gyalogezred két zászlóaljának az Alliont kellett támadnia. Tartalékként egy és fél zászlóalj állt rendelkezésre.²³

Orsova környékén az összecsapások a hadüzenet utáni első napon kezdődtek meg. Miközben Erdélyben Predeálnál, illetve a Kárpátokon átvezető szorosokban már a hadüzenetet megelőző órákban összecsapásokra került sor az előrenyomuló románok és a határ őrizetével megbízott osztrák–magyar csendőr- és pénzügyőrök között. 1916. augusztus 28-án 05.00-kor az Allion-hegynél tüzérségi támadásra, majd gyalogsági rohamra került sor. Vagyis korábban, mint ahogyan az „Álmos” felfegyverzett cs. és kir. gőzös megnyitotta volna a tüzet Turnu Severinnél.²⁴

²¹ Pamfil Șeicaru: *România în Marele Război* (Románia a Nagy Háborúban). Editura Eminescu, 1994, 253. (A hadosztály részére megszabott feladatok túlméretezése is jelzi a román hadműveleti tervezés hibás számításokon alapuló túlzott optimizmusát.)

²² Colonel dr. V. Mocanu: *Timp al îndărjirilor eroice 1916–1917* (A hősiesség kitartás ideje 1916–1917), Editura Militară, București, 1986, 24.

²³ V. A. Dragalina: i. m. 340.

²⁴ Constantin Kirițescu: *Istoria războiului pentru întregirea României 1916–1917*, vol. I. (Románia egyesítéséért folytatott háború története 1916–1917, I. kötet). Editura Științifică Enciclopedică, București, 1989, 236.; vitéz Bornemissza Félix m. kir. folyamór kapitány: *Magyar hajóhadak a Dunán*. Kiadja: Turcsány Antal, Budapest, 1928, 98–127. Bornemissza könyvében leírja, hogy már az ellenségeskedések megkezdése előtt román részről a cs. és kir. hajókat rendszeres fegyveres provokációk érték, amelyek során pl. Rustschuk kikötőben 1916. augusztus 27-én 21.30-kor elsüllyesztették az S/2 sz. uszályt; valószínűleg a valódi célpont a közelben horgonyzó „Bosna” monitor volt. A folyami flottillát egyébként még a háború kirobbanása előtt alárendelték a szervezés alatt álló Mackensen tábornok által vezetett Dunai Hadseregnek. A flottillát a veszélyeztetett folyamszakaszon két monitorosztályba szervezték. I. osztály: „Bosna”, „Sava”, „Enns”, „Inn” monitorok, állomáshelyük a Belene-csatorna. II. osztály: „Bodrog”, „Körös”, „Lajta” monitorokból, valamint a „Fogas”, „Csuka”, „Viza”, „Borsch”, „Compó” őrnaszádokból állt. A II. osztály monitorjai a román támadást követően fedélzeti fegyvereikkel tűz alá vették Giurgiu város kikötőjét, ahol jelentős károkat okoztak. Az „Álmos” felfegyverzett gőzös 1916. augusztus 28-án 05.00-kor farral előre Kladovából Turnu Severinig „völgymenetet” hajtott végre, és 05.15-kor tűz alá vette a Turnu Severinben található fontos célokat: villanyközpont, hajógyár, pályaudvar, lovassági laktanya, vízművek, valamint a Gura Vojnál lévő tengerészház, amelyekben károk és veszteségek keletkeztek. A hajó gyenge teljesítménye okán nehezen tudott Orsovára elvergődni, miközben a

magaslatok – Orsovától és Csernahévíztől keletre –, melyeken szögesdrót akadályok és reflektorok mellett, fedett beton tüzelőállásokban géppuskák voltak elhelyezve. A románok a Fiebich-Ripke ezredes vezette erőket négy és fél zászlóaljra és négy ütegre becsülték.²⁷

Elsőként a kulcspozíciót jelentő Ozoina-magaslat került a románok birtokába, amit délután 14.30-ra az 1. vadászrezred szuronyrohammal foglalt el. A Dranic magaslatához beosztott erők támadása megakadt a szögesdrót akadályoknál, ezt csak estefelé, az osztrák–magyar erők visszavonulásának megkezdésekor sikerült birtokba venniük. Az Allion elleni frontális támadás reggel 08.00-kor kezdődött, a védők, kiket a felfegyverzett „Álmos” gőzös is támogatott, heves harcok után 13.25-kor adták meg magukat. Estére az osztrák–magyar alegységek a Cserna bal partjára húzódtak vissza; a románok birtokába került többek közt hét löveg, (összesen volt hat lövege a Fiebich-Ripke-csoportnak!) több géppuska és egy reflektor. A hadifoglyok száma: 654 katona és 9 tiszt, köztük Wolff őrnagy az Allion-magaslat védőinek parancsnoka.²⁸ Másnap a román támadás folytatódott, elfoglalták Orsovát, a védők Ó-Asszonyrétegig húzódtak vissza. Szeptember 4-ig a románoknak sikerült elfoglalniuk a Cserna-völgyi Koromnák, Csernahévíz és Börza településeket. Ezt követően, október elejéig ezen a szakaszon a helyzet számottevően nem változott, kisebb román támadásokat ellentámadások követtek, de a frontvonal gyakorlatilag ugyanaz maradt.

A nagyszebeni csatát²⁹ követően a Zsil völgyében is megkezdődött a központi hatalmak ellentámadása. Ennek kivédésére – Dragalina tábornok véleményét figyelmen kívül hagyva – a Cserna-csoporttól csapatokat rendeltek a visszavonulóban lévő 11. román hadosztályhoz. Szeptember 27-én az 1. vadászrezredet, a 31. gyalogosezredet, egy lovasszázadot és négy tüzérüteget, szeptember 29-én pedig az 57. gyalogezredet irányították át a veszélyeztetett területre.³⁰

A SZÍVÓ-CSOPORT HARCAI MEHÁDIA ÉS ORSOVA KÖZÖTT

Az ellenségeskedés kezdetétől számított egy hónap elteltével a román túlerejű támadások nem hoztak számottevő eredményt. Térnyerésük néhány kilométer mélységet ért el. Csupán Orsova körzetében tudtak említésre érdemes sikereket felmutatni, miközben 145. dandár meglehetősen vegyes összetételű zászlóaljai a védelmi harcokban derekasan helytálltak. Az osztrák–magyar és német csapatoknak a Szurdok-szoroson és a Vulkán-hágón át indított támadásához csatlakozva október 1-jén a Szívó ezredes vezette dandár is támadásba lendült az egész, Varfu Cocosului–Orsova között húzódó frontszakaszon. Az 1. román gyalogezred 1. zászlóalját délelőtt 10 órára kiverték Börza és Csernahévíz településekről. A román ellentámadás délután 13.15-kor indult négy és fél századdal, melynek eredményeként 16.20-ra ezek a települések ismét a birtokukba kerültek. A frontvonal déli szakaszán reggel 07.00-kor három dunai monitor az Allion- és az Ozoina-magaslatokat kezdte löni, miközben a cs. és kir. 76/V. és a 33/II. (horvát) népfelkelő zászlóaljak támadásba lendültek, és visszavették Orsovát. Délután ezeket az alegységeket is sikerült a 1. román gyalogdandárnak visszaszorítania. 14.30-kor a románok az Orsovától nyugatra található Dealul Mosulu-i és Dobra-magaslatokon

²⁷ C. Kiritescu: i. m. 237.

²⁸ Uo.

²⁹ Ellentétben a Magyarország hadtörténete... (322.) megállapításával, Nagyszeben a románok a hadjárat során soha nem vették birtokba. Az 1916. szeptember 26–29. között lezajlott nagyszebeni csata a várostól délre a Vöröstoronyi-szoros bejáratának körzetében zajlott le, és a románok katasztrofális vereségével végződött.

³⁰ V. A. Dragalina: i. m. 361–362.

foglaltak állást.³¹ A váltakozó eredményekkel folytatott összecsapásokat követően október 4-én a románok fokozták erőikifejtésüket, amelynek eredményeként a 17. gyalogezred az osztrák–magyar alegységeket ismét Ó-Asszonyréig szorította vissza.³² Ezután, október végéig, a Cserna völgye a Kárpátokban húzódó frontvonalnak egy viszonylag csendes szakasza lett. A völgy két oldalán szemben álló felek jelentősebb harci cselekményekre nem szánták rá magukat, bár Falkenhayn minden kínálkozó alkalmat és lehetőséget megragadott ahhoz, hogy aktívabb tevékenységre ösztönözze a Szívó-csoportot.

Szívó ezredes Falkenhayn tábornok intézkedésének megfelelően járt el, amikor egyébként harci alkalmazásra korlátozottan alkalmas zászlóaljjaival támadást intézett a meglehetősen lassan és óvatosan előnyomuló románok ellen, és egy német páncélvonat beavatkozásával Orsova körzetében ideiglenesen visszaszorította őket a Cserna bal partjára. A támadás arra az időpontra esett, amikor a Zsil völgyében a 11. bajor hadosztály kitört a Szurdokszoroson és a Vulkán-hágón át a Havasalföldre, de a Déli-Kárpátok előterében a románok visszaszorították, és Petrozsényt ismételten elfoglalták.³³ Erre a hírre Szívó ezredes csapatai is visszavonultak megindulási állásaikba. Jellemző az Orsova környékén harcoló cs. és kir. Duna-csoport állapotára, hogy a gyalogság a kézfegyverek tekintetében háromféle zsákmányolt puskával volt felszerelve, amelyekhez a lőszerellátás nem volt folyamatosan biztosított. Megtörtént, hogy az egyik támogató tüzérüteg két nehézlövege meghibásodott, és azok javítására Bécsből kellett fegyvertechnikust rendelni, aki csak napok múlva érkezett a helyszínre, hogy elvégezze a szükséges javításokat.

Szívó ezredes november 4-én tudta meg, hogy Orsova környékére beérkezőben van hozzá a 2. német kerékpáros dandár báró Quadtr ezredes vezetése alatt. A támogató dandár harcedzett alakulat volt; kb. 1000 puskát és 20 géppuskát jelentett, és komplett hadtápellátással rendelkezett. Szívó ideiglenesen Quadtra bízta a védőszakaszában a Duna-csoport parancsnokságát, amely intézkedés már jelezte, hogy a tervbe vett döntő támadás főerőikifejtését hol fogja megvalósítani.

Időközben Erdélyben folytatódott a román hadseregek vesszőfutása: vereséget szenvedtek Persánynál és Brassónál is. Ugyanakkor Arz tábornok csapatai is akcióba léptek, és Prezan tábornok IV. román hadseregét visszavonulásra kényszerítették. Falkenhayn és Arz tábornokok a nagyszebeni csatát követően két hét elteltével megtisztították Kelet-Magyarországot az agresszor román hadseregektől. A hadműveletek további folytatását tekintve azonban némi vita keletkezett a központi hatalmak hadvezetésében. A vita tárgyát az képezte, hogy a támadó hadműveleteket ki és milyen irányba vigye tovább. Az a megoldás született, hogy az Osztrák–Magyar Monarchia trónörököse, a későbbi IV. Károly vezetésével létrehozták a Délkeleti Hadseregesoport Parancsnokságot, amelyhez beosztást nyert a cs. és kir. VII., az I., valamint a IX. német hadsereg.³⁴ A terv az volt, hogy a Brassó–Bukarest irányban folytatódik a támadás, miközben Dobruzdzásból Mackensen tábornok csapatai, amelyek már átkeltek a Dunán, a bekerített román főerőket megadásra kényszerítik, és birtokba veszik az

³¹ Uo. 366.

³² Uo.

³³ Szívó ezredes dolgozatában arról számolt be, hogy a Zsil menti harcok színhelyére, a román fogolyvallomások szerint az I. román hadosztály ezreideiből vontak el ideiglenesen századokat, és az így összeállított alakulatokat irányították át a veszélyeztetett területre, az arcvonalban keletkezett fogyatéket pedig ún. „milic” zászlóaljakkal helyettesítették. Szívó: i. m. 16.

³⁴ Később a hadseregesoport parancsnoki tisztét József Ágost főherceg tábornagy vette át, és miután a német IX. hds. kikerült az alárendeltségből, helyette megkapta az osztrák–magyar III. hds. irányításának a jogát.

ország fővárosát, Bukarestet. A román ellenállás azonban Brassótól délre megerősödött, és a tervezett irányban, a Kárpátok hágóin a támadó hadosztályoknak nem sikerült teret nyerni. Az időjárás kezdett rosszra fordulni, ami nem engedett semmiféle indok alapján további késlekedést. A Kárpátokon át való kitöréshez a gyenge láncszemet a román ellenállás vonalán az I. román hds. széles, szétaprózódott harcvonala jelentette. Falkenhayn nem habozott, az LIV. német hadtest (Kühne tábornok csapatai) a Hátszegi-medencéből kiindulva 1916. november elején immár végérvényesen megtörték a románok ellenállását. A Targu Jiu-i (Zsilvásárhely) csatában elszenvedett vereséget követően megkezdődött a románok gyors ütemű visszavonulása a főváros felé.³⁵

A hadműveletek fő irányában zajló eseményekhez viszonyítva Szívó ezredes csoportja késésben volt, lényegében nem voltak csapatszintű összeköttetései a Hátszegi-medencéből kitörő LIV. hadtesttel. Szívó ezredes csapatai Falkenhayn tábornok erélyes sürgetése ellenére sem tudtak a támadásához megfelelő időben felzárkózni. Ugyanakkor folyamatosan lekötötték az I. román hadosztályt, ezzel megakadályozva, hogy az számottevő csapaterősítéseket küldjön a szövetségesekkel szemben védekező I. román hds. főerőinek támogatására. A Dragalina tábornok helyébe lépő Demetriade ezredes a Mehadia–Orsova közötti harcvonalból saját elhatározásából ugyan útba indított egy harccsoportot a Targu Jiu-i ütközet helyszínére, de a Taut-különítmény három zászlóalja „lekéste a csatát”.³⁶

Szívó ezredes november 11–13. között, három napig tartó kemény harcban Mehádia és Orsova térségéből mégiscsak kiszorította a románokat, akik a Cserna bal partjára húzódtak vissza. Ezzel azonban még nem érték véget az összecsapások a térségben. A IX. német hds. parancsnoksága részéről Szívó ezredesre egyre nagyobb nyomás nehezedett a támadás üteme növelésére, amelynek többek között az egyik fontos indoka a Duna hajózhatóságának biztonságossá tétele volt, hiszen az jelentősen megkönnyíthette az anyag-utanszállítást a harcoló csapatoknak.³⁷

November 17-én, a Targu Jiu-i vereség után a Demetriade ezredes vezette román hadosztályt azt a parancsot kapta, hogy vonuljon vissza Filias irányába, hogy az I. román hds. bal szárnyát fedezni tudja. A parancsot viszont hamarosan törölték, a csapatmozgások szerveztségének biztosítására a Nagy Vezérkar újabb rendelkezése az volt, hogy a hadosztály maradjon a helyén és tartson ki. Mivel időközben Demetriade ezredes minden összeköttetése megszakadt a felettes szervekkel, felsőbb parancs nélkül elrendelte a Cserna-csoport csapatainak november 22-ről 23-a virradóra az elfoglalt állások feladását és a visszavonulás megkezdését. A visszavonulás és a járulékos feladatok végrehajtása szervezeten indult meg. A keleti irányba visszavonuló csapatok élelégységei elérték a már egy német különítmény által megszállt Turnu Severin körzetét, ahol csatlakozott hozzájuk a Taut-különítmény.³⁸

Észelve a románok visszavonulását, Szívó ezredes november 24-ére a megváltozott feladatoknak megfelelően újjászervezte csapatai harcrendjét, és szorosan a menekülők nyomában haladva megkezdte az üldözést. Falkenhayn több alkalommal is felszólította a

³⁵ Culcer tábornok Olténia kiürítését és az I. román hds.-nek az Olt vonalára való visszavonulását javasolta. A román Nagy Vezérkar ezt elutasította, de mivel a helyzetet nagyon súlyosnak ítélte meg, figyelembe véve a reális harcéri helyzetet, Culcer tábornokot az I. hadsereg éléről október 23-tól elmozdította és helyébe az I. hadosztály parancsnokát, Dragalina tábornokot helyezte.

³⁶ A harcok közben a Taut különítménynek is nevezett három zászlóaljat átirányítják a Targu Jiu környéki harcokhoz. A Cserna-csoport ereje ennek következtében a 17., 57. és 31. gyalogosezredekre apadt.

³⁷ Uo. 366.

³⁸ Uo. 476.

csoportparancsnokot, hogy tegyen meg minden lehetséges intézkedést az üldözés teljes körű bevezetéséért. A siker kierőszakolására Kühne tábornok korlátozott feladatokkal kisebb, tüzér útegekkel megerősített lovas és gyalogos különítményt indított el Turnu Severin felé, amelynek a váratlan felbukkanása a románok hadtápterületén gyorsabb ütemű visszavonulásra kényszerítette Demetriade ezredes csapatait. A német Picht-különítmény – mint portyázó osztag – minden ellenállás nélkül elérte és elfoglalta Turnu Severint. Picht százados különítménye Filiásról indult és a vasútvonal mentén haladva, Balotánál egy gyenge „milit” zászlóaljat szétugrasztva, november 22-én este érte el Turnu Severint.

Turnu Severinben a németek – Picht-különítmény – védelemre rendezkedtek be, és lezárták a város bejárataihoz vezető útvonalakat. Ugyanakkor felfegyverezték a városban fogva tartott mintegy 380 hadifoglyot is.³⁹ Szemmel láthatóan csak kemény harcok árán lehetett bevenni a várost. A visszavonuló románok körében két vélemény fogalmazódott meg: megtámadni Turnu Severint, vagy minél sürgősebben folytatni a visszavonulást. Végül, mivel Demetriade szabad utat akart nyitni csapatainak, ezért parancsot adott a város visszafoglalására.⁴⁰ Ez a döntés nyilvánvaló idővesztéssel járt, és elősegítette Szívó ezredes üldöző csapatainak, hogy beérjék a menekülő románokat.

A támadás november 24-én délben két irányból indult a várost védő német századok ellen: északról és keletről Sravache ezredes támadott az 1. gyalogdandárral, míg délről és nyugatról Lupascu ezredes a 2. gyalogdandárral. A Picht-különítmény segítségére az osztrák–magyar Cserna-csoport kerékpáros dandára és a Dunán áthajózott bolgár századok, illetve a fedélzeti lövegek tüzevel a Dunán manőverező osztrák–magyar monitorok siettek. A románok nem erőltették a harcot, mivel sok tisztnek és katonának a háza és családja a városban volt.⁴¹ A románok számára kudarcra végződött összecsapás késő estig tartott, amikor is Demetriade ezredes belátta, hogy hiábavaló a küzdelem, mert időközben Nyugat felől vészesen közeledtek és beavatkoztak a harcokba Szívó ezredes üldöző csapatai. A román hadosztályparancsnok elrendelte a támadás beszüntetését és a visszavonulás folytatását. Másnap, a város polgárainak egy csoportja 216 román katona holttestét temette el.⁴² A Szívó-csoport a város környéki harcok során 1000 hadifoglyot ejtett, két löveget, egy revolverágyút, 300 db egyéb járművet és 70 db vasúti kocsit zsákmányolt.⁴³

Demetriade ezredes, döntéseiben magára hagyatva, arra az elhatározásra jutott, hogy saját erőből, a craiovai vasút- és főútvonalat délről megkerülve hadosztályával kierőszakolja az átjutást Olténián. A románok célja az volt, hogy az Olt alsó folyásán átkelőt keresnek, és csatlakoznak a főerőkhöz.⁴⁴ A menekülők a Zsil folyón december 1-jén Zavalnál keltek át. Mindent, ami nélkülözhető volt – szekereket, lőszeresládákat és egyéb hadtápanyagot – már induláskor a Valea Copcii-szakadékba dobtak. A menetoszlopok utóvédjét a Stravache ezredes vezette 1. vegyesdandár képezte, mely ekkorra a 17. Mehedinti Gyalogezred két zászlóaljára apadt. Szívó ezredes csapatai nap mint nap tűzösszeköttetésben álltak a menekülőkkel.⁴⁵

³⁹ Ez az állítás csak abban az esetben értelmezhető, ha a különítmény a városban elhelyezett román raktárkészletekhez hozzájutott, ugyanis a Picht-különítménynek mint portyázó osztagnak nem lehettek fegyverfőlösegei, hiszen ő maga is csupán a rendszeresített fegyverzetrel volt ellátva, és ennek megfelelően a létszámhoz szabott készletekkel rendelkezett.

⁴⁰ Uo. 477.

⁴¹ Uo. 477.

⁴² V. Mocanu: i. m. 81.

⁴³ Szívó: i. m. 30.

⁴⁴ Uo.

⁴⁵ C. Kiritescu: i. m. 478.

A románok az Olt folyót december 5-én érték el, jobb szárnyon az 1. gyalogdandár Chileni és Tia Mare településeknél, a csapatok zömét adó 2. gyalogdandár pedig a bal szárnyon Izbiceninél foglalt állást. A csoport létszáma ekkorra észrevehetően csökkent,⁴⁶ a katonák egy része a visszavonulási útvonalon található településekről származott és valószínűleg útközben lemaradt.⁴⁷

A kísérlet nem sikerült, ugyanis a menekülő román hadosztály az Olt és a Duna öszszefolyásánál kénytelen volt megállni, mivel az Olton átvezető híd a Mackensen tábornok csapataihoz tartozó műszaki alakulat kelet felől lezárta.⁴⁸ Az őszi eszések következtében az Olt folyó vízszintje annyival megnőtt, hogy az átkelés csakis hídon át volt lehetséges. Az izbiceni híd viszont a visszavonuló románok már korábban felrobbantották, a tőle északra lévő soenesti, illetve délre az iszlazi hidak pedig már a támadó osztrák–magyar és német csapatok kezén voltak. A román Cserna-csoport beszorult a Duna és az Olt folyók által határolt területre, amelyet Szívó ezredes a szárazföldi nyitott oldalon mintegy 4000 katonát, 27 löveget, 39 géppuskát és 200 lovas számláló csapataival lezárta.⁴⁹ December 6-án két román század még egy utolsó kitörési kísérletet hajtott végre, de Demetriade ezredes a kilátástalan harc helyett végül a megadás mellett döntött.

Mielőtt a fehér zászlót állásaikra kitűzték volna, állítólag az ütegparancsnokok parancsára a kezelőszemélyzet használhatatlanná tette a lövegek egy részét, néhány géppuskát pedig az Olt folyóba dobtak, a 17. Mehedinti ezred pedig elégette zászlaját. A fegyverletétel során a Szívó-csoport kezére került: 10 zászlóalj (az 1., a 17. és a 31. gyalogezred állománya), egy lovasszázad, hat üteg, 26 db löveg, 8000 gyalogos, 80 lovas.⁵⁰ A kapituláció hivatalos ceremóniájára a közeli Rosianu kastély nagytermében került sor.⁵¹ Szívó ezredes méltatta

⁴⁶ Szívó: i. m. 40. Szívó szintén említést tesz erről a menekülő ellenség körében tapasztalt jelenségről, de csupán fogolyvallomásokból szerzett adatokra hivatkozik.

⁴⁷ V. Mocanu: i. m. 82. Annak lehetősége nem zárható ki, hogy a visszavonuló hadosztályból a katonák megszöktek/visszamaradtak lakhelyükön, vagy annak közelében. Számos forrás/dokumentum, így Falkenhayn által közölt adatok szerint, de az Osztrák–Magyar Monarchia hadserege Vezérkarának hivatalos jelentései, valamint Szívó ezredes beszámolója az üldözés végkifejletéről, nagyszámú foglyul ejtett román katonáról ad tájékoztatást.

⁴⁸ Szívó: i. m. 49.

⁴⁹ Nagybaczoni Nagy Vilmos: i. m. 160., Szívó: i. m. 42.

⁵⁰ Szívó: i. m. 46., 47., 48. Szívó ezeket az adatokat a megadás során az 1. román hadosztálytól kapta kézhez, amelyeket Demetriade ezredes első közlésének lehet tekinteni. A pontosított adatokat a románok december 7-én állították össze, amely jelentés az alábbi számokat tartalmazta: hadifogságba esett 323 fő tiszt, 11 706 katona, zsákmányolt hadianyag: 25 db löveg, 12 db géppuska, 1180 ló, 110 db megrakott löszeres kocsis, 205 db málhás kocsis. Szívó, a Cserna-szakaszon állásban lévő románok számát (1. hadosztály) 16 ezer főben állapította meg. Arra is hivatkozott, hogy a visszavonuló hadosztálytól a katonák lakhelyük közelében visszamaradhattak és átöltöztek civil ruhába. A jelzett hadosztálylétszám becsült adat lehet, és tekintettel a harcok nem túlságosan intenzív voltára, a hadifogságot szenvedett román katonák száma meglehetősen magas. A sikerről Falkenhayn tábornok is megemlékezett visszaemlékezésében, bár az általa közölt adatok nem tekinthetők teljes mértékben hitelesnek. Szívó ezredes csapatai a Csernától az Oltig a 250 km-es üldözés során 14 700 hadifoglyot ejtettek és 36 db löveget zsákmányoltak. Nagybaczoni Nagy Vilmos (i. m. II. kötet, 160.) arról tesz említést, hogy a Szívó-dandár az Olt torkolatvidékén megadásra kényszerítette az 1. román hadosztályt, 10 000 hadifoglyot ejtett és 40 löveget zsákmányolt. Ugyanezek az adatok szerepelnek József főherceg munkájában is (i. m. 80.). (Az akkori szokásnak megfelelően a Szívó-csoport is elkészítette csapatjelvényét, amelyen egy román legénységi sapka és alatta a 14 700-as szám látható, utalva a harcok során foglyul ejtett román katonák nagyságrendjére.) A kérdésünk az, hogy mindezek alapján lehet-e beszélni arról, hogy a szóban forgó harcok során a románok véres vesztesége 5300 katona lehetett? A válasz: lehetséges, hiszen a veszteségek pótlása a románoknál is biztosított volt, nem is említve, hogy viszonylag jelentős erőket vezényeltek át a hadosztálytól a Zsil-völgyi harcok körzetébe, ahol szintén veszteségeket szenvedtek el.

⁵¹ C. Kiritescu: i. m. 479.

Demetriade csapatainak a hosszúra nyúlt visszavonulás alatt tanúsított bátorságát és szívósságát,⁵² megengedve az ezredesnek, hogy kardját megtartsa.⁵³ Az ezt követő beszélgetés során tudták meg a románok, hogy aznap, 1916. december 6-án Bukarest is elesett, következképp minden további ellenállásuk teljesen fölösleges lett volna.⁵⁴ A fogságba került román tisztek és közkatonák száma Demetriade segédtisztje, Nicolae Defleury százados szerint, 8000 ember lehetett, ők a sopronnyéki hadifogolytáborba kerültek.⁵⁵

A románok a közel két hétig tartó visszavonulás alatt a Kühne tábornok vezette LIV. hadtest hátában több mint 250 km-t tettek meg, miközben szorosan a nyomukban üldözte őket a Szívó ezredes által vezetett cs. és kir. 145. népfelkelő gyalog- és a 2. német kerékpáros dandár.

BEFEJEZÉS

A románok a hadba lépésüktől számítva igen nagy veszteségeket szenvedtek el. Reális számvetések alapján csupán Kelet-Magyarország ellen 420 ezer katonával vonultak fel. Ez a szám a hadműveletek menetében olykor módosult, amennyiben pl. amikor a dobrudzsai helyzet válságosra fordult, néhány hadosztályt az erdélyi frontról odairányítottak. Falkenhayn seregének támadásakor viszont Dobrudzsából vontak el erőket, hogy megakadályozzák az Erdélyben fenyegető katasztrofális vereséget.

A rendelkezésre álló adatok szerint a Kelet-Magyarország elleni támadó csapatok létszámához viszonyítva, ideértve a Havasalföldön és Bukarest bevételénél elszenvedett veszteségeket is, kb. 100 ezer román katona esett hadifogságba. A halottak és eltűntek számát 150 ezer főre lehet becsülni. A sebesültek száma kb. 150–170 ezer főre volt tehető. A nagy menekülés során a Szeret folyót kb. 100 ezer román katona érte el, ahol már megjelentek a nagyobb orosz seregtestek, amelyek jelentős részben átvették a románoktól a védelmi feladatokat. A Moldvában gyülekező román seregroncsokat újabb korosztályok behívásával, orosz és francia segédlettel fél év alatt újjászervezték, és miután az antant hatalmaktól érkezett felszereléssel felfegyverezték azokat, ismét a harcpontra rendelték, ahol már francia tisztek vezetésével derekasan megállták a helyüket. Az oroszországi események következtében a románok hat megmaradt gyalogoshadosztállyal még bevonulhattak Bessarábiába, de 1918. március 8-án Bukarestben kénytelenek voltak békét kötni a központi hatalmakkal.⁵⁶ Ezzel megszegték az 1916. augusztus 17-én az antanttal kötött konvenció előírásait.

A Szívó-csoport, miután az Olt torkolatánál felszámolta a román ellenállást,⁵⁷ tovább folytatta a harcot a IX. német hds. kötelékében, de immár Mackensen tábornagy seregcsoport-

⁵² Érdemes megemlíteni, hogy Scarlet Demetriad ezredest hadifogságból való szabadulása után, 1919-ben Iasi városában perbe fogták és elítélték. Azzal vádolták, hogy felsőbb parancs nélkül, fölöslegesen támadta meg Turnu Severint. Büntetése korhatár előtti nyugdíjazás lett. Keserűségében később önkézzel vetett véget életének. C. Kiritescu: i. m. 480.

⁵³ Enciclopedia României: i. m. 909.

⁵⁴ C. Kiritescu: i. m. 479.

⁵⁵ Nicolae Defleury: Divizia de la Cerna. De pe front în captivitate 1916–1918. Amintiri, gânduri, ipesii. (A csernai hadosztály. A frontról a fogságba 1916–1918. Emlékek, gondolatok, benyomások.) Editura Ramuri, Craiova, 1940.

⁵⁶ Németh István (szerk.): Az első világháború 1914–1918. A bukaresti békeszerződés. L'Harmattan, 2014, 438 – 442.

⁵⁷ A Cserna-csoport tevékenységét az első világháborús román történetírásban a hősiesség példájaként tartják számon. Az 1916. őszi harcok egyetlen olyan hadosztálya, amely a frontvonalon nem szenvedett vereséget.

jában. Az üldözés során a hozzá beosztott megerősítő alegységeket a dandár visszairányította az eredeti alakulatokhoz (Picht-különítmény), maga pedig folytatta a menetét Bukaresten át a Szeret folyóig, ahol a 217. német hadosztály alárendeltségébe lépett.

A kialakult hadműveleti helyzet és a szervezeti változások során a Karánsebesen megalkotott csoportparancsnokság mint vezető szerv fölöslegessé vált, ezért Szívó ezredes kérte a Monarchia hadvezetőségétől annak megszüntetését. A kérést az illetékesek akceptálták, és a csoportparancsnokságot felszámolták úgy, hogy csapatai továbbra is részt vettek a harcokban. Ugyanakkor az uralkodó (IV. Károly) Szívó ezredesnek címzett köszönőlevélben fejezte ki elismerését a csoport hősiességéért.⁵⁸

FELHASZNÁLT IRODALOM

- Atanasiu, Victor – Iordache, Anastasiu – Iosa, Mircea – Oprea, Ion M. – Oprescu, Paul: *Romania in primul razboi mondial*. Studii. Editura Militara, Bucuresti, 1979.
- Bornemissza Félix: *Magyar hajóhadak a Dunán*. Kiadja: Turcsány Antal, Budapest, 1928.
- Czernin, Ottokar: *Im Weltkrieg*. Berlin–Wien, 1919.
- Defleury, Nicolae: *Divizia de la Cerna. De pe front în captivitate 1916–1918. Amintiri, gânduri, ipresii*. Editura Ramuri, Craiova, 1940.
- Dragalina, Virgil Alexandru: *Viata tatalui meu, generalul Ioan Dragalina*. Editura Militara, Bucuresti, 2009.
- Enciclopedia Romaniei, vol. I. Statul, Imprimeria nationala, Bucuresti, 1938.
- Hajdu Tibor – Pollmann Ferenc: *A régi Magyarország utolsó háborúja 1914–1918*. Osiris Kiadó, Budapest, 2014.
- Dr. Hermann Róbert (szerk.): *Magyarország hadtörténete*. III. kötet. *Magyarország a Habsburg Monarchiában 1718–1919*. Zrinyi Kiadó, Budapest, 2016.
- József főherceg, tábornagy: *A világháború, amilyenek én láttam*. IV–V. kötet. A Magyar Tudományos Akadémia kiadása, Budapest, 1930.
- Keegan, John: *Az első világháború*. Akadémiai Kiadó, Budapest, 2014.
- Kiritescu, Constantin: *Istoria razboiului pentru intregirea Romaniei 1916–1917*, vol. I. Editura Stiintifica Enciclopedica, Bucuresti, 1989.
- Dr. Mocanu, V.: *Timp al indarjililor eroice 1916–1917*. Editura Militara, Bucuresti, 1986.
- Nagybaczoni Nagy Vilmos: *A Románia elleni hadjárat 1916–1917*. I–II–III. kötet. A M. Kir. Honvédelmi Minisztérium kiadása, Budapest.
- Németh István (szerk.): *Az első világháború 1914–1918. Tanulmányok és dokumentumok*. L'Harmattan Kiadó, Budapest, 2014.
- Romsics Ignác (szerk.): *Magyar történeti szöveggyűjtemény*. Osiris Kiadó, Budapest, 2000.
- Şeicaru, Pamfil: *România în Marele Război*. Editura Eminescu, 1994.
- Szűj Jolán – Ravasz István: *Magyarország az első világháborúban*. *Lexikon A–Zs*. Petit-real Könyvkiadó, Budapest, 2000.
- Szívó Sándor: *Falkenhayn és a mehádiai csoport tevékenysége az oláhországi hadjárat alatt*. HM–HIM levéltár. Nytsz: 546/I/I. (59 oldal és öt térképvázlat.)

⁵⁸ Szívó: i. m. 58–59.

Horváth Miklós ny. ezredes:

MAGYAR NÉPHADSEREG – 1956

ÖSSZEFOGLALÓ: A fegyverszüneti egyezmény alapján létrehozott Magyar Honvédséget 1945-ben a német hadsereg elleni harc érdekében szervezték, majd a nyugati veszély állandó hangoztatása mellett a Jugoszlávia ellen megvívandó háborúra készítették elő. A forradalom előtti időszakban a haderőben lezajlott változások, a szervezetet jellemző és egyben terhelő ellentmondások, a tisztikar életviszonyai nagymértékben hatottak a szolgálati feladatok ellátásának színvonalára. A hadsereget is váratlanul érte a tüntetés során elemi erővel felszínre törő elégedetlenség, a gyökeres társadalmi változások útjában álló erők elleni mérhetetlen gyűlölet. A hadsereg vezetői a tüntetésekkel kapcsolatos jelzéseket nem vették komolyan, a forradalom kezdetén számos ellentmondásos döntést hoztak. A tanulmány szerzője – az 1956-os forradalom és szabadságharc 60. évfordulójához kapcsolódva – felvázolja a néphadsereg helyzetét a forradalom előestéjén, bemutatja a karhatalmi alkalmazásra vonatkozó terveket, majd részletesen tárgyalja a hadsereg alakulatainak és tagjainak tevékenységét a forradalom időszakában.

KULCSSZAVAK: lengyelországi események, Honvédelmi Tanács, harc a Rádiónál, ellentmondásos parancsok, Vihar (Forgószél) hadművelet, Juta-dombi események

A hadsereg és politika – alapvetően utóbbi által meghatározott, ugyanakkor a hadsereg bizonyos önmozgását is magában hordozó – viszonyának leírása, elemzése érdekében szükséges néhány, a nemzetközi politikával összefüggő alapkérdés vizsgálata is.

1956 elején Magyarország sorsára is jelentősen ható változások következtek be a nemzetközi politikában. A Szovjetunió Kommunista Pártja (SZKP) februárban megtartott XX. kongresszusán a szovjet vezetés szakított a harmadik világháború elkerülhetetlenségének dogmájával és állást foglalt a különböző társadalmi berendezkedésű országok békés egymás mellett élésének politikája mellett. Hruscsov Sztálint leleplező „titkos” beszédének hatására a szovjet érdekszféra több országában – de a Szovjetunióon belül is¹ – hangsúlyosabban megjelentek, illetve felerősödtek a társadalom átalakítását, a rendszer megreformálását célzó törekvések. A kongresszus hatására a reformfolyamatok különösen Lengyelországban és Magyarországon gyorsultak fel.

A dokumentumok egyértelműen bizonyítják, hogy nem állják meg a helyüket azok a megállapítások, melyek szerint a Lengyelországban és Magyarországon 1956-ban bekövetkező események a szovjet pártvezetés belső hatalmi harcának a „termékei” voltak, melyek úgymond kiprovokálásával a sztálini visszarendezés hívei, „a keményvonalasok”, akik – bebizonyítva a XX. kongresszuson elfogadott irányvonal helytelenségét – ismét magukhoz akarták ragadni a hatalmat. Kétségtelen tény azonban, hogy a lengyelországi események

¹ Márciusban szovjet belügyi csapatok verték le a Tbilisziben és több grúziai városban Hruscsov beszédének hatására kitört megmozdulásokat.

több vonatkozásban is hatottak a magyarországi helyzetre. Egyfelől a Poznańban² történtek, az azt követő megtorlás, valamint az október második felében bekövetkezett események³ híre eljutott Magyarországra. Másfelől a szovjet vezetésnek a „lengyel válság megoldása” során szerzett tapasztalatai hatottak a „magyar kérdés rendezésével” kapcsolatos politikai elképzelésekre és döntésekre. Ki kell hangsúlyozni, hogy a szovjet csapatok október 19-i harcckészültségbe helyezése⁴ és a Magyar Néphadsereg részére ekkor kiadott intézkedések – elsősorban a szovjet csapatok esetében – katonai szempontból jó kiinduló alapul szolgáltak a nem várt magyarországi események rendezéséhez.

A szovjet vezetés a lengyel és a magyar kérdés megoldására nem rendelkezett kész recepttel, a döntések az SZKP Elnökségén belül folyó viták során formálódtak, de a Magyarországgal kapcsolatos konkrét lépéseket alapvetően befolyásolta a szocialista országok vezetőinek – kiemelten a kínai és jugoszláv állami és pártvezetés – véleménye.

1956 nyarán a Magyarországon zajló események hatására a szovjet politikai vezetés ismételtlen közvetlen beavatkozásra szánta el magát. Rákosi Mátyás a Magyar Dolgozók Pártja (MDP) Központi Vezetősége (KV) július 18-a és 21-e között tartott ülésén – a szovjet döntést tudomásul véve – az első titkári tisztségről lemondott, és végleg elhagyta az országot. Rákosi helyére – ugyancsak szovjet döntésre – a politikai folytonosságot képviselő, rendkívül népszerűtlen Gerő Ernőt választották.

A belpolitikai helyzet a vezetőváltást követően tovább romlott. Az új-régi pártvezetés képtelen volt a pártapparátust és a párttagságot maga mögé egységesen felsorakoztatni. A párt- és belügyi apparátus elbizonytalanodottságát jól érzékelteti, hogy az ellenzéki törekvésekkel szembeni határozott fellépés helyett, két és fél hónappal betiltását követően – szeptember 19-én – a Petőfi Kör⁵ folytathatta tevékenységét. A Kör rendezte szakmai vitákon együtt keresték a társadalmi válságból kivezető utat és a szélesebb összefogás lehetőségét.

Október 22-én este a Műszaki Egyetem nagygyűlésén született meg többórás vita eredményeként a műegyetemisták 16 pontja. Külpolitikai téren a legfontosabb követelések közé tartozott a békeszerződés értelmében az összes szovjet csapat Magyarországról való kivonása. Új nemzeti jellegű címer és egyenruha bevezetését követelték.

A szovjet legfelső szintű politikai vezetés egy Magyarországon bekövetkező megmozdulás „kezelésében” a fő hangsúlyt a katonai erő korlátlan alkalmazására helyezte. Ennek egyik bizonyítéka, hogy a Magyarországon 1955 szeptemberében felállított szovjet Különleges

² 1956. június 28-án a lengyelországi Poznańban mintegy ötvenezer munkás vonult az utcára kenyeret és szabad választásokat követelve. A biztonsági erők fegyverrel verték szét a tüntetést, ötvenen meghaltak, háromszázan megsebesültek, több mint háromszáz főt letartóztattak. 1956. október 8-án és 12-én a letartóztatottak közül többeket börtönbüntetésre ítélték.

³ Az SZKP Elnöksége október 17-én értesült arról, hogy a Lengyel Egyesült Munkáspárt Központi Bizottsága október 19-én kezdődő plénámán a szovjet vezetés tudta és hozzájárulása nélkül alapvető személyi változtatásokat kíván végrehajtani. A Lengyelországban állomásozó szovjet csapatokat október 18-án harcckészültségbe helyezték, majd erődemonstrációt hajtottak végre. A személyi változtatásokat a szovjet nyomás ellenére végrehajtották.

⁴ A lengyel eseményekkel összefüggésben október 19-én harcckészültséget rendeltek el a Magyarországon állomásozó szovjet Különleges Hadtest és a Baltikumi Katonai Körzetbe tartozó katonai erők, így a magyar forradalom leverésében később részt vevő 7. légiteszant gárdahadosztály részére is.

⁵ A Petőfi Kör eredetileg Bessenyei Kör néven alakult meg 1954-ben. 1955–56 fordulóján konkrét lépések történtek egy valóban értelmiségi vitákör kialakítása érdekében. Petőfi neve forradalmasító és jelképes erővé vált a sztálinista diktatúra elleni küzdelemben.

Hadtest⁶ parancsnoka – a poznańi események hatására – 1956 júliusában parancsot kapott: készítsen tervet a szovjet csapatoknak „a szocialista társadalmi rend fenntartása, védelme, adott esetben helyreállítása” érdekében történő alkalmazására. A terv a „Volna” („Hullám”) fedőnevet kapta.⁷ A terv elkészítése során figyelembe vették a magyar politikai vezetés álláspontját, mely szerint rendszerellenes megmozdulás esetén az aktív tevékenységet – a tömegoszlatástól a harctevékenyséig – a magyar állambiztonsági szervek, a rendőrség és szükség szerint a magyar hadsereg erői hajtották volna végre.

A MAGYAR NÉPHADSEREG A FORRADALOM ELŐESTÉJÉN

A fegyverszüneti egyezmény alapján létrehozott Magyar Honvédséget 1945-ben a német hadsereg elleni harc érdekében szervezték, majd a nyugati veszély állandó hangoztatása mellett a Jugoszlávia ellen megvívandó háborúra készítették elő. A népgazdaság lehetőségeit messze meghaladó hadseregépítés, -fejlesztés amellett, hogy akadályozta, befolyásolta a kommunista párt által megfogalmazott társadalmi célok elérését, egy sor, a hadsereg életét, működését károsan befolyásoló tényező forrásává vált.

Egy, a Hadtörténelmi Intézet dolgozóiból összeállított munkacsoport által 1957 tavaszán készített tanulmány⁸ több vonatkozásban helyesen mutatta be – a forradalom előtti időszakban – a haderőben lezajlott változásokat, a szervezetet jellemző és egyben terhelő ellentmondásokat. A tanulmány készítői többek között megállapították, hogy a tisztikar életviszonyai nagymértékben hatottak a szolgálati feladatok ellátásának színvonalára. A tisztek többsége minden évben más beosztásba és más helyőrségbe került, és megközelítőleg húsz százalékuk élt külön a családjától. Az 1956-ban bevezetett pénzügyi intézkedések következtében sok tiszt illetménye csökkent, jelentős részük a bevonulást megelőzően többet keresett, mint tisztté avatása után, s ugyanakkor éjjel-nappal dolgozniuk kellett. Ez is a magyarázata annak, hogy különösen az alacsonyabb rendfokozatú tisztek jelentős része a tisztí pályát nem tekintette hivatásnak, és sokan kérték a leszerelésüket.

A tisztí állomány körében kialakult nagyfokú elkeseredést fokozta az elhárító szervek gyakran önkényes eljárása, mely sok esetben a parancsnokok tekintélyének lejáratásához is vezetett. Ebben is keresendő a forradalom napjaiban általánossá váló Államvédelmi Hatóság-ellenes magatartás gyökere. Általánossá vált, hogy a felső vezetés szintjén eldöntött kérdésekkel, kinyilatkoztatott szempontokkal ellentétes véleményeket, javaslatokat mint ellenséges nézeteket marasztaltak el. A bajokat tetézte a következetlen és lelkiismeretlen

⁶ A Különleges Hadtest állományába ekkor kettő gépesített gárdahadosztály, egy vadászpilóta-, egy bombázórepülő-hadosztály, egy pontonos hidászrezred, valamint légvédelmi, más fegyvernemi és szakcsapatok tartoztak. A hadtest – a szovjet vezérkar útján – Zsukov marsallnak, a Szovjetunió védelmi miniszterének volt alárendelve. A hadtest vezetése a Szovjet Vezérkarnak október elején küldött jelentésében már felhívta a figyelmet a megmozdulások lehetőségeire. Számolva a helyzet súlyosbodásával a hadtest parancsnoka október közepén elrendelte, hogy a parancsnokok állomáshelyeiken legyenek készen a szükségessé váló intézkedések megtételére.

⁷ Erről lásd bővebben: Alexandr Kirov: Szovjet katonai beavatkozás Magyarországon – 1956; Je. I. Malasenko: A Különleges Hadtest Budapest tüzeiben – Egy szemtanú visszaemlékezései. In: Szovjet katonai intervenció 1956. (Szerk.: Györkei Jenő és Horváth Miklós.) Második, bővített kiadás. H&T Kiadó, Budapest, 2001, 276.

⁸ Az 1956. október–novemberi ellenforradalom és a Magyar Néphadsereg. Tanulmány. Hadtörténelmi Levéltár (HL) L 1956-os gyűjtemény 8. ö. e. 3–121. Vessd össze (a továbbiakban: Vö.): Magyar Néphadsereg és az 1956-os forradalom. (Részlet a Hadtörténelmi Levéltár 1956-os irataiból.) Közli: Horváth Miklós: 1956. Évkönyv, 1992. 1956-os Intézet, 157–171.

káderpolitika, amely a hadsereg tisztikarának csaknem minden rétegében komoly elégedetlenséget szított, de rontotta az általános hangulatot a hadseregből leszerelt tisztekkel való törődés teljes hiánya is.

A hadsereg harci szelleme – a mesterségesen szított „jugoszláv veszély” megszűnése és Ausztria semlegességének kikiáltása után – a nemzetközi helyzet enyhülésének időszakában romlott. A hadsereg létszámát csökkenteni és harci kedvét fokozni megoldhatatlan feladatnak bizonyult. A hadseregben 1955–56-ban is jelentős – 15 ezer fős – létszámleépítést és átszervezést hajtottak végre.⁹

Jelentősen korlátozta az alkalmazás lehetőségét, hogy az állományváltás még csak épphogy megkezdődött. A szolgálati idejét letöltött sorállomány leszerelése a legtöbb alakulatnál már megtörtént, az újoncok behívására azonban még nem került sor. Így egy-egy ezred létszáma – 5–600 fő – alig volt több, mint egy feltöltött zászlóaljé. A tiszti iskolákon a végzős növendékek avatását végrehajtották, és a frissen avatott tisztek a szabadságukat töltötték, a szolgálati helyükre még nem vonultak be.

Fontos adatok ezek, mivel Budapesten a karhatalmi szolgálat a katonai tanintézetekre – az akadémiákra és a tiszti iskolákra – épült. A fenti intézeteken kívül a fővárosban számottevő katonai erő nem volt. A forradalmat közvetlenül megelőző időszakban az akadémiákon és tüzéralakulatoknál is nagy szabadságolás volt, de nem szabad elfelejteni azt sem, hogy a tisztikar egy része leszerelés alatt állt, más része bizonytalanságban élt, mivel október 10-ig a tervezett létszámcsökkenésnek csak mintegy 55%-át hajtották végre. A teljes átszervezés állapotában lévő hadsereg – mint az a későbbiekből is kiderül – még egységes, határozott vezetés esetén sem volt alkalmazható bizonyos korlátozások nélkül.

A HADSEREG KARHATALMI ALKALMAZÁSA, BEVETÉSE

A Magyarországon állomásozó szovjet haderő – Különleges Hadtest – a katonai beavatkozás terveivel már 1956 júliusában rendelkezett. A „Volna” („Hullám”) fedőnevű hadműveleti terv szerint a Különleges Hadtest alakulatainak – az elhelyezkedésüktől függően – a kijelölt objektumokat 3, illetve 6 órán belül el kellett foglalniuk.

Karhatalmi alkalmazásra vonatkozó tervekkel rendelkeztek a magyar erőszakszervezetek is. A Magyar Népköztársaság Karhatalmi Intézkedéseinek Tervét a Honvédelmi Tanács Elnöke,¹⁰ Nagy Imre 1954. január 18-án hagyta jóvá. A Honvédelmi Tanács 1954-ben meghozott 1/22. számú határozata „a Magyar Népköztársaság egész területére kiterjedő karhatalmi terv elkészítését rendelte el”, és a karhatalmi szolgálat megszervezését, a belső rend fenntartását – a rendőrség és a belső karhatalom erőinek felhasználásával – elsősorban a belügyminiszter kötelességévé tette.

A hadsereg erőinek a Belügyminisztérium (BM) fegyveres csapataival együttműködve az „*esetleges belső ellenséges megmozdulások likvidálásában*” – az elképzelések szerint – akkor kellett részt venni, ha a BM fegyveres csapatainak ereje a likvidáláshoz nem bizonyul elegendőnek, vagy a BM nagyobb erejű fegyveres csapatainak a megmozdulás színhelyére történő beérkezése rövid időn belül nem várható és késedelmes.

Miután a Honvédelmi Tanács vonatkozó határozata a tűzmegnyitás rendjét külön nem szabályozta, így – véleményem szerint – arra engedélyt a karhatalmi riadó elrendelésére

⁹ Magyar Nemzeti Levéltár Országos Levéltára, Hegedűs András iratai, XIX-A-2-p 1048.

¹⁰ A Honvédelmi Tanács az Alkotmánynak megfelelően kihirdetett rendkívüli állapot esetén az ország honvédelmének és fegyveres erőinek irányítója.

jogosult szervezet vezetője adhatott. Jelentheti ez azt is, hogy külön szabályozás hiányában a magyar erőszakos szervezetek fegyvert a szabályzataikban előírtak szerint használhattak, illetve voltak kötelesek használni. A budapesti karhatalmi terv szerint a fővárost 5 karhatalmi körzetre osztották, mely körzetekben a nem tervezhető feladatok végrehajtására tartalék századokat szerveztek. A Magyar Néphadsereg állományából karhatalmi feladatok végrehajtására jelentős erőket terveztek be.¹¹

A lengyel események hatására már október 19-én a Magyar Néphadseregben elrendelték a biztonsági rendszabályok bevezetését, az őrségek megerősítését, felülvizsgálták a karhatalmi riadóterveket, összekötő tiszteket küldtek a magasabbegységekhez stb., majd 21-én ezeket mint alaptalan intézkedéseket visszavonták.¹²

A hadsereg vezetői a tüntetésekkel kapcsolatos jelzéseket nem vették komolyan, az aggodalmaskodókat rémlátással vádolták, és 23-án délután olyan döntést hoztak, hogy helyes, ha a hadsereg szervezeten nem is, de a katonák egyénileg részt vesznek a felvonuláson, a tüntetésben, segítenek a tömeg megnyugtatásában. Az előző napokhoz hasonló készültséget „nem kell pánikot kelteni” hivatkozással még délután sem rendeltek el, a tisztekkel leadatták szolgálati fegyvereiket, és csak a késő délutáni órákban rendeltek be a Honvédelmi Minisztériumba néhány fontosabb beosztású vezetőt.

Kezdetben még a belügyminiszter betiltotta a felvonulást, és azzal fenyegetőzött, hogy ha kell, azt a fegyveres erők alkalmazásával fogja megakadályozni. 13 óra előtt pár perccel a rádióban beolvasták a Belügyminisztérium közleményét, amely „új rendelkezésig” minden nyilvános felvonulást betiltott. A felső vezetés határozatlanságát jól érzékelteti, hogy másfél óra múlva ezt a tilalmat visszavonták.¹³ A diákok nem sokat törődtek a belügyminiszter tilalmával, sőt a tilalom mozgósító erővé vált.

20 órakor Gerő Ernő – az MDP Központi Vezetőségének első titkára – a Kossuth Rádióban elhangzó beszédében az eseményeket rendszerellenes megmozdulásként értékelte, és minden erőt felszólított a szocializmus védelmére.¹⁴

A tüntetők és az erőszakos szervezetek közötti összetűzések során az első lövések nem a Rádió épületénél dördültek el. A rendőrség és a megyei államvédelmi szervek október 23-án délután először Debrecenben nyitottak tüzet a BM Megyei Főosztály épülete elé vonuló tüntető tömegre, melynek következtében a tüntetők közül hárman az életüket veszítették és sokan megsebesültek.

A magyar politikai vezetés ettől a halálos áldozatokkal is járó erőszakos cselekménytől semmilyen formában nem határolta el magát, a fegyverhasználat – szabályzatokban rögzített – lehetőségét és kötelezettségét a Debrecenben történeteket követően az erőszakos szervezetek felé kiadott intézkedéseik során nem módosították. Ennek következtében a tüntetők ellen a

¹¹ HL Magyar Néphadsereg Vezérkara Hadművelési Csoportfőnökség iratai, 1954/T. 8. doboz. 1. csomó – Elvi előterjesztés a Magyar Néphadsereg csapatainál, az állami és társadalmi rend fenntartása, illetve elemi csapás bekövetkezése esetén elrendelésre kerülő biztonsági /karhatalmi/ szolgálat megszervezésével kapcsolatban. A dokumentumot Okváth Imre bocsátotta a rendelkezésemre. Továbbá: HL MNVK. Hadművelési Csoportfőnökség iratai 1967/260. doboz. Ezeket a terveket 1998-ban kutatásai során Zsitnyányi Ildikó találta meg. Erről a tervről lásd még Zsitnyányi Ildikó: Hadsereg és forradalom – 1956. Hadtörténelmi Közlemények, 1999. 4. szám, 824–850.

¹² HL 56-os gyűjtemény, 8. ó. e., 124–125.

¹³ A forradalom hangja – Magyarországi rádióadások 1956. október 23. – november 9. Századvég füzetek 3. (Szerk.: Fellegi Tamás László, Gyekiczki András, Kövér László, Kövér Szilárd, Máté János, Orbán Viktor, Stumpf István, Varga Tamás, Weber Attila.) A Századvég Kiadó és a Nyilvánosság Klub közös kiadása, Budapest, 1989, 18. (A továbbiakban: A forradalom hangja...)

¹⁴ Uo. 23–26.

Magyar Rádiónál, illetve később más helyeken bevetett fegyveres alegységek parancsnokai a tüzmegnyitás kérdésében az általános szabályoknak megfelelően szabadon dönthettek.

A Magyar Rádió épületéhez vezényelt karhatalmi erők nagysága és összetétele mutatja, hogy a hatalom Debrecen után Budapesten is készen állt a megmozdulás erőszakos megakadályozására. A Belső Karhatalom őrségi és karhatalmi állományából kirendelt erők 19 óra 45 perc körül adták le az első riasztólövéseket a Rádió épületéből a tömeg felé, majd az ÁVH megnyitotta a célzott tüzet a tömegre, melynek következményeként nemcsak a tömegben, hanem az őrség megerősítésére kirendelt katonák és rendőrök között is számos sebesülés, sőt haláleset történt. A sortűz hatása alól felocsúdó tömeg egy része elindult fegyvert szerezni, hogy erővel szerezzen érvényt követeléseinek, és védekezni tudjon az erőszakot alkalmazó hatalom ellen.

A 7. gépesített hadosztály alárendelt alakulatai közül a riadót elsőként a piliscsabai 8. gépesített ezrednek rendelték el. A vezérkarfőnök az ezrednek parancsként megszabta, hogy hajtsanak végre menetet Budapestre, ahol közelítsék meg a Magyar Rádió Bródy Sándor utcában lévő épületét, annak környékét tisztítsák meg a tüntetőktől, majd fegyverhasználat nélkül akadályozzák meg az épület elfoglalását.

Amikor a piliscsabai ezred megérkezett a Magyar Rádió épületéhez, a parancsnok, Solymosi János alezredes közölte: katonái nem fognak tüzet nyitni a népre. A tüntetők elmondták a katonáknak, hogy érkezésük előtt az épületben lévő ávosok a Puskin utcai oldalon, valamint a Bródy Sándor utcai kapunál tüzet nyitottak és többen életüket veszítették. A katonáktól elkülönítve szállított lőszer megérkezése után Solymosi alezredes parancsot adott katonáinak, hogy csak oda löjjenek, ahonnan tüzet kapnak. Mivel a Rádió ablakaiból lőttek, a piliscsabai ezred harcosai, a közeli Kilián-laktanyából odaérkező építőkatonák és a megerősítésként kiküldött rendőrök egy része is tűz alá vette a Rádió épületét.

Pár órával később a változásoknak mereven, görcsösen ellenálló hatalom ellen megkezdett harc a szovjet csapatok beavatkozását követően az idegen befolyástól mentes Magyarországért folytatott szabadságharcá vált. A magyar pártvezetés által felállított Katonai Bizottság¹⁵ átvéve a fegyveres erők feletti irányítást, a forradalom első napjaiban megpróbálta „*karhatalmi mozgásba hozni a hadsereget*”, felfegyverezni a kommunistákat és a munkásokat, megszervezni és biztosítani az együttműködést a magyar és szovjet csapatok között.

A Honvédelmi Minisztérium által kivezényelt Budapesten lévő vagy a közeli helyőrségekről – Esztergom, Piliscsaba, Aszód stb. – Budapestre felrendelt katonai alakulatoknak kezdetben nem osztották ki a löszert, és megtiltották a fegyverhasználatot. A Rádió épületénél több hullámban így alkalmazott magyar katonai erők nem voltak képesek a fegyveres harc terjedésének megakadályozására, szinte feloldódtak a tömegben, és fegyvereik átadásával vagy átállásukkal segítették vagy passzívan szemlélték a Rádió épületének elfoglalását, a Budapestre beérkező szovjet csapatok elleni harc megkezdését.

A hadsereg erőinek ilyen formában megvalósuló tervszerűtlen „bevetése”, a katonák többségének passzív, kisebb részének támogató magatartása a felső vezetés részére egyértelművé tette: a Magyar Néphadsereggel szembeni bizalmatlansága megalapozott volt, és az, hogy a rendőrség erőinek dezorganizálódása után az általuk ellenforradalminak értékelt megmozdulás leverésében a belső karhatalom erőin túl elsősorban a szovjet hadsereg

¹⁵ A Katonai Bizottságnak kezdetől tagjai voltak: Kovács István, Földes László, Fehér Lajos, Mező Imre; valamint annak tevékenységében részt vett a fegyveres erőket felügyelő két miniszter: Piros László belügyminiszter és Bata István altábornagy, honvédelmi miniszter is. Október 25-én a Katonai Bizottság vezetőjévé a Politikai Bizottság Apró Antalt választotta meg.

fegyvereire támaszkodhat. A hadsereg morális helyzete, a néphez való szoros kötődéséből fakadó, az első perctől nyilvánvalóvá vált belső meghasonlottsága a felkelők elleni tömeges bevetésüket nem tette lehetővé. A politikai és a katonai vezetés nem lehetett bizonyos abban, hogy a csapatok végrehajtják a parancsokat.

A HADERŐ TEVÉKENYSÉGÉNEK SOKSZÍNŰSÉGE

A Kádár János vezette párt¹⁶ és a Nagy Imre nevével fémjelzett – október 28-ig formálisan nem létező – állami vezetés az SZKP Elnökségének Magyarországon tartózkodó képviselőivel, Anasztaz Mikojjal¹⁷ és Mihail Szuszlovval¹⁸ egyeztetett határozatai és intézkedései az október 28-ig terjedő időszakban kettős célt szolgáltak. Az egyik, hogy ha kell, politikai engedmények, a nép követelései egy részének teljesítésével, vagy annak ígérétevel a tömegeket leválasszák a hatalom és a szovjet csapatok ellen harcot folytató fegyveres csoportokról, majd ezt követően – és ez volt a fő cél – a fegyveres ellenállást, elsősorban a szovjet csapatokra támaszkodva, megtörik.

A kutatások szerint – október 24-én – Budapesten kb. 7 ezer magyar katona és 50 harckocsi volt. A Honvédelmi Minisztérium jelentése október 24-én reggel kb. 4500 katona bevetéséről és 1300 fő központi tartalékról adott számot. A rendőrség erői dezorganizálódtak, passzívak voltak, a magyar katonai egységek az aktív harctevékenység folytatására határozott parancsot nem kaptak, sok katona és néhány szervezett alegység is átállt a felkelők oldalára. A helyzet értékeléséhez kiegészítő információkhoz a legtöbb alakulatnál csak a rádióból juthattak, de a rádióban ebben az időszakban elhangzott közlemények, utasítások, parancsok nem hogy könnyítették volna, hanem tovább nehezítették a parancsnokok helyzetét.

A parancsnokok tájékozódását gátolta 25-én az is, hogy a minisztertanácsnak a rádióban 6 óra 23 perckor felolvasott közleményében – nem tudni kiknek a megtévesztése céljából – az hangzott el, hogy „*a hadsereg, az államvédelmi erők, a fegyveres munkásőrségek és a szovjet csapatok segítségével október 25-ére virradó éjszaka az ellenforradalmi puccskísérlet felszámolták. Az ellenforradalmi erők szét vannak verve...*”¹⁹ Ennek ellentmond az, hogy három óra múlva a honvédelmi miniszter, Bata István – ugyancsak a Rádióban beolvasott utasításában – megparancsolta, hogy a néphadsereg katonái „*fokozott aktivitással és teljes határozottsággal ma délig végleg számolják fel a fővárosunkban még feltalálható ellenforradalmi erőket...*”²⁰

Tovább bonyolította a helyzetet, hogy Tóth Lajos vezérőrnagy, az MN Vezérkarának főnöke 14 órakor kiadott távmondatában a csapatok tevékenységét – a miniszter utasításával ellentétben – úgy szabályozta, hogy „*ha megtámadná a laktanyát, szólítsák fel a tömeget távozásra, és csak abban az esetben löjjenek, ha fegyverrel támadnak...*”²¹ Ebben a parancsban már szó sincs aktív harctevékenységről.

¹⁶ Október 25-én a Magyar Dolgozók Pártja Politikai Bizottsága Gerő Ernőt felmentette, és a párt első titkárává Kádár János választotta meg.

¹⁷ Anasztaz I. Mikojan, az SZKP Elnökségének tagja, a Szovjetunó Minisztertanácsának elnökhelyettese.

¹⁸ Mihail A. Szuszlov, az SZKP KB Elnökségének tagja.

¹⁹ A forradalom hangja..., 63.

²⁰ Uo. 67.

²¹ HL 1956-os gyűjtemény, 8. ö. e., 154.

A legfelső párt- és állami vezetés – csapatokra is ható – megosztottságáról árulkodik, hogy amíg Kádár János, az MDP első embere 15 órakor elhangzó beszédében azt jelenti ki, hogy „*a népköztársaságunk államhatalma ellen irányuló fegyveres támadást minden lehetséges eszközzel vissza kell verni...*”,²² addig a közvetlenül utána megszólaló Nagy Imre már a követelések – pl. a szovjet csapatok visszavonásának – teljesíthetőségéről beszél, és ismételten a kormány megbékülési szándékát kifejező amnesztiára és annak megvalósítására helyezi a hangsúlyt.²³

A Magyar Néphadsereg alakulatainak egy része a nép követeléseivel egyetértett, de a szovjetek ellen harcolni akaró civileknek fegyvert nem szándékoztak adni, és a laktanyába fegyvert vagy bármi mást követelő csoportot nem engedtek be. A lakosság és a hadsereg erői között kialakult összetűzések egyik oka az volt, hogy a tüntetők egy része többszöri figyelmeztetés után sem vette komolyan azt, hogy a hadsereg alapvető kötelezettsége a katonai objektumok és az ott lévő fegyverzet megvédelme.

Az események alakulását tehát befolyásolta a polgári lakosság aktivitása, szándékaik, a céljaik elérése érdekében alkalmazott módszerek, eszközök. Az objektumok védelmét ellátó fegyveres erők tagjai sokszor csak az eseményeket követve, a tömeg tevékenységére reagálva próbálták elejét venni a fegyveres erőszak alkalmazásának.

Október 26-án, 27-én vált bizonyossá, hogy a hadsereg kettészakadt. Budapesten és vidéken a helyzet azt mutatta, hogy az alakulatok többsége passzív magatartásával bátorítja, erősíti a forradalmi erőket, amíg néhány alakulat – a parancsnok beállítottságától függően – minden eszközt felhasznál a sokszor védtelen, követelésüknek békés eszközzel érvényt szerezni akaró tömegek ellen.

Október 24-e és 29-e között a Magyar Néphadsereg alakulatai – nem végleges adatok szerint – több mint 50 településen, 70-80 esetben kerültek a lakossággal összetűzésbe.²⁴ Az „összetűzés” fogalmába a védelemre kijelölt katonai és polgári objektumokat ért incidensek, támadások elhárítása, a katonaság és a fegyveres felkelők harcai és a fegyvertelen tömeg ellen alkalmazott erőszak – sortűzek lövése – is beletartozik. Több alakulathoz ekkor már hiába valónak tartották a harcot, és a kormány egymásnak ellentmondó intézkedései, a Központi Vezetőség hallgatása, a közvetlenül szerzett tapasztalatok arról győzték meg a katonákat, hogy a hatalommal és a szovjet csapatokkal szembeszállóknak igazuk van.

A Magyar Néphadsereg alakulataival kapcsolatban még ma is tartja magát az a felfogás, hogy a forradalom időszakában teljes mértékben magukra maradtak, a csapatok semmilyen parancsot, utasítást nem kaptak. Ez az állítás nehezen tartható. A hadsereg tevékenységét általános érvényű parancsok ezekben a napokban is meghatározták. A probléma gyökere ott húzódik, hogy az általános parancsoknak a konkrét helyzethez és körülményekhez való igazítása nagyon nagy gondot jelentett. A valós problémák megoldásában az egység-, magasabbegység-parancsnokok az esetek többségében nem kaptak a szolgálati elöljárójuktól közvetlen segítséget. Az egyszemélyi döntésben automatikusan meg kell hogy jelenjen az egyszemélyi felelősség is. Ezt a felelősséget sokan nem vállalták.

²² A forradalom hangja..., 71–72.

²³ Uo. 72.

²⁴ Erről lásd bővebben: Horváth Miklós – Tulipán Éva: In memoriam 1956. Zrínyi Kiadó, Budapest, 2006.

A MAGYAR NÉPHADSEREG TEVÉKENYSÉGE A TŰZSZÜNET IDŐSZAKÁBAN

A szovjet és a magyar politikai és katonai vezetés nem volt felkészülve ilyen erejű határozott szembenállásra. A szovjet csapatoknak a felkelők továbbra is nagy veszteségeket okoztak, szovjet harcokocsikat, tüzérségi eszközöket és más haditechnikai felszerelést zsákmányoltak, illetve önállóan tevékenykedő szovjet katonákat és azok kisebb csoportjait fegyverezték le.

Az október 28-i fordulatot – a szovjet és magyar pártvezetés meghátrálását – így az addig ellenforradalomként értékelt események „nemzeti demokratikus tömegmozgalomként” való elismerését elsősorban a felkelőcsoportok harci sikerei, a szovjet csapatok kudarca, a magyar erőszakszervezetek, ezek között a hadsereg alkalmazhatatlansága, a tömegeknek a forradalom követelése mellett határozott kiállása kényszerítette ki.²⁵ Ebbe az irányba tolt a pártvezetést attól való félelme, hogy a felkelők, illetve a békés lakosság ellen alkalmazott erőszak következtében teljesen elveszítik a harcokba még be nem kapcsolódott, de a felkelőkkel kezdettől szimpatizáló lakosság bizalmát, és az újabb áldozatok még jobban elmélyítik a szakadékat a kormány és a lakosság között.

Október 28-án a szovjet küldöttek – Mikojan és Szuszlov – jelenlétében megtartott politikai bizottsági ülésen elfogadták a Kádár János által beterjesztett platformot, melynek lényege az események átértékelése, az „ellenforradalom” értékelés elutasítása volt. Az ekkor elfogadott határozatot – tűzszünet, a szovjet csapatok kivonása, az Államvédelmi Hatóság feloszlata stb. – a Politikai Bizottság döntésének megfelelően 28-án Nagy Imre miniszterelnök kormánynyilatkozat formájában hozta nyilvánosságra.

28-án 13 óra 20 perckor Nagy Imre azonnali tűzszünetet rendelt el. 14 órakor az új összetételű kormány letette az esküt,²⁶ majd jóváhagyta a miniszterelnök által beterjesztett kormánynyilatkozatot.

17 óra 25 perckor elhangzó rádióbeszédében Nagy Imre – a párt döntése értelmében – nemzeti demokratikus mozgalomnak nyilvánította az előző napok megmozdulásait, bejelentette a szovjet csapatok kivonását Budapestről, tárgyalások megkezdését a szovjet haderő teljes kivonásáról, az Államvédelmi Hatóság megszüntetését, az amnesztiát, a Kossuth-címer bevezetését, március 15. nemzeti ünneppé való nyilvánítását, az általános fizetésemelést, bér- és normarendezést, az erőszakoskodás megszüntetését a termelőszövetkezeti mozgalomban.²⁷

Az események átértékelése a Magyar Néphadseregben is újabb helyzetet teremtett. Azok a kötelékek, amelyek október 28-ig is a kormányellenes megmozdulásokat és a felkelőket támogatták, magatartásuk helyességét látták igazolva. Az eseményeket passzívan szemlélők többsége a kormánynyilatkozatban elhangzottakat elfogadva aktívan bekapcsolódott a kormány célkitűzései megvalósításának feltételrendszerét biztosító feladatok végrehajtásába. A fordulat tudathasadásos állapotot okozott azon parancsnokok, tisztek és katonák esetében, akik elfogadva az „ellenforradalom” értékelést, aktívan vettek részt a felkelők elleni harcokban. Voltak, akik félve a felelősségre vonástól, alakulataikat elhagyták, és a szovjet

²⁵ Erről lásd bővebben: Horváth Miklós: Adalékok a „fordulat napja” történetéhez. Új Honvédségi Szemle, 1999/10., 2–5.

²⁶ Az október 27-i átalakítást követően a kormányban Nagy Imre miniszterelnök, helyettesei Apró Antal, Bognár József és Erdei Ferenc lettek. További fontos változás, hogy a honvédelmi miniszteri tárcát Bata István vezérézredestől Janza Károly altábornagy vette át, Piros László helyett belügyminiszter Münnich Ferenc lett. Fontos változás, hogy a kormányba bekerültek a volt koalíciós pártok képviselői is.

²⁷ A forradalom hangja..., 131–133.

csapatoknál kerestek menedéket, majd később részt vettek a november 4-én bekövetkezett újabb szovjet támadás előkészítésében.

A politikai vezetés megváltozott álláspontját, az új elvárásokat és követelményeket tükröző parancsában Janza Károly altábornagy utasította a fegyveres erőket, hogy csak akkor tüzeljenek, ha megtámadják őket. A miniszter személyes felelősségét hangsúlyozva bejelentette: „Minden erőmmel azon leszek, hogy Önökkel [a hadsereg személyi állományával] együtt a legrövidebb időn belül helyreállítsuk a rendet, nyugalmat, a békét...”²⁸

A hadsereg jövőbeli feladatairól ebben a parancsban a következők olvashatók: „Álljanak helyt továbbra is szilárdan a népiünk hatalmát féltő dolgozóinkkal, és a munkástanácsokkal karöltve szólítsák fel megadásra, szereljék le azokat a felfegyverzett csoportokat, egyes elemeket, akik céltalanul ontva a magyar vért a munkások, parasztek és a néphez hű értelmiségiek szocialista jövőjét veszélyeztetik.”

Befejezőként Janza Károly a személyi állománynak a „nép hatalmának védelmében és a rend helyreállításában, a rend és a fegyelem érdekében eddig tett tevékenységekért” köszönetét fejezte ki.²⁹

A Honvédelmi Minisztérium vezető állományának és a Budapesten lévő, illetve a fővárosba karhatalmi feladatok végrehajtása céljából felrendelt alakulatok és intézetek fő tevékenysége az október 28-tól 31-ig terjedő időszakban a szovjet csapatok felváltása, a felkelő-szabadságharcos csoportok fegyverátadásának – lefegyverzésének – megszervezése, az új karhatalom szervezésében, felszerelésében és elhelyezésében való részvétel, majd a szovjet csapatok kivonásának a biztosítása volt.

Az országban történt alapvető változások természetesen a hadseregben is éreztették hatásukat. Ennek egyik jele, hogy a katonai alakulatoknál és intézeteknél spontán módra alakultak meg azok a szervezetek, amelyek azon túl, hogy hangsúlyozták a forradalom céljaival azonosulásukat, a hadseregnek a felkelő-szabadságharcos csoportok, illetve a harcokba közvetlenül be nem kapcsolódott tömegek elleni fellépését igyekeztek megakadályozni.

Október 28-át követően a hadsereg vezetése – élve az átértékelés nyújtotta lehetőségekkel – ezt az egyre erősödő folyamatot megpróbálta szervezett, felülről szabályozott, s így ellenőrizhető keretek közé terelni, szorítani. Janza Károly altábornagy a „Forradalmi Katonai Tanácsok” megválasztására parancsban³⁰ intézkedett. Ez a parancs azon túl, hogy lehetővé tette a különböző szintű parancsnokok tevékenységének ellenőrzését és – a parancs szándéka szerint – segítségét, arra biztatja, sőt arra utasítja a forradalmi katonai tanácsokat, hogy elsősorban a közrend és a közbiztonság helyreállítása, védelme érdekében kapcsolódjanak be a szűkebb környezetüket érintő feladatok végrehajtásába, vegyenek részt képviselőkkel a területi forradalmi szervezetek – „a helyi munkás- és paraszttanácsok” – munkájában.

A miniszter fenti intézkedésének ez a része a hadsereg társadalom felé történő nyitásának egyik első hivatalos lépése. Ez a nyitás a pozitív hatások mellett – mint ezt több példa is bizonyítja – magában hordozta a hadsereg egyébként is bizonytalan, megrendült irányítási rendszere további lazulásának lehetőségét. A területi forradalmi szervezetek – és azok karhatalmi ügyekért felelős személyei, testületei – jogot formáltak arra, hogy közvetlenül is beavatkozzanak a működési területükön lévő katonai szervezetek mindennapi életébe.

Az így kialakult anomáliákat az illetékes katonai vezetők – az adott szintű forradalmi katonai tanácsok támogatásával – idejekorán igyekeztek felszámolni. Voltak alakulatok, ahol

²⁸ HL. 1956-os gyűjtemény, 3. ö. e., 15–16.

²⁹ Uo.

³⁰ Uo. 21–22.

a forradalmi katonai tanácsok megalakulásukat követően azonnal leváltották a parancsnokokat, a politikai munkásokat, az ügyészségeknek átadták az elhárító tiszteket, letartóztatták a tömegre 28-a előtt tüzet parancsoló tiszteket.

A Magyar Néphadsereg Forradalmi Katonai Tanácsának kibővített ülésén – október 31-én – a forradalmi erők megbízottai,³¹ valamint a néphadsereg, a határőrség és a rendőrség forradalmi bizottságainak küldöttei választották meg a hadsereg legfelső szintű irányítását ellátó forradalmi vezető szervet, a Forradalmi Honvédelmi Bizottmányt. A bizottmány a megalakulását követően kiadott felhívásában többek között követelte: a szovjet csapatok Budapest területének elhagyása után – 1956. december 31-ig – az ország területéről is távozzanak; a kormány a Varsói Szerződésben részt vevő tagállamok azonnali összehívásával a szerződést mondja fel; a megszüntetett ÁVH tagjai a fegyveres alakulatokba felvételt ne nyerhessenek. A bizottmány kilátásba helyezte: ha a szovjet csapatok a meghatározott időre nem hagyják el Magyarország területét, fegyverrel kelnek harcra az ország szabadsága és a forradalom tisztasága ügyéért.³²

A hadsereg tevékenységének értékelésekor gyakorta elhangzik, hogy a forradalmi katonai tanácsok „rendszeresítésével” a parancsnoki önállóságot oly mértékben megsértették, hogy ezzel vette kezdetét a hadsereg teljes szétesésének időszaka. Nem vitatom, hogy a Magyar Néphadsereg a forradalom napjaiban – a társadalom egészéhez hasonlóan – olyan válságon esett át, melynek következtében sok más tényező mellett szervezettsége, fegyelme, vezetettsége, hadrafoghatósága több esetben a kritikus állapotot közelítette. Azzal viszont nem tudok egyetérteni – és ezt a kutatási eredményeim sem támasztják alá –, hogy ez a folyamat október 28-át követően a forradalmi katonai tanácsok felállításával vette kezdetét. Véleményem szerint a forradalmi katonai tanácsok intézményesítésével a helyzet – a nagyon fontos tartalmi különbségeket elismerve – a korábbiakhoz képest lényegében annyiban módosult, hogy az egyszemélyi parancsnokoknak a katonai élet legfontosabb területeit érintő döntéseiket már nem az illetékes pártszervezetekkel és politikai szervekkel, hanem az állomány többségének bizalmát élvező forradalmi katonai tanácsokkal kellett megvitatniuk, egyeztetniük és néhány kérdésben jóváhagyatniuk.

A forradalom időszakában a parancsnokok jelentős része – ha nem másért, mert ők is tagjai voltak a testületnek – a forradalmi katonai tanácsok támogatását és segítségét igényelte. A forradalmi tanácsok többsége az arra képes, illetve azt akaró parancsnokokkal együtt a hadsereg új követelményeknek megfelelő átalakítása, az aktuálisan jelentkező feladatok végrehajtása érdekében még ebben a szovjetek által rendkívül szűkre szabott időben is sokat tett. Ez persze nem azt jelenti, hogy a forradalmi katonai tanácsok tevékenysége nyomán ne keletkeztek volna a hadsereg rendeltetészerű működését zavaró, sőt néhány területen akadá-

³¹ A Forradalmi Honvédelmi Bizottmány megválasztásán részt vett a Tüzoltó utcai felkelő-szabadságharcos csoport több tagja. A küldöttséget Csongovai Per Olaf vezette, tagjai Szirmai Ottó, Tankó Tibor főhadnagy, Orbán Zoltán, Onestyák László és egy orvostanhallgató voltak. A Forradalmi Honvédelmi Bizottmányba a „forradalmi ifjúság küldötteként” beválasztották Erdélyi Sándor főhadnagyot és Székely Béla honvédet. A megtorlás során Tankó 5, Erdélyi Sándor 10 év börtönbüntetést kapott. Székely Béla honvéd emigrált.

³² A Magyar Köztársaság Forradalmi Honvédelmi Bizottmányának tagjai a következő személyek voltak: Király Béla vezérőrnagy, Maléter Pál ezredes, Váradi Gyula vezérőrnagy, Marian István alezredes, Kopácsi Sándor rendőrezredes, Oszkó Gyula rendőrezredes, Nádor Ferenc ezredes, Penczi József híradóezredes, Gyulai Mihály ezredes, Márton András ezredes, Kovács Ferenc őrnagy, Kána Lőrinc vezérőrnagy, Máté Sándor őrnagy, Szalva János ezredes, a határőrség országos parancsnoka, Kővágó Sándor alezredes, Sárdi Tibor ezredes, Székely Béla honvéd és Erdélyi Sándor főhadnagy, a „Forradalmi Ifjúság” küldöttei, Kovács István vezérőrnagy, Demtsa Pál ezredes.

lyozó jelenségek, mint ahogy az is bizonyos, hogy a hadsereget nem a forradalmi tanácsok verték, kergették szét, hanem november 4-ét követően a szovjet hadsereg.

ÚJABB TÁMADÁS A FORRADALOM ERŐI ELLEN

Október 30-án, a szovjet kormány nyilatkozata,³³ amely szerint új alapokra kívánja helyezni a többi szocialista országgal kapcsolatos viszonyát, még a győztes forradalom reményeit táplálta. Ma már tudjuk, hogy az új viszony első torzszülöttje a magyar forradalomra kollektíven kimondott halálos ítélet volt.

A magyar vezetés döntései – segítségkérés az ENSZ-től, a semlegesség bejelentése, a Varsói Szerződés felmondásának kilátásba helyezése, javaslat újabb tárgyalásokra stb. – az új magyar kormány összeállításával és a többi szocialista ország tájékoztatásával, meggyőzésével elfoglalt szovjet vezetést nem bírta jobb belátásra. Október 31-én újabb erők Magyarországra irányításával és a már Magyarországon lévő megszálló erők jelentős növelésével kezdetét vette a november 4-ei újabb támadás előkészítése.

A szovjet csapatok – október 30-án 15 órától 31-én a déli órákig – a fővárosból kivonultak. A Különleges Hadtest erői Budapest határától 15-20 km-re összpontosítási körletet foglaltak el, ahol a harci technikát és a fegyverzetet karbantartották, a személyi állományt feltöltötték, a lőszert, az üzemanyagot és az élelmiszert kiegészítették. Ezen és következő napokon is újabb szovjet csapatok lépték át a magyar határt, és felkészültek a Vihr (Forgószél) fedőnevű általános támadásban való részvételre. November 4-én a Különleges Hadtest és a 8. gépesített hadsereg, valamint a 38. összefegyvernemi hadsereg készen állt a Forgószél fedőnevű hadművelet végrehajtására. Ebben a hadműveletben 17 szovjet hadosztály részei, mintegy 60 ezer katonával vettek részt.

A „Forgószél” hadművelet megkezdése előtt a szovjet katonai parancsnokság a várost védő felkelő- és katonai erők megtévesztésére felhasználta a tárgyalóküldöttségtől³⁴ elvett rádióállomást, melyen keresztül az ekkor már a KGB fogságában lévő Maléter Pál³⁵ honvédelmi miniszter nevében – táviratban – a Magyar Néphadsereg alakulatainak parancsot adtak arra, hogy ne lőjenek a Budapestre visszatérő szovjet erőkre.

November 4-én megkezdődött a „Forgószél” fedőnevű hadművelet végrehajtása. 5 óra 20 perckor hangzott el a rádióban Nagy Imre következő felhívása: „Itt Nagy Imre beszél,

³³ Népszava, 1956. november 1. In: 1956 a sajtó tükrében – 1956. október 22. – november 5. (Szerk.: Izsák Lajos, Szabó József, Farkas Mária.) Kossuth Könyvkiadó, Budapest, 1989, 201.

³⁴ 1956. november 4-én megindult a mindent elsöprő katonai gépezet. A támadási terv sikere érdekében Iván Szerov, a KGB elnöke – a szovjet csapatok kivonásáról tárgyalásokat folytató magyar tárgyalóküldöttség tagjait – Erdei Ferencet, Maléter Pál vezérőrnagyot, honvédelmi minisztert, Kovács István vezérőrnagyot, a vezérkar főnökét és Szücs Miklós ezredest, hadművelési csoportfőnököt és a küldöttség kíséretének tagjait letartóztatta. A Moszkvában összeállított, Kádár János vezette bábkormány politikai legalizálása érdekében Nagy Imrét és a politikai vezetők egy jelentős részét – a törvényes kormány lemondásának kikényszerítése céljából – a Josip Broz Titóval történt megállapodás értelmében, a menedékkjog felkínálásával – Jugoszlávia budapesti nagykövetségének épületébe csalták.

³⁵ Maléter Pál ezredes, a Katonai Műszaki Kiszegítő Alakulatok parancsnoka október 25-én harcokcsikkal Budapesten a Corvin köz közelében lévő Kilián-laktanyában lévő építő alakulat megsegítésére indult, ahol rövid tűzharcot követően tüzszünetet kötött a felkelőkkel. Később több alkalommal tanácsokkal látta el a hozzá forduló felkelő vezetőket. November 1-jén Nagy Imre kinevezte a honvédelmi miniszter első helyettesévé. November 3-án Maléter Pál vezérőrnagy már mint honvédelmi miniszter vett részt a szovjet csapatok kivonásáról folytatott tárgyalásokon. E tárgyalások során november 3-án Tökölön a szovjet KGB vezetője letartóztatta. A Nagy Imre és társai perben 1958. június 15-én halálra ítélték, az ítéletet június 16-án végrehajtották.

a Magyar Népköztársaság Minisztertanácsának elnöke. Ma hajnalban a szovjet csapatok támadást indítottak fővárosunk ellen a nyilvánvaló szándékkal, hogy megdöntsék a törvényes magyar demokratikus kormányt. Csapataink harcban állnak. A kormány a helyén van. Ezt közlöm az ország népével és a világ közvéleményével!”³⁶

Budapesten Király Béla vezérőrnagy az ellenállás folytatása mellett döntött. A vezérőrnagy nem tudta, nem is tudhatta, hogy még mielőtt a rádióban elhangzott volna Nagy Imre drámai felhívása, a miniszterelnök többedmagával – elfogadva a felajánlott menedékjogot – a Parlament épületéből a jugoszláv nagykövetség épületébe távozott.

Király Béla hívatta a Forradalmi Karhatalmi Bizottság tagjait, és felszólította őket, kövessék őt a hegyekbe, folytassák a nemzetőrség szervezését a szovjet csapatok ellen.

Nagy Imre beszédét a HM-ben úgy értelmezték, hogy a miniszterelnök a magyar csapatok harcba lépését mint tényt jelentette be. Ennek a bejelentésnek az ellensúlyozása érdekében a hadsereg egyes vezetői – Janza Károly altábornagy, Uszta Gyula, Váradi Gyula és Kovács Imre vezérőrnagyok – a magyar csapatoknak minden lehetséges módon megtiltották az ellenállást. A HM főcsoportfőnökségei, csoportfőnökségei, főnökségei, valamint az Országos Légvédelmi Parancsnokság a tűzszüneti parancsot továbbították alárendeltjeik felé.

Nem sokkal később, amikor a szovjet csapatok a minisztérium épületét megközelítették, Janza Károly és Váradi Gyula az őrséget bevonatta, illetve a harcokcsik lövegét az épület felé fordította. Janza altábornagy fehér kendőt lobogtatva ment a szovjet katonák elé, akiket élükön egy altábornaggal ez a fogadtatás sem tartott vissza attól, hogy a minisztérium épületét feldőljkék, a személyi állományt lefegyverezzék, letartóztassák, illetve a tábornokokat és a tiszteket Tökölre szállítsák. Tökölről a kormánydelegációt kísérő személyek többségét repülővel a Szovjetunióba deportálták, de a minisztériumból kiszállított tiszték közül is sokan csak november 11-én szabadultak.

A honvédség erői Budapesten a Juta-dombnál fejtettek ki szervezett ellenállást. Az 51. légvédelmi tüzérsztyál alárendeltségébe tartozó két könnyű- és egy közepes lövegraj, valamint egy honi légvédelmi tüzérüteg november 4-én 10 órakor tüzet nyitott egy szovjet katonai menetoszlopra. Két harcokcsit és a személygépkocsit kilöttek. A szovjet katonák és a teherautókon lévő ÁVH-s tiszték közül több mint tízen megsebesültek; tizenhárom fő életét vesztette. A többiek elmenekültek. Délután ugyanezek a lövegek már más helyről nyitottak tüzet. Ekkor egy oldalkocsis motorkerékpárt lőttek ki. Az egyik szovjet harcokcsi üzemanyagtartályát is találta érte, de a kigyulladt harcokcsi el tudott menekülni.³⁷

Kőbányán egy másik légvédelmi alakulat lövegei nyitottak tüzet a közeledő szovjet harcokcsikra. Négy harcokcsiból egyet kilöttek, három kigyulladt és visszavonult. November 8-ától több alkalommal folytattak tűzharcot a szovjet harcokcsikkal, de rálöttek egy helikopterre is.³⁸

³⁶ A forradalom hangja..., 487.

³⁷ A megtorlás keretében az úgynevezett Juta-dombi ügyekben rendezett perekben több mint 67 főt bíróság elé állítottak és felelősségre vontak. Csak a „Mecséri János és társai” perben 52 fő ellen jártak el, akik közül első fokon 11 főt – ennyi szovjet katona halt meg a Juta-dombnál – halálra, 1 főt életfogytiglanra, 40 főt összesen 364 évre ítéltek. A másodfokú tárgyaláson kiszabott 11 halálos ítéletből az Elnöki Tanács háromat – Puchert Jánosét, Paska Elemérét és Dobrosi Lajosét – életfogytiglani börtönbüntetésre változtatott. Egy főt távollétében ítéltek halálra. A halálos ítéletet 1958. november 15-én hét főn – Mecséri János ezredes, Szendi Dezső alezredes, Szabó Pál őrnagy, Rémiás Pál hadnagy, Kicska János főhadnagy, Kálmán Dezső és Magyar János honvédek – végrehajtották.

³⁸ Ezen a helyen a szovjet csapatok elleni harcokban a civilek mellett több mint tíz sorkatona is részt vett. Közülük Silye Sámuel 1959. november 18-án halálra ítélték. Az ítéletet november 21-én végrehajtották.

Vidéken a záhonyi 19. honi légvédelmi tüzérsztály fegyvertelenül gyülekező katonáira a laktanyát körülzáró szovjet harcokcsik tüzet nyitottak. Őten meghaltak, nyolc fő megsérült, 60 katonát elfogtak és a Szovjetunióba szállítottak. Újabb honvédalakulatok foglaltak védőállást helyőrségükben, így Nagyatádon, Székesfehérváron, Zalaegerszegen. Komolyabb összecsapásra köztük és a beérkező szovjet csapatok között Dunapentelén, a légvédelmi tüzérezred állásainál került sor. Kisebb összecsapások voltak Békéscsaba, Kaposvár, Szeged, Duna-földvár, Székesfehérvár, Miskolc, Szolnok, Veszprém helységeiben, illetve ezek térségében.

Óbudán, a Schmidt-kastélynál többnapos eredményes harc után a parancsnok³⁹ november 7-én a csoport feloszlására kényszerült.

A. H. Babadzsanján és H. D. Mamszurov tábornokok csapatai a Magyar Néphadsereg legfontosabb helyőrségeit, laktanyáit körülvették. Az alakulatok többsége minden ellenállás nélkül lerakta a fegyvert. A szovjet csapatok elfoglalták az összes repülőteret, és ellenőrzésük alá vonták a Budapestre és az osztrák határhoz vezető útvonalakat.

November 6-án 14 óra 30 perckor Dunapentelén a szovjet csapatok visszaverésére készülő erők ellen megindult az általános támadás. Mintegy 25 perces tűzcsapás után 8 darab MiG–17-es repülőgép támadta a harcot folytató légvédelmi ütegek állásait. A szovjetek nehéz aknavetőkkel és 122 mm-es tarackokkal lötték a harcokcsikkal körbefogott várost. 6 óra 30 perckor Dunapentele védelme összeomlott. A harcokban magyar részről meghalt 8 fő, megsebesült 35 fő, harcképtelenné vált 41 darab közepes és könnyű légvédelmi löveg.

November 7-én a felkelők Budapesten légvédelmi ágyúval lelőtték egy szovjet repülőgépet. A gép személyzete életét veszítette.

Csepelen a szervezett ellenállást a szovjet csapatok csak 10-én, más források szerint 11-én tudták megtörni.

A szovjet erők a támadás során végrehajtották a hadsereg lefegyverzését is. Ezt követően a szovjet csapatok országszerte a katonai közigazgatás – városparancsnokságok keretében folytatott járőrtevékenység, őrszolgálat stb. – feladatait látták el. A szovjet állambiztonsági szervek (KGB) azonban folytatták a felkelők és az ellenállók letartóztatását, valamint a lakosságnál lévő fegyverek összegyűjtését.

A „Forgószél” fedőnevű hadművelet véget ért. A forradalom egyik legfontosabb követelése – a szovjet csapatok Magyarországról történő kivonása – hosszú évtizedekig nem teljesülhetett. Konyev marsall 1956. november 24-én Magyarországon tartott értekezletén a szovjet városparancsnokoknak bejelentette, hogy a szovjet kormány határozatot hozott arról, hogy a Magyarország területére küldött alakulatok többségéből létrehozzák a Déli Hadseregcsoportot.

A HADSEREG VESZTESÉGEI

A Magyar Néphadseregből 279 fő, ebből a felkelők és nemzetőrök oldalán folytatott harcokban kb. 105 fő veszítette életét. Szolgálati feladataik ellátása során objektum védelemben 33 fő, szállítási feladat végrehajtása közben 4 fő, aktív harctevékenység alatt vagy az ott szerzett sérülésben 63 fő, egyéb okok – baleset, öngyilkosság, más magyar kormányerők, illetve szovjet csapatok tüze stb. – következtében 68 fő, összesen 174 fő halt meg. Hat elesett katonáról értékelhető adattal nem rendelkezünk.

³⁹ A Schmidt-kastélynál harcoló csoport megalakítását segítő, illetve a harcokban részt vevő katonák közül három főt – Pércsi Lajos őrnagyot, Csiki Lajos hadnagyot és Erdősi Ferenc hadnagyot – 1958. május 8-án halálra ítélték. Az ítéletet május 10-én végrehajtották.

Összességében megállapítható, hogy az elesett katonák 37,6%-a a szovjetek és a támadó magyar erők elleni harcban halt meg. A szovjet csapatok – november 4-e után – több magyar katonát elfogtak és kivégeztek. A kivégzett és a kormányerők között a szervezetlenség következtében kialakult tűzharcban meghalt katonák száma 66 fő, a teljes veszteség kb. 23%-a volt.

A hadsereg erői részt vettek a lakosság elleni megtorló akciókban, de a megtorlás a katonákat is érintette. Hathatósan közreműködtek ebben a katonai igazságügyi szervek, a katonai ügyészségek és bíróságok. Nem végleges adatok szerint a Magyar Néphadsereg volt tagjai közül „Népköztársaság elleni büntett” vádjával 570 főt ítéltek el. Közülük a forradalomban való részvételért 21 főt hajtották végre a halálos ítéletet. 540 főt hosszabb-rövidebb börtönbüntetésre ítéltek, akik közül többen csak a '70-es évek elején szabadultak.⁴⁰

FELHASZNÁLT IRODALOM

Az 1956. október–novemberi ellenforradalom és a Magyar Néphadsereg. Tanulmány. Hadtörténelmi Levéltár (HL) L 1956-os gyűjtemény 8. ő. e.

Fellegi Tamás László – Gyekiczki András – Kövér László – Kövér Szilárd – Máté János – Orbán Viktor – Stumpf István – Varga Tamás – Weber Attila (szerk.): *A forradalom hangja – Magyarországi rádióadások 1956. október 23. – november 9.* Századvég füzetek 3. A Századvég Kiadó és a Nyilvánosság Klub közös kiadása, Budapest, 1989.

Hegedűs András iratai, Magyar Nemzeti Levéltár Országos Levéltára, XIX-A-2-p 1048.

HL 56-os gyűjtemény, 8. ő. e.

HL Magyar Néphadsereg Vezérkara Hadművelési Csoportfőnökség iratai, 1954/T. 8. doboz. 1. csomó – Elvi előterjesztés a Magyar Néphadsereg csapatainál, az állami és társadalmi rend fenntartása, illetve elemi csapás bekövetkezése esetén elrendelésre kerülő biztonsági /karhatalmi/ szolgálat megszervezésével kapcsolatban.

HL MNVK. Hadművelési Csoportfőnökség iratai 1967/260. doboz.

Horváth Miklós: *Adalékok a „fordulat napja” történetéhez.* Új Honvédségi Szemle, 1999/10.

Horváth Miklós – Tulipán Éva: *In memoriam 1956.* Zrínyi Kiadó, Budapest, 2006.

Horváth Miklós – Tulipán Éva: *Keresztutak – Magyar Néphadsereg, 1956.* H&T Kiadó, 2006.

Izsák Lajos – Szabó József – Farkas Mária: *1956 a sajtó tükrében.* Kossuth Könyvkiadó, Budapest, 1989.

Kirov, Alexandr: *Szovjet katonai beavatkozás Magyarországon – 1956.* In: Györkei Jenő és Horváth Miklós (szerk.): *Szovjet katonai intervenció 1956.* Második, bővített kiadás. H&T Kiadó, Budapest, 2001.

Magyar Néphadsereg és az 1956-os forradalom (Részlet a Hadtörténelmi Levéltár 1956-os irataiból) Közli: Horváth Miklós: 1956. Évkönyv, 1992. 1956-os Intézet, 1992.

Malasenko, Je. I.: *A Különleges Hadtest Budapest tüzeiben – Egy szemtanú visszaemlékezései.* In: Györkei Jenő és Horváth Miklós (szerk.): *Szovjet katonai intervenció 1956.* Második, bővített kiadás. H&T Kiadó, Budapest, 2001.

Zsitnyányi Ildikó: *Hadsereg és forradalom – 1956.* Hadtörténelmi Közlemények, 1999. 4. szám.

⁴⁰ Erről lásd bővebben: Horváth Miklós – Tulipán Éva: *Keresztutak – Magyar Néphadsereg, 1956.* H&T Kiadó, Budapest, 2006.

Gál Csaba ny. mk. ezredes:

NEMZETKÖZI KATONAI ÉS HADITECHNIKAI SZEMLE

KÍNA LOPAKODÓ VADÁSZREPÜLŐGÉPE 2019-BEN HADRA FOGHATÓ LEHET

A kínai Csengdu Repülőgépgyártó Vállalat 2015 decemberében felavatta a J-20 típusú 5. generációs – lopakodó technológiát alkalmazó – vadászrepülőgép gyártósorát, majd elkezdte a típus sorozatgyártását, egyelőre lassú ütemben.¹ A légierő várhatóan 2017 júniusára ezzel a típussal már fel tud szerelni egy vadászrepülő-ezredet, amely a jelenlegi tervek szerint 2019-ben válik hadra foghatóvá. Mivel a projekt a védelmi tárcánál pénzügyi tekintetben is prioritást élvez, ezért elképzelhető, hogy a hadrafoghatósági szintet sikerül előbb elérni. A géptörzs két oldalsó rekeszében nagy manőverezőképességű PL-9/10 típusú infravörös vezérlésű kis hatótávolságú, míg a hosszú középső fő fegyverrekeszben PL-15 közepes hatótávolságú vagy PL-21 nagy hatótávolságú levegő-levegő osztályú rakétákat hordozhat. A repülőgép radarja korszerű, fázisvezérelt antennarácsot használ a célok felderítésére és követésére, valamint a rakétafegyverzet irányítására. A radar sugárzása azonban elárulja a repülőgépet, ezért lehetőség van légi és földi célok felderítésére a gép orra alatt elhelyezett passzív optoelektronikai eszközrendszer segítségével.

IRÁN MÁR NEM ÉRDEKELT AZ SZ-400-AS LÉGVÉDELMI RAKÉTARENDSZER BESZERZÉSÉBEN

Sajtóforrások szerint Irán megelégszik az orosz Sz-300PMU légvédelmi rakétarendszer beszerzésével, és lemondott az Sz-400-as Triumf vásárlásáról, mert arra nincs szükség az ország védelméhez.² Irán 2016-ban vásárolta az Sz-300PMU rendszert (egy ezred, 2-3 osztály, maximum 12 szállító-indító jármű, egyenként négy rakétával), amely szakértők szerint még az adminisztratív-politikai központ védelmére sem elegendő. Az iráni katonai vezetés szerint az orosz rakétarendszerrel biztosítható az ország nagy távolságú légvédelme. Elemzők szerint Irán valószínűleg a saját fejlesztésű Bavar-373 típusú légvédelmi rakétarendszerére kíván támaszkodni a jövőben. A Bavar-373 fejlesztéséről 2011-ben jelentek meg először hírek, miután Oroszország az ENSZ BT-nek az iráni atomprogram miatt 2010. június 9-én hozott 1929. sz. határozatát követően felfüggesztette az Sz-300-as rakétarendszer leszállítását.³ A Bavar-373 légvédelmi rakétarendszer nyilvános bemutatására 2016. augusztus 21-én került sor a legfelső állami és katonai vezetők jelenlétében. Az irániak szerint az ő rendszerük korszerűbb és hatékonyabb az Sz-300-asnál, de az oroszok ebben kételkednek, mivel az iráni hadiipar ezen a téren korábban nem rendelkezett megfelelő tapasztalatokkal és képességekkel. Véleményük szerint a viszonylag drága Sz-400-as rendszer beszerzését

¹ http://defense-update.com/20160723_j_20.html (Letöltés időpontja: 2016. 08. 25.)

² <http://www.gazeta.ru/army/2016/08/25/10158377.shtml> (Letöltés időpontja: 2016. 08. 25.)

³ <http://www.janes.com/article/63215/iran-unveils-bavar-373-long-range-air-defence-system> (Letöltés időpontja: 2016. 09. 13.)

Irán jelenleg nem engedheti meg magának, és ennek beismerését igyekszik elkerülni a saját légvédelmi rendszer dicséretével.

HIDROGÉNALAPÚ ÜZEMANYAGCELLÁK ROBOT-TENGERALATTJÁRÓKBAN

A General Motors, valamint az amerikai Haditengerészet Kutatóhivatala és a Kutatólaboratóriuma képviselőinek június 23-i bejelentése szerint a három fél együttműködik abban, hogy alkalmassá tegyék személyzet nélkül tenger alatt közlekedő jármű (UUV⁴) hidrogénalapú üzemanyagcellával történő hajtását.⁵ Az ilyen üzemanyagcellában a nagy energiataartalmú hidrogén és oxigén segítségével elektromos áramot – és mellette hőt – állítanak elő.⁶ Ez a megoldás lehetővé teszi a hatótávolság és a működési idő növelését az akkumulátorokban tárolt energiát felhasználó járművekhez képest. A General Motors (GM) által gyártott kisebb hidrogénalapú üzemanyagcelláit már beépítették néhány víz alatti járműbe, de a jövőben nagy vízkiszorítású UUV-re (LDUUV⁷) lesz szükség, amely legalább 60 napos bevetésre alkalmas. A Haditengerészet a General Atomics, a Lynntech és a Nextech Materials cégek által javasolt alternatív energiatermelési módokat is vizsgálta. A Haditengerészet Kutatólaboratóriuma medencében már tesztelte a GM hidrogénalapú üzemanyagcellájával hajtott UUV-prototípust, és várhatóan még 2016-ban sor kerül a tengeri tesztre is. A jelenlegi tervek szerint a Haditengerészet állományában 2020-ra már számos robot-tengeralattjáró lesz.

A KORSZERŰSÍTETT BLACKJACK BOMBÁZÓ-REPÜLŐGÉP A SZTRATOSZFÉRÁBAN IS REPÜLHET MAJD

2016 végén az orosz Védelmi Minisztérium átveszi az első korszerűsített Kuznyecov NK–32 típusú hajtóműveket, melyek lehetővé teszik majd, hogy a Tu–160M2 Blackjack szuperszonikus hadászati bombázó-repülőgép a sztratoszférában, akár 18 ezer méteres magasságban is repüljön.⁸ Ez a hajtómű nemcsak hagyományos sugárhajtóműként, hanem rakétahajtóműként is működhet. Orosz szakértők szerint ilyen magasságban repülve a gép a jelenlegi légvédelmi rendszerek által elérhetetlen lesz. Még a Szovjetunióban 35 darabot gyártottak le az alapváltozathoz, közülük jelenleg 16 gép áll rendelkezésre. A tervek szerint összesen 50 darab Tu–160M2 változat segítségével jelentősen növelhető lesz az előregedő orosz hadászati repülőgépflootta csapásmérő ereje.⁹ A korszerűsített repülőgépek egy részét a még megmaradt gépekből alakítják ki, a többi eleve annak megfelelően gyártják le. A gép sárkányát lényegesen nem változtatják meg, de a berendezéseit teljesen újakra cserélik, és fegyverzetét is korszerűsítik. A Tu–160M2 feladata nem az lesz, hogy áttörje az ellenséges légvédelmet és utána mérjen csapást, hanem csak olyan pozícióba kell jutnia, hogy onnan elindíthatja az általa hordozott csapásmérő robotrepülőgépeket. A hagyományos robbanófejű H–101 és

⁴ Unmanned Undersea Vehicle.

⁵ http://defense-update.com/20160628_uuv_power.html (Letöltés időpontja: 2016. 08. 25.)

⁶ http://www.energiakaland.hu/energiaotthon/energiaforrasok/hidrogen_uzemanyagcellak (Letöltés időpontja: 2016. 09. 17.)

⁷ Large Displacement Unmanned Undersea Vehicle.

⁸ http://rbth.com/defence/2016/08/16/modernized-russian-bombers-will-be-able-to-fly-in-the-stratosphere_621509 (Letöltés időpontja: 2016. 08. 25.)

⁹ <http://nationalinterest.org/blog/blast-the-past-soviet-era-tu-160m2-more-lethal-ever-15405> (Letöltés időpontja: 2016. 09. 17.)

az atomtöltetű H–102 lopakodó robotrepülőgépek hatótávolsága közel 3000 km, és az erős ellenséges légvédelem áttörésére tervezték őket.¹⁰ A Tu–160M2 első felszállására 2018 végén kerülhet sor, míg sorozatgyártása 2021-ben érheti el a tervezett szintet.

A THAIFÖLDI HADITENGERÉSZET ÚJ JÁRÓRHAJÓT KAPOTT

A thaiföldi Marsun hajógyárban 2015. augusztus 25-én bocsátották vízre az M58 típusú járőrhajó első példányát, amely a Laemsing (561) nevet kapta. A hajó egy évvel később sikeresen befejezte a próbautakra előírt tengeri tesztfeladatokat, és készen állt a haditengerészet általi átvételre.¹¹ A próbautakon ellenőrizték a hajó maximális sebességét, a fordulási sugarát, a vészleállítást (vézsfékezést) és a működését nagy sebességen. A hajó maximális hossza 58 m, teljes szélessége 9,3 m, merülése 2,5 m. Meghajtását 3 db 2525 kW-os Caterpillar 3516C dízelmotor biztosítja, amelyekkel maximálisan 52 km/h sebességet érhet el.¹² Utazási sebességgel – 28 km/h – haladva hatótávolsága mintegy 4600 km. Az 520 t vízkiszorítású hajón 53 fős személyzet szolgál. Fegyverzete egy 76/62 mm-es Oto Melara gépágyú a hajóorrban, egy 30 mm-es gépágyú a taton, továbbá két 12,7 mm-es géppuska. A járőrhajó fő feladatai: a tengeri és a szárazföldi határok védelme, a kereskedelmi és a halászhajók védelme, továbbá kutatás és mentés.

JAPÁN MEGERŐSÍTI LÉGVÉDELMI RENDSZERÉT

2020-ban Tokió rendezi a nyári olimpiát, ezért az ország kiemelt figyelmet fordít annak biztonságos lebonyolítására. Az Észak-Korea által a ballisztikus rakéták fejlesztésében elért eredmények arra kényszerítik Japánt, hogy javítsa légvédelmi rendszerének a képességeit.¹³ 2016 júniusában Észak-Korea két Muszudan típusú ballisztikus rakétával hajtott végre kísérletet. Az első indítása sikertelen volt, de a második rakéta 400 km távolságra repült, miközben elérte az 1000 km-es magasságot, ami elegendő ahhoz, hogy harci fejének a hatótávolsága meghaladja a 3000 km-t. A japán katonai vezetés abban bízik, hogy a Muszudan elleni védelem, illetve az olimpiai játékok biztonsága érdekében a kormány a következő, 2017 áprilisában kezdődő költségvetési évben biztosít közel egymilliárd dollárt arra, hogy 2017-ben elkezdődhessen a Patriot PAC–3 rakétavédelmi rendszer korszerűsítése. Ennek keretében megdupláznák a rendszer hatótávolságát, amely így elérhetné a 30 km-t, valamint növelnék annak pontosságát. A térség kis szigetei körül kialakult feszültség miatt Japán a Kelet-kínai-tengeren lévő három szigetén – Isigaki, Mijako és Amami Oshima – is erősítené légvédelmi rendszerét a hazai gyártású Type 3 közepes hatótávolságú rakétarendszer korszerűsítésével. A rendszer jelenleg 10 km magasságig és 50 km ferde távolságig hatékony.¹⁴

¹⁰ <http://nationalinterest.org/blog/the-buzz/what-makes-russias-new-tu-160m2-blackjack-supersonic-bomber-17252> (Letöltés időpontja: 2016. 09. 17.)

¹¹ <http://www.janes.com/article/63267/thailand-s-first-m58-patrol-boat-completes-sea-trials-in-preparation-for-delivery> (Letöltés időpontja: 2016. 08. 25.)

¹² <http://www.marsun.th.com/product-detail.php?cid=4&id=16> (Letöltés időpontja: 2016. 09. 17.)

¹³ <http://www.scmp.com/news/asia/east-asia/article/1996383/japan-upgrade-defence-system-olympics-north-korean-missile> (Letöltés időpontja: 2016. 08. 25.)

¹⁴ <http://www.janes.com/article/63154/japan-plans-to-upgrade-sam-system-to-defend-disputed-east-china-sea-islands> (Letöltés időpontja: 2016. 08. 25.)

A KOLUMBIAI KORMÁNY ÉS A FARC BÉKÉT KÖTÖTT

2016. augusztus 24-én a kolumbiai kormány és a Kolumbia Forradalmi Fegyveres Erői (FARC¹⁵) szervezet képviselői aláírták a békemegállapodást, amely közel négyéves tárgyalássorozat eredményeként véget vethet a több évtizede tartó¹⁶ fegyveres összecsapásoknak a kormányerők és a baloldali felkelők között.¹⁷ A békemegállapodás aláírását egy átmeneti időszak követi, melynek során a FARC tagjainak le kell adniuk fegyvereiket, és egy bizottság megállapítja, hogy közülük ki kaphat amnesztiát, vagyis kizárják azt, aki háborús vagy emberiesség elleni bűnt követett el. A megállapodás értelmében a FARC tagjai részt vehetnek az ország politikai életében. 2018-ig néhányan közülük a Kongresszus tagjai is lehetnek, de szavazati jog nélkül, viszont részt vehetnek a békemegállapodás végrehajtásáról szóló vitákban. 2018-ban indulhatnak a választásokon, és akkor is biztosítanak számukra minimális képviseletet két terminuson keresztül, ha képviselőik nem szereznek elég szavazatot a Kongresszusba történő bejutáshoz.¹⁸ Az ország vezetése bízik abban, hogy a békemegállapodás aláírásával Kolumbiát külföldön már kevésbé tekintik veszélyes országnak, ezért a turisták száma és a külföldi befektetések növekedni fognak, ami elősegíti a munkanélküliség csökkenését, az életszínvonal javulását is.

LENGYELORSZÁG OLCSÓBB PATRIOT LÉGVÉDELMI RAKÉTARENSZERT VÁSÁROLNA

A lengyel kormány szeptember elején hivatalosan jelezte az Amerikai Egyesült Államoknak, hogy szeretné megvásárolni a Raytheon vállalat Patriot integrált lég- és rakétavédelmi rendszerét.¹⁹ Lengyelország a „Visztula” program keretében nyolc ilyen rendszert vásárolna mintegy ötmilliárd dollárért. Ha az üzletet megkötik, akkor Lengyelország lesz a 14. NATO-tagállam, ahol ez az eszköz működik. A lengyelek szándéka azonban az, hogy a többi országtól eltérő, annál olcsóbb, de korszerű Patriot-változatot szerezzenek be. Ez pedig a SkyCeptor, amelyet a Raytheon szeptember elején a Kielcében megrendezett nemzetközi védelemipari kiállításon (MSPO²⁰) is bemutatott.²¹ Ez a változat az izraeli Rafael által kifejlesztett Stunner elfogó-rakétát használja, amelyet az izraeli légierő 2015-ban fogadott el rendszeresítésre, és már folyik a sorozatgyártása. A SkyCeptor feladata a kis és közepes hatótávolságú ballisztikus rakéták és robotrepülőgépek, valamint a korszerű repülőgépek megsemmisítése közvetlen találattal. A lengyel hadiipar készen áll a fejlesztésben és a gyártásban történő részvételre.

¹⁵ Fuerzas Armadas Revolucionarias de Colombia.

¹⁶ A FARC fegyveresei 1964 óta voltak jelen az ország különböző régióiban. Politikai és fegyveres harcot folytattak a kormány ellen, az ehhez szükséges pénzt emberrablásokból, zsarolásból és kábítószer-kereskedelemből szereztek. <http://www.insightcrime.org/colombia-organized-crime-news/farc> (Letöltés időpontja: 2016. 09. 18.)

¹⁷ <http://www.janes.com/article/63241/colombian-government-farc-announce-final-peace-agreement> (Letöltés időpontja: 2016. 08. 25.)

¹⁸ <http://colombiapace.org/2016/08/25/excerpts-from-the-august-24-announcement-of-a-final-peace-agreement-between-the-colombian-government-and-the-farc/> (Letöltés időpontja: 2016. 08. 25.)

¹⁹ http://defense-update.com/20160907_poland-wanted-cheaper-patriots-enter-the-skysceptor.html (Letöltés időpontja: 2016. 09. 11.)

²⁰ Międzynarodowy Salon Przemysłu Obronnego.

²¹ <http://www.raytheon.com/news/feature/skysceptor.html> (Letöltés időpontja: 2016. 09. 18.)

TAJWAN KORSZERŰSÍTŐ HADITENGERÉSZETÉNEK TENGERALATTJÁRÓIT

Az Amerikai Egyesült Államok többéves várakozás után jóváhagyta Mk-48 típusú nehéztorpedók eladását Tajvan számára.²² A szigetország még az 1980-as évek végén vásárolt két holland építésű, Zwaardvis-osztályú tengeralattjárót. A két hajón jelenleg az élettartamuk meghosszabbításához szükséges munkálatokat végzik. A torpedók a tajvani haditengerészet ennek a két megmaradt vadász-tengeralattjárójának a fegyverzetébe kerülnek, hasonlóan a nemrég 200 millió dolláros üzlet keretében beszerzett 32 db UGM-84L Harpoon Block II típusú hajó elleni rakétához. Tajvan tengeralattjáró-építési programot is elindított, melynek keretében nyolc vadász-tengeralattjárót építene, és azt reméli, hogy a korszerű torpedókkal és hajó elleni rakétákkal felszerelt 10 tengeralattjáróval elrettentheti Kínát az inváziótól.

A KALASNYIKOV KONSZERN ÚJ MESTERLÖVÉSZPUSKÁKAT MUTATOTT BE

A 2016. szeptember elején megtartott „Armija-2016” nemzetközi haditechnikai fórumon a Kalasnyikov Konzern bemutatta a nagy pontosságú VSzV-338²³ típusú mesterlövészpuska mintapéldányát.²⁴ A fegyvert modulrendszerűen alakították ki, vagyis egyes elemei – így például a cső is – könnyen cserélhetőek. A nagy, 1500 m lőtávolságú mesterlövészpuskában .338 Lapua Magnum löszert (8,6×70 mm) használnak. A behajtható válltámasszal szerelt fegyver a lövész jobb és ball válláról egyaránt alkalmazható.²⁵ A konzern néhány nappal korábban bemutatta a sajtónak az SzVK²⁶ típusú kompakt félautomata mesterlövészpuskát is, amely kétféle változatban készül.²⁷ Az egyik az orosz 7,62×54R, a másik a NATO-ban használatos 7,62×51 löszert lövi ki. Váltásmása szintén behajtható, hangtompító is szerelhető rá, így a különleges rendeltetésű erők fegyvere is lehet. Tárcapacitása alapesetben 10 db lőszer, de készítenek 15 és 20 löszert befogadó tárat is. Az orosz lőszerhez készült tár kompatibilis a Dragunov-féle mesterlövészpuskáéval.

PAKISZTÁN ÚJ URÁNDÚSÍTÓT ÉPÍT

Az Airbus Defence and Space vállalat 2015. szeptember 28-án és 2016. április 18-án a pakisztáni Kahuta térségéről készített felvételei azt bizonyítják, hogy a már működő és védett, Abdul Kadir Khán fizikusról elnevezett kutatólaboratórium (KRL²⁸) területén egy új urándúsító létesítmény építése van folyamatban.²⁹ A mintegy 1,2 hektáros területen lévő épületeket cserjék és fák veszik körül, ami tovább növeli a létesítmény biztonságát.

²² <http://www.defensenews.com/articles/us-taiwan-move-forward-on-new-torpedoes> (Letöltés időpontja: 2016. 09. 11.)

²³ Vizokotocsnaja szajperszkaja vintovka – nagy pontosságú mesterlövészpuska.

²⁴ http://www.upi.com/Business_News/Security-Industry/2016/09/09/Concern-Kalashnikov-debuts-new-sniper-riple/2191473423616/?spt=sec&or=bn (Letöltés időpontja: 2016. 09. 11.)

²⁵ http://kalashnikov.com/press/news/news_222.html (Letöltés időpontja: 2016. 09. 11.)

²⁶ Sznajperszkaja vintovka Kalasnyikova – Kalasnyikov-féle mesterlövészpuska.

²⁷ http://kalashnikov.com/press/news/news_224.html (Letöltés időpontja: 2016. 09. 11.)

²⁸ Khan Research Laboratory.

²⁹ <http://www.janes.com/article/63891/satellite-imagery-suggests-pakistan-building-uranium-enrichment-facility> (Letöltés időpontja: 2016. 09. 18.)

A KRL-ben már működik egy centrifugák segítségével urándúsítást végző létesítmény, az új pedig hasonlóságot mutat az Urenco konzorcium által épített több dúsítóval (pl. Capenhurst – Nagy-Britannia, Almelo – Hollandia, Gronau – Németország). Értékelések szerint ez nem lehet véletlen, mert Abdul Kadir Khán korábban dolgozott az Urencónál, amíg meg nem szerezte az urándúsító centrifugák tervrajzait, hogy Pakisztán megkezdhesse a dúsítást.

AZ ÚJ AMERIKAI FUTURISZTIKUS ROMBOLÓ LÁTOGATÓKAT FOGADOTT

A Zumwalt romboló (DDG–1000) egy új rombolóosztály első tagja. 2013-ban bocsátották vízre és 2016 októberében Baltimore-ban állították szolgálatba.³⁰ A hajó Newportból Baltimore felé haladva szeptember elején megállt Rhode Island kikötőjében, ahol lehetővé tették, hogy látogatók lépjenek a fedélzetére. A tervezői arra törekedtek, hogy a hajó radarral nehezen észrevehető legyen, ezért a hajótest egymással különböző szögeket bezáró sík felületekből áll. Hossza 180 m, szélessége 24,6 m, merülése 8,4 m, vízkiszorítása 14 800 t. Személyzete 147 fő. Meghajtását két, egyenként 35 MW teljesítményű gázturbina biztosítja, maximális sebessége 56 km/h.³¹ A romboló alapvetően földi célok megsemmisítésére szolgál, ehhez rakétákat és korszerű tüzérségi eszközöket kapott. Két 155 mm-es ágyúja 100 km-nél távolabbi célok megsemmisítésére is képes, ehhez 600 rakétahajtású lövedék áll rendelkezésre. A haditengerészet eredetileg 32 db Zumwalt-osztályú romboló beszerzését tervezte, de a darabonként egymilliárd dollárnál magasabb költségek miatt a számot jelentősen csökkentette. Az osztály második hajóját – Michael Monsoor – már vízre bocsátották, jelenleg a felszerelése folyik. A harmadik hajó – Lyndon B. Johnson – építését 2015-ben kezdték meg.

FELHASZNÁLT IRODALOM

<http://colombiapace.org/2016/08/25/excerpts-from-the-august-24-announcement-of-a-final-peace-agreement-between-the-colombian-government-and-the-farc/>

<http://www.defensenews.com/articles/us-taiwan-move-forward-on-new-torpedoes>

http://defense-update.com/20160723_j_20.html

http://defense-update.com/20160907_poland-wanted-cheaper-patriots-enter-the-skyscepter.html

http://defense-update.com/20160628_uuv_power.html

http://www.energiakaland.hu/energiaotthon/energiaforrasok/hidrogen_uzemanyagcellak

<http://www.gazeta.ru/army/2016/08/25/10158377.shtml>

<http://www.insightcrime.org/colombia-organized-crime-news/farc>

<http://www.janes.com/article/63154/japan-plans-to-upgrade-sam-system-to-defend-disputed-east-china-sea-islands>

<http://www.janes.com/article/63215/iran-unveils-bavar-373-long-range-air-defence-system>

<http://www.janes.com/article/63241/colombian-government-farc-announce-final-peace-agreement>

<http://www.janes.com/article/63267/thailand-s-first-m58-patrol-boat-completes-sea-trials-in-preparation-for-delivery>

³⁰ <http://www.telegraph.co.uk/news/2016/09/10/us-navy-reveals-interior-of-futuristic-zumwalt-destroyer/> (Letöltés időpontja: 2016. 08. 25.)

³¹ http://www.navy.mil/ah_online/zumwalt/ (Letöltés időpontja: 2016. 09. 18.)

<http://www.janes.com/article/63891/satellite-imagery-suggests-pakistan-building-uranium-enrichment-facility>

http://kalashnikov.com/press/news/news_222.html

http://kalashnikov.com/press/news/news_224.html

<http://www.marsun.th.com/product-detail.php?cid=4&id=16>

<http://nationalinterest.org/blog/blast-the-past-soviet-era-tu-160m2-more-lethal-ever-15405>

<http://nationalinterest.org/blog/the-buzz/what-makes-russias-new-tu-160m2-blackjack-supersonic-bomber-17252>

http://www.navy.mil/ah_online/zumwalt/

<http://www.raytheon.com/news/feature/skyceptor.html>

http://rbth.com/defence/2016/08/16/modernized-russian-bombers-will-be-able-to-fly-in-the-stratosphere_621509

<http://www.scmp.com/news/asia/east-asia/article/1996383/japan-upgrade-defence-system-olympics-north-korean-missile>

<http://www.telegraph.co.uk/news/2016/09/10/us-navy-reveals-interior-of-futuristic-zumwalt-destroyer/>

http://www.upi.com/Business_News/Security-Industry/2016/09/09/Concern-Kalashnikov-debuts-new-sniper-rifle/2191473423616/?spt=sec&or=bn

Benkes Mihály:

LÁTLELET A SZUBSZAHARAI AFRIKA VALÓSÁGOS VISZONYAIRÓL

Serge Michailof könyvéről

A szerző, aki számos kormány tanácsadója, nemcsak eredményes kutatóként, hanem a Világbank egykori igazgatójaként, illetve a francia fejlesztési ügynökség operatív igazgatójaként szerzett tudása birtokában rendhagyó módon célzott vészjeleket fogalmaz meg az afrikai krízisről, továbbá a közel- és középkeleti válságövezetről. Amíg a könyv alcímében csak sejteti a világban napjainkban lejátszódó fejlődési, fenntarthatósági sikertelenséget – *L’Afrique en crise va-t-elle se retrouver dans nos banlieues?*¹ –, addig négy terjedelmes részében a realitások megértését és újraértékelését sürgeti.

Munkahipotézise, hogy az érintett válságövezetekre vonatkozó, ún. globális statisztikai jelentésekben szereplő eredmények (egészségügyi, oktatási és infrastrukturális előrelépések) ellenére súlyos degradációs folyamat zajlik, amelyhez a fejlett országok és a nemzetközi társadalom domináló szereplői nem képesek megfelelően viszonyulni. A kötet bizarr főcíme is erre utal, miszerint újabb „afrikai Afganisztán” jön létre a fekete kontinensen.

Afrika elmúlt több mint hat évtizedes függetlenségi korszakában az euroafrikai kapcsolatok keretében folytatott politika nem vezetett az afrikai népek felemelkedéséhez, nem tekintve egyes régióinak végzetes romlását (l. a Száhel-övezetet). Ellenkezőleg, a folytonos segélyezési, együttműködési megállapodások és rendészeti-katonai missziók működtetése sem hozta meg a kívánt stabilizációt. Az afrikai államok túlnyomó része nem volt képes tartós belső legitimitációra szert tenni, szinte csak a Dél-afrikai Köztársaság kivételével valamennyi állam instabilitás foglya, amin a külvilágtól kapott formális legitimitáció sem segít, sőt több esetben inkább súlyosbítja a kaotikus viszonyokat.

A szerző már előszavában leszögezi, hogy munkája az illúziók szertefoszlását, az Afrikát átfogóan terhelő nagyszámú kockázatok feltárását, valamint „segélykiáltása” révén az afrikai elitek s különösen a francia kormányzati szereplők reagálását kívánja kikényszeríteni. Álláspontja szerint kritikai önvizsgálat nélkül nem lehet kilábalni a terjedő és mélyülő válságból, amely túlmegey Afrika határain, jelen van a közép-ázsiai térségben, de eléri magát Európát is.

A kötet *első részét* a szubszaharai tényleges helyzet elemzése és leírása tölti ki. (Quelle est la véritable situation de l’Afrique subsaharienne?) Kihívóan indít az első fejezetben, jelezve, hogy a szélsőséges afropesszimizmustól a szélsőséges afrooptimizmusig terjedő

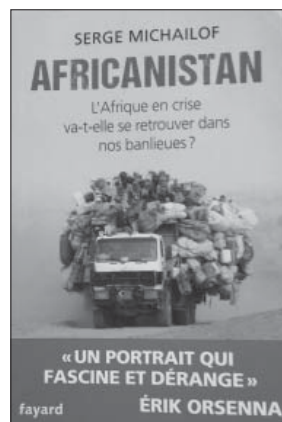

¹ A válságban lévő Afrika megjelenik a külvárosainkban?

skálán történnek próbálkozások a problémák kezelésére. Első tézise arra figyelmeztet, hogy a szubszaharai Afrikáról szólva nem lehet eltekinteni annak rendkívüli diverzitásától. Afrika sokféle és eltérő jegyeket mutat mind az ökoszisztémái, népessége, gazdasági helyzete, életviszonyai, mind a gyarmati korszakra visszavezethető terhek és hátrányok vonatkozásában. A különbözőségek ellenére mégis összehasonlítható adatokkal bizonyítja, hogy a fejlődési mutatók 1970 és 1990 között viszonylagos azonosságot mutattak. Ezeket az éveket többnyire magántőkés aktivitások jellemezték, hosszabb távú gyenge gazdasági növekedés, krónikus termelékenységi deficit, nagymérvű demográfiai átalakulás, erős urbanizáció, korlátozott iparosodás és vágató elszegényedés kíséretében. E tekintetben *Pierre Jacquemot* nagy ívű gazdaságpolitikai tanulmánykötetére támaszkodik. (L. *Économie politique de l'Afrique contemporaine*, Armand Colin, 2013.)

A viszonylagos makrogazdasági eredmények, amelyek a Nemzetközi Valutaalap és a Világbank által nyújtott forrásokkal valósultak meg, egyszerre mind geográfiai, gazdasági és szociális egyenlőtlenséget váltottak ki, növelve a belső feszültségeket és a bizonytalanságot. A degradációs folyamat az állami autoritás erodálásával párosult, a központi hatalom elvesztette az egyes periferikus régiók, a lázadó és jogsértő zónák feletti ellenőrzési képességét. A szerző példaként beható áttekintést ad Nigéria aktuális viszonyairól, kiemelten a *Boko Haram* mozgalom hatásáról, amely nemcsak az országon belül, hanem a környező régiókban is destabilizáló, felforgató tevékenységet folytat. A szerző konklúziója, hogy a konjunkturális adottságokból (pl. olajkincs vagy más stratégiai nyersanyagok kereskedelme) származó források a szubszaharai afrikai közegekben, mélyreható gazdaságpolitika hiányában csak felszínes gazdasági növekedést hoztak, szemben a latin-amerikai és ázsiai országokkal (Brazília, Chile, Indonézia, Malajzia, Szingapúr, Dél-Korea, Vietnam és Thaiföld).

„Az afrikai demográfiai kihívás” című második fejezetben minden eddigi kutatási szempontot felsorakoztat a szerző. Már a kötet fülszövegének első mondata is jelzi, hogy az emberiség jövője egyre inkább „afrikai” lesz, minthogy amíg e tekintetben Európát a stagnáció jellemzi, addig Afrika népessége 2050-ben meghaladhatja Kína lélekszámát. E fejezetben naprakész adatokat közöl a szerző számos olyan komponensre vonatkozóan, amely a demográfiai növekedést serkentő és/vagy kiváltó körülményekhez kapcsolódik. Felveti a *malthusi tézist*, amely a járványok, háborúk és éhség felszámolásához kötötte a népességnövekedés mérséklését. Több szemszögből bemutatja az afrikai régiók közti különbözőséget, amelyek közül kiemeli a problematika meghatározó karakterét, a népesség egészen belül regisztrált 15 év alatti fiatalok 43%-os részarányát. Ez az életkori struktúra váltja ki a rendkívüli népességnövekedést. Több afrikai országban a magas szaporodóképességben ún. *demográfiai opportunitást*, kedvező alkalmat látnak a gazdasági felemelkedésre, holott az afrikai ifjúság többsége – különösen a városban lakók – nem jut se munkához, se oktatáshoz, se képzéshez, rendszerint az „eltartottak” körét szaporítják. Paradox módon a létbizonytalanság, az éhezés és a nagyarányú halálozás sem fékezi drasztikusan a termékenységet. Ezt a jelenséget tetézi meg az *iszlamizáció* egyre nagyobb térnyerése, melynek következtében az iszlám előírásainak jegyében nő a fatalizmus, az abszентizmus (a munkától való távolmaradás), a sajátos szocioeducatív nyomás és a felelősség hárítása a népesség széles köreiben.

Nyitott kérdésként taglalja a reformprogramok ügyét a szerző, nemcsak a kormányok és hatalmon lévő vezetők politikai attitűdjét vonja kétségbe, hanem a reálfolyamatokban, például elsősorban az agrárvilágban elő-előforduló ajánlások és programok kivitelezésében is. „Túl sok a tárgyalás és nem elég a tett a rurális világban” – sommázza a vizsgált szféra problémáit.

A rendkívül kedvezőtlen természeti-éghajlati körülményeken túlmenően a technikai elmaradottságról, a politikai akadályokról, a pénzügyi és piaci-kereskedelmi nehézségekről,

átfogóan az agráriumban sürgőssé váló modernizációról tág horizontú elemzést végzett a szerző. Meglátása szerint az afrikai agrárium fejlesztése a legrosszabb adottságú területeken is lehetséges lenne, e célból gyökeres fordulatot kellene végrehajtaniuk mind a helyi afrikai vezetőknek, mind az országaikkal kölcsönös szerződéses viszonyban álló külső aktoroknak (állami és nem állami szereplőknek). (L. a 3. fejezet téziseit.)

A paradigmaváltás követelményei közt a megfelelő privát és közületi beruházások növelését, az agrár- és kereskedelmi intézményi reformok következetes, megszakítatlan végrehajtását taglalja, egyben jelezve az ilyen reformpolitika ellenében ható jelenségeket is. Ezek közt a nepotizmus rendszerét, az érintett fiatal társadalmi réteg „deklasszálódását” és az erőszak felé fordulását, a politikai elit megalkuvását, az állami képlékenységet teszi vizsgálatá tárgyává. Megoldás híján a társadalmon belüli feszültségek, etnikai-vallási ellentétek folytonossága, az államközi, interregionális konfliktusosság állandósulása, a demográfiai nyomás és a biztonság hiánya, a túlélési kilátások drámai eltűnése nagymérvű human katasztrófát vetít elénk – vallja a szerző.

A negyedik fejezetben az ipari fejlődés, az iparosítás „rákfenéiről” és részleges pozitívumairól közöl friss adatokat a szerző. Más kritikus elemzőkhöz hasonlóan rávilágít, hogy a bányászati és olajkitermelő szektor mellett a kézműipar területén 1990 óta stagnáció tapasztalható Afrika-szerte. Az egyoldalú fejlesztés tényén túl a rabló és parazita intézmények uralmában keresendő az afrikai ipari fejlődés legfőbb akadálya. Az afrikai országok külföldi kitétsége mind a stratégiai termékek kiaknázása és értékesítése, mind a hétköznapi használati cikkek kínálata tekintetében rendkívüli méretű. E függéstől csak egy-két ország, így Nigéria és Ghána, valamint újabban Etiópia képes ellenállni a főként ázsiai eredetű, kínai konkurenciának. Jellemzően a nem állami külföldi és belső szereplők több esetben a kívánatos szerves fejlődésnek/fejlesztésnek útjában állnak – állapítja meg a szerző.

A kötet *második része* a kontinens szociotörténeti, politikai jelenét elemzi. (Les États fragiles au coeur de la tourmente.) Első két fejezetében az államok „törékenységének” okait kutatja és tárja fel a szerző, bőséges irodalmi utalásokkal alátámasztva saját kutatási eredményeit és helyi tapasztalatait. Előljáróban axiómaként rögzíti, hogy a probléma szíve, szélesen értelmezve, a demográfiai átalakulás, a modernizálás késedelmes folyamatában jelölhető meg. A továbbiakban más közelítési módokat is bemutat az USAID, DFID, OECD és a Világbank nyomán, de ezeket kevésbé tartja kielégítő irányvonalnak. A saját nézetéhez közeleink itéli *Patrick Guillaumont* és *Sylviane Jeanneney-Guillaumont* munkáját. (State fragility and economic vulnerability: What is measured and why? European Report on Development, 2005.) A szerzőpáros, szemben a közismert *sebezhetőség* (vulnerabilité) koncepcióval (l. az ENSZ egyik szervezete által bevezetett „Economic Vulnerability Index” meghatározást), miként e kötet szerzője is, túlzottan leegyszerűsítő indikátornak tartva azt, kívánatosabbnak és eredményesebbnek itéli több motívum felfogását a kutató-elemző munkában.

Szerzőnk a gazdasági és demográfiai példák mellett a történeti, geográfiai, antropológiai, politikatudományi és végül a politikai gazdaságtani komplexitást részesíti előnyben az objektív képalkotáshoz. Ennek jegyében nyújt megkülönböztetett összehasonlító leírást a még *embrionális állapotú*, a *formálódó* és a szofisztikált, történelmileg és politikailag *progresszív* felépítményű államtypusokról. Ezt a tipológiai megközelítést bontja ki a továbbiakban az afrikai és közép-keleti példákban.

Afrika vonatkozásában ismételten visszatér az államalkotást nehezítő, akadályozó tényezőkre. Rámutat, hogy a fiatal afrikai államok többségében látens módon hatnak még a prekoloniális viszonyok és a gyarmatállami múlt. Az előbbiektől kiemeli a rabszolga-kereskedelem nyomán végbement átstrukturálódási folyamatot az afrikai királyságok és

birodalmak körében. Az utóbbi vonatkozásában kimutatja, hogy a kolonizátorok bár bizonyos konszolidációt értek el adminisztratív és katonai téren, mégis, különféle módon ugyan, de megfosztották az afrikaiakat a modern államalkotástól, még inkább a nemzetek kialakulásának lehetőségétől. Az államalkotás ellen ható egyéb indikátorokat is behatóan vizsgál, így a geográfiai anomáliák, az etnicitás, a vallási heterogenitás, a közösségi polarizáció jelenségeit, a háborúk és konfliktusok, inváziók és intervenciók egymásba mosódó eseteit.

A következőkben naprakész alulnézeti látéleletet ad a szerző a mai afrikai „államiságról”. Tétélesen rögzíti, hogy a közintézmények gyengesége kiváltja az államok törekenységét, áttekinti a kizsákmányoló, rossz kormányzás ördögi körét jellemző ellenőrizetlen korrupció mély beágyazódását az afrikai „Potemkin-államokban”. A szerző ezúttal sem mulasztja el, hogy jelezze, az afrikai anomáliák a világ más régióiban is, régebbi korokban vagy akár a jelenkorban, hasonló vagy egybevágó formában kimutathatóak.

A szerző külön fejezetekben tárgyalja *Elefántcsontpart* és a *Száhel-övezet* aktuális történéseit. Az előbbi esetében „Elefántcsontpart 2005, szerencsés megérkezés a Titanicon”, egy korábbi tanulmányának maliciózus címére utalva ad történeti leírást az 1980–2012 közötti periódusról. 1980 után az ország válságspirálba került, analizisében előrevetíti, milyen jövő elé néznek vezetői, milyen kihívásokkal kell szembenézniük az etnikai, vallási sokféleség és a gazdasági-politikai dilettantizmus, továbbá a rendkívüli demográfiai növekedés okozta sokkhatás miatt.

A függetlenségi korszak kezdeti évtizedeiben a példaként elkönyvelt „elefántcsontparti modell” szinte egyedülálló eredményeket mutatott fel a gazdasági tervezés, az etnikumközi békés viszony, a volt metropolisszal folytatott partnerség tekintetében. Valójában a szükséges modernizációs és strukturális reformlépések elmaradása miatt azonban a változó Afrika-közi és nemzetközi környezetben az új évezred küszöbén kitörték az elfojtott ellentétek, ezek között a franciaellenesség is. Az Elefántcsontpartról szóló esettanulmány beiktatásának jelentőségét növeli az országnak a száheli államok régiójában betöltött szerepe, melynek viszonyait a francia Afrika-politika alapvetően meghatározza. Ismert, hogy az Élysée-palota *Houphouët-Boigny* elnök halálát követően (1993) nagykövete révén alig leplezetlenül beavatkozott az új elnök hatalomra segítésébe. Indokként a várható etnikai háterű állampuccs elhárítását jelentették be Párizsban. Az ország középső régióját domináló *akan* etnikai vezetőt, *Bédié-t* támogatták, szemben az északi *burkinabé* etnikum jelöltjével. Hatalmi harcokkal, politikai gyilkosságokkal terhes periódus vette kezdetét, felborult a korábbiakban erőszakkal fenntartott etnikumközi társadalmi béke. A szerző érdeme, hogy megvilágítja az egymással küzdő felek mindegyike részéről hangoztatott politikai célazonosságot, miután a délnyugati, nyugati, északi és középső régiók etnikumai egyaránt országuk igazi függetlenségi harcaként folytatták a belháborút, s egyben franciaellenes akciókat hajtottak végre.

A lassú lecsúszás és a mélyülő válság valamennyi indikátorát külön alfejezetekben, részletekbe menő szakpolitikai elemzések révén dolgozta fel a szerző. Összegzésében az új kihívások legégetőbb körét is megfogalmazta, amelyek az alábbiak: a „nemzeti megbékélés” szükségyszerűsége; kiegyensúlyozott újrafelosztás fogantatása etnikai, politikai viszonylatokban; az északi lázadás régi haduraival kapcsolatos törvényességi eljárás indítása; a korrupció szétverése; növekedési modell alapvetése.

E fejezet figyelemre méltó kitekintéssel zárul, minthogy a szerző párhuzamba állítja az elefántcsontparti 1980-as és a 2011-es görögországi összeomlást, mondván, hogy mindkét esetben, „ugyanaz a hiba, ugyanaz a kudarc”, utalva a világgazdasági rend, s annak részeként az európai gazdaság működési anomáliáira.

A kötet *harmadik részében* a szerző visszavezeti olvasóit a főcím különös mozaikszavához: Afrikánisztán. (Leçons d’Afghanistan pour le Sahel.) E rész bevezető fejezetében azt a kérdést teszi fel, hogy a Száhel-övezet az afganisztánizáció útján halad-e? A tíz országot felölelő térség geopolitikai jelentőségét sokoldalúan írja le, bizonyítva a Száhel krízisét, amely az afganisztáni általános válság jegyeinek jó részével azonos elemeket hordoz magában. Magvas alfejezetekben tárul elénk a halmozott elmaradottság és a hiányok széles köre: demográfiai zsákutca, az agrárium stagnációja, az ipari fejlődés hiánya, a fiatalok reményvesztettsége, az „anarchikus”, vad urbanizáció, a tömeges migráció, az etnopolitikai és vallási töredezettség, a periferikus zónák államainak képlékenysége, illetve működésképtelensége, az ún. nemzeti haderők gyengesége. Mindezeket a regionális környezet szakadatlan kihívásai, így a törvényellenes kereskedelem, újabban a dzsihadista csoportok terrorcselekedeteinek szakadatlan kockázata súlyosbítja.

A továbbiakban az olaj és egyéb bányakincsek birtoklásának, kiaknázásának dilemmáját veti fel a szerző. Személyes csádi érintkezéseinek felidézésével öt pontban foglalja össze a kedvező irányú elmozdulást akadályozó jegeket. Mindenekelőtt az infrastrukturális és technikai adottságok hiányát és elégtelenségét, az egészségügyi és oktatási helyzet kritikus voltát írja le, kiemeli a „kínaiak” aktivitását, amely az IMF és a csádi kormány között kialakuló tervezési folyamatot „lekörözi”. Borúlátó megállapításait részben a külső szereplőkkel való kétes értékű kapcsolatokkal, erősen korlátozott állami függetlenséggel, részben a belső legitimitáció formalitásával és hiányával, a többoldalú konfliktualitás mélyülésével, a biztonság helyreállításának kilátástalanságával támasztja alá.

Az afganisztáni történések ismeretében továbbgondolva a konkrét száheli nemzetközi műveletek hatását, tágabban az afrikai konszolidáció és újraindulás esélyeit, szkeptikus álláspontra jut a szerző: „...a biztonságot nem lehet tartósan a külföldi erőkre bízni.” Ezt a tézist erősíti a következő két fejezetben, amelyekben kimutatja, hogy a segélyügynökségek tevékenységét nem lehet csupán saját vezetésük alá rendelten működtetni, jóllehet a hatékony – modern – intézményi építkezésnek, avagy rekonstrukciónak nehezen leküzdhető akadályai vannak a krízis sújtotta területeken.

Afrika vonatkozásában arra hívja fel a figyelmet, hogy hatékony államiságot a helyi társadalmi alapokon nyugvó valóságos demokrácia megteremtésével lehetne elérni, ami egyet jelent azzal, hogy a centralizált állami modellt fel kellene adniuk a politikacsínalóknak. Úgy ítéli meg, hogy a konstitucionális reformokra „éhes” lokális közösségek kiegyensúlyozott hatalmi viszonyokban és ellenőrző mechanizmusok megteremtésében érdekelték. Ezen a ponton ismételtén érinti Franciaország különös, elkerülhetetlen felelősségét, kimondva, hogy katonai intervenciókkal az óhajtott béke alapvetése, az afrikai társadalmak önazonosságát helyreállító berendezkedési viszonyok kialakítása nem lehetséges.

A szerző nem marad adós a követendő politikára vonatkozó útmutatással sem. Könyvének *negyedik részében* felfedi, hogy annak tudatában döntött Afganisztán és Afrika – kiváltképpen a Száhel övezet – párhuzamba állítása mellett, hogy Afrika egésze nem írható le a Száhel-problematikával, illetve hogy a Száhel szerencsére minden „áthallás” ellenére mégsem Afganisztán. *Serge Michailof* képletében a Száhel esetében a támogatók felelős politikája révén elkerülhető az afganisztáni katasztrófa bekövetkezése, erre az adhat alapot, hogy a frankofon Száhel országai „fizetésképtelenek”, a donátorok hatékonyabbak, a kormányzatokkal szemben fellépő etnikai csoportok kisebbségben vannak. Véleménye szerint a nehezebb akadályt a túlélés és kiút tekintetében az afganisztáni helyzethez hasonlóan egyrészt a transznacionális befolyásnak való kitettség, másrészt a szélsőséges iszlamizmus expanziója, valamint a régióbeli népesség egy részének növekvő radikalizációja jelenti.

Ajánlásaiban tömör összefoglalását adja könyvének korábbi fejezeteiben szereplő kritikai elemzéseinek. Ezek közül az alábbi legsürgetőbb teendőkre szólít fel: növelni a Száhel országaiba irányuló befektetéseket; változtatni az adományozók módszerein, tovább növelni a támogatásokat; fordulatot előidézni a „törékeny állam” biztonsága céljából, eltökéltebb figyelmet fordítani ezen államok átfogó fejlesztésére.

A mű ezen részében kizárólag az aktuális teendőkről nyilatkozik a szerző (Que faire?), különösen Franciaország és az Európai Unió érintettségét vizsgálva. Franciaország jelentős támogatást nyújt afrikai partnereinek, azonban paradox módon a megsegített államok körében a legszegényebbek a kétoldalú segítség keretein belül csak kismértékben részesülnek támogatásban. Michailof a közösségi és multilaterális intézményi rendszerek újragondolását szorgalmazza, egyfajta „Marshall-terv” sürgős életbe léptetésében látja a megoldás lehetőségét. Ajánlásainak nyomatékot ad a napjainkban intenzívvé vált gazdasági és politikai migrációs jelenség. Sokkoló adatokat közöl könyve befejező fejezetében, kérdések egész sorát teszi fel. Integrálni minden migránst? Franciaországnak kedvező lesz a tömeges afrikai migráció? A multikulturalizmusé a jövő?

Válaszai kimértek, de nem elutasítóak, azonban egyértelműen jelzik: az erős migrációs nyomás fejleménye alapvetően destabilizálja a francia asszimilációs modellt is, valamint hogy a multikulturalizmus felé való elmozdulás európai szintű kihívást jelent. Határozottan állítja, hogy az általa feldolgozott Száhel-övezeti válság kezelésének ügye nem maradhat meg kétoldalú szférában. Európa már nem mutathat érdektelenséget sem e régió, sem Afrika átfogó válsága láttán – vallja. Epilógusában elégedetlenségét fejezi ki a jelenleg folytatott Afrika-politikákkal éppúgy, mint a globális világviszonyokra vonatkozó populista ítéletekkel szemben.

A posztbipoláris korszakra való átmenet az euroafrikai kapcsolatok újraértelmezésére nyitott lehetőséget, előtérbe került az ún. *demokratikus diktátum* politikája. Az Európai Közösség és az ún. ACP-országok (az Európai Unióval együttműködési megállapodást kötő harmadik világbeli – afrikai, karibi és csendes-óceáni – országok csoportja) között újabb egyezményt kötöttek a felek. Az együttműködés és támogatás eredményessége céljából politikai követelményeket írtak elő a megsegítendő „partnerállamoknak”. A szerző valós helyzetképet adott a demokratizálódási kurzus működéséről. Bizonyítja, hogy az több esetben félresiklott, és látszateredmények születtek. Sor került ugyan formális választási ceremóniális aktusokra, de egyidejűleg az etnikai rivalizáció is intenzívebbé vált, megnőtt a biztonsági kockázatok köre a kontinens különféle státusú államaiban. Záróüzenetként a szerző a nemzetközi érintkezési viszonyok terén teljes körű paradigmaváltás vállalására hívja fel a prominens szereplőket.

Michailof e művében idézi és felsorakoztatja a politikai afrikanisztika számos kutatójának produktumait, valamint a jelenkor fejlődési, túlélési dilemmáit taglaló források jó részét. Nem kevésbé informatív a kötet végén szereplő köszönetnyilvánítása, mely alkalmat adott számára, hogy a történetekben felelősséget viselő és vállaló nemzetközi intézmények, kormányzati és nem kormányzati aktorok széles körét ismételtelen megszólítsa, mintegy kényszerítve az olvasót is az elmélyültebb ismeretszerzésre.

Serge Michailof: Africanistan. L'Afrique en crise va-t-elle se retrouver dans nos banlieuses? • Fayard, 2015, 364 oldal

Sajner Gyula ny. ezredes:

VERONIKA KENDŐJE

Jegyzetek a Humánium, Harmónia, Egyetemesség című könyvhöz

A szerző Galambos Tamás: Veronika kendője című alkotását választotta könyve címlapjára. A kendőt, amellyel, a mélyen élő hagyomány szerint, Jézus Krisztus keresztútja szenvedését próbálta egy jeruzsálemi asszony enyhíteni nemcsak fizikailag, de az együttérzés még többet érő gesztusával is. Ez a profán, személyes tulajdon a hitben és évszázados keresztény hagyományban válik mindannyiunkévá, amelyben a „vera icon”, Jézus valódi arcvonásai jelennek meg a szenvedést enyhítő textílián és vele keresztény gyökerű kultúránk mélyrétegeiben.

A válogatással valóban egy életút egyfajta vázlatos lenyomatával kívánt elérni bennünket a könyv szerzője? Nem tudhatjuk pontosan, mindenestre „gyógyíthatatlan” népművelőként nem hagy kétséget afelől, milyen értékek vezetnek ezt a nem is olyan halvány lenyomatot: a humánium, a harmónia és az egyetemesség. Bármennyire is csupán Aquinói Szent Tamás a művészet lényegére vonatkozó összefoglalásaként jelöli meg ezeket a kategóriákat.

A kép persze nem egyszerűen egy gondolatgazdag alkotói üzenet, de jóval erőteljesebben egy sok tekintetben ma is érvényes kortükör kulturális életünk állapotáról, értékeiről, értéktelenségeiről, megélt és elmulasztott lehetőségeiről, fájó betegségeiről. És mit tegyünk ezzel a tükörképpel? Lukács evangéliuma szerint Jézus így szólt az őt sirató asszonyokhoz, és köztük talán a kendőt nyújtó Veronikához: „Jeruzsálem leányai, ne sírjatok én rajtam, hanem ti magatokon sírjatok, és a ti magzataitokon.”¹ Nem a kép alkotójával, de a képpel magával kell foglalkoznunk tehát, ha valóban elér bennünket a szerző üzenete.

Kortükör vagy inkább több egymást tagadó, mégis valamiképp tovább éltető korszak szelleme jelenik meg az írásokban jól szerkesztett, akár didaktikusnak is mondható, jól követhető elosztásban, segítve bennünket a mozaikok képpé alkotásában. Mert mint jeleztem, a szerző elkötelezett népművelő minden ízében, mondatában, kimondott és ki nem mondott szándékában, Don Quijote-i önazonosulásában. Írásai pedig ennek termékei. Georges-Louis Leclerc elhíresült mondása szerint a stílus maga az ember. Felvállalt értékeiben, megközelítésében, érvrendszerében és gyökereiben népművelő tanulmányokat tartunk kezünkben, legyen szó katarziszról, művészeti nevelésről, olvasási kultúráról vagy Kodály-évfordulóról. A mai korban született érdeklődő, ha valamit érezni akar a népművelés mibenlétéről, olvassa és izlelgesse az írásokat. De le kell hántania a „nép” minősítő jelző sajnos sokszor pejoratív áthallásait és olykor el/megvetendő jelszóvá silányítottágát ahhoz, hogy a szó igazi értelméhez jusson és kibontsa valódi értékeit. Hiszen nem az ötvenes évek felülről jövő üdvözítő népneveléséről, sokkal inkább a felvilágosodás kori, Bessenyei

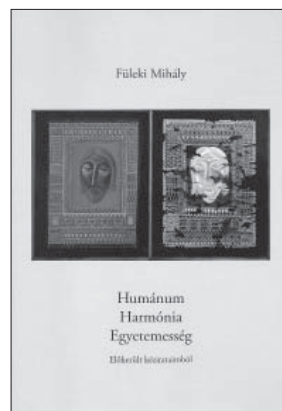

¹ Lukács 23.,28.

György-féle gondolatról van szó: „Egy ország boldogságának legfőbb eszköze a tudomány. Ez mentől közönségesebb az ország lakói között, az ország is annál boldogabb.”²

A kötet tizenkét jól kimért fejezetébe rendezve jelennek meg újra vagy először egykori írások, tanulmányok, indulatos felszólalások, kerülnek elő csak a belső szellemi munka során tervekben, döntés-előkészítésekben megfogalmazott gondolatok, elemzések, vagy terjedelmi korlátok miatt a gondolkodás utalásszerű vázlatai. A teljesség igénye nélkül említve a főbb fejezetek témaköreit: A katartikus élmények fontossága; Nemzeti kultúránk védelmezése globalizálódó világunkban; Beszédkultúránkról; A könyvtárakról, az olvasásról; A hétköznapi kultúrájáról; Hozzájárulás a szellemi megújulás előkészítéséhez; A tolerancia jegyében; Szellemi nagyságaink példája; Nemzeti évfordulóink mint lendületforrások; Az esztétikum hullámhosszán. Megannyi izgalmas kérdés, különösen, ha olyan közeget érintenek, mint a honvédség és a katonai közösségek.

Óvakodni érdemes a szerző idézte veszélytől, hogy miközben valaki az éjszakában a tyúkólra akar mászni, létráját az ól helyett a Holdnak támasztja, mégis utalni kell a könyvben levő tanulmányok néhány összefüggésére.

A nagy stratégia egyik alapkérdése, hogy milyen hadsereget akarunk, a gazdasági-politikai megfontolásokon túl nemcsak szűken vett hadászati-technikai problematika, de alapvetően társadalmi, állampolgári – emberi értékbeli. Pontosabban szólva, stratégiai és hadászati kérdésként kell kezelni az emberi minőséget és annak kialakítását/rendelkezésre állását. Carl von Clausewitz írja a harci géniuszról: „Ha a műveltség magas színvonalra kiváló harci szellemmel párosul, ragyogó megnyilvánulásai lehetnek, mint a rómaiak és a franciák példája mutatja. Náluk és más háborús hírnévvel dicsekvő népeknél is, a legnagyobb nevek éppen a művelődés magasabb fejlettségének időszakában tűnnek fel. Ebből már sejthetjük, hogy az igazi harci géniusz megteremtésében milyen jelentős részük van az értelmi erőknél.”³

A katarzis mibenlétéről és emberformáló hatásáról olvasva a kötetben, felmerül a kérdés: vajon az oly divatosan és ma már kötelezően „humán erőforrással gazdálkodók” egyre inkább gazdálkodói tudatában lehet-e világunkban eléggé biztos pont, és vezérlő eszmeként működik-e, hogy a humán erőforrás maga az Ember! Érzelmeivel, hibáival, kétségeivel, esendőségeivel. Képesek vagyunk-e beépíteni a vezetői felkészítésbe vagy a parancsnoki tevékenység szorító mindennapi gyakorlatába annak tudatát, hogy a katarzis újra és újra átélése fejleszti, erősíti a lélek erejét, érzékenységét, amely nélkül nincs erős katona, tehát a művészet hatása „humán erőforrás-gazdálkodási”, következőképpen haderőminőségi tényező is?

Természetes, hogy az országvédelem súlyos felelőssége aktuálisabb napi kihívásokat jelent, mint annak érvényesítése, hogy az ember nembeliségéhez a művészet visz közelebb, és a nembeliség megélése, kiteljesítése és kifejezése maga a kultúra. Hogy az olvasás vagy a művészet a megértés képességét alapozza meg és segíti fejlesztését. Hogy az ízlés nem egyszerűen művészetértési, bennfentességi kérdés, de mindenekelőtt értékválasztás, és mint ilyen a tanulási folyamat és a tanulási képesség kialakításának része. Az olvasó figyelmébe ajánlom Clausewitz nagyon erős állásfoglalását a fenti kategóriák szerepéről.⁴

Felmerül a gondolat, tudjuk-e segíteni a parancsnokot, hogy ne csak tudatában legyen mindezek jelentőségének, de eszközként is képes legyen használni a tudást? A katonai vezetői és a látszólag „periferiális” szakterületek, mint a kultúra vagy éppen a kommunikáció érintkezési felületei keskenyek, sokszor csak a rendkívüli helyzetek szélesítik azt. Mindkét

² Bessenyei György válogatott írásai. Magyar Helikon, 1961, 67.

³ Carl von Clausewitz: A háborúról. Zrínyi Kiadó, 2014, 73.

⁴ Carl von Clausewitz: A háborúról. Harmadik fejezet: A harci géniusz. Zrínyi Kiadó, Budapest, 2014.

oldalán vannak hiátusok a közös értékek felismerésében és tudatos alkalmazásában. A kötet íásaiban is fellelhetőek ennek a hagyományos elkülönülésnek a jegyei. Például a művészeti nevelés egyfajta öncélként jelenik meg, mint ahogy valójában az is, de hatásának kiaknázása, hiánya következményeinek felismerése és felszámolása tudatos tevékenységet igényel, ezért foglalkozni kell a „haszonelvűség” megközelítésével is. Hiányzik az érzékenység a katonai vezetést segítő, gazdagító, változtatni képes hatások iránt. Közös érdekből mindkét félnek – parancsnoknak és a szakterületi gondolkodónak egyaránt – tennie kell egy magasabb szintű minőség eléréseért. Talán az is segíthetne, ha a katonai karrier építése során a vezetővé nevelésnek jobban része lenne a parancsnoki és szakterületi vezetői átjárhatóság gyakorlata, kölcsönösen érvényesítve a különböző szempontrendszeret, növelve az érzékenységet és egyben a hatékonyságot.

A szerző József Attilát idézi, amikor a „Ne vesszen csöpp se kárba” értékmentésével kelti új életre a kéziratokat. Kár, hogy ezúttal elhagyott egy gondolati verssort: „s hogy jót harap s hozzáharap megint”. Nem tett a dolgozatokhoz egy mai szemmel kitekintő szellemi folytatást, a kortárs érzékeny figyelemfelhívását. Megérdemelték volna az írások – és mi is. Ínséges időkben minden „falatra” szükség van. Nagyobb kockázat volt útjukra bocsátani a régi írásokat Dantét követve „Vien dietro a me, e lascia dir le genti...”⁵ mint egy nem önigazololó, de a címbeili érték-egység napjaink világában való érvényességét és új dinamizmusát is jelző szellemi felütéssel teljessé tenni az üzenetet. Az is hasznos lett volna a korszakok belső jelrendszerét kevésbé ismerők és az esetleges kutatók számára, ha az egyes tanulmányokhoz néhány adat – keletkezésük ideje, megjelenésük helye, körülményük és célközönségük – is társulhatott volna, segítve a megértést és a kivetítést napjainkra.

Füleki Mihály: Humánium – Harmónia – Egyetemesség, Druck Art Kft., 2016.

FELHASZNÁLT IRODALOM

Alighieri, Dante: *Isteni színjáték*. <http://mek.oszk.hu/00300/00362/html/>

Bessenyei György válogatott írásai. Magyar Helikon, Budapest, 1961.

Clausewitz, Carl von: *A háborúról*. Zrínyi Kiadó, Budapest, 2014.

⁵ „Kövess, s ne bánd, akárki mit beszéljen!” Dante Alighieri: *Isteni színjáték*, Purgatórium, 5. ének. (Babits Mihály fordítása)

ABSTRACT

MILITARY ORGANISATION AND FORCE DEVELOPMENT

General (Ret.) Zoltán Szenes: Purpose or Instrument? Development of the Visegrad Defence Policy (1.) . 3

Hungary, the Hungarian Defence Forces celebrated the 25th anniversary of the Visegrad cooperation with contributing to the successful setting up and operating of V4 EU Battle Group. The study carried out an evaluation of the past five years in the field of V4 defence policy cooperation, which has brought new goals, ambitions, plans and programs for the member countries. However, apart from the undoubted successes of the Visegrad defence cooperation, the difficulties of military cooperation could not surpass the obstacles to deeper military integration, the Visegrad brand obscuring the light of difficulties. The first part of the analysis evaluates the key areas of defence cooperation; the second part describes the obstacles to deeper cooperation. Although the article argues that the changed security environment and the greater political will could elevate the Visegrad defence policy to the level of Scandinavia or to that of a BENELUX type of integration of military cooperation, this is not a political goal. The member countries are using the Visegrad defence policy as a tool to pursue their international and national political objectives.

Keywords: Visegrad Group, V4, Visegrad defence cooperation, V4 EU Battle Group, V4 permanent modular force, Visegrad air defence cooperation, V4 cooperation projects

Lt. Col. József Csuka: The use of the NBC-capabilities of the HDF within NATO Response Force 21

The article presents the development of the NATO Response Force since its establishment, how much it has been able to adapt to the new security environment, and other types of regional cooperation which may complement the management of the already identified risks. It also deals with major NBC-relating points of certain Allied documents which either in a direct or indirect way have their impacts on this field of NBC-protection capabilities committed to NATO by the HDF.

Keywords: NBC-protection, NBC-challenges, terrorism, Islamic State, NATO Response Force, smart defence, EU Battle Group

Lt. Col. László Nagy: The potential development trends of the helicopter capabilities of the Hungarian Defence Forces 34

The continuous deterioration of the security environment makes the Hungarian Defence Forces face old-new threats which they have to meet. As a result of the changes in the past years – particularly the migration processes – the focus shifted from the previous expeditionary capabilities back on the defence of the sovereignty of the country. The Hungarian helicopter capabilities – thanks to the large number of international involvements – have gained significant operational experience in the past years, however, the reasonable development and procurement of technology remained at a minimum level. Consequently, most means of traditional capabilities have grown obsolete due to the limited resources and the strength of personnel permanently decreased. Because of the current security challenges and allied expectations the development of national helicopter capabilities has grown inevitable. Decisions made today will determine both the deployments with the use of helicopters and the Hungarian “helicopter culture” for the next 40-50 years therefore the technical and maintenance issues of the development of helicopter capabilities should be taken into consideration and analysed in order to prepare further decisions and resolutions.

Keywords: deteriorating security environment, obsolete technology, inappropriate defence capability, development of helicopter capability, maintenance system of military aviation

INTERNATIONAL ACTIVITIES

Lt. Col. Attila Dominek: Some changes in the security and defence policy of Ukraine 48

Ukraine, having regained its independent statehood, is facing its greatest historical challenge to its national sovereignty. Since the proclamation of Ukraine’s independence the political decision makers of the country have been unable to shape a unified position regarding security and defence political trends. The question of choosing between Western Europe and Russia as Ukraine’s commitment is concerned seems to be resolved after the Russian aggression. Searching for a response to the crisis Ukraine has

elaborated a new national security strategy and – on its basis – a new military doctrine. In accordance with strategic documents Ukraine is determined to join both the European Union and NATO, and to establish the preconditions of its accession as soon as possible. However, large-scale corruption, influential oligarchs with different economic interests and relations, the indebtedness and energy-dependency of the country question the feasibility of Ukraine's accession to the Euro-Atlantic organisations.

Keywords: Ukraine, Russia, security and defence policy, EU, NATO, accession, Crimea, national security strategy, military doctrine

Lt. Col. Lajos Kiss: The military component of the UN mission in Central Africa 57

It has been over one year that Hungary has been involved in one of the latest and newest peace support missions of the United Nations – MINUSCA: United Nations Multidimensional Integrated Stabilization Mission in the Central African Republic. To date the mission has been given little publicity which may make the presentation of the three different components interesting, in particular the military one. The article describes the objectives and missions of the operation outlined in the resolution of the UN SC, and also the structure and functioning of the military force.

Keywords: MINUSCA, military component, Central African Republic, Bangui, UN Peace Operation

COMMAND TRAINING

Maj. András Németh – Lt Krisztián Károly: An analysis of the usability of modern shortwave tactical radios in force tracking systems 65

There is a significant demand at various command levels of operations in allied forces for the automated collection, sharing, and quasi-real time displaying the geographic positions of friendly troops on a graphic display. One of the most promising tools of accelerating commanders' decision-making processes is the use of modern force tracking systems. However, the precondition of avoiding friendly fire, of force protection, and of running an efficient logistic system in multinational operations is that each of the participants has fast, reliable, and protected wireless data transfer capacity for forwarding the information provided by the force tracking system. The article presents the automatic contacting way used with modern short wave tactical radios allowing the establishment and maintenance of high-reliability and interference-protected channels, for transmitting among others geolocation information. It also examines the environmental factors and technical conditions influencing the establishment of such communication.

Keywords: automatic contacting, force tracking, tactical radio

Col. Béla Tamási: Some current issues of transforming Hungarian General Staff training into an international program 79

The General Staff training conducted at the Faculty of Military Sciences and Officer Training of the National University of Public Service is the highest-level training course within the Hungarian Defence Forces. During the training course both the requirements of domestic needs and the advantages of the international training programs of similar profile have been continuously integrated into the structure of training. One of the potential directions of the further development of the General Staff training is entering the international arena. The present study provides help with completing some tasks relating to the "internationalisation" of the training course.

Keywords: General Staff training course, course development, European Qualifications Framework, Hungarian Qualifications Framework, internationalisation, training program

Col. (Ret.) János Krizbai: Dilemmas of military profession or vocation within an all-voluntary military 88

A scientific conference, "Changing and Permanent – Values in Military Ethics", was held by the Military Science Workshop of the National University of Public Service on 15th November 2015. The objective of the conference was to research permanent values in our changing world, which can be utilised in the training and preparation of officer cadets. Three keynote speeches were given during the conference: by college professor Péter Himmer (published in the on-line version of *Hadtudományi Szemle* 4/2015), by Col (Ret.) Dénes Harai (the edited version of his contribution was published in *Defence Review* 3/2016), and Col (Ret.) János Krizbai, published in the current issue. The study compares the notions of profession and vocation with the relevant features of all-voluntary military organisations. There are questions raised and dilemmas outlined, and attention is called to the lack of a more substantial interpretation.

Keywords: all-voluntary military, profession, vocation, values

LOGISTICS

- Maj. (Eng.) Péter Éles: Ammunition maintenance in the Hungarian Defence Forces 103
 Ammunition procurement generates a significant cost in the budget of any armed forces in the world. There are not many countries that can afford to dump their stocks of unused ammunition when their “best before” date expires. This is why many armies have an ammunition maintenance plant as the repair and maintenance of old materiel is less expensive than to procure new in many cases. The Hungarian Defence Forces also has a unit tasked with such responsibilities – the Ammunition Maintenance Unit of the HDF Materiel Stores and Depots, located in Pusztavacs Garrison. The article presents the activities conducted in that unit.
 Keywords: ammunition maintenance plant, ordnance disposal, ammunition repair section, domestic and foreign sales

MILITARY HISTORY

- Lt. Col. János Jakus – Elemér I. Sebestyén: Battles near Orsova in 1916 114
 On 27th August 1916 Romania – on the basis of the agreement signed with the Entente Alliance on 17th August 1916 – committed an unprovoked military aggression against the Austro-Hungarian Monarchy in order to take Bukovina, Transylvania, and Banat, and it also aspired for Bessarabia in secret. With regard to Bulgaria the Romanian plans were basically defensive. The Romanian offensive was launched along the eastern and south eastern borders of Hungary and it failed both in Dobruja and Transylvania. The offensive for taking the Banat was repelled by the 145th Imperial and Royal Territorial Infantry Brigade commanded by Colonel Sándor Szívó of Bunya. In bitter fighting – in coordination with the successful Austro-Hungarian and German military operations in Transylvania – the brigade forced the attacking 1st Romanian Infantry Division to retreat. During the pursuit the troops of Colonel Szívó forced the fleeing Romanian troops to surrender at the confluence of rivers Danube and Olt and captured them with all their equipment on 6th December 1916.
 Keywords: Colonel Baron Sándor Szívó of Bunya, Divisional General Ioan Dragalina, Colonel Scarlat Demetriat, 1st Romanian Infantry Division, Imperial and Royal 145th Territorial Infantry Brigade, Orsova-Mehádia defence section, Cserna group, Szívó group
- Col. (Ret.) Miklós Horváth: Hungarian People’s Army – 1956 131
 In 1945 the Hungarian Defence Forces were established for fighting the German forces on the basis of the ceasefire agreement and later they were prepared for a war against Yugoslavia while the threat from the western states was permanently emphasised. The changes that took place in the pre-revolution period, the inherent contradictions of the structure, or the living conditions of the officer corps had a huge impact on the standards of military service. The elementary force of social discontent and the unprecedented level of hatred towards the forces countering fundamental changes took the armed forces aback. The military leaders did not take the signals of the demonstrations seriously and made a number of controversial decisions in the early days of the revolution. The author of the study – on the 60th anniversary of the revolution of 1956 – outlines the situation within the People’s Army on the eve of the revolution, presents riot control plans, and gives a detailed account of the activities of the military units and their personnel during the revolution.
 Keywords: events in Poland, National Defence Council, fighting at the Hungarian Radio, controversial orders, Operation Vihar (Whirlwind), Juta Hill events

REVIEW

- Col. (Ret.) Eng. Csaba Gál: International military and military technology review 146
 A summary of the latest news in the international military and military technology press.
- Mihály Benkes: Snapshot of the realities in Sub-Saharan Africa 153
 A review of the book by Serge Michailof
- Col. (Ret.) Gyula Sajner: The veil of Veronica 159
 The review presents the book by Mihály Füleki “Humanity, harmony, universality”

FELHÍVÁS

**alakulatok, nyugdíjasklubok, bajtársi egyesületek,
hagyományőrző közösségek, aktív és nyugállományú
altisztek, tiszthelyettesek részére**

A Magyar Honvédség Altiszti Akadémia parancsnokának kezdeményezésére, a Honvéd Vezérkar főnök jóváhagyásával kidolgozás alatt áll a „*Hallgatói Aranykönyv*”, amely 1924-től napjainkig terjedő időszakban, évenkénti bontásban tartalmazza mindazon altiszt (tiszthelyettes) hallgatók, növendékek nevét, akik a katonai tanintézetekben, nappali képzés során „KIVÁLÓ” (kitüntetéses) eredménnyel végeztek.

A kidolgozás során nyilvánvalóvá vált, hogy a több mint kilencven évet felölelő időszak vonatkozó irattári adatai meglehetősen hiányosak. Annak érdekében, hogy a kiadvány minél teljesebb és pontosabb legyen, kérjük, hogy aki – a végzettséget igazoló okmánya alapján – a fenti kritériumoknak megfelel, bizonyítványának másolatát a

kovacs.tibor@uni-nke.hu

e-mail-címre legkésőbb 2017. február 15-ig megküldeni szíveskedjen. (E kérésnek elsősorban az 1990 előtt végzettek szempontjából van jelentősége).

A könyv színesebbé, informatívabbá tétele érdekében kérjük mindazon alakulatokat, közösségeket, magánszemélyeket, amelyek/akik az altiszti (tiszthelyettesi) képzéssel kapcsolatos emlékekkel, relikviákkal (osztályképek, tanintézeti karjelzések, oklevelek, régi bizonyítványok, emléktárgyak) rendelkeznek, hogy azok digitalizált képét (min. 300 dpi felbontásban) a hivatkozáshoz szükséges adatok feltüntetésével a fenti email-címre megküldve bocsássák rendelkezésünkre.

Köszönettel: A kötet szerkesztői

A HVK TUDOMÁNYOS SZAKKÖNYVTÁR KÖNYVAJÁNLÓJA

- Prantner Zoltán: *Iszlám Állam.*
Szalay Könyvek, 2016, 1300 Ft
- Carole Hillenbrand: *Az Iszlám.*
Kossuth Kiadó, 2016, 3990 Ft
- William Bynum: *A tudomány rövid története.*
Kossuth Kiadó, 2016, 3600 Ft
- Esterházy Péter: *EP 1950–2016: A megrendülés segédigéi.*
Noran Libro, 2016, 2990 Ft
- Vekerdy Tamás: *Naplók könyve.*
Kossuth Kiadó, 2016, 2800 Ft
- Michael Crichton: *Gyilkos nap.*
Kossuth Kiadó, 2016, 3400 Ft
- Rojkó Annamária: *Aki a korát megelőzte: Aschner Lipót élete.*
Kossuth Kiadó, 2011, 2490 Ft
- Herman Wouk: *A háború szele.*
Kossuth Kiadó, 2016, 4500 Ft
- Végel László: *Balkáni szépség avagy Slemil fattyúja.*
Noran Libro, 2015, 2990 Ft
- Krekó Péter – Juhász Attila: *A mai magyar szélsőjobb.*
Noran Libro, 2016, 3400 Ft
- Avar János: *Hillary.*
Kossuth Kiadó, 2016, 3490 Ft
- Glenn Grenwold: *A Snowden-ügy.*
HVG Könyvek, 2014, 3900 Ft
- Margot Morrell – Stephanie Capparelli: *A Shackleton-modell.*
HVG Könyvek, 2008, 3900 Ft
- Dominic Streatfeild: *Agymosás – Fejezetek a tudatmódosítás titkos történetéből.*
HVG Könyvek, 2007, 3900 Ft
- Amanda Palmer: *A kérés művészete.*
HVG Könyvek, 2015, 3900 Ft
- Krauss M. Lawrence: *Kvantumember.*
HVG Könyvek, 2016, 3500 Ft
- Hendrie Weisinger: *Zseniális ösztöneink.*
HVG Könyvek, 2011, 3900 Ft
- Jocelyn Gle: *Alkossunk maradandót!*
HVG Könyvek, 2016, 2900,- Ft
- Dick Lehr – Gerard O'Neill: *Fekete mise.*
HVG Könyvek, 2016, 3900 Ft
- Tomáš Sedláček: *A jó és a rossz közgazdaságtana.*
HVG Könyvek, 2012, 4200 Ft
- Jocelyn Gle: *Tartsuk kézben hétköznapjainkat!*
HVG Könyvek, 2016, 2900 Ft
- Magyar–horvát, Horvát–magyar küsszótár.* Kossuth Kiadó, 2400 Ft
Magyar–szerb, Szerb–magyar küsszótár. Kossuth Kiadó, 2400 Ft
Magyar–román, Román–magyar küsszótár. Kossuth Kiadó, 2400 Ft
Magyar–oros, Orosz–magyar küsszótár. Kossuth Kiadó, 2400 Ft

A Zrínyi Kiadó webáruházának kínálatából

(shop.hmzrinyi.hu)

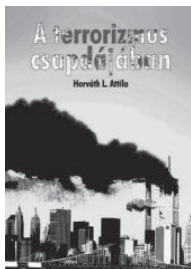

A terrorizmus csopontjában

Horváth L. Attila

A könyv – többek között – olyan kérdésekre keres választ, mint: Kik lehetnek az áldozatok, kik az elkövetők? Melyek lehetnek a terrorcsoportok lehetséges célpontjai? Miért ezek? Hogyan, miként választják ki és veszélyeztetik akcióik helyszíneit a terroristák? Lehet-e és ha igen, hogyan lehetséges védekezni a terrortámadások ellen?

2400 Ft

A háborúról

Carl von Clausewitz

A Zrínyi Kiadónál megjelent legújabb magyar változat egy német nyelvű Clausewitz-könyv újrafordítása és lektorált szerkesztése, mely a katonai műveltség szélesítéséhez kíván hozzájárulni. 5400 Ft



Aszimmetrikus hadviselés

Resperger István – Kiss Álmos Péter – Somkuti Bálint

A tanulmánykötet az első olyan munka magyar nyelven, amely átfogóan foglalkozik az aszimmetrikus hadviseléssel. A téma aktualitását az adja, hogy a második világháború óta vívott fegyveres konfliktusok 85-90 százaléka az állam (vagy az idegen megszálló) biztonsági erői és a nem állami hadviselők közötti harc, amely jórészt az állam határain belül zajlik, de gyakran átcsap a határokon is és nemzetközi dimenziót nyer.

2100 Ft

A szabadságharc hadművészete

1848–1849

Csikány Tamás

A szerző bemutatja a katonai vezetés különböző szintjeit és módjait, így a hadászati és a harcászati szintű vezetést, a várharcok vezetését és a „kisháborús” műveletek irányítását. A szabadságharc egyes eseményeit, illetve időszakát kiragadva elemzi a katonai vezetést, elsősorban a magyar, de kikerülhetetlenül az osztrák oldalon is. 4650 Ft



Háború a nép között. Esettanulmányok a negyedik generációs hadviselés történetéből

Kiss Álmos Péter

A kötet azokat az alapelveket keresi, amelyekkel egy demokratikus európai állam kormánya idegen segítség nélkül is meg tud felelni a kihívásnak, ugyanakkor a törvény és az erkölcs határain belül képes maradni, megőrzi nemzeti kultúráját és hagyományait, illetve meg tudja tartani értékeit, szabadságjogait és életmódját.

2400 Ft

A magyar pánccélosalakulatok története. Harckocsik, pánccélosok a magyar haderőben

Bonhardt – Pánczél – Végh – Szekeres – Hattyár – Sári

A hazai pánccélosalakulatoknak komoly múltja van: ismerjük létrehozásukat és fejlesztésüknek a történetét. A gazdagon illusztrált kötet hitelesen mutatja be a fegyvernem korokon átívelő történetét, miközben erősíti a hozzá tartozó generá-

ciók közötti összetartozás érzését. A könyv tartalmazza a Páncélozott harcjárművek a magyar haderőben című plakátot.
4500 Ft



**Repülőaszok 1914
– 1918. Az Osztrák–
Magyar Monarchia
legsikeresebb légjárói
és felszerelésük**

Gondos László – Nagy
András – Pap Péter –
Hatala András – Bálint
Ferenc – Magó Károly

A Nagy Háború százéves évfordulójának kapcsán született kötetből nem pusztán csak az egyes pilóták élettörténetét ismerhetjük meg. A szerzők egyéni szakterületüknek megfelelően bemutatják azokat a repülőgépeket és fegyverzetet, amelyekkel a légi csatákat megvívták, ismertetik a repülőkatonák egyenruháját és felszereléseit, az általuk használt jelvényeket és jelképeket.

5625 Ft

Magyarország és a CSDP

Türke András István – Besenyő János –
Wagner Péter

A tanulmánykötet szerzői különböző szempontokat elemezve mutatják be az Európai Unió közös biztonság- és védelempolitikáját (CSDP), valamint Magyarország szerepvállalását az EU-vezetésű válságkezelő műveletekben, missziókban.

3000 Ft

Páncélosfészek az Aranyhomokon.

**A 145. harckocsiezred (önálló
harckocsidandár) története, 1958–1989**

Végh Ferenc

Végh Ferenc ny. vezérezredes, a legendás alakulat egykori parancsnoka a kötetben azoknak a harckocsizó katonáknak és támogatóiknak állít emléket, akik 31 éven keresztül a 145. harckocsiezrednél, majd önálló harckocsidandárnál szolgáltak és

mestereivé váltak a szakmának. Azoknak, akik áldozatos munkájukkal létrehozták, fejlesztették és megszűnéséig fenntartották ezt az embert próbáló fegyvernemet, s akik a mai napig ápolják a páncélosok dicső történetét, kultúráját, hagyományait.
3900 Ft

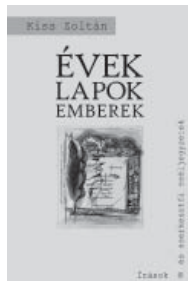

**Évek, lapok emberek.
Írások és szerkesztői
széljegyzetek**

Kiss Zoltán

A szerző három évtizedes szerkesztői pályája során rendszeresen publikált is, az írások különböző katonai és civil lapokban jelentek

meg. A kötetbe azokat a munkáit válogatta be, amelyek véleménye szerint időtálló, ma is érvényes gondolatokat, üzeneteket hordoznak. Az írásokban jelen vannak, az interjúalanyok között megtalálhatók a magyar köz- és tudományos élet első vonalának jeles képviselői, történészek, újságírók, katonák altiszttól a tábornokig és természetesen a „kisemberek” is.

1530 Ft

A magyar hadiipar története.

A kezdetektől napjainkig (1880–2015)

Dombrády Lóránd – Germuska Pál –

Kovács Géza Péter – Kovács Vilmos

A gazdagon illusztrált kötet a mindenkor magyar haderő haditechnikai ellátását és felszerelését biztosító háttérpar történetét mutatja be a magyarországi modern gyáripar kialakulásától, az 1880-as évektől.
4725 Ft

HM ZRÍNYI NONPROFIT KFT.

1087 Budapest, Kerepesi út 29/B

www.honvedelem.hu

tel.: +36-1-4595-373

fax: +36-1-3142-432

mobil: +36-30-578-1048

email: gyoredina@armedia.hu

REMÉNY ÉS POKOL 1956

Dobozkönyv az 1956-os forradalom és szabadságharcról

A Zrínyi Kiadó–HM HIM újdonsága a 60 évvel ezelőtti fővárosi és vidéki események napjait idézi fel: hadtörténészek írásaival, több mint 200 fényképpel és térképpel, valamint korabeli dokumentumok (igazolványok, plakátok, rölapok, falragaszok és újságok) reprint nyomatával.

„1956. október 23-a örökké élni fog a szabad emberek és nemzetek emlékezetében... A történelem kezdete óta nincs még egy nap, mely világosabban mutatja az ember csillapíthatatlan vágyát a szabadság iránt – bármily kicsi is a siker esélye, s bármily nagy is az áldozat, amit követel.”

(John F. Kennedy, 1957)

„...A magyar vér oly nagy értéke Európának és a szabadságnak, hogy óvnunk kell minden cseppjét. [...]

A magára maradt Európában csak úgy maradhatunk hívek Magyarországhoz, ha soha és sehol el nem áruljuk, amiért a magyar harcosok életüket adták, és soha, sehol – még közvetve – sem igazoljuk a gyilkosokat.”

(Albert Camus: A magyarok vére

Párizs, 1957)

„1956 tragédiája a szovjet rendszer szégyenfoltja marad örökké.”

(Borisz Jelcin, 1992)

A kötet melléklete: két DVD, egy CD és egy nemzetőrkarzalag.





ZRÍNYI KIADÓ