

# Honvédségi Szemle

142. ÉVFOLYAM  
2014/4. SZÁM

A MAGYAR HONVÉDSÉG KÖZPONTI FOLYÓIRATA



## Kiadja a Honvéd Vezérkar

A kiadásért felel: Dr. Orosz Zoltán altábornagy

### Szerkesztőbizottság

#### Elnök (főszerkesztő):

Dr. Orosz Zoltán altábornagy (PhD)

#### Tagok:

Dr. Besenyő János alezredes (PhD)  
Dr. Földesi Ferenc ny. ezredes (PhD)  
Dr. Harai Dénes ny. ezredes (PhD)  
Dr. Koller József ezredes (PhD)  
Dr. Lippai Péter ezredes (PhD)  
Dr. Nagy László ny. ezredes (DSc)  
Dr. Ruzsin Romulusz ezredes (PhD)  
Siposné Dr. Kecskeméthy Klára ezredes (CSc)  
Dr. Szakály Sándor (DSc)

#### Tanácsadó testület:

Bozó Tibor dandártábornok  
Dr. Böröndi Gábor dandártábornok  
Frigyer László mk. vezérőrnagy  
Horváth Gábor dandártábornok  
Korom Ferenc dandártábornok  
Lamos Imre dandártábornok  
Siposs Ernő Péter dandártábornok  
Szpisják József mk. dandártábornok  
Szűcs András Péter dandártábornok  
Dr. Tamási Béla ezredes (PhD)  
Vass Sándor mk. dandártábornok

A folyóirat kiadásában és terjesztésében közreműködik a HM Zrínyi Térképészeti és Kommunikációs Szolgálatató Közhasznú Nonprofit Kft.

**Felelős vezető:** Dr. Bozsonyi Károly ügyvezető (PhD)

**Ágazati igazgató:** Zsalakó István

**Mb. szerkesztőségvezető:**

Dr. Isaszegi János ny. vezérőrnagy (PhD)

#### Szerkesztőség

Felelős szerkesztő: Kiss Zoltán  
Nyelvi lektor: Eszes Boldizsár  
Borítóterv: Dani Márton  
Tervezőszerkesztő: Dancs Katalin  
Korrektor: Forró Zsófia  
Szerkesztőségi titkár: Solti Gabriella  
Telefon: 272-02; 459-5355  
e-mail: hsz@hm.gov.hu  
A szerkesztőség címe: 1087 Budapest, Kerepesi út 29/B

A nyomtatás a kft. saját nyomdájában készült.

**Felelős vezető:** Németh László ágazati igazgató

Ár nélküli, belső terjesztésű kiadvány.

A folyóirat teljes terjedelmében olvasható a parbeszed.  
hm.gov.hu és a honvedelem.hu portálon.  
HU ISSN 2060-1506

A Honvédségi Szemlét az MTA Hadtudományi Bizottság B kategóriás mértékadó folyóiratként ismeri el. A folyóiratban közölt tanulmányok lektoráltak.

A Honvédségi Szemle lapelődei: Ludovica Academia Közlönye, Magyar Katonai Közlöny, Magyar Mars, Magyar Katonai Szemle, Honvéd, Katonai Szemle, Honvédelem, Új Honvédségi Szemle  
A Honvédségi Szemle tagja az Európai Katonai Sajtószövetségnek (EMPA)

## E SZÁMUNK SZERZŐI

Dr. Patyi András (PhD) egyetemi tanár,  
a Nemzeti Közszolgálati Egyetem rektora

Erdős Attila,  
a Nemzetgazdasági Minisztérium osztályvezetője

Nagy Ferenc alezredes,  
a HVK Logisztikai Csoportfőnökség kiemelt főtisztje

Dr. Isaszegi János ny. vezérőrnagy (PhD),  
hadművelési szakértő

Bezdán Györgyi,  
az NKE doktorandusza

Dr. Nagy László ny. ezredes (DSc),  
a Magyar Hadtudományi Társaság elnöke

Dr. Szilvággyi Tibor ny. alezredes (PhD)

Dr. Pintér István ny. ezredes (Csc), egyetemi tanár

Dr. Mihók Sándor ny. alezredes (dr. jure)

Dr. Reményi Ákos orvos százados  
(MH Egészségügyi Központ, fül-orr-gége, fej-nyaksebészeti osztály)

Dr. Helfferich Frigyes orvos ezredes (PhD), osztályvezető főorvos (MH Egészségügyi Központ, fül-orr-gége, fej-nyaksebészeti osztály)

Bodoróczi János őrnagy,  
az MH Ludovika Zászlóalj hadművelési főnöke

Dr. Kovács Vilmos ezredes (PhD) hadtörténész,  
a HM HIM főigazgatója

Dr. Varga A. József ny. ezredes (PhD)

Drilla Attila alezredes,  
az MH BHD frekvenciagazdálkodási főnöke

Füleki Mihály ny. ezredes

Gál Csaba ny. mk. ezredes

Dr. Besenyő János alezredes (PhD), mb. osztályvezető  
(MH Kiképzési és Doktrinális Központ, Doktrína- és Konceptiófejlesztési Osztály)

# Honvédségi Szemle

142. ÉVFOLYAM  
2014/4. SZÁM

A MAGYAR HONVÉDSÉG KÖZPONTI FOLYÓIRATA

## Tartalom

### FÓKUSZBAN

- Patyi András:*  
Honvédtisztképzés a Nemzeti Közszolgálati Egyetemen . . . . . 3

### HADERŐSZERVEZÉS, -FEJLESZTÉS

- Erdős Attila:*  
A felkelés elleni hadviselés Afganisztánban . . . . . 10
- Nagy Ferenc alezredes:*  
Az EUFOR csádi művelete egy magyar katona tapasztalatain keresztül . . . . . 27
- Szilvági Tibor ny. alezredes:*  
Románia védelmi stratégiája és haderejének helyzete . . . . . 36

### NEMZETKÖZI TEVÉKENYSÉG

- Isaszegi János ny. vezérőrnagy:*  
Ukrajna és a régió válsága, érdekek csatája . . . . . 50
- Bezdán Györgyi – Nagy László ny. ezredes:*  
A közép-ázsiai regionális biztonsági komplexum helyzete és kihívásai . . . . . 63

### VEZETÉS-FELKÉSZÍTÉS

- Pintér István ny. ezredes:*  
Az érzelmi tudatosság fejlesztésének stratégiája a Magyar Honvédségben . . . . . 76
- Mihók Sándor ny. alezredes:*  
A honvédség kártérítési felelőssége a honvédek jogállásáról szóló  
2012. évi CCV. törvény alapján . . . . . 87
- Reményi Ákos orvos százados – Helfferich Frigyes orvos ezredes:*  
A pro-, pre- és szinbiotikumok szerepe a külszolgálatra vezényelt állomány  
egészségügyi alkalmasságának megőrzésében . . . . . 97

**LOGISZTIKA***Bodoróczy János őrnagy:*

A magyar különleges erők logisztikai támogatása ..... 108

**HADTÖRTÉNELEM***Kovács Vilmos ezredes:*

Az osztrák – magyar, illetve a honvédtüzérség fegyverzete és harceljárásai az első világháborúban ..... 119

**FÓRUM***Varga A. József ny. ezredes:*

Újabb Adalékok a Csepel Autógyár történetéhez ..... 135

Ülésezett a NATO Polgári–katonai Spektrum Képesség Panel (CaP3) két munkacsoportja (*Drilla Attila alezredes*) ..... 147Elvek és módszerek az egykori Magyar Néphadseregben folyó közművelődés területén (*Füleki Mihály ny. ezredes*) ..... 148**SZEMLE**Nemzetközi katonapolitikai és haditechnikai szemle (*Gál Csaba ny. mk. ezredes*) . 152A Veszprém megyei alkotmányos mozgalom és a Honvédegylet a „kis forradalom” idején (*Besenyő János alezredes*) ..... 159

Szerzőink figyelmébe ..... 160

**ABSTRACT** ..... 162

Patyi András:

## HONVÉDTISZTKÉPZÉS A NEMZETI KÖZSZOLGÁLATI EGYETEMEN<sup>1</sup>

*„Ellenséges támadások elleni védelmezés sok idejig, ha ugyan nem mindenkorra, minden államra nézve szükséges leszen [...] Az e végből alkalmazandó eszközök ugyan különbözők, de két főnemből állanak, ugyanis saját fegyveres készületből s más államokkal való egyesülésből közös védelem végett.”<sup>2</sup>*

### AZ NKE MEGALAPÍTÁSÁNAK TÖRTÉNETI, ALKOTMÁNYJOGI HÁTTERÉRŐL

A Nemzeti Közszolgálati Egyetem (NKE) alapításának és működésének története a Ludovika Akadémia létrehozásáig nyúlik vissza, amely intézményt egyetemünk szellemi és jogi elődei között tartja számon. Azzal, hogy az NKE központi irányítása 2014 áprilisában birtokba vette a Ludovika Akadémia felújított műemléképületét, újra az intézmény hagyományaihoz méltó és azt folytatni kívánó egyetemi élet vette kezdetét az ódon falak közt.

A magyar Országgyűlés a napóleoni háborúk idején, 1808-ban alkotott törvényt a katonai *Ludovika-akadémiáról*,<sup>3</sup> ami azonban csak hosszú évek múltán, 1872-ben vált ténylegesen működő oktatási intézménnyé. Az egyetemnek egy tevékenység átfogó megközelítését is megvalósító – divatos kifejezéssel élve *comprehensive approach*-nak nevezett – eszméje a Ludovika-törvény preambulumban is ott rejtőzködött már. A Ludovika-törvény megalkotói több mint kétszáz éve is tudták, hogy a fegyveres és a civil állami szolgálat, és főként az ezekre való felkészülés szorosan összetartoznak, a haza és az alkotmány szolgálata rendszerezett, alapos ismereteket igényel. *„Midőn a karok és rendek az ország védelmi ügyét tárgyalják vala, tanácskozásait nem csupán a jelen időre, hanem a jövőre is kiterjesztették; s hogy fiaik és utódaik nem csak erővel, hanem annál hathatósabban tudománnyal is tudjanak hazáért, ősi alkotmányért és a felséges uralkodó házáért harcolni.”* A hazáért, az alkotmányos rendért és a főhatalom megtartásáért tehát az erőnél is hatásosabb a tudomány eszközeivel vívott harc. A törvény időtállósága a tanulmányi rendre és (mai fogalmainkkal) a karriermenedzsmentre vonatkozó előírásaival is előremutató volt. Célként tűzte ki, hogy *„a haza hasznos szolgálatára alkalmassá és képessé”* tegye a fiatalokat,<sup>4</sup> és mindemellett rendelkezett arról is, hogy *„(s)zabad lesz azonban a benne nevelt ifjaknak állami szolgálá-*

<sup>1</sup> A szerző ezúton fejezi ki köszönetét dr. Boldizsár Gábor ezredesnek, az NKE Hadtudományi és Honvédtiszt-képző Kar dékánjának a tanulmány honvédtisztképzésről szóló részéhez nyújtott segítségéért. A Nemzeti Közszolgálati Egyetem létrehozásáról részletesebben olvashat a szerző következő írásaiban: „E pluribus unum” – A Nemzeti Közszolgálati Egyetem előtt álló kihívások. Magyar Közigazgatás, Új folyam, 3. szám, 24–31.; Jó kormányzás, jó közigazgatás, jó állam és jó egyetem. A Nemzeti Közszolgálati Egyetem létrehozásának és működésének egyes vonatkozásai. Acta Humana – Emberi Jogi Közlemények, 2013/1., 35–48.

<sup>2</sup> Robert von Mohl: Az államtudományok encyklopaediája. Ford. Löw Tóbiás. Pest, Heckenast Gusztáv, 1871, 448.

<sup>3</sup> 1808. évi VII. törvénycikk a katonai Ludovika-akadémiáról (továbbiakban: Ludovika-törvény).

<sup>4</sup> „Ez akadémiának főczélja leend, hogy benne a magyar ifjuság azon tudományokra oktattassék és oly nevelést nyerjen, melyek által ugy a rendes hadseregben, mint fölkelés alkalmával is a haza hasznos szolgálatára alkalmassá és képessé legyen.” (Ludovika-törvény 4. § első mondata.)

latba is lépniök, hol érdemeik szerint kellő tekintet lesz rájuk”<sup>5</sup> Éppen ezért írta elő, hogy „a tanulmányi rendszer a katonai akadémiában olyan legyen, hogy benne azon tantárgyak és tanulmányok adassanak elő, melyek az ifjúságot mind a két életpályára, különösebben mégis a katonaira képezik”<sup>6</sup>.

A Nemzeti Közszolgálati Egyetem megalapításának elvi és eszmei háttere azonban nemcsak a Ludovika Akadémia múltbéli hagyományára, hanem korunk nemzetközi és hazai államelméleti és oktatásstratégiai irányzataira, jogalkotói szándékára is épül.

Az Európa Tanács Miniszteri Bizottságának (2007) 7. számú, a *jó közigazgatásról* szóló ajánlása<sup>7</sup> azt az európai közös elvrendszert jeleníti meg, mely látszólag a jó közigazgatást definiálja és tölti meg tartalommal, de a bevezetés, az ajánlás kiadásának elvi és eszmei hátterét megalapozó preambulum ennél messzebbre tekintve a *jó kormányzás* (vagy: jó kormányzat)<sup>8</sup> elveire is alapoz. A legfontosabb megállapítások közt szerepel, hogy a közigazgatási hatóságok kulcsszerepet játszanak a demokratikus társadalmakban; tevékenységük során e hatóságoknak meghatározott szolgáltatásokat kell biztosítani a magánszemélyek számára (közszolgáltatások szervezése, melyeknek összhangban kell lenniük a társadalom alapvető szükségleteivel), valamint meghatározott rendelkezéseket és szabályokat kell kibocsátaniuk (közigazgatási jogalkotás és egyedi döntéshozatal), továbbá, amennyiben a közigazgatási hatóságoknak el kell járniuk, úgy ezt *ésszerű időn* belül kell megtenniük. Demokratikus jogállamban magától értetődő, hogy a közigazgatás a *törvények által* szabályozott módon (a törvényeknek alárendelten) működik,<sup>9</sup> így a jó közigazgatást is csak meghatározott minőségű (következetes, világos, könnyen érthető és elérhető) törvényhozás által lehet biztosítani. A jó közigazgatás voltaképpen a *jó kormányzás egyik aspektusa*, ezért nem csupán a jogi eszközök befolyásolják, hanem függ a *szervezés és menedzsment* minőségétől, meg kell felelnie a *hatékonyság* követelményének és a társadalmi *szükségletek* fontossága elvének, fent kell tartania és biztosítania kell a *köztulajdont* és más *közérdekeket*, meg kell felelnie a *költségvetési* követelményeknek és ki kell zárnia a *korruptió* valamennyi formáját. Végül külön kiemelendő, hogy a jó közigazgatás függ a közigazgatási hatóságok számára *rendelkezésre álló emberi erőforrásoktól*, valamint a köztisztviselők minőségétől és megfelelő képzetétől.

A magyar közigazgatás és az annak tágabb keretét biztosító kormányzati munka átszervezésének, újjáalakításának elvi programszerű keretét biztosító *Magyary Zoltán közigazgatás-fejlesztési program* (Magyary-program) kivétel nélkül érinti a fent említett elvi területeket. A *jó állam* fogalma a program első kiadásában<sup>10</sup> még nem jelent meg definíciószerűen, de a második változatban már fogalommeghatározás keretezi az elveket és intézkedési javasla-

<sup>5</sup> „Szabad lesz azonban a benne nevelt ifjaknak állami szolgálatba is lépniök, hol érdemeik szerint kellő tekintet lesz rájuk.” (4. § második mondata.)

<sup>6</sup> Ludovika-törvény 5. §.

<sup>7</sup> Elfogadta a Miniszteri Bizottság 2007. június 20-án a miniszteri megbízottak 999. találkozóján, fordítására lásd: Váczi Péter: Az Európa Tanács Miniszteri Bizottságának (2007) 7. számú ajánlása a jó közigazgatásról. Magyar Közigazgatás 2011/2., 107–112., valamint Balogh Gergely Gyula – Grósz Tamás – Mónus Ildikó – Szegeci László – Takács Péter. Pro Publico Bono, 2011/1. 97–104.

<sup>8</sup> A két fogalom közötti határozott különbségtételre lásd: G. Fodor Gábor – Stumpf István: A „jó kormányzás” két értelme, avagy a demokratikus kormányzás programja és feltételei. Századvég Műhelytanulmányok 6.

<sup>9</sup> 56/1991. (XI. 8.) AB határozat (ABH 1991, 454), 8/2011. (II. 18.) AB határozat, ABH 2011, 49, 79. Ugyanitt összefoglaló jellegű áttekintés a közigazgatás törvény alá rendeltségéről.

<sup>10</sup> Magyary Zoltán közigazgatás-fejlesztési program (MP 11.0), Közigazgatási és Igazságügyi Minisztérium, Budapest, 2011. június 10.

tokat.<sup>11</sup> Az ismertetett célértékek elérése érdekében a program négy beavatkozási területet jelöl ki. A „Szervezet”, a „Feladat”, az „Eljárás”, valamint a „Személyzet”<sup>12</sup> célterületeken mind az átfogó megközelítés, mind a személyes képességek többször hangsúlyossá válnak. A programban a részletes intézkedési tervek között találjuk a *Nemzeti Közzolgálati Egyetem létrehozását*, mely a közzolgálat egészének, az életpálya és karrierutak megreformálásának, az alap- és szakvizsgarendszer átalakításának, a közzolgálat általános tudásszintje emelésének metszéspontjában helyezkedik el.<sup>13</sup> Mindezek megvalósításához a 2012. január 1-jei hatállyal megalakult egyetemünk becsülendő szakmai örökséget kapott: közvetlen jogelődeink, a Zrínyi Miklós Nemzetvédelmi Egyetem, a Rendőrtiszti Főiskola és a Budapesti Corvinus Egyetem Közigazgatás-tudományi Kara (a volt Államigazgatási Főiskola) a magyar közzolgálati szakemberképzés történeti hagyományainak letéteményesei voltak.

Az NKE létrehozása és működése mögötti legfontosabb értékkeretet azonban a 2012-ben hatályba lépett *Alaptörvény* jelenti, amely szól arról, hogy Magyarország független, demokratikus jogállam, melyben az Alaptörvény és a jogszabályok érvényre juttatása érdekében kényszer alkalmazására csak az állam jogosult. Az Alaptörvényben foglaltatik, hogy az országban a kiegyensúlyozott, átlátható és fenntartható költségvetési gazdálkodás elvét kell érvényesíteni, továbbá mindenkinek joga van ahhoz, hogy ügyeit a hatóságok részrehajlás nélkül, tisztességes módon és ésszerű határidőn belül intézzék, ennek érdekében a hatóságok törvényben meghatározottak szerint kötelesek döntéseiket indokolni. Mindenkinek joga van, törvényben meghatározottak szerint, a hatóságok által feladatuk teljesítése során neki jogellenesen okozott kár megtérítésére. A *Nemzeti Hitvallás*<sup>14</sup> rögzíti, hogy *„népuralom csak ott van, ahol az állam szolgálja polgárait, ügyeiket méltányosan, visszaélés és részrehajlás nélkül intézi.”*

## A NEMZETI KÖZZSZOLGÁLATI EGYETEM JOGÁLLÁSA, SZERVEZETE

A fentiek ismeretében fontos hangsúlyozni, hogy az NKE létrehozása esetében nem egyszerű intézmény-összevonásról (formális integrációról) volt szó. Az Országgyűlés által a 2011. évi XXXVI. törvényben (a továbbiakban: Létesítő tv.), 2012. január 1-gyel megalapított Nemzeti Közzolgálati Egyetem a magyar felsőoktatási rendszer *sajátos jogállású és szerepkörű intézménye* lett. Ennek egyik oka, hogy a Létesítő tv. 2. § (1) bekezdése értelmében az egyetem fenntartói jogait Fenntartói Testület (a továbbiakban: FT) útján a közigazgatás-fejlesztésért, a rendészetért és a honvédelemért felelős miniszterek közösen gyakorolják. A Nemzeti Közzolgálati Egyetemről, valamint a közigazgatási, rendészeti és katonai felsőoktatásról szóló 2011. évi CXXXII. törvény 2014. június 6-án hatályba lépett módosítása az egyetem fenntartói jogait gyakorló miniszterek közé beemelte az igazságügyért felelős minisztert is, így ezentúl a fenntartói jogokat a korábbi három helyett négy minisztérium gyakorolja.<sup>15</sup> Másik ok az a sajátos szerepkör, amit a Létesítő tv. preambulumban kijelölt célok határoznak meg: a közzszolgálaton belül a polgári közigazgatás, a rendvédelem, a honvédelem és a nemzetbiztonsági szolgálatok személyi állománya körében a *hivatástudat*

<sup>11</sup> Magyary Zoltán közigazgatás-fejlesztési program (MP 12.0), Közigazgatási és Igazságügyi Minisztérium, Budapest, 2012. augusztus 31., 6.

<sup>12</sup> MP 11., 20.

<sup>13</sup> Uo. 49.

<sup>14</sup> Az R) cikk (3) bekezdése szerint „Az Alaptörvény rendelkezéseit azok céljával, a benne foglalt Nemzeti hitvallással és történeti alkotmányunk vívmányaival összhangban kell értelmezni”.

<sup>15</sup> 2011. évi CXXXII. törvény 4. § b) pontja.

és a *szakértelem* erősítése összehangolt és tervezett utánpótlásképzés útján. További cél a közszolgálati pályaelhagyás megelőzése, és helyette a társadalom számára hatékony munkavégzés biztosítása. Ennek érdekében a közszolgálati életpályamodellt támogató továbbképzési rendszert kell működtetni, ami a közszolgálati felsőfokú szakemberképzést egységes intézményi alapokra helyezi.

A Létesítő tv.-ben írt *három egyetemi karral* működő szervezet [2. § (3) bekezdés] tényleges létrehozása az integrációs és egyetemépítő munkának csak a kezdetét jelentette. Az újonnan alapított egyetemmel kapcsolatban elvárásként fogalmazódott meg, hogy az a magyar állam újjászervezésének és a közigazgatás fejlesztésének stratégiai háttérintézményévé váljon, a nemzetközi felsőoktatási térség meghatározó szereplője legyen, és a nemzetközi tanulmányok terület folyamatos bővítésével az állami külügyi szolgálat egyfajta tisztviselői utánpótlását is biztosítsa. A jogelődökből megalakuló többkarú egyetem tehát többszörös és többirányú elvárások középpontjába került, és ezen elvárások teljesítése hosszú évek tervszerű szervezet- és tartalomfejlesztése útján érhető csak el.

Az intézmény 2012. január 1-jei indulása után az elsődleges cél annak az integrált szervezeti és működési rendnek a tényleges elérése volt, amelynek eredményeként a korábban önálló intézmények egy magasabb szervezeti egység, az egyetem részeként működjenek tovább. Tehát kialakuljon az a rend, hogy az egyetemnek vannak karai és nem a karoknak van egyeteme. A hosszú évtizedekig szervezeti és gazdálkodási értelemben is önálló, csatlakozó intézmények és alkalmazottaik számára ez komoly próbatétellé vált, és az sem volt garantálható, hogy a nagy állami szolgálatok is rögtön, január 1-jétől egységesen kezelik azokat, akik/amelyek korábban különbözőek voltak.

Az új rendet a szabályozás és az SZMSZ-szerű működés feltételeinek megteremtése alapozta meg, ami az induláskor egy példátlan mértékű szervezetszabályozó munkát jelentett. A szervezeti szabályozás mellett a gazdasági szervezet kiépítése volt az integráció másik fokmérője: a feszes, hatékony és szabályos gazdálkodásra képes szervezet kialakítása kizárólag a magas fokon centralizált gazdasági szervezet létrehozásával lehet eredményes.

## AZ EGYETEM OKTATÁSI ÉS TUDOMÁNYOS FELADATAINAK SAJÁTOSSÁGAI

Az egyetem speciális helyzetéből fakad az az első naptól jelen lévő kettősség, mely a *szakemberképzést* (alapképzés, mesterképzés, vezetőképzés, továbbképzés, átképzés) jellemző gyakorlatorientáltságban és a *tudomány* művelésének elméleti jellegében mutatkozik meg. A jogelődök hagyományai és az egyetemmel kapcsolatos elvárások sem tették lehetővé, hogy csak „*típusos*” egyetemi tanszékek vagy intézetek működjenek, így létrejöttek kutató tanszékek, vegyes egységek és alapvetően gyakorlati (szakmai) ismeretek átadására profilozott szervezeti egységek. Bizonyos képzési feladatok pedig átfogó (*comprehensive*) jellegük folytán nem csatolhatók egyik karhoz sem.

A szervezetszabályozó dokumentumok mellett elkészített egységes és új kutatás-fejlesztési stratégiában megfogalmazandó irányokkal, kiemelt kutatási programokkal párhuzamosan az egyetemen a meglévő kapcsolatrendszer mellé integrált nemzetközi kapcsolatrendszer kiépítése és fejlesztése kezdődött el annak érdekében, hogy intézményünk a nemzetközi felsőoktatási térség meghatározó szereplője lehessen. Az NKE nemcsak a NATO/EU-viszonyrendszerbe csatlakozott, hanem a kormány keleti nyitás politikájának prioritásait követve a kelet-ázsiai térség, kiemelten a Kínai Népköztársaság vezető intézményeivel is együttműködésbe lépett.



A kutatóműhelyé válás alapvető feltétele – a nemzetközi kapcsolatrendszer építése mellett – a doktori iskolák működése. Egyetemünkön 2013 őszén közigazgatás-tudományi doktori képzés indult, de a negyedik, a rendészeti doktori iskola sikeres akkreditációja és meg-lévők szintjének folyamatos fenntartása, javítása a tudományos kihívások legfontosabbika.

Az egyetemi integráció mérföldköve a jogelőd intézményekben folyó képzés tartalmi összehangolása volt. Az *egységes oktatási modulrend* (törzsanyagrendszer) lényege, hogy bizonyos ismereteket minden végzősünk nagyjából azonos tartalommal sajátítson el. Az integráció magasabb fokát jelentő klaszterrend kialakítását az FT határozatával saját hatáskörbe vonta, melynek lényege volt, hogy egy meghatározott ismeretkört egyféleképpen oktasson és kutasson az NKE. A klaszterrendszer kialakítása az induló 2012-es év kiemelt feladata volt, cél azonban a teljes oktatási integráció elérése, aminek lényege, hogy egy meghatározott ismeretanyagot csak egy műhely (intézet/tanszék) oktathatna. Ennek elérése *stratégiai* cél, állandó feladat és egyetemünk sikerének egyik alapvető fokmérője.

A szerkezeten túlmutató oktatási és képzési eredmény az ún. közszolgálati *közös modul* 14 tantárgyat és egy közszolgálati közös gyakorlatot magában foglaló 30 kreditpontnyi egysége, amely immár valamennyi alapképzési szakunkba integrált közös tananyagot képez.

## A HONVÉDTISZTKÉPZÉS ÁTALAKULÁSÁNAK ELŐKÉSZÍTÉSE

A katonai, rendészeti és közigazgatási képzési területekért felelős egyetem előkészítése következtében, a 2012. január 1-jei integrációra a jogelőd Zrínyi Miklós Nemzetvédelmi Egyetem teljes mértékben felkészült, a 2011/2012-es tanévet már *egykaros szervezetként*, integrációkész állapotban kezdte meg. A hivatásrendi sajátosságok és szakmai követelmények, jogi előírások figyelembevételével *néhány fontos átalakítás történt* még az integráció előtt. Mindenekelőtt a katonai alapképzésen részt vevő hallgatói állományt kikülönítették az egyetemből. A megalakult *MH Ludovika Zászlóalj* a Magyar Honvédség hadrendjének része, önálló katonai szervezet, a Honvéd Vezérkar főnökének közvetlen alárendeltségében. A hivatásrendre jellemző technikai eszközöket, bizonyos anyagi készleteket pedig az *MH Támogató Dandárhoz* (a mai MH vitéz Szurmay Sándor Budapest Helyőrség Dandár) csoportosították át, így honvédségi tulajdonban, kezelésben maradtak. Az objektum őrzés-védelmét, szolgálati rendbe illesztését és üzemeltetését az említett két katonai szervezet szervezi és végzi. A szolgálatok adásában természetesen az NKE HHK állománya is részt vesz. Az MH Ludovika Zászlóalj megalakításával a honvéd tisztjelöltek *nevelése és oktatása kétszereplőssé* vált. Az oktatást, a hivatásrendi szakmai felkészítést, az új ismeretek átadását az egyetem és a kar végzi, a katonai kiképzés szinten tartását pedig a zászlóalj. A katonai életre nevelés, a szocializáció pedig az egyetem és a zászlóalj közös ráhatásának eredménye.

Az oktatás, főként a gyakorlatjellegű oktatás (saját és külső objektumokban) megszervezése is három-, négszereplőssé vált. Az egyetem, a kar biztosítja az oktatást, az átadandó tudást, az MH LZ biztosítja a honvéd tisztjelölteket, az MH BHD szervezi és hajtja végre a szállításokat, illetve bizonyos technikai eszközök biztosítását a foglalkozásra.

A honvédtisztképzés komplex, gyakorlatorientált képzés. Ezért sokszor kell az MH gyakorlótereit, kiképzési létesítményeit használni, illetve az MH alakulataival közös tevékenységet végrehajtani. Így az oktatás sikeréhez *az érintett szervezetekkel is szoros együttműködést* kell szervezni és folyamatosan fenntartani. Ezt a munkát jelentősen segítik azok az együttműködési megállapodások, melyeket az egyetem kötött a honvédtisztképzés érdekében tevékenykedő szervezetekkel.

Az egyetem kialakítása és a honvédtisztképzés átalakítása során az egyetem fenntartói megfogalmazták elvárásaikat, amelyeket az azóta eltelt időszakban teljesítettünk. Megtörtént

a katonai oktatásért felelős szervezet, a HHK *oktatási profiljának letisztítása*, a kar gondozásában tisztán katonai képzéseket nyújtó szakok, szakirányok maradtak állandó jelleggel. A többi, főként civil szakokat átadtuk az egyetem más szervezetei részére vagy kiveztük a felsőoktatás rendszeréből (ez a folyamat várhatóan 2016-ban fejeződik be).

## A HONVÉDTISZTKÉPZÉS AZ NKE HHK KERETEI KÖZÖTT

A *honvédtisztképzés egyetemi képzés*, a *bolognai folyamatba illeszkedő* tevékenység-rendszer. Ez egyfelől biztosítja a képzés minőségét, másrészt pedig megfelelő tudás- és jogi alapot ad a diplomabirtokos honvédtisztek részére a *közszolgálat más területeire* történő átképzésre. A nyugdíjrendszer változásával a katonai és a rendészeti területekhez tartozó hivatásos állománynak is a mindenkori öregségi nyugdíjig kell munkát végeznie. Tekintettel a katonai hivatás sajátos előírásaira, a fokozott fizikai és pszichés terhelésre, ez nem mindenki számára lehetséges.

Az egyetem képzési struktúrája két fontos elemmel is segíti a honvédtisztek megtartását a köz szolgálatában. Ennek egyik eleme a fentiekben már bemutatott 14 tantárgyból és közös gyakorlatból álló *közös modul*, amely alkalmas arra, hogy a honvéd tisztjelöltek mélységében is megismerjék és megértsék az állam, a közigazgatás működését, a társhivatásrendek által ellátott feladatokat, sajátosságokat. Természetesen ez a tudáshalmaz nemcsak a később esedékes átjárhatósághoz nyújt szellemi háttérrel, hanem felkészíti a katonákat, már az oktatás kezdeti szakaszában az átfogó gondolkodásra, a problémák komplex kezelésére, a 21. századra jellemző összetett (katonai) műveleti környezet megértésére is, kapcsolódva ezzel az egyetem *comprehensive* szemléletéhez.

De az egyetem más módon is segíti a köz szolgálatában való megtartást. Az államnak, a köznek szüksége van a szélsőséges viszonyok között, nehéz feladatokban helytálló katonának áldozatkészségére, odaadására; e tulajdonságok nemcsak a katonai műveletekben, de a mindennapi közigazgatásban is elengedhetetlen, megbecsülendő értékek. A Vezető- és Továbbképzési Intézet ezért kidolgozott egy olyan programot, amely felsőfokú végzettséget nyújt, és egy év alatt *átképz*i a *hivatásrendek tagjait a közigazgatási területen történő munkavégzésre*. Az átképzés épít a katonai, rendészeti ismeretekre és tapasztalatokra, valamint biztosítja, hogy a honvédtisztek elfogadott, piacképes másoddiplomával kezdjék meg az egyenruhás szolgálat befejeztével a civil közszolgálati karriert, ezzel megteremtve a lehetőséget a nyugdíjkorhatárig történő állami szolgálatra.

A honvédtisztképzés egy *összetett rendszer*. A bolognai folyamat keretében biztosítja a felsőoktatást *alap-* (honvéd tisztjelölt), *mester-* (honvédtiszt) és *PhD-* szinten is. Emellett nagyon fontos feladat a katonai át- és továbbképzés rendszerének működtetése. 2013-ban 2112 fő 107 tanfolyamon vett részt az MH állományából az egyetemen, a karon szervezett tanfolyamokon. A Katonai Vizsgaközpont hivatott kiszolgálni a humánstratégiában meghatározott előmeneteli rendszert helyszíni vagy távoktatás-távvizsgáztatás formájában. Az egyetem évről évre végrehajtja a *HM központi hazai beiskolázási tervében* megjelenő képzések, tanfolyamok eredményes biztosítását. E tanfolyamok közül is *kiemeltek* a *nyelv-képzés* különböző formái, a *katonai felsővezetői tanfolyam* és a *törzstiszti tanfolyam*.

A honvédtisztképzés átalakítása során egy olyan képzési rendet alkottunk meg, ami biztosítja a fenntartói elvárások teljesülését, az átjárhatóságot a hivatásrendek között, a katonai előmenetel, a humánstratégia követelményeinek teljesülését és teljesítését. A képzés vezetői képességek-központú, rugalmasabb és tervezhetőbb személyügyi eljárást támogató, a fegyvernemek közötti átjárhatóság átképzéssel megteremtő. A mesterképzés intenzív, rövid nappali képzés, ahol katonai vezető szakon 2013-ban már volt kibocsájtás. A teljes

képzési profit (három szak) mesterszinten ez évben, júliusban bocsájtja ki hallgatóit. A kar gondozásában a bolognai folyamat harmadik eleme, a PhD-képzés is folyik a két doktori iskolában. A honvédtiszt pálya a jelentkezési adatok szerint évek óta rendkívül népszerű. Az alapképzésre, honvéd tisztjelöltnek évente 6-8-szoros a túljelentkezés.

Az átalakított honvédtisztképzés szerves része az egyetem oktatási rendszerének. Az integráció során nem csak a szervezeti elemek lettek összevonva, átalárendelve, megszüntetve vagy kialakítva. A szellemi integráció is megindult az egyetem kialakításának pillanatában. A közös modul tudásanyaga, a hivatásrendek közötti átjárhatóság kialakítása szélesebb látókört és szélesebb lehetőségeket biztosítanak egyetemünk hallgatói számára a karrierjük során. *A közszolgálatosság fogalmának megjelenése*, az egymásraltaltság és egymásra számítás elvének és gyakorlatának oktatása elengedhetetlen a jó állam működéséhez. De a közös lét nem ér véget az oktatásban. Az egyetemet a tudományos kutatások és eredmények teszik igazán egyetemmé. Számos hivatásrendi és közös kutatási program folyik az intézményben, melyek eredményeiről honlapunkon, kiadványainkban és tudományos rendezvényeinken is számot adunk.

## BEFEJEZŐ GONDOLATOK

A fentiekben az Nemzeti Közszolgálati Egyetem alapítását meghatározó, különösen a honvédtisztképzésre vonatkozó sajátosságokat emeltük ki. Az NKE fennállása óta jelentős munkát végeztünk el. A köz szolgálatának eszmeisége jegyében *integráltuk* a három hivatásrendet, megteremtettük *a közös gondolkodás*, szervezeti kultúra *alapjait*. A honvédtisztképzés bolognai és tanfolyami képzésében, szoros kapcsolatot tartva a fenntartóval, annak igényei szerint módosítjuk, korszerűsítjük az oktatást. A gyakorlati képzések, csapatgyakorlatok szervezése során állandó kapcsolatban és koordinációban állunk az együttműködő (helyet, technikai eszközt, csapatot biztosító) szervezetekkel. Elmondható, hogy a teljes Magyar Honvédséggel, Honvédelmi Minisztériummal folyamatosan kapcsolatban állunk a színvonalas gyakorlatcentrikus képzés megvalósítása érdekében. A korábban említett katonai szervezeteken kívül az MH Összhaderőnemi Parancsnokság és alárendelt katonai szervezetei nélkül a honvédtisztképzés elképzelhetetlen lenne.

Az együttműködések másik fontos hozadéka a parancsnoki, műveleti, csapattapasztalatokkal rendelkező előadók bevonása, illetve az egyetemre, a karra helyezése. Az elmúlt időszakban több (6-8 fő) olyan fiatal tiszt került ide, akik mindenben megfelelnek az elvárásoknak, személyes tapasztalatukkal, tudásukkal támogatják az új típusú honvédtisztképzést.

Az egyetem nagy hangsúlyt helyez az új képzési rendhez, új elvárásokhoz igazodó tananyagok fejlesztésére. Nemcsak a közös modul, hanem az egyes hivatásrendek szakmaspecifikus tananyagai is folyamatosan újulnak meg.

Az egyetem folyamatosan végzi a fenntartói igényeknek megfelelő képzési rendszer korszerűsítését, mind a bolognai, mind pedig a tanfolyami rendszerben. Folytak az előkészületek a szerződéses tisztek szükséges képzési rendszerének kialakítására is. Az egyetem, a kar szerepet vállal a katonai, honvédelmi ismeretek tudáshalmazának, az oktatás módszertanának fejlesztésében is. *A KatonaSuli*, a *honvédelmi ismeretek*, a *hazafias és honvédelmi nevelés*, a *Honvédelmi Kötelék* mind-mind egymást erősítő programok, amelyek segítik a civil lakosság védelmi felkészítését, értékét, hazaszeretetét és nem utolsósorban *közszolgálatiságot tükröznek*.

Reményeink szerint az NKE Hadtudományi és Honvédtisztképző Kar hamarosan elfoglalhatja méltó helyét az egyetem új telephelyén, az Orczy parkban felépülő új egyetemi campuson, a Ludovika Campuson.

Erdős Attila:

## A FELKELÉS ELLENI HADVISELÉS AFGANISZTÁNBAN

*Washington 2001-ben az al-Kaida terrorszervezet felszámolására, valamint a tálib rezsim megdöntésére indította meg háborúját Afganisztánban, és habár az utóbbi célt rövid idő alatt teljesítette, az elsővel továbbra is adós maradt. A háború eddigi tizenhárom évét a radikális iszlám tálibok által az al-Kaida, valamint Pakisztán támogatásával vívott felkelés jellemezte, amely ellen az Amerikai Egyesült Államok és szövetségesei nem voltak képesek hatékony afgán kormányt, illetve önállóan boldogulni képes stabil országot létrehozni. A felkelés elleni hadviselés doktrínája az utóbbi évtizedekben jelentős fejlődésen ment keresztül, de Afganisztán esetében egyelőre nem sikerült elérni az abban meghatározott célokat, és így teljesíteni a háború sikeres lezárásához szükséges alapvető feltételeket.*

### A FELKELÉS, ILLETVE A FELKELÉS ELLENI HADVISELÉS MEGHATÁROZÁSA

Az amerikai haderő 2009. április 21-én megjelent Field Manual 3-24.2 dokumentumának meghatározása szerint a felkelés szervezett mozgalom, melynek célja az alkotmányos kormányzat megdöntése felforgatáson, illetve fegyveres konfliktuson keresztül. A felkelés erőszakot használ a politikai célok eléréséhez, valamint általában elnyúló politikai és fegyveres küzdelem jellemzi annak érdekében, hogy meggyengítse a kormányzat erejét, irányítását és legitimitációját, miközben növeli a felkelés erejét, irányítását és legitimitációját.<sup>1</sup>

Általában egy felkelés akkor lehet eredményes, ha azon túl, hogy megfelelő szervezettel és anyagi háttérrel rendelkezik, élvezzi a lakosság egy részének vagy teljes egészének a támogatását, valamint az adott területen vagy az ország határain túl biztosítva van számára a biztos menedék, a külső támogatás, illetve az újjászerveződés lehetősége.

Az 1964-ben megalakult Palesztin Felszabadítási Szervezet (PFSZ) évtizedeken átívelő tevékenysége alapvető hatással volt a későbbi, alapvetően iszlám hátterű felkelésekre, illetve terrorszervezetekre. A PFSZ terrorakcióinak központi eleme a média figyelmének az akcióra történő ráirányítása volt, így hívta fel a figyelmet a palesztin helyzetre. Ebbe a képbe tökéletesen illeszkedett az öngyilkos merénylő vagy a magányos terrorista karakterének megjelenése. A stratégia megtette a hatását, és a palesztin ügy ténylegesen a nemzetközi közösség homlokterébe került, ami egyidejűleg a palesztinok számára a kívánt politikai és anyagi támogatást is meghozta. A PFSZ felismerte azt aényt, hogy nem képes kivívni Palesztina függetlenségét hagyományos eszközökkel, éppen ezért az elsődleges cél a palesztin kérdés folyamatos napirenden tartása, valamint a tevékenységének fenntartásához szükséges adományok megszerzése volt.<sup>2</sup>

Szintén a fentebb említett Field Manual meghatározása szerint a felkelés elleni küzdelemnek magába kell foglalnia a kormányzat részéről azokat a politikai, gazdasági, katonai,

<sup>1</sup> Field Manual 3-24.2 Tactics in Counterinsurgency, 2009, 1-1. <http://www.fas.org/irp/doddir/army/fm3-24-2.pdf>

<sup>2</sup> John Mackinklay, Alison Al-Baddawy: Rethinking Counterinsurgency, 2008, 13–20. [http://www.rand.org/content/dam/rand/pubs/monographs/2008/RAND\\_MG595.5.pdf](http://www.rand.org/content/dam/rand/pubs/monographs/2008/RAND_MG595.5.pdf)

felkatonai, pszichológiai és civil tennivalókat, amelyekkel a felkelést le lehet győzni.<sup>3</sup> Mivel a felkelések a lakosság támogatásának megszerzésén keresztül támadják a fennálló politikai rendet és berendezkedést, a kormánzatnak mindent el kell követnie annak érdekében, hogy megtartsa, illetve megnyerje a lakosság szimpátiáját. A felkelés elleni küzdelemnek ennek megfelelően létezik katonai, illetve civil-politikai vetülete. A gerillaellenes hadműveleteknek – elsősorban Roger Trinquier, David Galula és Sir Robert Thompson által az '50-es és a '60-as években lefektetett alapelvek szerint – a lakosság védelmére, illetve biztonságának fenntartására kell koncentrálniuk. Fontos ugyanakkor megjegyezni, hogy a katonai erőfejlesztés önmagában nem képes a felkelés megfékezésére, ha nem követik párhuzamosan a kormányzat részéről olyan gazdasági fejlesztések, illetve társadalompolitikai programok, melyek képesek a lakosság szimpátiájának permanens megszerzésére.

A felkelés elleni hadviselésben kiemelten fontos, hogy a kívülről érkező támogatás mellett a nemzeti katonai és rendőri erők megfelelő szerephez jussanak, hogy fenntartsák, illetve erősítsék a kormányzat legitimitását. A legtöbb stratégiában a helyi, nemzeti erők szerepére egyáltalán nem, vagy csak későn fektettek kellő hangsúlyt, pedig szerepük azért is különösen fontos, mert a külső erők valószínűleg nem tudnak a felkelés elleni hadviselés végső sikeréig az adott országban maradni. Egy sikeres felkelésellenes hadviselés átlag 14 évig tart, míg a sikertelen 11 évig. Mivel alapvetően a helyi, bennszülött erőknek kell a háborút megnyerniük, fontos, hogy kifejlesszék ezt a képességüket, mert ha nem, akkor jó eséllyel elveszítik a háborút, amikor a nemzetközi segítségnek vége szakad.<sup>4</sup> A helyi erők fokozott bevonása mellett szól az a tény is, hogy jobban ismerik a terepet és a lakosságot, ezért könnyebben tudnak hírszerző tevékenységet is folytatni. A külső erők megjelenését a lakosság számára könnyen lehet megszállásként beállítani, amit a felkelők általában nem felejtnek el hangoztatni. A helyi erők szerepvállalásával a helyi kormányzat meg tudja mutatni, hogy alapvetően ők irányítják a saját sorsukat, ami értelemszerűen növeli a legitimitást is.<sup>5</sup> A vietnami háborúban az amerikaiak a háború egy bizonyos szakaszában teljesen kikapcsolták a dél-vietnami kormányt és hadsereget a küzdelemből, aminek következtében a kormányzat elveszítette a pozitív értelemben vett nacionalista legitimitását a Vietnonggal, illetve az észak-vietnami rezsimmel szemben. A helyzetet súlyosbította az is, hogy a dél-vietnami hadsereget későn kezdték meg felkészíteni az amerikai csapatok kivonásával járó egyre fokozódó szerepvállalásra, amelynek végül vereség és bukás lett a vége.

A felkelés elleni hadviselésben a kormányzat számára a legfontosabb feladat a lakossági támogatás biztosítása, amelynek megszerzése a felkelők első számú célja. A felkelők lakossághoz való viszonyát Mao Ce-tung „*Gerilla-hadviselésről*” című művében használt híres hasonlatával szokták jellemezni, miszerint hal nem élhet tenger nélkül, és így a gerilla sem lehet életképes a nép támogatása nélkül, ahonnan az utánpótlását, felszerelését és az információt szerzi.<sup>6</sup> A felkelők a lakosság támogatását a kormánytól való elidegenítés útján szerzik meg, ami általában akkor lehet sikeres, ha a kormányzat nem képes a lakosság

<sup>3</sup> Field Manual 3-24.2 Tactics in Counterinsurgency, 2009, 3-1 <http://www.fas.org/irp/doddir/army/fm3-24-2.pdf>

<sup>4</sup> Seth G. Jones: Counterinsurgency in Afghanistan, 2008, 10. [http://www.rand.org/content/dam/rand/pubs/monographs/2008/RAND\\_MG595.pdf](http://www.rand.org/content/dam/rand/pubs/monographs/2008/RAND_MG595.pdf)

<sup>5</sup> Uo. 10–11.

<sup>6</sup> Mao Tse-tung: On Guerrilla Warfare, 93. <http://www.usmc.mil/news/publications/Documents/FMFRP%2012-18%20%20Mao%20Tse-tung%20on%20Guerrilla%20Warfare.pdf>

biztonságának szavatolása mellett hatékony szolgáltatásokat (többek között egészségügy, oktatás, elektromosság, közlekedés stb.) nyújtani.<sup>7</sup>

A RAND<sup>8</sup> Corporation által az amerikai védelmi minisztérium számára elvégzett, nem publikált kutatás szerint a vizsgált 90 felkelés alapján három változó van összefüggésben a gerillaellenes erőfeszítések sikerével (és kudarcával):

- a hazai/helyi biztonsági erők, főleg a rendőrség képességei;
- minőségi helyi kormányzás;
- a felkelők külső támogatottsága, beleértve a menedék nyújtását is.<sup>9</sup>

A helyi biztonsági erőknek kulcsszerepük van a felkelés elleni küzdelemben, és különösen fontos a rendőrség tevékenysége, hiszen a rendőrség – ellentétben a hadsereg katonáival – folyamatosan jelen van a lakosság körében. A rendőrség feladata, hogy kiszűrje a lakosok közé beépült felkelőket, illetve információt szerezzen a felkeléssel kapcsolatban. Ehhez azonban elengedhetetlen egy jól felépített, felszerelt, kiképzett és korrupciótól mentes rendőri szervezet, amelynek megteremtésére a felkelés elleni küzdelem külső támogatóinak komoly hangsúlyt kell fektetniük.<sup>10</sup>

A helyi biztonsági erők tevékenysége mellett kiemelten fontos a megfelelő kormányzás, illetve a kormányzat teljesítménye, melynek az a feladata, hogy a felkelés által sújtott területen képes legyen olyan gazdasági, társadalmi fejlesztési programok megvalósítására, amelyek által biztosítani tudja a lakosság támogatását. A kormányzat számára a korrupció jelenti a legnagyobb kihívást, mert gyakorlatilag aláássa a legitimitációját, továbbá óriási károkat okoz a gazdaságnak is. A rossz és korrupt kormányzás a legrövidebb út a felkeléssel szembeni küzdelem kudarcához.<sup>11</sup>

A felkelők külső támogatásának alapvetően két formája van. Kormányok, diaszpórák, nemzetközi hálózatok által a kiképzéshez és a műveletekhez nyújtott direkt támogatások pénzben, fegyverekben, logisztikában, diplomáciában és más segélyezési formákban. A másik formája a felkelők számára nyújtott lehetőség, hogy egy másik ország területét szabadon használhassák menedékkül, illetve soraik rendezésére. Értelemszerűen a felkelés külső támogatottsága nagyban megnöveli a felkelés elleni hadviselés kudarcának az esélyét, különösen azokban az esetekben, amikor a kormányzat sincs a helyzet magaslatán. Ezekben az esetekben a kormányzat külső támogatása katonákkal, pénzzel, illetve egyéb eszközökkel a legjobb esetben is csak átmeneti erőegyensúlyt tud teremteni, éppen ezért az elsődleges feladat a helyi kormányzat teljesítményének és legitimitásának erősítése, a helyi biztonsági erők minőségének javítása, valamint a felkelés külső támogatásának megnehezítése.<sup>12</sup> A RAND egyébként 2013-ban is kiadott egy újabb, a témával foglalkozó igen részletes tanulmánykötetet,<sup>13</sup> amelynek az egyik érdekessége, hogy a nyugat-szaharai műveletekről szóló elemzésben egy, a konfliktust kutató magyar katonatudós könyvéből idéznek.<sup>14</sup>

<sup>7</sup> Seth G. Jones: Counterinsurgency in Afghanistan, 2008, 11–13. [http://www.rand.org/content/dam/rand/pubs/monographs/2008/RAND\\_MG595.pdf](http://www.rand.org/content/dam/rand/pubs/monographs/2008/RAND_MG595.pdf)

<sup>8</sup> Research and Development.

<sup>9</sup> Uo. 15.

<sup>10</sup> Uo. 17.

<sup>11</sup> Uo. 19–20.

<sup>12</sup> Uo. 22–24.

<sup>13</sup> Christopher Paul, Colin P. Clarke, Beth Grill, Molly Dunigan: Paths to Victory, Detailed Insurgency Case Studies, RAND Corporation, 2013. [http://www.rand.org/content/dam/rand/pubs/research\\_reports/RR200/RR291z2/RAND\\_RR291z2.pdf](http://www.rand.org/content/dam/rand/pubs/research_reports/RR200/RR291z2/RAND_RR291z2.pdf)

<sup>14</sup> Ez a mű a dr. Besenyő János alezredes által írt Western Sahara című könyv, amelyet a pécsi Publikon Kiadó adott ki 2009-ben. [http://www.kalasznyikov.hu/dokumentumok/besenyowestern\\_sahara.pdf](http://www.kalasznyikov.hu/dokumentumok/besenyowestern_sahara.pdf)

## AZ AFGANISZTÁNI FELKELÉS: A TÁLIBOK ÉS AZ AL-KAIDA

A tálib<sup>15</sup> mozgalom 1994 végén jelent meg Afganisztánban, gyökerei a deobandizmusba nyúlnak vissza. A deobandizmus 1867-ben az indiai Deoband városból, a Dar il-Ulum madraszából indult. A deobandizmus a szalafista egalitárius modellt követte. A hitvallás egyik sajátossága, hogy a muszlimok lojalitása elsősorban a valláshoz van kötve, és másodsorban valamely államhoz. A szovjet invázió előtt deobandizmust hirdető madraszák épültek végig az afgán–pakisztáni határ mentén, melyeknek kulcsszerepük volt a háború elől Pakisztánba menekülő fiatal afgánok képzésében. A mozgalmat alapvetően a szovjet kivonulást követő mudzsahed polgárháború okozta anarchiából és pusztításból való kiábrándulás hívta életre. A tálibok főbb céljai a béke helyreállítása, a sária törvénykezés megerősítése, valamint Afganisztán integritásának és iszlám jellegének a megőrzése volt. 1994 novemberében elfoglalták Kandahárt, ahol Omár molla – megszerezve Mohamed próféta állítólagos köntösét – magát a Hűségesek Parancsnokává nyilvánította.<sup>16</sup> 1995 februárjára Afganisztán 30 tartományából 9-et elfoglaltak, majd 1995 szeptemberére kezükre került Herat városa is.

Pakisztán a Szovjetunió összeomlását követően Közép-Ázsia felé szeretett volna kereskedelmi kapcsolatokat kiépíteni, ezért folyamatosan pénzzel és fegyverrel támogatta a tálibokat, hogy tervét kivitelezhesse és befolyását is kiterjeszthesse. A pakisztáni ISI (Inter-Services Intelligence) felderítési, kiképzési, esetenként pedig harci támogatást is nyújtott, amihez leginkább a pastu többségű félkatonai Frontier Corps-t használták. Bár az amerikai hírszerzés tisztában volt a fokozódó pakisztáni szerepvállalással, de Benazír Bhutto kormánya folyamatosan tagadta, hogy részt vett volna a konfliktusban.<sup>17</sup> A hathatós támogatásnak köszönhetően a tálibok 1996-ban második próbálkozásra végül sikeresen elfoglalták Kabult,<sup>18</sup> majd az ideiglenes nehézségek ellenére az északi városokat is, pl. Kunduzt és Talokant 1998-ban. A talibanizmus, melyet a muszlimok többsége visszautasított, egyre több helyen ütötte fel a fejét az Afganisztán körüli régiókban is. Brutális intézkedéseket vezettek be, de ennek ellenére nem volt lázadás, mert az emberek elfogadták a kemény szabályokat a békéért és a nyugalomért cserébe.<sup>19</sup>

A tálibok gyors sikerei értelemszerűen félelmet keltettek a régió egyes országaiban, amelyek attól tartottak, hogy a tálib radikalizmus áttérjedhet Afganisztán határain túlra is. Ezek az országok éppen ezért a tálibokkal szemben a tádzsik származású Ahmed Sah Maszúd vezetésével létrejött Északi Szövetséget kezdték el támogatni fegyverekkel, illetve pénzzel. Az Északi Szövetségnek Maszúd tádzsikjai mellett üzbégek, a hazara síiták, illetve az Abdul Raszul Szajaf vezette pastu iszlamisták voltak a tagjai. A szövetség támogatói az oroszok, az irániak, az indiaiak és a törökök mellett a térség posztsovjet államai voltak. A támogatás ellenére a tálibok katonai sikerei 1998 nyarán az Északi Szövetség által ellenőrzött területek nagyságát Afganisztán területének mintegy 10%-ára zsugorították.<sup>20</sup>

Az al-Kaida 1988 augusztusában jött létre Oszama bin Láden pesavari házában, hogy Isten akaratát fegyverrel juttassa érvényre szerte az arab világban. Bin Láden 1990-ben a

<sup>15</sup> A tálib kifejezés iszlám diákot jelent.

<sup>16</sup> Seth G. Jones: *In the Graveyard of Empires – America's War In Afghanistan*, W. W. Norton & Company 2009, 52–58.

<sup>17</sup> Rashid, Ahmed: *Taliban*, Yale University Press 2010, 184–185.

<sup>18</sup> Kabul elfoglalásakor a tálibok elfogták és kivégezték Nadzsibullah elnököt.

<sup>19</sup> Seth G. Jones: *In the Graveyard of Empires – America's War In Afghanistan*, W. W. Norton & Company 2009, 58–61.

<sup>20</sup> Rashid, Ahmed: *Taliban*, Yale University Press 2010, 5.

szaúdi védelmi miniszternek felajánlotta a segítségét Szaddám Huszein és hadserege ellen, de Szaúd-Arábia inkább az Amerikai Egyesült Államokhoz fordult, ami alapvető hatással volt a terroristavezér későbbi céljaira.<sup>21</sup>

Az afganisztáni háború befejeződését követően az arab szélsőségesek továbbra is Afganisztánban maradtak, ahol a tálibok hatalomra jutásával Kabul és Kunduz környékén telepedtek meg. 1996 augusztusában bin Ládén dzsihadot hirdetett az Amerikai Egyesült Államok ellen, majd 1998 februárjában fatvát közöltek, amelyben amerikaiak meggyilkolására hívtak fel. A fatva három fő bűnt rótt fel az Amerikai Egyesült Államoknak: az amerikai csapatok jelenlétét az Arab-félszigeten, az Amerikai Egyesült Államok szándékát, hogy a szankciókon keresztül muszlimokat gyilkoljon Irakban, valamint azon célját, hogy az arab államokkal szemben megerősítse Izraelt.<sup>22</sup>

A Clinton-kormányzat több diplomáciai kísérletet is tett bin Laden kiadatásának elérése érdekében. Az al-Kaida által a tanzániai és a kenyai amerikai nagykövetségek ellen 1998 augusztusában elkövetett merényletekre válaszul amerikai és ENSZ-szankciókat léptettek életbe Afganisztánnal szemben, továbbra is kérve az al-Kaida vezérének a kiadását.<sup>23</sup> 1999 júliusában jelent meg a 13129-es végrehajtói parancs (Executive Order), amely kijelentette, hogy a tálibok al-Kaidával való együttműködése révén Afganisztán súlyos fenyegetést jelent az amerikai nemzetbiztonságra.<sup>24</sup>

Az al-Kaida a globalizáció vívmányait használta fel, hogy felerősítse az Amerika-ellenes tevékenységét és kiterjessze befolyását a muszlim populációra. Az al-Kaida katonai stratégiájának célja az Amerikai Egyesült Államok katonai, gazdasági és morális kimerítése, hogy ezzel kényszerítse a muszlim világ elhagyására. A cél, hogy a Nyugat provokációjával váltsanak ki olyan lépéseket, amelyek elidegenítik a muszlimokat a keresztény Nyugattól. Ennek a stratégiának globális és helyi felkelések szintjén is négy alaptaktikája van: provokáció, megfélemlítés, elnyújtás és kimerítés.<sup>25</sup>

A provokáció megkezdésénél az elsődleges szempont, hogy a kormánycsapatokat olyan lépésekre készítsék, amelyek a lakosság elidegenedéséhez vezetnek. Ezt általában különböző, etnikai vagy vallási csoportok egymásnak ugrasztásán keresztül tudják elérni, ami destabilizál régiókat. A provokációt követő vagy azzal párhuzamosan alkalmazott megfélemlítéssel elérni kívánt cél, hogy a felkelők – megfélemlítésen és akár gyilkosságokon keresztül – megakadályozzák a helyi lakosság együttműködését a kormánnyal, illetve elrettentsék a kormányzati erőket is. Mivel a felkelők a kormányzati erőkkel szemben általában felszereltség és létszám tekintetében hátrányban vannak, ezért a céljuk az, hogy a konfliktust minél inkább elnyújtsák, ezzel az ország forrásait kimerítsék, akaratát megtöriék. A kimerítés, illetve felörlés (attrition) lényege, hogy a felkelők komoly költségeket okozzanak az ellenséges kormánynak nem csak anyagi, de emberi életben, nyersanyagban, politikai tőkében is, hogy meggyőzzék az adott kormányt a háború hiábavalóságáról.<sup>26</sup>

Az al-Kaida felkelésekbe történő beépülésének, illetve a terroristaszervezet által indított felkeléseknek négy stádiuma van: fertőzés, elterjedés, behatolás és ellenállás. A

<sup>21</sup> Seth G. Jones: *In the Graveyard of Empires – America's War In Afghanistan*, W. W. Norton & Company 2009, 69–74.

<sup>22</sup> Uo. 82–83.

<sup>23</sup> Kenneth Kazman: *Afghanistan: Post-Taliban Governance, Security, and U.S. Policy*, March 4, 2014, 6. <http://www.fas.org/sgp/crs/row/RL30588.pdf>

<sup>24</sup> Seth G. Jones: *In the Graveyard of Empires – America's War In Afghanistan*, W. W. Norton & Company 2009, 83.

<sup>25</sup> David Kilcullen: *Accidental Guerilla*, Oxford University Press 2009, 28–30.

<sup>26</sup> Uo. 30–32.



fertőzési szakaszban az al-Kaida egy távoli, elszigetelt, kormányzat nélküli, konfliktusos területen jelenik meg (Afganisztán nehezen megközelíthető hegyvidéki területein, illetve az afgán–pakisztáni határ mentén, a törzsi területeken), ahol elkezdítené szervezetét és megszerezni a befolyást a lakosság körében. Helyi sejt létrehozásával helyi szövetségeket köt, információs hálózatot üzemeltet, és törekszik kapcsolat kiépítésére a helyi közösségekkel. Részt vesz a helyi bünszövetkezetek és a kereskedelem életében, illetve érdekeltséget teremt. Fontos megjegyezni, hogy a lakosság nem minden esetben fogadja őket szívesen, de megfélemlítésen, illetve helyi szövetségeken, házasságokon keresztül kordában tudják tartani a helyieket. A fertőzést követő elterjedés szakaszában a befolyás elterjed az adott országban és akár a régióban is, amely felkelti a nemzetközi figyelmet.<sup>27</sup>

A behatolás szakaszában a szélsőséges csoport jelenlétének észlelésekor egy adott hatalom vagy akár az adott ország kormánya ellenintézkedéseket tesz. A behatolás lehet rövid vagy hosszú távú, igényelhet külföldi segítséget, de akár a helyi erőkre támaszkodva is megoldható. Kezdetekben a beavatkozás lehet erőszakmentes is, de ez általában nem tart sokáig, mivel a felkelők erőszakhoz folyamodnak, amelyre a kormányzat rendőri vagy katonai választ ad. A helyi lakosság terroristákkal szembeni kezdeti ellenállása is változhat, és egységbe tömörítheti őket a kormányzat megsegítése céljából érkező külső behatoló elleni küzdelem. A terroristák gyakran a helyiek védelmezőiként tüntetik fel magukat, amivel megnyerik azok lojalitását. Az utolsó szakasz az ellenállás, amikor a helyiek felkelővé, illetve gerillákká válnak, mivel a külső behatolókkal szemben harcolnak együtt a terroristákkal, de nem azért, mert egyetértenek az ideológiájukkal, hanem azért, mert ellenállnak a kívülről érkező (idegen) hatalomnak.<sup>28</sup>

## A tálib rezsim megdöntése

A 2001. szeptember 11-i események után pár nappal megszületett a döntés a tálib rezsim megdöntéséről. A hadművelet sikeréhez azonban kulcsfontosságú volt Pakisztán támogatása, azt rövid időn belül sikerült biztosítani. Afganisztán bombázása (Operation Enduring Freedom) 2001. október 7-én kezdődött, azzal a céllal, hogy megsemmisítsék a tálibok korlátozott légvédelmét és kommunikációs infrastruktúráját. Amerikai és brit különleges egységek felderítőtevékenységet végeztek Mazar-i Serif környékén az Északi Szövetség két tábornokával, Abdul Rasid Dosztummal és Usztaf Atta Mohammeddel együttműködve. Afganisztánban az amerikai egységek olyan körülményekkel szembesültek, mint korábban még soha: több száz méter mély szakadékok mellett kellett a hegyi ösvényeken haladniuk, és mivel a járműveik nem fértek el, kénytelenek voltak lovakat használni.<sup>29</sup>

A tálibok elleni első hadmozdulatokat Észak-Afganisztánban a tálibok ellenzékének számító tádzsikok és üzbegek indították. Az első nagy nyereség Mazar-i Serif volt, melyet Atta Mohammed csapatai foglaltak el 2001. november 10-én. Mazar-i Serif elfoglalását követően Bámiján tálib védői november 11-én adták meg magukat, Kabul harc nélkül esett el november 13-án, majd Kunduz következett november 26-án. A tálib uralom végét Kandahár december 6-i bevetele pecsételte meg. A tálib hatalom bukásával az afgán vezetők az Amerikai Egyesült Államok segítségével Bonnban ültek össze és december 5-én megkötötték az egyezményt, amely a szabadon választott képviselői demokrácia létrehozására

<sup>27</sup> Uo. 34–37.

<sup>28</sup> Uo. 37–38.

<sup>29</sup> Seth G. Jones: *In the Graveyard of Empires – America's War In Afghanistan*, W. W. Norton & Company 2009, 91.

felállított egy időrendet, amelyet a következő napon az ENSZ BT is megerősített az 1383. sz. határozatában. A Bonni Egyezményben a felek vállalták, hogy három fő részből álló átmeneti hatóságot hoznak létre: egy harminctagú kormányzatot Hamid Karzai vezetésével, amely december 22-én vette át a hatalmat, a legfelsőbb bíróságot és egy Speciális Független Bizottságot a Rendkívüli Loja Dzsirga (vének tanácsa) összehívására.<sup>30</sup>

Kabul és más városok elfoglalásával az amerikai és az afgán csapatok Pakisztán felé nyomták a túlélő harcosokat, melynek következtében 2001 decemberében több tálib vezető, köztük Omár molla is Pakisztánba szökött, ahol a kiváló terepadottságoknak köszönhetően könnyen találtak búvóhelyet. A tálibokkal együtt Oszama bin Laden és az al-Kaida harcosai is utat találtak Pakisztán hegyvidéki területeire. Az al-Kaida közel ezer harcosa lépte át a határt Tora Borán és egyéb területeken keresztül.<sup>31</sup>

Az afgán helyzet stabilizálása érdekében 2002 januárjában Tokióban a nemzetközi donorok 4,5 milliárd dollárt ígértek az újjáépítési erőfeszítések megkezdésére, majd 2002. március 28-án az ENSZ BT elfogadta az 1401. sz. határozatot, amely létrehozta az afganisztáni ENSZ-missziót (UNAMA – UN Assistance Mission in Afghanistan). 2002. június 12. és 19. között a rendkívüli Loja Dzsirga az átmeneti időszakra Hamid Karzait választotta államfővé.<sup>32</sup>

## A felkelés kezdete

A következő néhány évben a szélsőségesek Pakisztán Afganisztánnal határos területeit, vagyis Beludzsisztán tartományt, a FATA-t (Federally Administered Tribal Area) és az NWFP-t (North-West Frontier Province) használták menedéknak, valamint innen készítették elő támadásaikat a NATO-erők ellen. Az EU és az UNAMA közös dokumentuma szerint a tálib mozgalom virágzó dinamikus hálózattá épült ki, amely az erős és kihívásoktól mentes pakisztáni toborzóbasíisokra tudott támaszkodni. A pakisztáni határövezet ideális menedéknak bizonyult, többek közt az alábbiak miatt:

- közel volt az afganisztáni tálibok és az al-Kaida keleti és déli erősségeihez, ami kedvező helyzetet teremtett számukra, ha a Karzai-kormányzat ellen akartak akciót indítani;
- Pakisztánban nagyjából 25 millió pastu él, közülük sokan rokonszenveztek a tálibokkal;
- a felkelők egyes csoportjainak közeli kapcsolatai voltak a pakisztáni kormányzat bizonyos tagjaival;
- a tálibok a 90-es években jelentős támogatásokat kaptak az ISI-től;
- Pakisztán hegyvidéki területe rendkívül jó búvóhelyeket kínált.<sup>33</sup>

Az Amerikai Egyesült Államok ugyan megdöntötte a tálib rezsimet, de nem tudta szétrombolni az al-Kaida hálózatát. A terrorszervezet harcosai átcúsztak a határon és Pakisztán területén készültek a visszatérésre. A pakisztáni hadsereg a FATA területén hadműveleteket indított a külföldi szélsőségesek – de nem a tálibok – ellen, mert a tálibokat mint korábbi szövetségeseit inkább igyekezett védeni. A gond az volt, hogy az Amerikai Egyesült Álla-

<sup>30</sup> Uo. 92–94.

<sup>31</sup> Uo. 98.

<sup>32</sup> Seth G. Jones: Counterinsurgency in Afghanistan, 2008, 30. [http://www.rand.org/content/dam/rand/pubs/monographs/2008/RAND\\_MG595.pdf](http://www.rand.org/content/dam/rand/pubs/monographs/2008/RAND_MG595.pdf)

<sup>33</sup> Seth G. Jones: In the Graveyard of Empires – America's War In Afghanistan, W. W. Norton & Company 2009, 99.

mok is jelentéktelen tényezőnek tartotta a tálibokat, és inkább a terroristákra koncentrált. Az ISI segítségével a CIA olyan al-Kaida-vezetőket fogott le, mint Hálid Sejk Mohammed, Ramzi Binalsib, Abu Farádzs al-Libi és Abu Zubaida, a tálib veszély elhanyagolása viszont kockázatos volt, ami később be is igazolódott.<sup>34</sup>

A tálibok könnyű legyőzését nem követték további hadműveletek a mozgalom teljes felszámolására. A Pakisztánnal határos pastu területek a felkelés tűzfészkevé váltak, amely nem egy új felkelés volt, hanem a régi folytatása, amelyhez al-Kaida-elemek és pakisztáni szövetségesek is csatlakoztak. A felkelők mind radikális iszlám nézeteket vallottak, de nem álltak közös irányítás alatt. A pakisztáni ISI folyamatosan támogatta a felkelést, a pakisztáni kormány pedig engedte, hogy az ország területét menedéknak használják.<sup>35</sup>

Bár a felkelőket csak egyöntetűen táliboknak hívják, valójában ez több szövetséget takar. Délen a Tálib Ketta Súra, a régi tálib rezsim magja tömöríti egységbe a lázadókat, amely mint de facto száműzött kormány Pakisztán Beludzsisztán tartományába tette át székhelyét. Keleten szélsőséges csoportok, mint a Laskar-e-Tajba (LeT), a Hezb-i Iszlámi Gulbuddin (HIG) és a Tehreek-e-Nafaz-e-Shariat-e-Mohammadi (TNSM), ahogyan az al-Kaida, a Tehreek e-Taliban Pakistan (a pakisztáni tálibok) működtek Baitulla Maszúd és a vazirisztáni Hakkáni hálózat irányítása alatt. Az afganisztáni tálibok létszáma 32 és 40 ezer fő között mozog, hozzávetőlegesen 8–10 ezer tálib harcossal. Ez a létszám 200–450 tálibot jelent tartományonként. A maradék 22–32 ezer harcos a helyi törzsekből kerül ki. További néhány ezer szimpatizánssal is számolhatunk, akik titkos faluhálózatokat működtetnek bázisokról Afganisztánban és Pakisztánban.<sup>36</sup> A felkelők szoros kapcsolatokat ápolnak drogkereskedelemmel foglalkozó bűnszervezetekkel is. A drogkereskedelemből a tálibok többféleképpen is hasznot húznak, és nem csak anyagi értelemben. Azokon a helyeken, ahol a máktermesztés felvirágzott, lehetőség volt a helyi önkormányzatok megvesztegetésére, és így a központi kormányzat hatalmának aláásására is.<sup>37</sup>

Afganisztánnak három speciális nemzetközi segítségre volt szüksége a stabilitás helyreállításához:

- nemzetközi csapatok telepítésére a biztonság javítása és a helyi hadurak hatalmának visszaszorítása érdekében;
- nagyszabású befektetésekre a mezőgazdaságba a termelés modernizációja és a termékenység javítása érdekében;
- az ország infrastruktúrájának, elsősorban a főútvonalak és az elektromos hálózat fejlesztésére.

Az Amerikai Egyesült Államok rövid távú külpolitikai célkitűzései miatt ezek a feltevések sajnos nem teljesültek. A Bush-kormányzat az Irak elleni háborúra készült, ezért az afganisztáni amerikai katonai jelenlétet minimumon tartotta, és nem volt érdekelt az újjáépítésben való részvételben sem. Ennek eredményeként a nemzetközi erőfeszítések maximum hiánypótlásra voltak elegendők, lényeges változtatásokra azonban nem.<sup>38</sup>

Az Amerikai Egyesült Államok a tálibok bukása után mindössze nyolcezer katonát állomásoztatott Afganisztánban, akiknek a feladata az al-Kaida maradékának a felszámolása, illetve a terrorizmus elleni küzdelem volt. Kabul biztosítása a Nemzetközi Biztonsági

<sup>34</sup> Uo. 101.

<sup>35</sup> Thomas Barfield: *Afghanistan: A Cultural and Political History*, Princeton University Press, 2010, 325.

<sup>36</sup> David Kilcullen: *Accidental Guerilla*, Oxford University Press, 2009, 48–49.

<sup>37</sup> Seth G. Jones: *Counterinsurgency in Afghanistan*, 2008, 47–48. [http://www.rand.org/content/dam/rand/pubs/monographs/2008/RAND\\_MG595.pdf](http://www.rand.org/content/dam/rand/pubs/monographs/2008/RAND_MG595.pdf)

<sup>38</sup> Thomas Barfield: *Afghanistan: A Cultural and Political History*, Princeton University Press, 2010, 313.

Együttműködő Erő (International Security Assistance Force – ISAF) feladatává vált, amely ötezer katonával rendelkezett. Mivel eleinte az Amerikai Egyesült Államok ellenezte az ISAF mandátumának kiterjesztését Kabulon kívülre, a legtöbb vidéki régióban nem volt nemzetközi katonai jelenlét. Mire Washington meggondolta magát, addigra a szövetségesek akarata alábbhagyott, hogy több katonát küldjenek, aminek egyik oka az iraki invázióval kapcsolatos NATO-n belüli szakadás volt.<sup>39</sup>

Az afgán felkelés 2002-es újraindulása a kezdetektől fogva a biztonsági helyzet drasztikus romlásával járt. 2002 és 2006 között a felkelők által indított támadások száma 400%-kal nőtt, az ebből eredő halálesetek száma pedig 800%-kal. 2007-ben a felkelők által elkövetett erőszakos cselekedetek száma további 27%-kal emelkedett.<sup>40</sup> A tálibok három stratégia keverékét alkalmazták: információs hadműveletek, gerillataktika és aszimmetrikus támadások (ebbe bele kell érteni a terrorista típusú merényleteket is). A mozgalom fő ereje a vezetők képességében rejlett, akik képesek voltak integrálni a gerilla-hadviselést (felkelők támadásai, árnyékkormány) az aszimmetrikus hadviselésbe (öngyilkos merényletek és gyilkosságok), hogy a politikai célok megvalósításához vezető stratégiát alátámasszák.<sup>41</sup> A koalíciós csapatok és az ANA (Afghan National Army<sup>42</sup>) egységei mellett a nemzetközi NGO-k munkatársai, valamint a koalíciós erők számára dolgozó afgánok is egyre gyakrabban célponttá váltak. Különösen sok támadás történt Nangarhár, Paktia, Paktika és Hoszt tartományokban. A Médecins sans Frontières NGO 2004. júliusi kivonulása az országból a romló biztonsági helyzet szomorú tanúsítványa volt.<sup>43</sup> Az iraki felkelés brutalitásának fokozódása miatt az Amerikai Egyesült Államok elsősorban a közel-keleti arab országra koncentrált, miközben a tálibok elleni küzdelem továbbra is másodlagos maradt. Az afganisztáni biztonsági helyzet romlása értelemszerűen nem növelte a kabuli kormány támogatottságát, illetve legitimitását.

Az ISAF-csapatok létszámát csak a 2004. októberi elnökválasztás után emelték meg a duplájára, az amerikai csapatok létszáma pedig elérte a 20 ezer főt. Ezeknek a létszám-emeléseknek egy részét elnyelték az induló Tartományi Újjáépítési Csoportok (Provincial Reconstruction Team – PRT), melyeknek a lakosság, illetve a kormányzati tisztviselők részére kellett a biztonságot szavatolniuk. Az Afgán Nemzeti Hadsereg ebben az időben még nem állt készen arra, hogy átfogó és hatékony gerillaellenes hadműveletekben be lehessen vetni őket, és a meglévő nemzetközi erők sem voltak elegendők a biztonsági helyzet javításához, illetve fenntartásához.<sup>44</sup>

## A FELKELÉS KÜLSŐ TÁMOGATÓJA: PAKISZTÁN

Pakisztán kettős játszója Afganisztán kapcsán eleinte nem váltott ki egységes reakciót az amerikai kormányzat részéről, mivel nem volt egységes megítélés a konfliktusban betöltött szerepét illetően sem. Ugyanakkor több bizonyíték is alátámasztotta, hogy pakisztáni erők – ISI, Frontier Corps<sup>45</sup> – segítették a felkelőket, akik utána Afganisztánban az amerikai és

<sup>39</sup> Uo. 314.

<sup>40</sup> Seth G. Jones: Counterinsurgency in Afghanistan, 2008, 48–49. [http://www.rand.org/content/dam/rand/pubs/monographs/2008/RAND\\_MG595.pdf](http://www.rand.org/content/dam/rand/pubs/monographs/2008/RAND_MG595.pdf)

<sup>41</sup> David Kilcullen: *Accidental Guerilla*, Oxford University Press, 2009, 49–50.

<sup>42</sup> Afgán Nemzeti Hadsereg.

<sup>43</sup> Seth G. Jones: *In the Graveyard of Empires – America's War In Afghanistan*, W. W. Norton & Company 2009, 148–149.

<sup>44</sup> Thomas Barfield: *Afghanistan A Cultural and Political History*, Princeton University Press, 2010, 313–315.

<sup>45</sup> Pakisztáni félkatonai szervezet.

a NATO-egységek ellen harcoltak. Ennek ellenére azonban a legtöbben – köztük a CIA is – elképzelhetetlennek tartották, hogy az ISI képes lett volna támogatói tevékenységet végezni magas rangú ISI- vagy katonai vezető jóváhagyása nélkül.<sup>46</sup>

A tálibok támogatása a mozgalom megindulásáig nyúlik vissza, mivel Pakisztán mindig is abban volt érdekelt, hogy Afganisztánban olyan politikai erő kerüljön hatalomra, amelylyel Iszlámábád jó kapcsolatokat tud ápolni, és nem nyit India felé. A tálib rezsim bukását követően a felkelés támogatását is hasonló indokok motiválták, illetve motiválják:

- megakadályozni egy India-barát kormány hatalmának kiépülését;
- a befolyás megőrzése az amerikai és a NATO-csapatok majdani távozása után;
- megelőzni a pakisztáni pastu népesség szorosabb kapcsolatának kialakítását Afganisztánnal, mert az akár szeparatista törekvéseket is felerősíthet, ha Afganisztán biztonságosabbá, illetve fejlettebbé válna.<sup>47</sup>

Az ISI segítsége több formában is megnyilvánult: a pastu milíciák számára menedéknújtástól kezdve pénzügyi és logisztikai támogatáson át sok egyéb lehetőséget is magában foglalt. A Pesavárban, Kettában és más területeken állomásozó ISI-ügynökök rendszeres kapcsolatokat tartottak fenn Omár mollával és az egyik legjelentősebb, róluk elnevezett felkelőhálózatot irányító Dzsalsaluddin Hakkánival és Sziraj Hakkánival. Az ISI stratégiai és műveleti tanácsokkal is ellátta az afgán csoportokat, valamint segítette a tálibok kiképzését Kasmírban, Kettában, Manszerában, Samsatúban, Paracsinárban és Pakisztán más területein. A felderítés elkerülése érdekében sok esetben indirekt támogatást nyújtottak, illetve korábbi műveleti tiszteket szerveztek be, hogy a tagadhatóságot fent tudják tartani. A NATO *Nationwide Research and Survey on Illegal State Opposing Armed Groups (ISOAGS): Qualitative and Quantitative Survey* dokumentuma szerint „külső és helyi”, Pakisztánban kiképzett elemek hatoltak be Afganisztánba Pakisztánon keresztül. Az Amerikai Egyesült Államok és a NATO is több esetben bizonyította, hogy az ISI felderítési információval látta el a tálibokat és más felkelőcsoportokat, így sok esetben megakadályozták a tálibellenes műveletek sikerességét is. A legsokkolóbb azonban az volt, hogy pakisztáni tisztek érintettek voltak öngyilkos merényletek kivitelezésében is, köztük az India kabuli nagykövetsége ellen 2008 júliusában elkövetett bombatámadásban.<sup>48</sup>

Pakisztán olyan hátszaggá vált a tálibok számára, ahová az Amerikai Egyesült Államok hadserege nem követhette őket. A pakisztáni határövezet – ahová az amerikai invázió elől menekültek – kiképző táborokat, előkészülő övezeteket és menedékhelyeket rejtett. A pakisztáni hadsereg nem háborgatta a területet, és miközben eredményes volt az al-Kaida elleni küzdelemben, továbbra sem tett semmit a tálib fenyegetés megszüntetése érdekében.<sup>49</sup>

A pakisztáni támogatás mellett jelentős volt a nemzetközi dzsihadista hálózat részéről érkezett támogatás is. Az al-Kaida révén a tálibok is képesek voltak az Irakban elhíresült, távolról működésbe léptetett rögtönzött robbanóeszközök (Improvised Explosive Device – IED) elkészítésére és használatára. Ezenfelül jelentős támogatás áramlott a fegyveres harc folytatásához a Perzsa (Arab)-öböl térségének gazdag üzletembereitől Afganisztánba.

<sup>46</sup> Seth G. Jones: *In the Graveyard of Empires – America’s War In Afghanistan*, W. W. Norton & Company 2009, 263–265.

<sup>47</sup> Seth G. Jones: *Counterinsurgency in Afghanistan*, 2008, 54–55. [http://www.rand.org/content/dam/rand/pubs/monographs/2008/RAND\\_MG595.pdf](http://www.rand.org/content/dam/rand/pubs/monographs/2008/RAND_MG595.pdf)

<sup>48</sup> Seth G. Jones: *In the Graveyard of Empires – America’s War In Afghanistan*, W. W. Norton & Company 2009, 265–267.

<sup>49</sup> Ali A. Jalali: *the Future of Afghanistan*, 2006, 8. <http://strategicstudiesinstitute.army.mil/pubs/parameters/articles/06spring/jalali.pdf>

Bizonyítékok vannak arra, hogy az afgán felkelőcsoportok szoros kapcsolatokat ápoltak az iraki felkelőcsoportokkal, melyektől rengeteg példát átvettek, például a foglyok lefejezésének kamerával történő rögzítését. Ennek a kapcsolatnak volt „köszönhető” az öngyilkos merényletek egyre nagyobb számban történő előfordulása is. Az öngyilkos merényletek sokkal nagyobb publicitást kaptak, és a nemzetközi média is rendszeresen beszámolt róluk.<sup>50</sup>

## FOKOZÓDÓ NEHÉZSÉGEK

Afganisztán a 19. század közepe óta ilyen vagy olyan formában, de segélyből élt, amely a költségvetés fontos forrása volt és maradt. A 2001 utáni helyzet abból a szempontból új volt, hogy a segélyt nem a kormánynak adták, hogy ossza szét, hanem közvetlenül a donorországok allokálták különböző projektekre. Ez megszüntette a kormányzat monopóliumát és ellehetetlenítette a patrónus rendszer működtetését, amely a tradicionális afgán politikai berendezkedést jellemezte. További problémát jelentett, hogy a segély összege nem volt elegendő az életszínvonal növelésére.<sup>51</sup>

Az Amerikai Egyesült Államok eleinte vonakodott felvállalni a nemzetépítő szerepét, pedig Afganisztánnak építkezésre és nagyszabású infrastruktúrafejlesztésre lett volna szüksége. Az afgán állam a 2001-et követő három évben 10 Mrd dollárt kapott, majd ezt követte 2005 és 2011 között újabb 14 Mrd dollár. Bár a teljes összeg nagynek tűnik, egy főre osztva 50, illetve 66 dollárt jelentett. Tovább rontotta a képet, hogy egy 2008-as becslés szerint az Afganisztánnak 2001 óta addig adott 15 Mrd dollár 40%-a visszatért a donorországba mint vállalati profit és tanácsadói fizetések. Eközben az afgán kormányt nem igazán kezelték partnerként. A fejlesztési segélyeket a hivatalos afgán kormányzati csatornákon kívül osztották szét, amely csökkentette az afgánok kapacitását, hogy a szerződéseket maguk kezeljék, és növelte a biztonság költségeit. A nemzetközi NGO a saját logóját tette rá a projektre a kormányé helyett. Mindez ugyan lehetővé tette néhány nagyobb projekt gyors kivitelezését, viszont csökkentette a helyi közösségek részesedését a munkalehetőségekből, amelyre óriási szükség lett volna. Az egyik válasz erre a helyzetre a hirtelen kiugró ópiumtermelés volt, amely hamar elérte a világ illegális ópiumtermelésének 90%-át, illetve drasztikusan erodálta a kormányzat támogatását.<sup>52</sup>

Az iraki háború megakadályozta az Amerikai Egyesült Államokat abban, hogy a romló afgán helyzetet korlátok között tartsa. A CIA legtöbb tapasztalattal rendelkező ügynökeit és egységeit átirányították Irakba. Ezzel a mozdulattal az Amerikai Egyesült Államok elvesztette befolyását az afgán hadurak fölött, akik visszautasították, hogy a határátkelők vámforgalmából származó több tízmillió dollár bevételüket a központi kormánynak adják. A CIA-ügynökökkel együtt a speciális alakulatokat is átvezényelték Irakba, ahogyan csökkentették az Afganisztánba szállítandó egyéb felderítő- és harcászati eszközök számát is. Az afgán hadsereg katonáit a nemzeti gárda kiképzői képezték ki, nem pedig a hadsereg aktív kiképzőtisztjei. A helyzet nem volt más pénzügyi területen sem. Az iraki háború következtében, illetve azzal, hogy Irak vált a globális terror elleni háború középpontjává, az Amerikai Egyesült Államok elvesztette azon képességét, hogy stabilizálja Afganisztánt.<sup>53</sup>

<sup>50</sup> Seth G. Jones: Counterinsurgency in Afghanistan, 2008, 62–66. [http://www.rand.org/content/dam/rand/pubs/monographs/2008/RAND\\_MG595.pdf](http://www.rand.org/content/dam/rand/pubs/monographs/2008/RAND_MG595.pdf)

<sup>51</sup> Thomas Barfield: Afghanistan: A Cultural and Political History, Princeton University Press, 2010, 315.

<sup>52</sup> Uo. 316.

<sup>53</sup> Seth G. Jones: In the Graveyard of Empires – America’s War In Afghanistan, W. W. Norton & Company 2009, 124–129.

A csökkenő amerikai csapatlétszám értelemszerűen szükségessé tette a helyi biztonsági erők kiképzését és létszámának bővítését. A felkelés elleni hadviselésben kulcsfontosságú szerep jut a rendőrségnek, amelynek tagjai a lakosság között élnek, és amely a kormány leghatékonyabb eszköze lehet a felkelés felderítésében és a felkelői hálózat szétrombolásában. A rendőrség azonban általánosságban nem volt megfelelően felszerelve és kiképezve, ráadásul a velejéig korrupt volt. Fokozta a bajt, hogy az Amerikai Egyesült Államok elsősorban az Afgán Nemzeti Hadsereg felépítésére és felszerelésére koncentrált, és nem igazán volt felkészülve arra, hogy a rendőrséget is kialakítsa. Mivel a rendőrség létrehozásához szükséges programokat nem tudták keresztülvinni, azok a mechanizmusok sem épülhettek ki, amelyek révén a korrupció kérdését kezelni lehetett volna. Hiányzott az egységes irányítás, hírszerzés és tervezés is, nem beszélve arról, hogy a rendőri erők inkább voltak lojálisak a helyi vezetőkhez és törzsekhez, mint a központi kormányzathoz. Mindez együttesen gyakorlatilag alkalmatlanná tette a rendőrséget a határellenőrzésre, valamint a kábítószer-kereskedelem és a tálibok elleni küzdelemre.<sup>54</sup>

Az Afgán Nemzeti Hadsereg a rendőrségnél jobb helyzetben volt, mivel az Amerikai Egyesült Államok a kezdetektől fogva vezető szerepet vállalt a kiképzésben, az afgán védelmi minisztérium felállításában. Az afgán újoncok megkapták az alap harcászati kiképzést és a megfelelő fizetést, aminek köszönhetően csökkenni kezdett a dezertálók száma. Az afgán katonák jól teljesítettek a Catania műveletben (2005) és a 2006-os főbb gerillaellenes hadműveletekben is, mint az Operation Mountain Thrust és az Operation Mountain Lion. 2007-ben Gázni tartományban az Operation Maiwand és az Operation Achilles alkalmával, illetve Helmand tartományban is vezető szerepet játszottak. Az ANA hatékony volt a hírszerzés, a tömegosztatás és a humanitárius segítségnyújtásban is, viszont még mindig nem volt megfelelően felszerelt, nem volt saját légierője, mint ahogy önálló védelmi költségvetése sem. A tálibok ezzel szemben rendkívül jól felszerelték voltak, és a forrásokban sem szenvedtek hiányt. A legnagyobb problémát az jelentette, hogy sem az ANA, sem pedig az afgán rendőrség, illetve a koalíciós csapatok sem tudták garantálni a lakosság biztonságát. A falvak főleg a déli és a keleti tartományokban egymás után kerültek tálib ellenőrzés alá. A kormányzat csak a regionális központokban tudta fenntartani befolyását. Óriási probléma volt, hogy az afgánok többségének nem volt heti kapcsolata a rendőrséggel, és 20%-uk nem is bízott bennük.<sup>55</sup>

A biztonsági helyzet rosszabbodása mellett további nehézséget jelentett, hogy a vidéki afgánok gyanakodva figyelték a nemzetközi segélyezők által támogatott kabuli elit társadalmi modernizációs törekvéseit. Egy NGO számára evidens volt, hogy elő kell segítenie a társadalmi esélyegyenlőséget, de Afganisztánban a társadalmi szokások megváltoztatása az 1920-as évek óta politikai problémát generált. A másik gond, hogy a legtöbb nemzetközi szakértő, aki az országba érkezett, vajmi keveset tudott az afgánokról és a társadalmi szokásaikról. Az afganisztáni államépítés kudarcának azonban hamarosan nemzetközi hatása lett. A rossz működés miatt a normál esetben a kormány mellett álló Kabulban is egyre nőtt az elégedetlenség, mivel ott is úgy látták, hogy a kormány alapvető dolgokat nem tudott szolgáltatni, mint pl. elektromos áram vagy ivóvíz.<sup>56</sup> Ebben értelemszerűen szerepet játszott az óriási mértékű korrupció, amely az államigazgatás minden szintjébe befészkelte magát, és aminek következtében a nemzetközi fejlesztési források a legtöbb esetben nem érték el

<sup>54</sup> Uo. 174.

<sup>55</sup> Uo. 176–182.

<sup>56</sup> Thomas Barfield: *Afghanistan: A Cultural and Political History*, Princeton University Press, 2010, 317.

a szándékolt célt, hanem a városi elitet gazdagították.<sup>57</sup> 2006-ban az amerikai külügyminisztérium által végzett közvélemény-kutatás szerint az afgánok több mint 50%-a gondolta azt, hogy Karzai elnök és kormánya kudarcot vallott a korrupció elleni küzdelemben, amely tovább növelte a tálibok támogatottságát. Ugyanez a közvélemény-kutatás mutatta ki azt, hogy a tálibokat támogatók 71%-a szerint a rendőrség korrump volt, 66% szerint az önkormányzatok esetében is jelen volt a korrupció, míg 68% mondta azt, hogy a bíróságok is korrumpak voltak.<sup>58</sup> A probléma egyenes következménye lett, hogy 2005–2006-tól kezdődően egyre inkább megszorodtak az öngyilkos merényletek, a robbantásos merényletek és a fegyveres támadások. A tálibok felbátorodását az amerikai bejelentés is segítette, miszerint folyamatosan kivonják Afganisztánból a csapataikat, helyüket pedig a NATO veszi át. A tálibok azonban tévedtek, mikor azt gondolták, hogy a NATO-csapatok, illetve -országok kevésbé lesznek hajlandók harcolni.<sup>59</sup>

## A KORMÁNYZAT KÜLSŐ TÁMOGATÓJA: A NATO

A NATO fokozottabb szerepvállalása 2003-ban merült föl először, és még abban az évben, augusztusban a NATO átvette az ISAF irányítását. A NATO 21. századi küldetését keresett, és Afganisztán volt a legmegfelelőbb hely erre. 2003 októberében az ENSZ BT felhatalmazást adott a NATO részére, hogy Kabulon kívül is folytathasson tevékenységet. James Jones tábornok, a NATO főparancsnoka 2004 februárjában részletes tervet tárt a NATO-tagállamok védelmi miniszterei elé, amely a NATO szerepvállalásának bővítéssorozatáról szólt, és amelyet a szövetség fokozatosan végrehajtott. 2007-re a nemzetközi erőket öt regionális parancsnokságra osztották fel: Kabul (Regional Command Capital Headquarters), Mazar-i Serif (Regional Command North), Herat (Regional Command West), Kandahár (Regional Command South) és Bagram (Regional Command East). A NATO-országok számára az afganisztáni hadműveletek esélyt jelentettek arra, hogy az Irak feletti szakítást követően a szövetségbe új életet leheljenek. Franciaország és Németország egyaránt szembehelyezkedett az Amerikai Egyesült Államokkal az iraki inváziót megelőzően, és azt követően sem adtak segítséget, mikor a nagyobb hadműveletek már befejeződtek és a helyzet kezdett rosszra fordulni.<sup>60</sup> A NATO hadműveleteinek kiterjesztését ugyanakkor nem követte az erőforrások kiterjesztése, ezért híján voltak manőverező zászlóaljoknak, harci helikoptereknek, légi támogatásnak, nehéz és közepes szállítóhelikoptereknek. A NATO hirtelen az első, az eredeti hadműveleti területén kívüli háborúban találta magát, erőforrások és eszközök nélkül. A hiányosságok az erőszak szintjének emelkedésével váltak egyre inkább problémássá 2006–2007 folyamán. További probléma volt, hogy 2007-ben a NATO még mindig az előirányozottnál háromszerrel kevesebb katonával rendelkezett. 2007 közepén nagyjából 47 ezer NATO-katona állomásozott Afganisztánban, ebből 36 ezer volt NATO- és 11 ezer amerikai irányítás alatt. Volt néhány különleges egység is Kanadából, Nagy-Britanniából, Lengyelországból, az Egyesült Arab Emírségekből, Olaszországból és Jordániából. A helyzetet tovább rontotta, hogy a NATO-országok többsége nem járult hozzá katonái harci cselekményekben történő részvételéhez. A vonakodás hátterében az

<sup>57</sup> Seth G. Jones: *In the Graveyard of Empires – America's War In Afghanistan*, W. W. Norton & Company 2009, 184.

<sup>58</sup> Uo. 199.

<sup>59</sup> Thomas Barfield: *Afghanistan A Cultural and Political History*, Princeton University Press, 2010, 317–318.

<sup>60</sup> Seth G. Jones: *In the Graveyard of Empires – America's War In Afghanistan*, W. W. Norton & Company 2009, 246–248.



eltérő európai konfliktuskezelési felfogás állt, amely az újjáépítésre és a fejlesztésre akart nagyobb hangsúlyt helyezni, illetve az, hogy a harci tevékenységeknek alacsony volt a hazai támogatottsága. A nemzetközi erőket egyéb hiányosságok is jellemezték, de a legnagyobb gond az egységes parancsnoki irányítás hiánya volt, melynek eredményeként különböző nemzetiségű csapatok eltérő feladatokat láttak el ugyanabban a régióban, más-más bevetési szabályokkal. Az amerikaiak keményen kritizálták a NATO-tagállamokat viselkedésükért, de a probléma ugyanaz volt, mint korábban Vietnam esetében: a tagállamok hadseregeit egy szovjet típusú földi offenzíva kivédésére készítették fel, és nem volt meg a rutinjuk, sem a kiképztségük a gerillaellenes hadműveletekhez.<sup>61</sup>

Az afganisztáni felkelés elleni hadviselés leginnovatívabb eleme a tartományi újjáépítési csoportok (Provincial Reconstruction Team – PRT) létrehozása volt, melyben a katonai aspektus mellett a civil aspektus is helyet kapott. A PRT-k eltérő módon és sikerrel működtek, ami általában a csoportot adó nemzet, illetve ország politikájától, valamint a tartomány biztonsági helyzetétől függött. Azokban a tartományokban, ahol a biztonsági helyzet nem volt megfelelő, elsősorban délen és keleten, a PRT-k munkáját az ún. falustabilizációs csoportok (Village Stabilization Team) tevékenysége egészítette ki, melyek elsősorban egészségügyi szolgáltatások révén segítettek a helyiek támogatásának megnyerésében.<sup>62</sup>

A PRT-k és a falustabilizációs csoportok tevékenységének kezdetben komoly szerepe volt abban, hogy az afgánok támogatták a Karzai-kormányt és a koalíciós csapatokat. 2006-ra a lakosság 80%-a pozitívan viszonyult az amerikai csapatok tevékenységéhez, de 2006-tól kezdődően az afgán kormány támogatottsága elkezdett visszaesni a fokozódó erőszakhullám, az újjáépítés lassuló üteme és a széles körű korrupció miatt.<sup>63</sup>

## OBAMA HÁBORÚJA

Az Obama-adminisztráció – a Bush-kormányzattal ellentétben – az amerikai külpolitikai agenda homlokterébe helyezte Afganisztánt, és egyre kritikusabban viszonyult a Karzai-kormányhoz, valamint Pakisztánt is már a probléma részeként kezdte kezelni. Obama elnök 2009. március 27-én jelentette be az új amerikai stratégiát, melynek a következők voltak a céljai:

- a terroristahálózat felszámolása Afganisztánban és Pakisztánban;
- hiteles és hatékony kormányzat létrejöttének elősegítése Afganisztánban, amely az afgán emberek érdekeit szolgálja és képes az önálló működésre;
- önálló afgán biztonsági erők létrehozása, amelyek csökkentett amerikai részvétel mellett is képesek felkelés- és a terrorizmusellenes hadviselésre;
- civil kontroll és stabil alkotmányos alapokon nyugvó kormányzás, valamint gazdasági fejlődés elősegítése Pakisztánban;
- a nemzetközi közösség bevonása a célok megvalósításába az ENSZ vezető szerepével.<sup>64</sup>

<sup>61</sup> Uo. 248–253.

<sup>62</sup> Seth G. Jones: Counterinsurgency in Afghanistan, 2008, 106–108. [http://www.rand.org/content/dam/rand/pubs/monographs/2008/RAND\\_MG595.pdf](http://www.rand.org/content/dam/rand/pubs/monographs/2008/RAND_MG595.pdf)

<sup>63</sup> Uo. 109.

<sup>64</sup> White Paper of the Integrated Policy Group's Report on U.S. Policy toward Afghanistan and Pakistan, 2009, 1. [http://www.whitehouse.gov/assets/documents/Afghanistan-Pakistan\\_White\\_Paper.pdf](http://www.whitehouse.gov/assets/documents/Afghanistan-Pakistan_White_Paper.pdf)

A váltást az amerikai politikában a csapatlétszám folyamatos emelése is jelezte, elsőként további 21 ezer katona Afganisztánban történő telepítésével, majd 2009. december 1-jén Obama elnök újabb 30 ezer katona küldését jelentette be. Ezzel 2010-ben az amerikai csapatok létszáma Afganisztánban átlépte a 100 ezres határt. A csapatlétszám növelésének elsődleges indoka a tálibok aktivitásának megfékezése volt, de az új stratégia fényében nagyobb hangsúlyt kívántak helyezni a lakosság védelmének biztosítására. A tálib lendület megtörését 12–18 hónapban határozták meg, és – a fentebb jelzett 30 ezerrel együtt – mintegy 44 ezer további amerikai katona bevetésével számoltak.<sup>65</sup>

A csapatlétszám átmeneti emelése mellett az Obama-adminisztráció a kezdettől fogva hangsúlyozta, hogy az amerikai részvétel nem lehet örökkévaló, ezért az afganisztáni biztonsági feladatok ellátásának átadására 2011-et jelölték meg. Erre azért is szükség volt, hogy az afgán kormányt nagyobb erőfeszítésekre sarkallják a saját biztonsági erők kiképzésében. A 2011. évi teljes amerikai, illetve NATO-csapatkivonással kapcsolatos félelmek eloszlátása érdekében a 2010. november 19–20-i lisszaboni NATO-csúcson a tagállamok úgy határoztak, hogy a feladatok átadása 2011-ben kezdődik meg és 2014 végén fejeződik be. A feladatátadás a gyakorlatban azt jelentette, hogy az átmeneti időszak alatt az átadott területeken az afgán csapatok vették/veszik át az irányítást, miközben a NATO/ISAF-csapatok támogatói szerepkörbe kerülnek.<sup>66</sup>

A területek és ezzel együtt a feladatok átadása az előzőleg meghatározott ütemterv szerint halad, e sorok írásakor – 2013 júniusa óta – az ötödik részlet átadása zajlik. Párhuzamosan az átadási folyamattal az amerikai és a NATO-csapatok létszáma is folyamatosan csökken. 2014 februárjában az Afganisztánban állomásozó amerikai katonák létszáma már csak 34 ezer volt. A maradék csapatokat az áprilisi afganisztáni elnökválasztás után vonják ki fokozatosan az év végéig. 2014 után kisebb kontingens maradna az országban, melynek a létszámát és afganisztáni tartózkodásának idejét a megkötendő Bilaterális Biztonsági Egyezményben (Bilateral Security Agreement) fogják meghatározni.<sup>67</sup> A 2014 utáni időszakra vonatkozóan jelenleg a 10 évre szóló Stratégiai Partnerségi Egyezmény (Strategic Partnership Agreement – SPA) van érvényben az Amerikai Egyesült Államok és Afganisztán között. Az SPA megerősíti az amerikai elköteleződést Afganisztán biztosításában, csapatlétszám említése nélkül. Az amerikai hadsereg továbbra is segítséget fog nyújtani az afgán hadsereg és rendőrség számára a kiképzés és a felszerelés területén, valamint az amerikai kormányzat gazdasági segítyen keresztül is támogatni fogja Afganisztánt.<sup>68</sup>

## SIKER?

Bár az Amerikai Egyesült Államok és szövetségesei már tizenhárom évet töltöttek el Afganisztánban, az ország helyzete továbbra is bizonytalan. A felkelés elleni hadviselés egyik alaptétele a lakosság megvédése a felkelőktől, de arra nem alkalmas, hogy a lakosságot a saját vezetésétől is meg tudja védeni. Az Obama-adminisztráció újfajta megközelítése az afganisztáni „elfelejtett” háborút ugyan a fontossági sorrendben az első helyre helyezte, és ennek következtében sikerült megakadályozni a biztonsági helyzet további romlását, de nem tudták felszámolni sem a széles körű korrupciót, sem pedig az elterjedt drogkereskedelmet.

<sup>65</sup> Kenneth Kazman: Afghanistan: Post-Taliban Governance, Security, and U.S. Policy, March 4, 2014, 20. <http://www.fas.org/sgp/crs/row/RL30588.pdf>

<sup>66</sup> Uo. 20–21.

<sup>67</sup> Uo. 23.

<sup>68</sup> Uo. 27.

Afganisztánban továbbra is olyan problémákkal kell szembenézni, mint pl. a nagyarányú munkanélküliségi ráta a fiatalok körében, nem sorolva az egyéb társadalmi problémákat, amelyek között előkelő helyet foglal el az etnikumok között meglévő feszültség is.<sup>69</sup> Mindezek alapján kijelenthető, hogy egyelőre nem sikerült teljesíteni a sikeres felkelés elleni hadviselés egyik alaptételét, azaz a minőségi helyi kormányzás megteremtését, amely képes megfelelő szolgáltatásokat nyújtani a lakosság számára, ezért élvezzi annak támogatását. Afganisztánban nem épült ki az a politikai rendszer, amely lehetővé tenné a kormányzat felelősségre vonását, valamint hiányzik az a típusú közigazgatás is, amely képes az állami bevételek begyűjtésére. Becslések szerint az Amerikai Egyesült Államok és szövetségesei fedezik Afganisztán közkiadásainak 90%-át, köztük az afgán biztonsági erőket is.<sup>70</sup>

Az Amerikai Egyesült Államok és szövetségeseinek közvetlen szerepvállalása a végéhez közeledik, melyet követően az afgán nemzeti erőknél képesnek kell lenniük arra, hogy teljesen önállóan vegyék fel a küzdelmet a felkelőkkel szemben. A felkelők Pakisztán általi támogatását viszont nem sikerült felszámolni, és jó eséllyel még akkor is megmarad majd, amikor az Amerikai Egyesült Államok végképp elhagyja Afganisztánt. Az afgán biztonsági erők amerikai, illetve NATO-támogatással jelenleg képesek helytállni a felkelőkkel szemben, de kérdéses, hogy a szövetségesek távozása és a támogatások majdani megszüntetése után az afgán állam miből fogja fenntartani a hadsereget és fizetni a tevékenységével járó kiadásokat. Az afgán biztonsági erők helyzete abból a szempontból is érdekes, hogy a jelek szerint a meghatározó afgán vezetők a nemzetközi csapatok távozására a saját korábbi milíciáik újjászervezésével készülnek, amelyek a későbbiekben ismét az etnikumok közötti háborúk eszközüül szolgálhatnak a hatalom megszerzéséért folytatott küzdelemben.<sup>71</sup>

Egyes nézetek szerint a felkelés elleni hadviselés, illetve az afganisztáni nemzetközi szerepvállalás kudarcra van ítélve, és a háború a koalíciós harcoló alakulatok távozása után a legjobb esetben is holtpontra fog jutni, ami felerősíti a felek közötti megbékélés elősegítése iránti igényt.<sup>72</sup> A megbékélési folyamatnak, akárcsak a felkelés elleni hadviselés sikerességének előfeltétele azonban az afgán kormányzati teljesítmény javítása, amit az elmúlt tizenhárom évben nem sikerült elérni. Így kérdéses, hogy mi lesz Afganisztán sorsa a nemzetközi erők végső távozása után.

## FELHASZNÁLT IRODALOM

- Barfield, Thomas: *Afghanistan A Cultural and Political History*. Princeton University Press, 2010.
- Besenyő János: *Western Sahara*. Pécs, Hungary: IDResearch Ltd./Publikon, 2009. [http://www.kalasznyikov.hu/dokumentumok/besenyő\\_western\\_sahara.pdf](http://www.kalasznyikov.hu/dokumentumok/besenyő_western_sahara.pdf)
- Biddle, Stephen: *Ending the War in Afghanistan*. 2013. [http://www.cfr.org/defense-and-security/ending-war-afghanistan/p31305?cid=rss-asiaandpacific-ending\\_the\\_war\\_in\\_afghanistan-082813](http://www.cfr.org/defense-and-security/ending-war-afghanistan/p31305?cid=rss-asiaandpacific-ending_the_war_in_afghanistan-082813)(Letöltés ideje: 2014. március 30.)

<sup>69</sup> Karl. W. Eikenberry: The Limits of Counterinsurgency Doctrine in Afghanistan, 2013. <http://www.foreignaffairs.com/articles/139645/karl-w-eikenberry/the-limits-of-counterinsurgency-doctrine-in-afghanistan>

<sup>70</sup> Uo.

<sup>71</sup> Kenneth Kazman: Afghanistan: Post-Taliban Governance, Security, and U.S. Policy, March 4, 2014, 24. <http://www.fas.org/sgp/crs/row/RL30588.pdf>

<sup>72</sup> Stephen Biddle: Ending the War in Afghanistan, 2013. [http://www.cfr.org/defense-and-security/ending-war-afghanistan/p31305?cid=rss-asiaandpacific-ending\\_the\\_war\\_in\\_afghanistan-082813](http://www.cfr.org/defense-and-security/ending-war-afghanistan/p31305?cid=rss-asiaandpacific-ending_the_war_in_afghanistan-082813)

- Eikenberry, Karl. W.: *The Limits of Counterinsurgency Doctrine in Afghanistan*. 2013. <http://www.foreignaffairs.com/articles/139645/karl-w-eikenberry/the-limits-of-counterinsurgency-doctrine-in-afghanistan> (Letöltés ideje: 2014. március 30.)
- Field Manual 3-24.2 Tactics in Counterinsurgency, 2009. <http://www.fas.org/irp/doddir/army/fm3-24-2.pdf> (Letöltés ideje: 2014. március 28.)
- Jalali, Ali A.: *The Future of Afghanistan*. 2006. <http://strategicstudiesinstitute.army.mil/pubs/parameters/articles/06spring/jalali.pdf> Letöltés ideje: 2014. március 30. 21:39
- Jones, Seth G.: *In the Graveyard of Empires – America’s War In Afghanistan*. W. W. Norton & Company 2009.
- Jones, Seth G.: *Counterinsurgency in Afghanistan*. RAND, 2008. [http://www.rand.org/content/dam/rand/pubs/monographs/2008/RAND\\_MG595.pdf](http://www.rand.org/content/dam/rand/pubs/monographs/2008/RAND_MG595.pdf) (Letöltés ideje: 2013. október 30.)
- Kazman, Kenneth: *Afghanistan: Post-Taliban Governance, Security, and U.S. Policy*. CRS Report for Congress March 4, 2014. <http://www.fas.org/sgp/crs/row/RL30588.pdf> (Letöltés ideje: 2014. március 14. 16:31)
- Kilkullen, David: *The Accidental Guerilla*. Oxford University Press, 2009.
- Mackinklay, John – Al-Baddawy, Alison: *Rethinking Counterinsurgency*. RAND, 2008. [http://www.rand.org/content/dam/rand/pubs/monographs/2008/RAND\\_MG595.5.pdf](http://www.rand.org/content/dam/rand/pubs/monographs/2008/RAND_MG595.5.pdf) (Letöltés ideje: 2013. október 17.)
- Mao Tse-tung: *On Guerrilla Warfare*. <http://www.usmc.mil/news/publications/Documents/FMFRP%2012-18%20Mao%20Tse-tung%20on%20Guerrilla%20Warfare.pdf>
- Paul, Christopher – Clarke, Colin P. – Grill, Beth – Dunigan, Molly: *Paths to Victory. Detailed Insurgency Case Studies*. RAND, 2013. [http://www.rand.org/content/dam/rand/pubs/research\\_reports/RR200/RR291z2/RAND\\_RR291z2.pdf](http://www.rand.org/content/dam/rand/pubs/research_reports/RR200/RR291z2/RAND_RR291z2.pdf)
- Rashid, Ahmed: *Taliban*. Yale University Press, 2010.
- Biddle, Stephen: *Ending the War in Afghanistan*. 2013. [http://www.cfr.org/defense-and-security/ending-war-afghanistan/p31305?cid=rss-asiaandpacific-ending\\_the\\_war\\_in\\_afghanistan-082813](http://www.cfr.org/defense-and-security/ending-war-afghanistan/p31305?cid=rss-asiaandpacific-ending_the_war_in_afghanistan-082813) (Letöltés ideje: 2014. március 30.)
- White Paper of the Integrated Policy Group’s Report on U.S. Policy toward Afghanistan and Pakistan, 2009 [http://www.whitehouse.gov/assets/documents/Afghanistan-Pakistan\\_White\\_Paper.pdf](http://www.whitehouse.gov/assets/documents/Afghanistan-Pakistan_White_Paper.pdf) (Letöltés ideje: 2014. március 30.)

Nagy Ferenc alezredes:

## AZ EUFOR CSÁDI MŰVELETE EGY MAGYAR KATONA TAPASZTALATAIN KERESZTÜL

*A Szudán nyugati részén elhelyezkedő Dárfúrban az 1990-es évektől fogva az etnikai, törzsi háborúk miatt emberek tízezrei, százezrei voltak kénytelenek elhagyni házaikat, földjüket abban a reményben, hogy túl tudják élni ezt a véres és könyörtelen háborút. A menekültek nem csupán az országon belül próbálták biztonságos helyet találni, hanem több százezer ember kényszerült elhagyni az országát. A népiirtásig fajuló harcok miatt Csádra és a Közép-afrikai Köztársaságra (KAK) is kihatott ez az instabil biztonsági állapot, mert hatalmas menekültáradat indult meg a fenti országokba.<sup>1</sup> Az Egyesült Nemzetek Szervezete (ENSZ) a helyzet rendezése érdekében békefenntartó katonák jelenlétével, menekülttáborok felállításával próbálta kezelni a kialakult helyzetet. A menekültek részére azonban ezek a zsúfolt táborok nem nyújtottak tökéletes védelmet, mivel a táborok őrzés-védelmét az ENSZ nem volt képes teljes mértékben szavatolni a rendelkezésére álló erőivel és eszközeivel. A táborok körül megjelentek az áttelepült lázadó erők, milicisták, helyi hadurak csapatai, akik nőket erőszakoltak meg és gyerekeket raboltak el, kényszerítve őket arra, hogy csatlakozzanak hozzájuk.*

## AZ EU KÖZÖS BIZTONSÁG- ÉS VÉDELEMPOLITIKÁJÁNAK KIALAKULÁSA

A II. világháború után egyes nyugat-európai országokban felmerült az igény egy olyan szervezet létrehozására, amely elősegíti az újjáépítést és megakadályozza egy újabb világháború kitörését. Az 1951-ben aláírt párizsi szerződéssel alakították meg az Európai Szén- és Acélközösséget, ezt követően az integrációban részt vevő országok között megszűnt a vám a szénre és a kohászati termékekre. A vámmentességnak a gazdaság más szektoraira történő kiterjesztését az 1957-ben aláírt római szerződés tette lehetővé, létrehozva az Európai Gazdasági Közösséget, más néven a Közös Piacot.<sup>2</sup> Ezt követően a részt vevő országok már nemcsak gazdasági területen igyekeztek kapcsolataikat szorosabbra fűzni, hanem a politika területén is közeledtek egymáshoz.

Az Európai Unió új szakaszát az 1992. február 7-én Maastrichtban aláírt szerződés jelentette, mely lehetővé tette a politikai integráció elindítását.<sup>3</sup> A maastrichti szerződést ezt követően 1997-ben (amszterdami szerződés) és 2001-ben (nizzai szerződés) módosították. Az uniós tagállamok működésére a legnagyobb hatással azonban a 2007. december 13-án Lisszabonban aláírt, az EU két alapszerződését, vagyis az Európai Unióról szóló és az Európai Közösséget létrehozó szerződéseket módosító szerződés volt. A ratifikációs eljárás 2009-re csúszott az ír népszavazás megismétlése, illetve a lengyel és a cseh ratifikációs eljárások elhúzódása miatt.<sup>4</sup> Az új szerződéssel a korábbi európai biztonság- és védelempolitikát az

<sup>1</sup> [http://www.doria.fi/bitstream/handle/10024/77169/StratL2\\_35.pdf?sequence=1](http://www.doria.fi/bitstream/handle/10024/77169/StratL2_35.pdf?sequence=1)

<sup>2</sup> [http://europa.eu/about-eu/eu-history/index\\_hu.htm](http://europa.eu/about-eu/eu-history/index_hu.htm)

<sup>3</sup> [http://europa.eu/legislation\\_summaries/institutional\\_affairs/treaties/treaties\\_maastricht\\_hu.htm](http://europa.eu/legislation_summaries/institutional_affairs/treaties/treaties_maastricht_hu.htm)

<sup>4</sup> [http://ec.europa.eu/archives/lisbon\\_treaty/take/index\\_hu.htm](http://ec.europa.eu/archives/lisbon_treaty/take/index_hu.htm)

EU által elfogadott közös biztonság- és védelempolitika váltotta fel, mely az európai kül- és biztonságpolitika egyik fő eleme. A lisszaboni szerződés lehetővé tette, hogy az EU harmadik országban műveleti feladatokat végezzen. A szerződés hatályba lépése előtt az EU a következő feladatokat hajthatta végre:<sup>5</sup>

- humanitárius és mentési feladatok;
- konfliktus-megelőzési és békefenntartási feladatok;
- harcoló erők válságkezelésben kifejtett feladatai.

A fenti feladatok a szerződés aláírásával a következőkkel egészültek ki:<sup>6</sup>

- közös leszerelési műveletek;
- katonai tanácsadási és segítségnyújtási feladatok;
- konfliktus lezárását követően a helyzet stabilizálására irányuló műveletek.

A lisszaboni szerződés nyitotta meg az utat az uniós országok számára, hogy a közös biztonsági és védelempolitikai célok elérése érdekében egy művelet végrehajtásában többnemzeti erők is részt vegyenek.

Az EU katonai csapatainak az első alkalmazására 2003 márciusában került sor Macedóniában az „EUFOR Concordia”<sup>7</sup> művelet keretében. Ezt követően az EU a Kongói Demokratikus Köztársaságban az „EUFOR Artemis”<sup>8</sup> névvel fémjelzett műveletben vett részt katonai erő alkalmazásával.

Az EU katonai csapatainak következő alkalmazása a 2007-ben az ENSZ Biztonsági Tanácsa (BT) által elfogadott 1778. számú határozat alapján vette kezdetét. Az ENSZ-határozattal útnak indított „MINURCAT”<sup>9</sup> misszió célja az volt, hogy biztosítsa a térségben élő civil lakosság védelmét, az emberi jogok védelmét és a törvényesség érvényre juttatását a régió biztonságának elősegítése érdekében. A misszió kiváltó oka az volt, hogy a médiában oly sokat emlegetett Szudán nyugati részén, Dárfúrban kirobbant felkelés eredményeként megindult 170–180 ezer menekültből közel 40 ezer jelent meg Csád területén.<sup>10</sup> Az ENSZ BT által elfogadott határozat alapján az EUFOR a következő felhatalmazást<sup>11</sup> kapta:

- megvédeni a civileket, különösen a lakóhelyüket elhagyni kényszerült személyeket és a menekülteket a veszélyhelyzetben;
- elősegíteni a humanitárius segélyek célba juttatását és a humanitárius személyzet szabad mozgását a műveleti területen;
- hozzájárulni az ENSZ személyzetének, létesítményeinek és felszerelésének a védelméhez, továbbá biztosítani az ENSZ személyzetének és alkalmazottainak a szabad mozgását.

Az ENSZ-misszió civil és rendőri erőkkel rendelkezett, tagjai részt vettek a helyi rendőrök kiképzésében és az igazságszolgáltatás fejlesztésében. Az ENSZ BT által elfogadott határozat tette lehetővé a térségben az EU számára, hogy katonai csapatokat küldjön és békefenntartó feladatokat hajtson végre.<sup>12</sup>

<sup>5</sup> [http://europa.eu/legislation\\_summaries/institutional\\_affairs/treaties/lisbon\\_treaty/ai0026\\_hu.htm](http://europa.eu/legislation_summaries/institutional_affairs/treaties/lisbon_treaty/ai0026_hu.htm)

<sup>6</sup> [http://europa.eu/legislation\\_summaries/institutional\\_affairs/treaties/lisbon\\_treaty/ai0026\\_hu.htm](http://europa.eu/legislation_summaries/institutional_affairs/treaties/lisbon_treaty/ai0026_hu.htm)

<sup>7</sup> [http://eeas.europa.eu/csdp/missions-and-operations/concordia/mission-description/index\\_en.htm](http://eeas.europa.eu/csdp/missions-and-operations/concordia/mission-description/index_en.htm)

<sup>8</sup> [http://eeas.europa.eu/csdp/missions-and-operations/artemis-drc/mission-description/index\\_en.htm](http://eeas.europa.eu/csdp/missions-and-operations/artemis-drc/mission-description/index_en.htm)

<sup>9</sup> Mission des Nations Unies en République centrafricaine et au Tchad.

<sup>10</sup> Besenyő János, Jagadics Péter, Hetényi Soma Ambrus, Resperger István: Országismertető – Csád, 94.

<sup>11</sup> <http://www.un.org/News/Press/docs/2007/sc9127.doc.htm>

<sup>12</sup> Besenyő János: Magyar békefenntartók Afrikában, 395.

## AZ EUFOR CSÁDI MŰVELETÉRŐL

### Döntés a műveletről

Az EU Tanácsa 2007. október 15-én elfogadta a 2007/677/KKBP együttes fellépés az Európai Unió csádi köztársasági és közép-afrikai köztársasági katonai műveletről szóló határozatot. Az EU – az ENSZ határozatában biztosított megbízással összhangban – EUFOR Tchad/RCA<sup>13</sup> elnevezésű áthidaló katonai műveletet folytathatott a Csádi Köztársaságban és a Közép-afrikai Köztársaságban.<sup>14</sup>

Az EU műveleti parancsnokának az ír Patrick Nash altábornagyot nevezték ki, az EU-erők főparancsnokának pedig a francia Jean-Philippe Ganascia vezérőrnagyot.<sup>15</sup> A misszió során felmerült közös költségek fedezetére először 99 200 000 eurót szántak, de az összeget később 120 millió euróra emelték. Meg kell említeni, hogy a közös biztonság- és védelempolitika keretein belül az EU által végrehajtott katonai műveletek, illetve védelmi vonatkozású műveletek finanszírozása nem az unió költségvetéséből történik. A műveletek finanszírozása két módon lehetséges: egyrészt az uniós tagállamok által befizetett hozzájárulásból létrehozott úgynevezett „ATHENA” finanszírozási-igazgatási mechanizmus útján, melyet az EU 2004-ben hozott létre. Ami nem esik az „ATHENA” finanszírozási rendszer alá, ott a tagállamok azt az elvet követik, hogy az a tagállam állja a költségeket, amelyiknél azok elsődlegesen jelentkeznek.<sup>16</sup>

### Az EUFOR csádi műveletének megindítása

Az EU erőinek a katonai műveleti területre történő érkezése nem volt nehézségektől mentes. El kell mondani, hogy az EUFOR Csádban történő telepítése a kezdetektől fogva komoly problémát jelentett, mivel a misszió végrehajtásához szükséges katonai erő nagyságának és a feladat végrehajtásához szükséges technikai eszközök biztosítása nehézséget okozott. A művelet 2007. szeptember 3-án a műveleti parancsnokság aktiválásával kezdődött. Az első erőgeneráló konferenciára 2007. november 7-én került sor, majd 12-én a tanács elfogadta a műveleti elgondolást (Concept of Operations – CONOPS). Az ötödik és egyben utolsó erőgeneráló konferenciát 2008. január 11-én tartották, ami azt mutatja, hogy a művelet érdekében szükséges állománytábla feltöltése nem volt egyszerű feladat. A tanács végül 2008. január 28-án a 2008/101/KKBP határozatában fogadta el a műveleti tervet és ezzel hivatalosan is megkezdődött az EUFOR Tchad/RCA telepítése a műveleti területre.

### A misszió erőinek és eszközeinek telepítése

Az első repülőgép 2008. február 12-én érkezett a műveleti területre. A misszió a kezdeti műveleti képességet (Initial Operational Capability – IOC) 2008. március 15-én érte el. A műveleti parancsnokság aktivizálását követően a csádi műveletben részt vevő országoknak majdnem egy évre volt szükségük, hogy elérjék a teljes műveleti készenléteket, melyet 2008.

<sup>13</sup> <http://eur-lex.europa.eu/LexUriServ/LexUriServ.do?uri=OJ:L:2007:279:0021:0024:HU:PDF>

<sup>14</sup> A misszió hivatalos nevében szerepel a Közép-afrikai Köztársaság, illetve annak francia rövidítése (RCA – République centrafricaine), a tanulmányban azonban az általánosan használt csádi misszió elnevezéssel szerepel.

<sup>15</sup> <http://eur-lex.europa.eu/LexUriServ/LexUriServ.do?uri=OJ:L:2007:279:0021:0024:HU:PDF>

<sup>16</sup> [http://hadmernok.hu/2010\\_3\\_kozma.pdf](http://hadmernok.hu/2010_3_kozma.pdf)

szeptember 15-én hivatalosan is bejelentettek. Az európai uniós országok közül összesen 23 ország vett részt a műveletben, rajtuk kívül Albánia, Horvátország és Oroszország is hozzájárult a feladat sikeres végrehajtásához. A műveleti területen (Area of Operations – AOO) a következő országok voltak jelen:<sup>17</sup> Albánia: 61 fő katona; Ausztria: 161 fő katona, 50 fő a különleges erőktől; Belgium: 100 fő katona, 22 fő a különleges erőktől; Bulgária: két fő katona; Finnország: 61 fő katona; Franciaország: 2000 fő katona (plusz 500 fő katona vett részt a logisztikai támogatásban) és 8 helikopter; Görögország: 4 fő katona; Hollandia: 60 fő tengerészgyalogos; Horvátország: 15 fő a különleges erőktől; Írország: 500 fő katona és 2 helikopter; Lengyelország: 400 fő katona és 3 helikopter; Nagy-Britannia: 4 fő katona; Németország: 4 fő katona; Olaszország: 100 fő katona (egészségügyi alegység); Portugália: egy C-130H repülőgép 30 főnyi kiszolgáló személyzettel; Románia: 120 fő katona; Svédország: 202 fő katona; Szlovákia: 15 fő a különleges erőktől.

Magyarország a műveletben három fő törzstiszt kiküldésével vett részt, azzal a kikötéssel, hogy a stratégiai parancsnokságon teljesítenek szolgálatot, nemzeti korlátozással.<sup>18</sup>

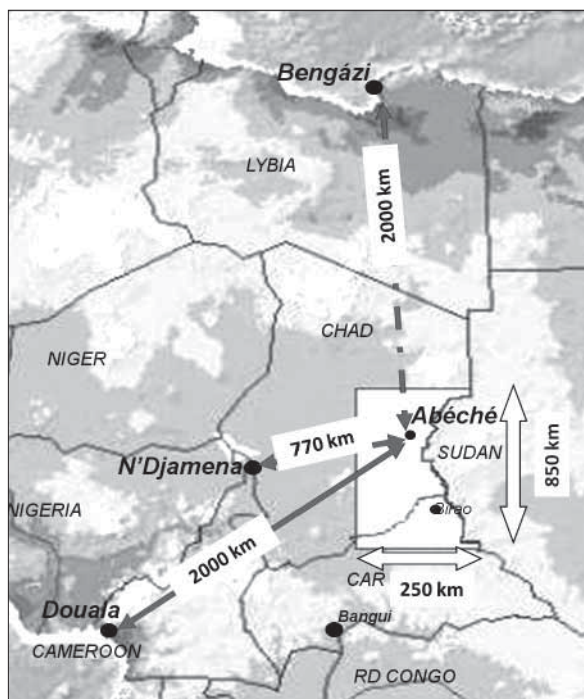

#### 1. térkép

A vezetési pontok és a táborok elhelyezkedése a műveleti területen (készítette a szerző). A misszió tevékenységét nehezítette, hogy a legközelebbi tengeri kikötőig (Sea Port Of Debarcation – SPOD) 2000 km (Bengázi és Douala), míg N'Djamenáig, a fő repülőtérig (Aerial Port Of Debarcation – APOD) 770 km a távolság Abéché-től, a műveleti terület központjától.

### Az EUFOR csádi művelete vezetési pontjainak és erőinek az elhelyezkedése

A műveleti parancsnokság Párizsban, a Mont Valerian bázison működött, a műveleti erők főparancsnoksága (Stars Camp) a csádi Abéchében, a mögöttes parancsnokság (Europa Camp) pedig N'Djamenában települt. Ezenkívül egy-egy zászlóalj települt a műveleti te-

<sup>17</sup> Besenyő János: Magyar békefenntartók Afrikában, 395–396.

<sup>18</sup> <http://www.scribd.com/doc/161017303/Hungarian-military-forces-in-Africa-%E2%80%93-past-and-future-Recovering-lost-knowledge-exploiting-cultural-anthropology-resources-creating-a-comprehensive>



riületen a lengyel vezetésű Iriba, a francia vezetésű Farchana és az ír vezetésű Goz Beida táborban. A zászlóaljknál egyenként 600 fő elhelyezésére volt lehetőség, ami a váltás időszakában esetenként megduplázódott. Ezen túl francia vezetés alatt egy századnyi erő települt a közép-afrikai köztársasági Biraóban.

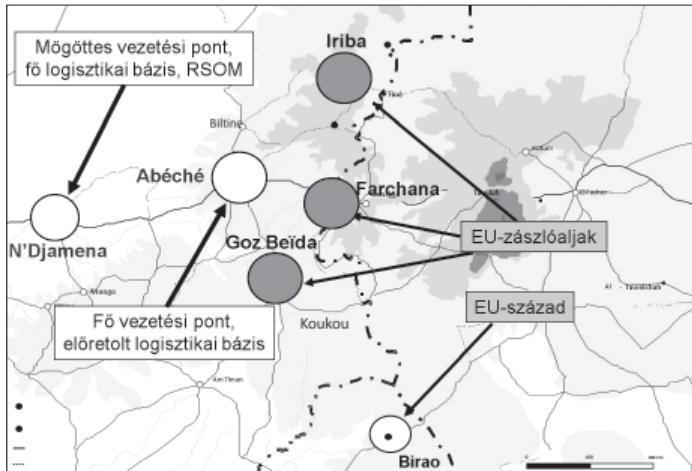

2. térkép

A vezetési pontok és a táborok elhelyezkedése a műveleti területen (készítette a szerző).

## AZ EUFOR CSÁDI MISSZIÓJÁNAK LOGISZTIKAI ASPEKTUSA

Az EU ezen katonai műveletének végrehajtása a logisztikai terület részére hatalmas kihívást jelentett. Az EUFOR számára megfogalmazott célok elérése érdekében a misszió tervezése és végrehajtása során a következő tényezőket kellett szem előtt tartani:

- a műveleti terület földrajzi adottságait (nagy távolságok a logisztikai csomópontok között, az esős évszakban pedig a használható utak száma minimálisra csökkent);
- a több országból érkező résztvevők miatt a feladatok szinkronizálását;
- megfelelő logisztikai erőforrások biztosítását a műveleti területen az esős évszak előtt, hogy az esetleges hiányok elkerülhetőek legyenek (30–90 DOS<sup>19</sup>);
- az ivóvíz és a tábor üzemeltetéséhez szükséges víz folyamatos biztosítását;
- a korlátozott szállítási lehetőségeket a műveleti területen;
- a korlátozott helyi szállítóképességeket;
- a raktározási lehetőségek hiányát;
- az erődítési anyagok korlátozott elérhetőségét;
- az extrém éghajlati klíma negatív hatását a járművek és az eszközök (légi jármű, haditechnikai eszközök, gépjárművek, aggregátorok stb.) üzemeltetésére;
- a kikötői ki- és berakodási kapacitást és képességet;
- a meglévő repülőterek állapotát, alkalmazhatóságát;
- az elérhető képzett munkaerő igénybevételét a helyi piacon.

## Szállítás

A művelet kezdetekor az egyik legnagyobb kihívás a katonai csapatok, hadfelszerelési anyagok, eszközök műveleti területre történő eljuttatása volt.

<sup>19</sup> Days Of Supply.

A stratégiai szállítás alapvetően két módon történt: tengeri és légi úton. Ezt követően pedig a szállítmányok vasúti és közúti szállítás kombinációjával érkeztek meg a művelési területre. A légi szállítás esetén jelentkező költségek csökkentése érdekében a részt vevő országok többsége Európából tengeri úton juttatta el a művelet végrehajtásával összefüggő hadfelszerelési anyagait, eszközeit. A stratégiai légi szállítást a művelet kezdetén alkalmazták az országok (176 alkalommal érkeztek II–76 és An–124 típusú szállító repülőgépek Európából),<sup>20</sup> továbbá azon anyagok, eszközök szállítását oldották meg így, amelyek rendelkezésre állása kulcsfontosságú volt a művelet érdekében. Tengerjáró teherhajó igénybevételére kilenc alkalommal volt szükség 1500 konténer, valamint 900 harc- és gépjármű szállítására érdekében. Ezt követően az Európából Doualába (Kamerun) érkező tengerjáró teherhajók rakományainak a kijelölt művelési területre történő eljuttatására további 21 vasúti szerelvényre és 140 közúti konvojra volt szükség.<sup>21</sup>

A tengeri szállítások 12–20 napot vettek igénybe, majd további 5–10 nappal kellett számolni az anyagok, eszközök érkezéséig annak függvényében, hogy a továbbiakban közúton vagy légi úton történt a szállítás. A művelet kezdetén a tengeri úton érkezett anyagok fogadására, állomásoztatására, továbbmozgatására (RSOM<sup>22</sup>-feladat) kijelölt erőket meg kellett erősíteni, hogy a szállítmányok minél hamarabb a művelési területre jussanak.

Az EUFOR csádi missziójának utánpótlását az alábbi stratégiai útvonalakon lehetett biztosítani:

1. opció: tengeri kirakás Doualában (Kamerun), innen légi, közúti vagy vasúti szállítás, majd ezt követően az anyagok, eszközök átrakása közúti szállítókra.
2. opció: légi vagy közúti szállítás Líbián keresztül.
3. opció: Európából közvetlen légi szállítás N'Djamenába (APOD).

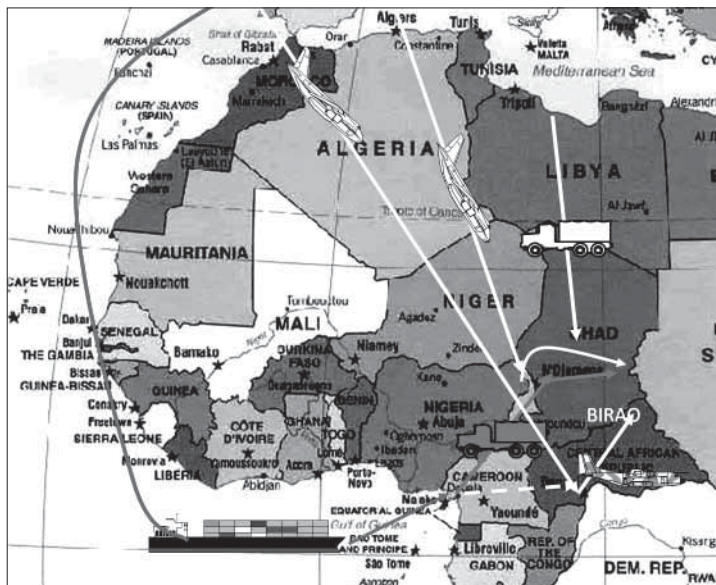

3. térkép  
A stratégiai szállítási  
útvonalak (készítette a  
szerző).

<sup>20</sup> Bjoern H. Seibert: Operation EUFOR Tchad/RCA and the European Union's Common Security and Defence Policy, SSI, 2010. október, 20.

<sup>21</sup> Bjoern H. Seibert: Operation EUFOR Tchad/RCA and the European Union's Common Security and Defence Policy, SSI, 2010. október, 20.

<sup>22</sup> Reception, Staging and Onward Movement.

A csapatok, eszközök, anyagok mozgatása során szem előtt kellett tartani az adott országokkal kapcsolatos nemzetközi szerződések, egyezmények (SOFA<sup>23</sup>) meglétét, érvényességét. Ezen túl az EU katonai erőinek együtt kellett működniük az ENSZ illetékes szerveivel, valamint mindazon nem kormányzati, humanitárius szervezetekkel, amelyek a műveleti területen jelen voltak a telepítés, a művelet végrehajtása és a visszatelepítés során.

## TAPASZTALATOK

Jóllehet az EU a műveleti terv elfogadásakor kinyilvánította elkötelezettségét a misszió iránt, de az ennek a megvalósításával összefüggő katonai képességek (SOF,<sup>24</sup> MEDEVAC<sup>25</sup> stb.) biztosítása már nehézségekbe ütközött. A Németország és Nagy-Britannia részéről jelentkező érdektelenség és passzivitás megnehezítette a Nash tábornok által megkívánt erők biztosítását. Személyes véleményem szerint a fenti országok távolmaradását az is befolyásolhatta, hogy ebben az időben nagyszámú erővel és technikai eszközzel vettek részt a NATO afganisztáni missziójában, továbbá az is érezhető volt, hogy nem kívántak asszisztálni a francia érdekek Afrikában történő erősítéséhez.

A személyi állomány és a hadfelszerelés erőgenerálás során jelentkező hiánya miatt Franciaország kezdeményezésére oroszok is részt vettek a műveletben. A repülőgépek és a helikopterek hiánya a műveleti területen akár azt is eredményezhette volna, hogy a művelet megindításához, fenntartásához nem állt volna rendelkezésre a szükséges légi szállítási képesség. A művelet esetleges meghiúsulásának elkerülése érdekében végül Franciaország biztosította a szükséges repülőgépeket és helikoptereket, így elhárult az akadály a művelet megindítása előtt. Franciaország a részvételi arányát eredetileg 40%-ban határozta meg, de az végül 55%-ra nőtt.

Az EUFOR csádi művelete Magyarországnál jóval nagyobb területen folyt: legnagyobb nyugat–keleti kiterjedése 250 km, az észak–déli pedig 850 km volt. Annak érdekében, hogy a misszió a részére meghatározott célokat a kijelölt területen el tudja érni, az EU katonai erői több mint 2000 rövid távú és több mint 440 hosszú távú járőrözést hajtottak végre, továbbá 350 fel nem robbant eszközt, gránátot hatástalanítottak, illetve semmisítettek meg. A helyi lakosság érdekében több mint 3000 esetben biztosítottak orvosi ellátást és 65 esetben pedig műtétet hajtottak végre, jelezve a helyi közösségek számára az EUFOR-csapatok valódi törődését.

A művelet logisztikai biztosítása volt az egyik legnagyobb kihívás. A műveleti terület több ezer kilométeres távolsága Európától, az infrastrukturális és az erődítési anyagok elérhetőségének hiánya, a helyi szolgáltatások alacsony színvonala és megbízhatatlansága miatt – jóllehet a misszió csak egy évig tartott – az egyik legdrágább művelet volt az Európai Unió történetében. Az ivóvíz biztosítása például rémálom volt. A napi fogyasztást fejenként 60 literben határozták meg. Ez azt jelentette, hogy a misszió napi fogyasztása 204 000 litert, a heti pedig 1 428 000 litert tett ki. Az EUFOR számolt a problémával, és a helyzet kezelése érdekében orosz Antonov szállító repülőgépek hozták a palackos vizet Csádba.<sup>26</sup> Megoldás volt a helyi ásott vagy fúrt kutak használata, illetve új kutak létesítése, ami né-

<sup>23</sup> Status Of Forces Agreement.

<sup>24</sup> Special Operations Forces.

<sup>25</sup> Medical Evacuation.

<sup>26</sup> Dr. Winrich Kuehne: How the EU Organizes and Conducts Peace Operations in Africa EUFOR/Minurcat Center for International Peace Operations, Berlin, 2009. március, 26.

hány esetben sikeres is volt. Ez azonban a helyi lakosság ellenszenvét váltotta ki,<sup>27</sup> mivel azt látták, hogy a földjükben található vizet más issza meg, illetve az EUFOR által történt kútúrások eredményeként a helyi lakosság kútjában a vízhozam mennyisége jelentősen csökkent. A helyi lakosság ellenérzését váltotta ki az is, amikor az EUFOR tartálykocsikban hozatta a vizet a zuhanyzók, mosdók használatához. Ezért a helyi törzsi, falusi vezetőkkel való kapcsolattartás az esetleges félreértések tisztázása érdekében kiemelt fontossággal bírt.

A művelési területen az ételmezési ellátás biztosítása 70 euró/fő/nap<sup>28</sup> összeget igényelt, de az élelmiszerek beszállítása sokszor nehézkes, bonyolult volt. Meg kell említeni azt az esetet is, amikor az egyik tagországot 400 000 eurós illeték fizetésére kötelezték, mivel a csádi hatóságok nem engedték felszállni egy Antonov szállító repülőgépet egy héten keresztül.<sup>29</sup>

Sajnos szót kell ejteni egy incidensről is, amely 2008 márciusában történt. Járőrözés során egy francia felderítőalegység véletlenül átlépte a szudáni határt és fegyveres összetűzésbe keveredett a szudáni kormányerőkkel. Az összetűzésben egy francia katona életét vesztette. Ezt követően az EU különleges művelési erői április közepéig aktívak voltak.

Az EUFOR a mandátumában meghatározott feladatokat végrehajtotta, és kész volt arra, hogy az ENSZ részére az általa felépített táborokat átadja, ami hatalmas segítséget nyújtott a munka folytatásához. Az ENSZ-nek elméletileg készen kellett volna állnia a művelet folytatására, de sajnos az ENSZ számára nem állt rendelkezésre a szükséges katonai erő, ezért nem volt képes az EUFOR-t leváltani. A helyzet megoldása érdekében a korábban EUFOR-parancsnokság alatt lévő katonák a mandátumuk végén még a művelési területen maradtak és folytatták a munkájukat, ezúttal azonban már nem EU-, hanem ENSZ-mandátum alapján.

## BEFEJEZÉS

A ma embere nagy valószínűséggel felteszi a kérdést, hogy az EU-nak sikerült-e békét hozni a régióba, érdemes volt-e az EU-nak több millió eurót költenie a katonai műveletre? Azon menekültek számára sokat jelentett az EU katonai jelenléte a művelési területen, akik az etnikai, törzsi háborúk miatt kénytelenek voltak elhagyni otthonaikat.

Véleményem szerint ez a misszió egy nagy teszt is volt az EU tagországai részére. Vizsga volt, amely arról szólt, hogy az EU amerikai segítség nélkül képes-e megtervezni, elindítani, végrehajtani egy katonai műveletet extrém időjárási és környezeti feltételek között úgy, hogy mindez Európától több ezer kilométerre van. Napjainkban az ásványi anyagok megszerzéséért, a gazdasági elsőségért folytatott globális világban Afrika már most kiemelt helyen szerepel. Az EU jövője szempontjából létkérdés lehet, hogy mekkora politikai és gazdasági képességgel tud jelen lenni, illetve részt venni a globális biztonságot is befolyásoló, az afrikai kontinensen jelentkező konfliktusok kezelésében.<sup>30</sup>

<sup>27</sup> Dr. Winrich Kuehne: How the EU Organizes and Conducts Peace Operations in Africa EUFOR/Minurcat Center for International Peace Operations, Berlin, 2009. március, 26.

<sup>28</sup> Damien Helly: Lesson from EUFOR Tchad/RCA EUISS, Párizs, 2010. március 18., 5.

<sup>29</sup> Damien Helly: Lesson from EUFOR Tchad/RCA EUISS, Párizs, 2010. március 18., 5.

<sup>30</sup> Dr. Zsifkó Mariann százados: Az Afrikai Unió kialakulásának története. Az EU és az AU kapcsolatrendszerének biztonságpolitikai vonatkozásai. Doktori (Phd) értekezés, 101.

## FELHASZNÁLT IRODALOM

- Besenyő János: *Logistic Experiences: The Case of Darfur – Promoting Peace and Security in Africa*. Finnish Department of Strategic and Defence Studies, 2006, Series 2 No 35, 41–59. [http://www.doria.fi/bitstream/handle/10024/77169/StratL2\\_35.pdf?sequence=1](http://www.doria.fi/bitstream/handle/10024/77169/StratL2_35.pdf?sequence=1)
- Besenyő János, Jagadics Péter, Hetényi Soma Ambrus, Resperger István: *Országismertető – Csád*. „Sereg Szemle” kiadvány, az MH Összhaderőnemi Parancsnokság tudományos kiadványa, Székesfehérvár, 2010, 114.
- Besenyő János: *Magyar Békefenntartók Afrikában*. A Katonai Nemzetbiztonsági Szolgálat kiadványa, Budapest, 488.
- Besenyő János: *Hungarian military forces in Africa – past and future. Recovering lost knowledge, exploiting cultural anthropology resources, creating a comprehensive system of training and preparation*. Szegedi Tudományegyetem, Újkori Egyetemes Történelmi és Mediterrán Tanulmányok Tanszék, 2013, 145–168. <http://www.scribd.com/doc/161017303/Hungarian-military-forces-in-Africa-%E2%80%93-past-and-future-Recovering-lost-knowledge-exploiting-cultural-anthropology-resources-creating-a-comprehensive>
- European Union ESDP: *EU Military Operation in Eastern Chad and North Eastern Central African Republic (EUFOR Tchad/RCA)*
- Seibert, Bjoern H.: *Operation EUFOR Tchad/RCA and the European Union's Common Security and Defence Policy*. SSI, Monograph
- Helly, Damien: *Lesson from EUFOR Tchad/RCA*. EUISS, Párizs, 2010. március, 18.
- Kuehne, Winrich: *How the EU Organizes and Conducts Peace Operations in Africa*. EUFOR/Minurcat, Center for International Peace Operations, Berlin, 2009. március
- Major, Claudia – Strickmann, Eva: *You can't always get what you want – Logistical Challenges in EU Military Operations*. Working paper, Berlin, 2011. június
- Nagy Ferenc őrnagy, előadás, EUFOR/CJ4 Logistics Update, 2008. április 14.
- Seibert, Bjoern H.: *EUFOR Chad/CAR: A Logistical Litmus Test RUSI Analysis*. 2008. január, 17.
- Seibert, Bjoern H.: *African Adventure? Assessing the European Union's Military Intervention in Chad and the Central African Republic*. MIT, Security Program, Working Paper, 2007. november
- Seibert, Bjoern H.: *Operation EUFOR Tchad/RCA and the European Union's Common Security and Defence Policy*. SSI, 2010. október
- Simon, Luis: *Command and control? Planing for EU military operations*. Occasional Paper, 2010. január
- Türke András István: *A lisszaboni szerződés biztonság- és védelempolitikai aspektusai*. Nemzet és Biztonság, 2009. március
- Zsifkó Mariann százados: *Az Afrikai Unió kialakulásának története*. Az EU és az AU kapcsolatrendszerének biztonságpolitikai vonatkozásai c. doktori (PhD) értekezés

## INTERNETES HIVATKOZÁSOK

- [http://ec.europa.eu/archives/lisbon\\_treaty/take/index\\_hu.htm](http://ec.europa.eu/archives/lisbon_treaty/take/index_hu.htm)
- [http://europa.eu/legislation\\_summaries/foreign\\_and\\_security\\_policy/cfsp\\_and\\_esdp\\_implementation/l33281\\_hu.htm](http://europa.eu/legislation_summaries/foreign_and_security_policy/cfsp_and_esdp_implementation/l33281_hu.htm)
- [http://europa.eu/legislation\\_summaries/institutional\\_affairs/treaties/lisbon\\_treaty/ai0026\\_hu.htm](http://europa.eu/legislation_summaries/institutional_affairs/treaties/lisbon_treaty/ai0026_hu.htm)
- [http://europa.eu/lisbon\\_treaty/full\\_text/index\\_hu.htm](http://europa.eu/lisbon_treaty/full_text/index_hu.htm)
- [http://hadmernok.hu/2010\\_3\\_kozma.pdf](http://hadmernok.hu/2010_3_kozma.pdf)
- <http://www.un.org/News/Press/docs/2007/sc9127.doc.htm>

SzilvÁgyi Tibor ny. alezredes:

## ROMÁNIA VÉDELMI STRATÉGIÁJA ÉS HADEREJÉNEK HELYZETE

A rendszerváltó román politikai elit – felismerve a történelmi lehetőséget – 1990-ben a nyugat-európai értékrend átvételét választotta, ami kijelölte a közeledés útját a NATO és az EU felé. Elkötelezettségét igazolva Románia (a térképen<sup>1</sup>) 1994. január 26-án a Partnerség a békéért (Partnership for Peace – PFP) program első tagjává<sup>2</sup> vált, és megkezdte a NATO-követelmények teljesítését. A különböző missziókba (Bosznia-Hercegovina, majd Koszovó, Irak, Afganisztán) rendszerint harcoló erőkkel vagy különleges képességekkel (műszaki, felderítő, katonai rendőr, légi szállító, különleges műveleti stb.) jelentkező sokszor már a műveletek kezdetén, ami növelte a román katonák elismertségét és az ország presztízsét. A teljes jogú román NATO-tagság elérésére a 2002. novemberi prágai meghívást követően a 2004-es bővítési hullámban, március 29-én került sor.<sup>3</sup> Románia folyamatos jó teljesítményének elismerése volt, hogy 2010. március 16-án Oradeán (Nagyvárad) megnyílt a NATO HUMINT<sup>4</sup> Kiválósági Központja.<sup>5</sup>

Románia – NATO-tagságát kihasználva – rendszerint kiemeli a Fekete-tenger térségének stratégiai jelentőségét, és ebben kulcsszereplőként regionális középhatalmi törekvéseit sem palástolja. Az ország politikai vezetése az euroatlanti közeledés kezdetétől fogva különleges stratégiai partnerségre törekszik az Amerikai Egyesült Államokkal. Ennek egyik ékes bizonyítéka, hogy a két állam külügyminiszterei 2011 szeptemberében (az amerikai terrortámadás tizedik évfordulóján) megállapodást kötöttek az amerikai ballisztikus rakétavédelmi rendszer egyik európai komponensének romániai (Deveselu) telepítéséről. Ezenkívül a két ország aláírta „Az Amerikai Egyesült Államok és Románia közös nyilatkozata a 21. századra szóló stratégiai partnerségről” című dokumentumot is. Az eseményt követően román elemzők arra a következtetésre jutottak, hogy Románia lehet az amerikai közel-keleti politika legfőbb szövetségese Délkelet-Európában, és a regionális vezető szerep is elérhetővé vált. Az egyezményektől, illetve az azt eredményező infrastruktúrafejlesztéstől és befogadónemzeti támogatástól Románia politikai elismerést, gazdasági beruházásokat és védelmi képességfejlesztési segítséget vár az Amerikai Egyesült Államoktól.<sup>6</sup>

Románia politikai elitje a szövetségi értékek átvétele és a kötelezettségek végrehajtása mellett mindig fontosnak tartotta a saját nemzeti érdekek szem előtt tartását. Békemissziós és PFP-vállalásai azt a célt szolgálták, hogy a román nemzet globálisan is tekintélyt vívjon ki magának. Románia és Bulgária 2007. január 1-jén, szinte az „utolsó pillanatban” lépett be az EU-ba, hiszen a következő év (2008) végén megkezdődött az Európát is mélyen sújtó

<sup>1</sup> <https://www.cia.gov/library/publications/the-world-factbook/geos/ro.html>; letöltés: 2014. május 10.

<sup>2</sup> Signatures of PFP Framework Document, [http://www.nato.int/cps/en/natolive/topics\\_82584.htm](http://www.nato.int/cps/en/natolive/topics_82584.htm). A dokumentumot Teodor Meleşcanu külügyminiszter írta alá. Letöltés: 2014. május 10.

<sup>3</sup> Seven new members join NATO, <http://www.nato.int/docu/update/2004/03-march/e0329a.htm>; letöltés: 2014. május 10.

<sup>4</sup> Human Intelligence – emberi erővel folytatott hírszerzés.

<sup>5</sup> Romanian Defence 2013 – A haderőről szóló kiadvány a román Nemzetvédelmi Minisztérium honlapján, <http://www.mapn.ro/publicatii/2013/defence.pdf>, 10–15., 28.; letöltés: 2014. május 10.

<sup>6</sup> Zákonyi Botond: Az amerikai–román stratégiai partnerség. Magyar Külügyi Intézet, gyorselemzés 2011/21., <http://www.kulugyiintezet.hu/pub/displ.asp?id=BWJKJG>; letöltés: 2014. május 10.



penzügyi-gazdasági válság, ami erősítette a további bővítéssel kapcsolatos szkepszist. A román integrációs politika és a stratégiai elképzelések is bizonyítják, hogy az ország tulajdonképpen nemzetközi segítséggel építi sajátos nemzeti identitását, szövetségben képzelel el nemzeti érdekeinek érvényesítését.

Az integrációs törekvések és célok írásbeli megalapozása érdekében Románia számos biztonság- és védelempolitikai dokumentumot dolgozott ki. Elfogadták a Katonai Stratégiát<sup>7</sup> (2000), a Fehér Könyvet (2004), a Nemzeti Biztonsági Stratégiát (2006)<sup>8</sup> és a Haderő-átalakítási Stratégiát (2007). Az Alkotmány előírta a Nemzeti Védelmi Stratégia elkészítését is, ami csak késéssel, 2005 helyett 2008-ban született meg. A Nemzeti Védelmi Stratégia az első ilyen elnevezésű, megjelenését tekintve pedig a legfrissebb román biztonságpolitikai dokumentum.<sup>9</sup>

## ROMÁNIA NEMZETI VÉDELMI STRATÉGIÁJA

A Nemzeti Védelmi Stratégia fejezetei (14 oldalon) a következő témaköröket ölelik fel:

- a nemzeti védelmi stratégia keretei és alapjai;
- a nemzeti védelem stratégiai céljai;
- a védelmi szektor tevékenységi irányai;
- a védelem forrásai.<sup>10</sup>

A Nemzeti Védelmi Stratégia bevezetője megállapítja, hogy Románia szuverén, független, egységes és oszthatatlan, szilárd demokráciával és működő piacgazdasággal rendelkező nemzetállam, amely aktív nemzetközi szerepvállalásával saját érdekei érvényesítésére és védelmére törekszik. Az európai és euroatlanti közösség tagjaként Románia elkötelezett a

<sup>7</sup> 2005-ben elkészült a Katonai Stratégia egy újabb tervezete is, de a dokumentumot nem fogadták el.

<sup>8</sup> Strategia de Securitate Națională a României (Romániai Nemzeti Biztonsági Stratégiája), <http://www.presidency.ro/static/ordine/SSNR/SSNR.pdf>; letöltés: 2014. május 10.

<sup>9</sup> Tóth Sándor: Románia nemzeti védelmi stratégiája. Nemzet és Biztonság, 2011. február, 38–47.

<sup>10</sup> Uo. 41.

demokrácia és a szabadság értékei, valamint egy biztonságosabb és stabilabb világ megteremtése mellett. Az elmúlt tíz év alatt Románia geopolitikai és geostratégiai viszonyai megváltoztak. Az ország NATO- és EU-tagsága, a Fekete-tenger térségének konfliktusai, a terrorizmus elleni küzdelem, a közel-keleti hadszínterek megnyitása és az energiaellátási gondok éleződése új biztonsági helyzetet, körülményeket és lehetőségeket teremtett számára.

Az új védelmi dokumentumban már nem szerepel a 2007-es Nemzeti Biztonsági Stratégiában részletesen kifejtett Moldova-koncepció, az „egy nemzet – két állam”<sup>11</sup> elképzelés. Románia a Dnyeszter-mellék kérdésében<sup>12</sup> jelenleg Moldova szuverenitásának és területi integritásának tiszteletben tartásával képzei el a megoldást. A Fekete-tenger térségét európai, illetve euroatlanti biztonságpolitikai tényezővé kívánja „előléptetni”, ezzel Románia a nyugati biztonság exportőre és haszonélvezője is lehet, az útkereszteződés-elméletre támaszkodva pedig megtarthatja szövetségi és partneri vonzerejét, stratégiai kulcspozícióját.<sup>13</sup>

## A Nemzeti Védelmi Stratégia keretei és alapjai

A fejezet megállapítása szerint a védelmi szféra a nemzeti biztonság alapvető komponense, amely óvja a nemzeti érdekek érvényesülését. Románia nemzeti értékei a demokrácia, a szabadság, a törvényesség, a törvény előtti egyenlőség, az emberi méltóság megóvása, az alapvető emberi jogok tiszteletben tartása, a polgári felelősségtudat, a politikai pluralizmus, a magántulajdon védelme, a piacgazdaság, a szolidaritás a demokratikus nemzetekkel, a nemzetközi béke és együttműködés, valamint a civilizációk közötti párbeszéd.

A nemzeti érdekek között prioritást élvez a román állam integritásának, egységének, szuverenitásának, függetlenségének és oszthatatlanságának fenntartása, amelyet a teljes jogú EU- és NATO-tagság is szavatol. További érdek a versenyképes, dinamikus és teljesítményorientált piacgazdaság kiépítése, az oktatási rendszer modernizációja, a humán, a tudományos és a technológiai potenciál megőrzése, valamint a természeti erőforrások hatékony felhasználása.

A biztonsági környezetet vizsgálva a stratégia középtávon nem tekinti valószínűnek az euroatlanti térséget érintő nagyméretű, hagyományos agresszió bekövetkezését. A térségben klasszikusnak tekinthető kockázatok és fenyegetések mellett azonban aszimmetrikus és határokon átnyúló veszélyekkel is számol. Ezek a nemzetközi terrorizmus, a tömegpusztító fegyverek elterjedése, a befagyott konfliktusok aktivizálódása, a fegyverkereskedelem, a szervezett bűnözés, az új technológiák rosszindulatú felhasználása, az életfontosságú erőforrások elapadása, az illegális migráció és a természeti katasztrófák. A dokumentumban az elégtelen kormányzás biztonsági kockázata is megjelenik veszélytényezőként.

A kockázatok és a fenyegetések nemzetközivé és aszimmetrikussá válásával összhangban a stratégia a területvédelmet a kollektív védelem rendszerébe helyezi. A katonai műveletek általában sem földrajzilag, sem pedig államhatárok vagy koalíciók által nem határolhatók be, így a feladatokat a világon bárhol, rövid reagálási időn belül kell végrehajtani.

<sup>11</sup> Románia Nemzeti Biztonsági Stratégiája, 36., valamint Tóth Sándor: A román földrajzi gondolat – Geopolitika, biztonság, földrajzoktatás. Zrínyi Kiadó, Budapest, 2013, 158.

<sup>12</sup> 1990 szeptemberében orosz segítséggel népszavazással, majd egy Moldovával folytatott rövid háborút követően, 1992 júliusában Dnyeszter Menti Köztársaság néven függetlenné vált, de a nemzetközi közösség nem ismerte el az önállóságát. Félmillió lakosságának kb. 32%-a moldáv, 30%-a orosz és 28%-a ukrán nemzetiségű. (Demographic Surveys in the Transnistrian region of Moldova [http://www.eastmig.mtafki.hu/Eastmig\\_kick%20off\\_Moldova.pdf](http://www.eastmig.mtafki.hu/Eastmig_kick%20off_Moldova.pdf); letöltés: 2014. május 10.) A köztársaság Oroszországhoz közeledik, és ugyan jelenleg Moldova része, utóbbinak nincsen fölötte szuverenitása.

<sup>13</sup> Tóth Sándor: Románia nemzeti védelmi stratégiája, 40.



A védelmi stratégiai elképzelések kereteit a kollektív védelmi rendszer, a közös kül- és biztonságpolitika, az együttműködés, a regionális kezdeményezések, a kétoldalú kapcsolatok, valamint a multinacionális műveletekben való részvétel képezik.

Románia a saját nemzeti biztonsága és stabilitása érdekében az alábbi stratégiai lehetőségeket kívánja kihasználni:

- NATO-tagság, a nemzetközi biztonságot érintő döntési folyamatban történő részvétel;
- EU-tagság, részvétel az európai biztonság- és védelempolitika kialakításában;
- a stratégiai partnerségi kapcsolatok fejlesztése a kölcsönös előnyök mentén;
- a Balkán, a Kaukázus, a Közép-Ázsia és a Közép-Kelet térségeit érintő NATO- és EU-politika fejlesztése, ezzel Románia geostratégiai helyzete is felértékelődik;
- európai és globális energetikai projektek kidolgozása a Fekete-tenger térségében;
- a térség államainak a kooperatív biztonsági mechanizmusok iránti igényének támogatása a biztonsági szektorok reformfolyamatában.<sup>14</sup>

## A nemzeti védelem stratégiai céljai

A fejezet célként fogalmazza meg Románia szerepének és helyének a megerősítést a biztonság garanciáját jelentő NATO-n belül. Az ország szorosabbra fűzné a NATO és az EU közötti kapcsolatokat, és támogatja a NATO további bővítését.

A NATO átalakulási folyamatában az alábbiak szerint vállalna szerepet:

- a szövetségi kötelezettségek teljesítésének a folytatása;
- a szövetség részére felajánlott erők műveleti képességének további növelése;
- részvétel az átalakítási folyamat kidolgozásában;
- hozzájárulás a képességeket érintő közös kezdeményezésekhez, többek között a reagáló erők tekintetében és a prágai képesség-felajánlási<sup>15</sup> alapelvek szerint;
- a román NATO-beosztások személyi és anyagi biztosítása hatékony intézményi stratégia segítségével;
- pénzügyi hozzájárulás a NATO Biztonsági Beruházási Program (NSIP<sup>16</sup>) civil és katonai költségvetéséhez;
- a partnerországok segítése.

Románia támogatja az európai biztonság- és védelempolitika továbbfejlesztését. Az EU biztonságpolitikai kezdeményezéseiben történő részvétellel növelni kívánja saját stratégiai szerepét. Támogatja az EU aktív szerepvállalását a román külpolitika számára stratégiaileg fontos területeken és a közelében (Nyugat-Balkán, Fekete-tenger, Kelet-Európa, Kaukázus térsége) kialakuló válságok megoldása érdekében.

A közös biztonság- és védelempolitika érdekében Románia:

- növeli hozzájárulását a katonai és a civil képességek erősítéséhez;
- részt vesz az EU gyorsreagálású képességének megteremtésében, többek között a harccsoportokban;

<sup>14</sup> Tóth Sándor: Románia nemzeti védelmi stratégiája, 41–42.

<sup>15</sup> Prague Capabilities Commitment – PCC ([http://www.nato.int/cps/en/natolive/topics\\_50087.htm](http://www.nato.int/cps/en/natolive/topics_50087.htm); letöltés: 2014. május 10.) A prágai csúcson (2002) a NATO a saját katonai képességeit egyéni nemzeti felajánlásokkal kívánta fejleszteni. A képesség-felajánlási programmal a nagyobb interoperabilitás, a fenntarthatóság és a hatékonyabb reagálóképesség elérése volt a cél.

<sup>16</sup> NATO Security Investment Programme ([http://www.nato.int/cps/en/natolive/topics\\_67655.htm](http://www.nato.int/cps/en/natolive/topics_67655.htm); letöltés: 2014. május 10.). A program célja a NATO védelmi képességének növelése és a 28 tagállam közti interoperabilitás megteremtése a közös pénzügyi támogatások által.

- aktívan közreműködik az Európai Védelmi Ügynökség (European Defence Agency) tevékenységében és programjaiban;
- feltölti a Románia számára felkínált posztokat az EU különböző szakosodott szervezeteiben.

Románia tevékenyen részt vesz a nemzetközi terrorizmus elleni harcban és a tömegpusztító fegyverek elterjedése elleni küzdelemben. A román álláspont szerint a nemzetközi terrorista hálózatokkal szemben csak a proaktív stratégia lehet sikeres. Az ország úgy optimalizálja a terrorelhárító és egyéb megelőző nemzeti szervezeteit, hogy azok képesek legyenek a szövetséges, az európai és a partnerországok hasonló intézményeivel hatékonyan együttműködni. Románia nem rendelkezik atomfegyverrel, támogatja a nukleáris leszerelést, illetve a nukleáris fegyverek proliferációjának a megakadályozását. Nem kíván befogadni vagy tárolni nukleáris fegyvert.

Az ország alapvető célja a regionális biztonsághoz és stabilitáshoz történő hozzájárulás növelése. Részt vesz a NATO és az EU közép-, kelet- és délkelet-európai stabilizációs, együttműködési és támogatási programjaiban, valamint a biztonság és a stabilitás megerősítésében a Balkánon, a Fekete-tenger és a volt Szovjetunió térségében. Szerepet vállal a regionális és a szubregionális biztonsági kezdeményezésekben, a NATO és az EU által vezetett, valamint ENSZ- és EBESZ-mandátum alapján végrehajtott missziókban. Románia a Fekete-tenger térségének fejlesztésében érdekelt, ösztönzi az EU-t és a NATO-t a régió támogatására. A Fekete-tenger térségében és a Balkánon igyekszik bővíteni kétoldalú kapcsolatait, illetve támogatni az érintett országok védelmi szektorainak reformját.

Románia védelmi képességeinek átalakítása folyamatos fejlesztést, az új koncepciók, stratégiák és doktrínák, illetve a válságkezelő rendszerek adaptálását igényli. Ez a folyamat összhangban van a NATO átalakításával, valamint az EU biztonság- és védelempolitikájának változásával.<sup>17</sup>

## A védelmi szektor tevékenységi irányai

A fejezet kiemeli, hogy Románia a terrorizmus elleni regionális és globális küzdelemben aktívan szerepet vállal, részt vesz a multinacionális műveletekben, támogatja a kormányokat és különböző intézményeket a megelőzés, a válaszlépés és az újjáépítés területén. Az EU és a NATO terrorellenes intézkedéseit bátorítja, végrehajtásukban együttműködik a szövetségesekkel. Küzdelmet folytat a tömegpusztító fegyverek elterjedésével szemben, és részt vesz a proliferációellenes és a katonai termékek exportját ellenőrző rendszerekben, valamint teljesíti ez irányú kötelezettségeit.

A válságok teljes spektrumának hatékony kezelése érdekében Románia egy olyan integrált válságkezelő rendszert kíván megvalósítani, amely optimális módon biztosítaná a felkészítést, a tervezést, a döntéshozatal és a végrehajtás feltételeit, valamint rendelkezne a megfelelő reagálóképességgel is.

A védelmi célú hírszerzés hozzájárul a nemzeti biztonság szavatolásához, ugyanis a döntéshozók rendelkezésére bocsátja a szükséges információkat. Fő iránya a nemzeti hírszerző közösség kiépítése, amely szervezetszerű keretben biztosítana a hírszerző és az elhárító területek integrált feladatainak ellátásához, csökkentené a szaktevékenységek közötti átfedéseket, valamint növelné az együttműködés és a koordináció hatékonyságát.

<sup>17</sup> Tóth Sándor: Románia nemzeti védelmi stratégiája, 42–44.

A proaktív védelmi információszerző tevékenység célja:

- a nemzeti érdekek védelme (külügyi téren);
- a stratégiai adatszerző és többforrású elemzőképességek fejlesztése;
- a döntéshozatalhoz szükséges információáramlás folyamatos biztosítása;
- az operatív hírszerző tevékenység hatékonyságának növelése, illetve a TESSOC<sup>18</sup>-fenyegetések elleni hatékony fellépés;
- a hírszerző és az elhárító szervezetek együttműködésének fejlesztése nemzeti és kétoldalú szinten, valamint a NATO/EU keretében;
- a minősített információk védelme a nemzeti, az EU- és a NATO-előírásoknak megfelelően;
- a hírszerzés, az elhárítás és a biztonság területére vonatkozó normatív és eljárási módszerek tökéletesítése, illetve harmonizálásuk a NATO és az EU szabályozóival.

Az ország fenntartható gazdasági fejlődése szavatolja a biztonsági és a védelmi szektor átalakításának forrásait. A védelemgazdaság és a védelmi ipar a védelmi képességek fejlesztésében játszik kiemelkedő szerepet. A strukturális átalakításnak a hatékonyság és a rentabilitás szempontjai, valamint a valós nemzeti biztonsági és védelmi szükségletek szerint kell történnie. A védelmi ipar modernizálását az együttműködés és a technológiai fejlesztés elvei alapján kell végrehajtani.

A képzés és az oktatás területén javítani kell a biztonsági és a védelmi szektorhoz kapcsolódó kutatás-fejlesztési tevékenység eredményességét, és részt kell venni a tudományos és a technológiai fejlesztés nemzetközi, európai és kétoldalú programjaiban. A katonai képzést harmonizálni kell a nemzeti oktatáspolitikával, és magas tudásszintű szakoktatói bázist kell létrehozni. Fel kell készíteni a lakosságot a válságokra és a szükséghelyzetekre, illetve a civil szférával együttműködve elő kell mozdítani a lakosság biztonságkultúrájának kialakítását.

A nemzetvédelemnek a környezetvédelemre is nagy hangsúlyt kell fektetnie. A haderő és a védelemben érintett szervezetek működése akkor lesz környezettudatos, ha környezetkímélő tevékenységeket folytatnak, és ilyen technológiákat alkalmaznak.<sup>19</sup>

## A védelem forrásai

A fejezet megállapítja, hogy a humán erőforrás, valamint az anyagi és a pénzügyi források felhasználása a biztonsági és a védelmi szektor fejlesztése érdekében arányosan és hatékonyan történik. Szükség van a humánerőforrás-menedzsmentre és a védelmi szektor professzionalizálására. A menedzsmentnek az állomány kiválasztását, kiképzését, továbbképzését, illetve az előmeneteli rendszer kidolgozását kell szolgálnia. Modern és teljesítményen alapuló karriermodellt kell kialakítani, illetve működtetni a civil és a hivatásos állomány részére egyaránt.

A védelmi szektor megfelelő működését a stratégiai infrastruktúra (az európai szállítási és távközlési infrastruktúra-hálózat, modernizált objektumok és a NATO fejlesztési projektjeinek a kihasználása), a pénzügyi források és a védelmi humánerőforrás-menedzsment mechanizmusai együttesen biztosíthatják. A több évre előre történő tervezés lehetővé teszi a rövid, a közép- és a hosszú távú célok egységes rendszerbe foglalását. A nemzetközi missziókban részt vevő erők ellátása prioritást élvez. A bel- és a külföldi biztonsági

<sup>18</sup> Terrorism, Espionage, Subversion, Sabotage, Organised Crime – terrorizmus, kémkedés, felforgatás, szabotázs, szervezett bűnözés.

<sup>19</sup> Tóth Sándor: Románia nemzeti védelmi stratégiája, 44–46.

környezet változásától függően a nemzeti védelmi stratégia módosítható, illetve más módon is alkalmazható.<sup>20</sup>

## A Nemzeti Védelmi Stratégia rövid értékelése

Miközben a 2007-es Nemzeti Biztonsági Stratégiában még a nemzetközi kötelezettségek (szerepvállalás) teljesítése volt az elsőszámú feladat, a 2008-as Nemzeti Védelmi Stratégiában a nemzeti szempontok érvényesítése került előtérbe a globálissal szemben. Emellett azonban megmaradt a szövetségi együttműködés igénye is. A szándéknyilatkozatokon túl a román haderőnek még mindig sokat kell tennie a NATO-tagállamokkal megvalósuló interoperabilitás és technikai kompatibilitás elérése érdekében.

A Nemzeti Védelmi Stratégia Románia állampolgárai védelmét helyezi előtérbe, amellyel megfelelő (optimális) válaszokat tud adni az aktuális biztonsági környezeti kihívásokra, és egyben szavatolja az egyének biztonságát. A koncepció határozott célja, hogy erősítse a lakosság biztonságtudatát, illetve felelősségérzetét, és ezzel hatékonyabbá tegye a küzdelmet a kihívásokkal szemben. Az a társadalom ugyanis, amely tisztában van a fenyegetésekkel és a kockázatokkal, könnyebben elfogadja a biztonság érdekében tett anyagi és személyi áldozatvállalást, belföldön és külföldön egyaránt. A dokumentum a modernitás jegyében a környezetvédelemre is nagy hangsúlyt fektet, emellett gyakran jelenik meg a terrorizmus elleni küzdelem iránti elkötelezettség, ami ma már kissé túlzó paradigmának tűnik.

Románia a politikai párbeszéd, az együttműködés és a partnerség híve, védelmi rendszerét az ország NATO- és EU-tagsága határozza meg. A szövetségi rendszerekben betöltött helyét és szerepét arra kívánja felhasználni, hogy stratégiai nemzeti érdekeit minél jobban érvényesítse a szűkebb környezetében, de regionális és globális szinten is. A Nemzeti Védelmi Stratégia szerint is prioritást élvező nemzetközi missziós szerepvállalás ezért is olyan látványos és meggyőző.

A stratégiai dokumentum kiemeli a nemzetgazdasági és a védelmi ipari teljesítőképesség jelentőségét mint a biztonság szavatolásának egyik fontos alapkövét. Románia megpróbálja kihasználni a NATO és az EU pénzügyi alapjainak támogatását annak érdekében, hogy továbbfejlessze haderejét, növelje képességeit és biztosítsa saját interoperabilitását.

Az Amerikai Egyesült Államokkal kialakított különleges kapcsolatok és a Nemzeti Védelmi Stratégia tartalma is bizonyítja, hogy Románia a partneri együttműködésben valójában nemzeti érdekeit helyezi előtérbe, tehát nemzetközi segítséggel nemzeti identitását építi.

## A ROMÁN FEGYVERES ERŐK – FORŢELE ARMATE ROMÂNIE

A román haderő az elmúlt két évtizedben folyamatos szerkezeti és koncepcionális átalakuláson ment át. Az egykor 300 ezer fős fegyveres erőket jelentősen csökkentették és átszervezték, de méretét és felszerelését tekintve régiójában még ma is jelentősnek mondható. Az érvényben lévő átalakítási koncepció három szakaszból áll, a reorganizációs folyamat jelenleg a felénél tart:

1. szakasz (2005–2007): a haderő átalakítása, átszervezése, önkéntes feltöltése, illetve a NATO-nak és az EU-nak felajánlott erők interoperabilitásának a megteremtése;

2. szakasz (2008–2015): műveleti integráció a NATO-ba és az EU-ba, a felajánlott erők fejlesztése, új eszközök beszerzése, a katonai oktatás átszervezése, a NATO Reagáló

<sup>20</sup> Tóth Sándor: Románia nemzeti védelmi stratégiája, 46–47.

Erőkben (NATO Response Force – NRF) történő részvétel növelése és hozzájárulás az EU védelmi képességeihez;

3. szakasz (2016–2025): teljes technikai integráció a NATO-ba és az EU-ba, a hosszú távú átalakítás céljainak megvalósítása, a „Capability Targets” NATO-konceptió teljesítése, aktív részvétel és az interoperabilitás növelése a NATO és az EU misszióiban, a haderő további fejlesztése és felszerelése.

A haderő átalakítása nem kizárólag cél, hanem egy hosszú folyamat, amely a különleges képességek kialakítására és megőrzésére törekszik, illetve az állandóan változó biztonsági környezet kihívásaira válaszol.<sup>21</sup>

A fegyveres erők demokratikus kontrollját a köztársasági elnök, a parlament, a Legfelsőbb Védelmi Tanács és a kormány gyakorolja. 2007 januárja óta a haderő önkéntessé vált. A Román Fegyveres Erők három haderőneme a szárazföldi, a légi és a haditengerészeti, amelyek önálló vezérkarokkal (az első kettő Bukarest, a harmadik Constanța székhellyel) rendelkeznek.

## Védelmi költségvetés és létszám adatok

A román védelmi költségvetés (a katonai nyugdíjakkal együtt) 2010-ben 2,58 milliárd USD, 2011-ben 2,38 milliárd USD, 2012-ben 2,21 milliárd USD, 2013-ban pedig 2,47 milliárd USD volt. A 2011-es és a 2012-es visszaesést követően tehát 2013-ban ismét emelkedni kezdett. A román Nemzetvédelmi Minisztérium honlapján elérhető adatok szerint az ország 2014-es védelmi költségvetése mindösszesen 9,373 milliárd RON (román lej), vagyis kb. 2,9 milliárd USD.<sup>22</sup> Ezt a korábbi büdzsékkel összehasonlítva is jelentősen növelt összeget a kormány további 700 millió lejjel egészítené ki az ukrajnai aggasztó események és a szintén szomszédos Moldova Dnyeszter-melléki részének bizonytalan helyzete miatt. 2013-ban a védelmi költségvetés az éves GDP 1,36%-a volt, de azt a kormányzat 2017-re fokozatosan az éves GDP 2%-ára kívánja emelni.<sup>23</sup>

A Military Balance 2014 adatai szerint a haderőnek 71 400 aktív állományú tagja van. A szárazföldi erőknél 42 600, a légierőnél 8400, a haditengerészetnél pedig 6900 személy szolgál. Az utóbbi években a szárazföldi erőknél szolgáló katonák száma kismértékben nőtt, míg a légierőnél és a haditengerészetnél szolgálatot teljesítőké csökkent. Az összhaderőnemi háttérintézmények létszáma további 13 500 (szintén csökkent), a tartalékosoké pedig 45 000 fő.

A NATO részére felajánlott erők hadrafoghatósága (készenléte) 70–90%-os, míg az egyéb erőké 40–70% között van. Románia védelempolitikájának központi eleme az ország NATO-tagsága. Korábban azért is tért át a hivatásos haderőre, hogy struktúrája átszervezésével komolyabban támogathassa a NATO és az EU külföldi misszióit. 2008 óta azonban a modernizációs törekvéseket jelentősen nehezítették a pénzügyi problémák. Az előregedő repülőeszközök rontják a légierő harcképességi mutatóit. Az eszközök modernizációja és cseréje azonban források hiányában nem valósulhat meg. 2012 közepén még használt F–16 típusú amerikai vadászpilóta nélküli repülőgépek beszerzése volt az elgondolás, ez azonban egyelőre nem realizálódott. Románia beszerzett néhány új harcászati-hadművelési szállító repülő-

<sup>21</sup> Romanian Defence 2013, 1–2.

<sup>22</sup> Bugetul Ministerului Apărării Naționale pentru anul 2014 (A Nemzetvédelmi Minisztérium 2014-es költségvetése), <http://www.mapn.ro/legislatie/budget/>; letöltés: 2014. május 15.

<sup>23</sup> Jittery Romania Raises 2014 Defence Budget, 2014. április 29. <http://www.balkaninsight.com/en/article/romania-to-raise-2014-defence-budget>; letöltés: 2014. május 15.

eszközt, és tagja lett a stratégiai légi szállító kapacitással rendelkező NATO C–17 típusú szállítórepülő-alegységnek is. A román haderő rendszeresen részt vesz különböző hazai és nemzetközi hadgyakorlatokon.<sup>24</sup>

## Szárazföldi erők

A Szárazföldi Erők Vezérkarának alárendeltségébe tartozik három lövészadosztály (1., 2. és 4.), valamint a Kiképzőparancsnokság és a Támogató Parancsnokság. A Vezérkar közvetlen alakulata az őrezred (Bukarest), a különleges zászlóalj (Târgu Mureș), két ejtőernyős-zászlóalj (Bacău), két támogató-zászlóalj és a katonai rendészeti zászlóalj (Bukarest).

Az 1. lövészadosztály (Bukarest) alárendeltségébe tartozik az 1. lövészdandár (Bukarest), a 2. lövészdandár (Rovine), a 2. hegyidandár (Brazov) és a 2. logisztikai bázis (Târgoviște). A hadosztály közvetlen alárendeltje a törzszászlóalj, egy felderítő-zászlóalj, egy katonai rendészeti zászlóalj, egy ABV<sup>25</sup>-zászlóalj, két légvédelmi osztály, egy híradó-zászlóalj és egy műszaki zászlóalj.

A 2. lövészadosztály (Buzău) alárendeltségébe tartozik a 9. (Constanta), a 15. (Iași) és a 282. gépesített dandár (Focșani), a 10. műszaki dandár (Braila), a 8. tüzérdandár (Focșani) és egy logisztikai támogató-alegység (Buzău). A hadosztály közvetlen alárendelt alakulata a törzszászlóalj, egy felderítő-zászlóalj, egy katonai rendészeti század, egy ABV-század és egy híradószázad.

A 4. lövészadosztály (Cluj-Napoca) alárendeltje a 18. lövészdandár (Timișoara), a 81. gépesített dandár (Bistrița), a 61. hegyidandár (Miercurea Ciuc), a 69. tüzérezred (Șimleul Silvaniei), az 50. légvédelmi rakétaezred (Florești) és a 4. logisztikai dandár (Dej). A hadosztály közvetlen alárendeltségébe tartozik a törzszászlóalj, egy felderítő-zászlóalj, egy ABV-zászlóalj, egy műszaki zászlóalj és egy híradószázad.<sup>26</sup>

Ștefan Dănilă tábornok, vezérkari főnök 2012 februárjában a sajtónak elmondta, hogy a román haderő kulcsfontosságú haditechnikai felszerelésekkel kb. 90%-ban ellátott, ezek határfoka azonban meglehetősen alacsony szintű. Hűsz évnél idősebb a harckocsik 87%-a, a harci repülőgépek 100%-a, a szállító repülőeszközök 50%-a és a hadihajók 84%-a. A harci repülőgépek hadrafoghatósága mindössze 32%-os, de a tüzérségi eszközöké ennél jóval kedvezőbb, 95%-os. Az Afganisztánban szolgáló román katonák ellátottsága technikai eszközökkel megfelelő, az amerikaiaktól használatra kölcsönkapott páncélozott harcjárművek, illetve gépjárművek 85, illetve 100%-ban hadra foghatóak. A lemaradás részben a pénzügyi-gazdasági válságnak köszönhető, amin racionalizálással próbálnak javítani.<sup>27</sup>

A szárazföldi erők főbb haditechnikai eszközei a Military Balance 2014 kiadvány adatai szerint:

- 437 harckocsi (250 T–55, 42 TR–580, 91 TR–85 és 54 TR–85M1);
- 124 páncélozott gyalogsági harcjármű (23 MLI–84 és 101 MLI–84M);
- 1609 páncélozott személyszállító gépjármű (75 MLVM, 69 TAB B33 Zimbru, 31 Piranha III, 367 TAB–71, 140 TAB–77, 362 TABC–79, 60 MaxxPro és 505 egyéb);

<sup>24</sup> The Military Balance 2014, International Institute for Strategic Studies, London, 131.

<sup>25</sup> Atom-, biológiai és vegyi védelmi.

<sup>26</sup> European Defence Information – Romania, <http://www.armedforces.co.uk/Europeandefence/edcountries/countryromania.htm#RomanianArmy>; letöltés: 2014. május 10. Megjegyzés: A szárazföldi erők honlapján (<http://www.en.forter.ro>) csak általános információk érhetők el.

<sup>27</sup> A hadsereg felszereltsége 90%-os, sok az elavult felszerelés; [http://www.nyugatiujelen.com/kronika/a\\_hadsereg\\_felszereltsége\\_90\\_os\\_sok\\_az\\_elavult\\_felszerelés.php](http://www.nyugatiujelen.com/kronika/a_hadsereg_felszereltsége_90_os_sok_az_elavult_felszerelés.php); letöltés: 2014. május 10.

- 899 tüzérségi eszköz (122 mm-es önjáró löveg: hat 2S1 Carnation, 18 Model 89; 122 mm-es vontatott tarack: 72 M–1938 /M–30/; 152 mm-es vontatott tarack: 247 M–1981 és 103 M–1985; 122 mm-es sorozatvető: 133 APR–40 és 54 LAROM; 120 mm-es aknavető: 266 M–1982);
- 134 önjáró páncéltörő eszköz BRDM–2 járműveken: 12 9P122 Maljutka (AT–3 Sagger), 74 9P133 Maljutka (AT–3 Sagger), 48 9P148 Konkursz (AT–5 Spandrel);
- 232 100 mm-es páncéltörő ágyú: 209 M1977 és 23 önjáró SzU–100;
- 66 légvédelmi ágyú: 42 35 mm-es önjáró Gepard, valamint 24 35 mm-es GDF–203;
- Radarok: 8 SNAR–10 Big Fred.<sup>28</sup>

A két évvel korábbi adatokhoz (The Military Balance 2012) képest a harckocsik száma 92-vel (ebből 91 TR–85 és egy T–55), a páncélozott gyalogsági harcjárművek száma pedig 25-tel nőtt.

## Légierő

A légierő feladata az ország légterének a védelme, valamint az ellenséges légitámadások visszaverése. Fegyveres konfliktus vagy háború esetén feladatukat kiterjesztik a lakosság és a stratégiai fontosságú objektumok légitámadások elleni védelmére és a légi fölény megszerzésére. A pilóták éves átlagos repült óraszámja 120 óra,<sup>29</sup> ami elmarad a NATO-ban elfogadott átlagtól (180–220 óra/pilóta/év).

A Légierő Vezérkar alárendeltségébe tartozik a Légi Műveletek Főparancsnoksága, a légiflottillák (71. – Câmpia Turzii; 86. – Fetești; 90. légi szállító – Bukarest/Otopeni; 95. – Bacău), az 1. légvédelmi rakétadandár és az elektronikaiharc-alegységek. A Légierő Vezérkar műveleti irányítása alá tartoznak a támogatóerők, a Mihail Kogălniceanu Légibázis, a Capu Midia Légvédelmi Kiképző Központ és Gyakorlótér, a Légierő-akadémia, a Légierő-múzeum, a Légierő-iskola és a Tiszthelyettesi Iskola. A vezérkar adminisztratív irányítása alatt áll a 70. műszaki ezred és a 85. Híradó- és Informatikai Központ.<sup>30</sup>

A repülőerők három harcoló (Câmpia Turzii, Fetești, Bacău településeken MiG–21 Lancer vadászrepülőgépekkel és IAR–330 Puma helikopterekkel), egy szállító (Bukarest – Otopeni)<sup>31</sup> és egy kiképző („Aurel Vlaicu” Repülőiskola – Buzău – Boboc) repülőeszközöket állomásoztató légibázison települnek.<sup>32</sup>

A légierő repülőeszközei (közülük 69 hadra fogható):

- 36 vadászrepülőgép (10 MiG–21 Lancer A, hat MiG–21 Lancer B, 20 MiG–21 Lancer C);
- két felderítő (An–30 Clank);
- 14 szállító repülőgép: hat C–27J Spartan, négy C–130B Hercules, egy C–130H Hercules, három An–26 Curl;
- 32 kiképző repülőgép: 10 IAR–99 Soim, 10 IAR–99C Soim és 12 Jak–52;
- 30 többcélú helikopter: 23 IAR–330 SOCAT Puma és hét SA–316B Alouette III (IAR–316B);
- 37 közepes szállítóhelikopter (21 SA–330L Puma /IAR–330L/ és 16 SA–330M Puma /IAR–330M/).

<sup>28</sup> The Military Balance 2014, 131.

<sup>29</sup> Uo. 132.

<sup>30</sup> Romanian Air Force, [http://www.roaf.ro/en/organizare\\_smfa\\_en.php](http://www.roaf.ro/en/organizare_smfa_en.php); letöltés: 2014. május 10.

<sup>31</sup> Câmpia Turzii, Fetești, Bacău és Bukarest – Otopeni a légiflottillák bázisai.

<sup>32</sup> The Military Balance 2011, 139.

A két évvel korábbi adatokhoz (The Military Balance 2012) képest a vadászrepülőgépek száma 13-mal, a szállító repülőgépek száma pedig héttel csökkent. Az előbbiek esetén a MiG–21 Lancer A és B típusokból vontak ki a hadrendből repülőeszközöket, utóbbiak esetén az új beszerzések mellett kilenc könnyű An–2 és egy An–26 szállító repülőgépet szereltek le.

A légvédelmi erők hat S–75M3 Volhov (SA–2 Guideline) és nyolc MIM–23 HAWK PIP III légvédelmi rakétakomplexummal rendelkeznek. A légvédelmi repülőerőknél R–73 (AA–11 Archer), R–550 Magic 2, Python 3 levegő–levegő rakétákat, illetve Spike–ER levegő–föld rakétákat rendszeresítettek.<sup>33</sup>

Ștefan Dănilă tábornok (ma már altábornagy) vezérkari főnök 2011-es sajtóinterjúja szerint a MiG–21 Lancer típusú vadászrepülőgépeket már 2013-ban le kellett volna cserélni új eszközökkel, de a tervek változtak a rossz gazdasági helyzet miatt. A légierő a katonai szállítóképességek növelése érdekében hét új C–27J Spartan (ebből 2014 elejére hat megérkezett – a szerző megjegyzése) harcászati szállító repülőgépet rendelt, hogy a régi repülőeszközöket lecseréljék.<sup>34</sup>

## Haditengerészet

A Haditengerészeti Vezérkar alárendeltségébe tartozik a Flottaparancsnokság (része a Fregattflottilla Parancsnoksága és a Dunai Folyami Flottilla Parancsnoksága), a Haditengerészeti Logisztikai Bázis, az oktatási központok (Haditengerészeti Akadémia, Altiszti Iskola és a Kiképzőiskola), valamint a Különleges Erők (köztük a Tengerészgyalogság, a Rádióelektronikai és Megfigyelőközpont, a Kiképzési, Szimulációs- és Értékelőközpont, valamint a Haditengerészeti Támogató-zászlóalj). A tengerészgyalogosokat egy zászlóaljba (307. tgy. z. – Babadag) szervezték, amely úszóképes gyalogsági harcjárművekkel (ABC–79M és TABC–79M) is rendelkezik. Főbb kikötői: Constanța, Mangalia, Tulcea és Brăila (utóbbi kettő dunai).<sup>35</sup>

A haderőnem hajói:

- felszíni hadihajók (három):
  - fregattok: F–111 Mărășești, F–221 Regele Ferdinand (zászlóshajó) és F–222 Regina Maria (brit ex-Royal Navy Type–22);
- járőr- és partvédelmi hajók (21):
  - négy korvett (két-két Tetal I és II);
  - három rakétakorvett (Zborul);
  - nyolc folyami őrszázad (egy Brutar I, négy Brutar II és három Kogălniceanu-osztályú monitor);
  - hat folyami járőrhajó (VD 141).
- aknaszedő és aknatelepítő hajók (11):
  - négy Musca-osztályú aknaszedő;
  - hat VD 141 aknaszedő (folyami);
  - egy Cosar-osztályú aknatelepítő hajó.

<sup>33</sup> The Military Balance 2014, 132.

<sup>34</sup> Major General Ștefan Dănilă, PhD., Chief of General Staff: Romanian Armed Forces – A Security Provider. Military Technology, XXXV. évfolyam, 9. szám, 2011, 138.

<sup>35</sup> European Defence Information – Romania/Romanian Naval Forces, <http://www.navy.ro/en/index.html>; letöltés: 2014. május 10.



- logisztikai és támogatóhajók (14):
  - két parancsnoki, három tartály-, három kikötői vontató-, két kutatóhajó, egy-egy nyíltvízi kutató- és vontató-, egy demagnetizáló és egy vitorlás kiképzőhajó.<sup>36</sup>

## Nemzetközi kapcsolatok és missziós szerepvállalás

Románia kiemelt jelentőséget tulajdonít a regionális biztonság- és védelempolitikai együttműködéseknek. Részt vesz (sőt 2013–2015 között elnökként funkcionál) a Délkelet-európai Védelmi Miniszteri Folyamatban (South-Eastern Europe Defence Ministerial [SEDM] Process) és műveleti komponensében, a Délkelet-európai Dandárban (South-Eastern Europe Brigade – SEEBRIG). Tagja a Fekete-tengeri Haditengerészeti Csoportnak (Black Sea Naval Force – BLACKSEAFOR), a Tisza Többnemzeti Műszaki Zászlóaljnak, a Román–Magyar Békefenntartó Zászlóaljnak és a Román–Bolgár Védelmi Tanácsadó Csoportnak.<sup>37</sup>

A román katonák 2002-től aktív szereplői az afganisztáni nemzetközi műveleteknek (Enduring Freedom, majd ISAF). Tizenegy év alatt 20 ezer román katona szolgált Afganisztánban, közülük 20 veszítette életét és 119 sebesült meg. Az ország euroatlanti biztonság melletti elkötelezettséget bizonyítja, hogy a román légierő 2007 augusztusa és októbere között 65 katonával és négy MiG–21 Lancer vadászpilóta repülőgéppel légi megfigyelői feladatot látott el a balti államokban. Részt vett Irakban a 2003-ban kezdődött Iraki Szabadság (Iraqi Freedom) koalíciós műveletben, majd az elsők között csatlakozott a NATO iraki kiképző missziójához (NTM-I). 2011-ben Líbiában szerepet vállalt a fegyverembargót és repülési tilalmat ellenőrző UNIFIED PROTECTOR koalíciós műveletben az F–221 Regele Ferdinand fregattal és 207 katonával. 2013-ban a román haderő tagjai öt EU-misszióban (EUFOR Althea, EU NAVFOR Atalanta, EUMM,<sup>38</sup> EUSEC<sup>39</sup> és EUTM<sup>40</sup>) 87 fővel vettek részt. Az F–221 Regele Ferdinand fregatt 2012. október 1. és november 30. között az EU NAVFOR Atalanta művelet keretében az Ádeni-öbölben és Szomália partjainál szolgált. Románia vállalta, hogy az Európába telepítendő amerikai rakétavédelmi rendszer egyes elemeinek (Aegis Ashore) a török és a lengyel mellett harmadik félként helyet ad.<sup>41</sup>

A román haderő tagjai folyamatosan részt vesznek a nemzetközi békemissziókban. A Military Balance 2014 kiadvány szerint a román katonák 2013 végén az alábbi nemzetközi missziókban szolgáltak:

- ISAF (Afganisztán): 1021 katona<sup>42</sup> (egy lövészzászlóalj TAB–77, TABC–79 és Piranha III C páncélozott csapatszállító gépjárművekkel);
- UNAMA<sup>43</sup> (Afganisztán): két megfigyelő;
- EUFOR Althea (Bosznia-Hercegovina): 37 fő;

<sup>36</sup> The Military Balance 2014, 131.

<sup>37</sup> Romanian Defence 2013, 3.

<sup>38</sup> European Union Monitoring Mission in Georgia.

<sup>39</sup> EU Security Mission in the Democratic Republic of the Congo.

<sup>40</sup> EU Training Mission in Mali.

<sup>41</sup> Romanian Defence 2013, 8–15.

<sup>42</sup> ISAF – Troop Numbers and Contributions, <http://www.isaf.nato.int/troop-numbers-and-contributions/index.php>; letöltés: 2014. május 10.

<sup>43</sup> United Nations Assistance Mission in Afghanistan.

- KFOR (Koszovó): 67 fő;<sup>44</sup>
- MONUSCO<sup>45</sup> (Kongói Demokratikus Köztársaság): 22 megfigyelő;
- EUSEC (Kongói Demokratikus Köztársaság): 3 fő;
- EUTM (Mali): egy fő;
- UNMIL<sup>46</sup> (Libéria): két megfigyelő;
- UNMISS<sup>47</sup> (Dél-Szudán): négy megfigyelő.<sup>48</sup>

## Haditechnikai fejlesztések

Az ambiciózus beszerzési deklarációk és szándékok ellenére a román hadiipari termelés az elmúlt években sokat veszített korábbi képességeiből. A hazai megrendelések hiánya és a nemzetközi kooperációs lehetőségek beszűkülése oda vezetett, hogy a hazai haditechnikai gyártókapacitás jelentősen csökkent. A MiG–21 típusú vadászrepülőgépeknek az izraeli Elbit cég általi felújítása és modernizációja említésre méltó fejlesztésnek tekinthető, ugyanakkor új vadászrepülőgépek beszerzésére nem került sor. A román haderő a szállító repülőgépek rendszerbe állításának adott prioritást, így C–130 és C–27J típusú repülőgépeket vásárolt. A haditechnikai modernizáció iránya a missziós szerepvállalást követte, így az egyéni hadfelszerelések, a gyalogsági fegyverek és a páncélozott szállító harcjárművek fejlesztése terén értek el látványos eredményeket.

Gabriel Oprea korábbi védelmi miniszter nyilatkozata szerint a román haderőnek 21. századi haditechnikai eszközökre van szüksége, ezeket a hazai hadiipari kapacitások kihasználásával kívánják biztosítani. A 8×8-as kerékképletű páncélozott személyszállító harcjármű (Piranha III C) programját azért hívták életre, hogy beindítsák a hazai hadiipari termelést, hogy hatékony, nagy védettségű, mozgékony, nemzetközi szinten versenyképes eszközöket gyárthassanak. Ezeket a harcjárműveket a nemzetgazdaság erősítése érdekében a jövőben exportálni is lehetne. A román védelmi erők vezetésének célja, hogy katonáinak védettségét és biztonságát a lehető legmagasabb szintre emelje otthon és a missziókban egyaránt. Ezzel tartoznak azon katonáknak is, akik az elmúlt években házilagos készítésű robbanóeszközök áldozataivá váltak a különböző műveletekben.<sup>49</sup>

## KÖVETKEZTETÉSEK

A román haderő méreteit és haditechnikai felszereltségét tekintve is számottevő katonai erőt jelent. Harckocsijai, tüzérségi eszközei, légvédelmi rakétái és repülőeszközei hatékony tüzerőt képviselnek. Az utóbbi években a szárazföldi erőknél növelték a különleges, missziós képességeket, amit részben a létszámnövekedés is igazol. A légierőnél a légi harc-képességek csökkentek, a MiG–21 típusú vadászrepülőgépek egy részét kivonták a hadrendből, ugyanakkor új vagy újabb repülőeszközök beszerzésére a források hiánya miatt nem került sor. Ehelyett a szállítókapacitásokat növelték C–130 és C–27J közepes szállító repülőeszközök

<sup>44</sup> KFOR – Troop Numbers and Contribution Nations, <http://www.aco.nato.int/kfor/about-us/troop-numbers-contributions.aspx>; letöltés: 2014. május 10.

<sup>45</sup> United Nations Organization Stabilization Mission in the Democratic Republic of the Congo.

<sup>46</sup> United Nations Mission in Liberia.

<sup>47</sup> United Nations Mission in South Sudan.

<sup>48</sup> The Military Balance 2014, 132.

<sup>49</sup> Gabriel Oprea. Romanian Armed Forces – A Serious and Reliable Partner of the International Community. *Military Technology*, XXXV. évfolyam, 9. szám, 2011, 137.

beszerzésével, amelyek a prioritást élvező missziós részvételre induló katonák helyszínre juttatását, az erők és eszközök telepítését és ellátását biztosítják. A katonák képesek teljesíteni az országvédelmi feladatokat, a katasztrófavédelmi segítségnyújtás és a nemzetközi békemissziós szerepvállalás elvárásait.

A román katonapolitikai gondolkodók és döntéshozók mindig is igyekeztek a nemzetközi biztonsági helyzetet, az elvárásokat és a stratégiai lehetőségeket figyelembe véve a nemzeti érdekeket maximálisan érvényre juttatni. Ezért vállaltak kiemelkedő szerepet a nemzetközi béketámogatásban és válságkezelésben, illetve a regionális és a kétoldalú biztonsági együttműködésben is. A külföldi jelenlét feltétele a román katonák megfelelő kiképzettsége, kiváló haditechnikai felszereltsége és gyors telepítése a műveleti területre. A román haderő haditechnikai eszközei sok tekintetben elavultnak tekinthetők (hadrafoghatóságuk átlagosan 40–70%-os), de leváltásukra egyelőre nem állnak rendelkezésre a szükséges források.

Az ukrajnai belső bizonytalanság és a Krím félsziget elszakadása felértékelte a fekete-tengeri Románia geopolitikai és geostratégiai helyzetét, ami a korábban kialakított különleges amerikai kapcsolatokkal együtt az ország NATO-ban betöltött szerepét tovább erősítheti. Aktuális a román Nemzeti Védelmi Stratégia megállapítása, amely a Fekete-tenger térségét és az egykori szovjet érdekszféra területét kiemelten fontos biztonságpolitikai tényezőként kezeli. A román haderő jövőbeni fejlesztését pedig indokolttá teszik az ukrajnai polgárháborús események és Moldova bizonytalan helyzete a Dnyeszter Menti Köztársaság orosz sebezhetősége miatt. A NATO és az EU támaszkodhat Romániára a felderítés és a befogadónemzeti támogatás tekintetében, Románia pedig felértékelődése révén reménykedhet a szövetségi támogatások bővülésében.

## FELHASZNÁLT IRODALOM

- CIA The World Factbook, Romania, <https://www.cia.gov/library/publications/the-world-factbook/geos/ro.html>
- European Defence Information – Romania. <http://www.armedforces.co.uk/Europeandefence/edcountries/countryromania.htm#RomanianArmy>
- Romanian Air Force, [http://www.roaf.ro/en/organizare\\_smfa\\_en.php](http://www.roaf.ro/en/organizare_smfa_en.php)
- Romanian Defence 2013 – A haderőről szóló kiadvány a román Nemzetvédelmi Minisztérium honlapján, <http://www.mapn.ro/publicatii/2013/defence.pdf>
- Romanian Land Forces, <http://www.en.forter.ro>
- Romanian Naval Forces, <http://www.navy.ro/en/index.html>
- Strategia de Securitate Națională a României (Románia Nemzeti Biztonsági Stratégiája), <http://www.presidency.ro/static/ordine/SSNR/SSNR.pdf>
- The Military Balance 2014, International Institute for Strategic Studies, London, ISBN 978-1-85743-722-5
- Tóth Sándor: A román földrajzi gondolat – Geopolitika, biztonság, földrajzoktatás. Zrínyi Kiadó, Budapest, 2013, ISBN 978 963 327 578 8
- Tóth Sándor: Románia nemzeti védelmi stratégiája. Nemzet és Biztonság, 2011. február, 38–47.
- Zákonyi Botond: Az amerikai–román stratégiai partnerség, Magyar Külügyi Intézet, Gyorselemzés 2011/21, <http://www.kulugyiintezet.hu/pub/displ.asp?id=BWJKJG>

Isaszegi János ny. vezérőrnagy:<sup>1</sup>

## UKRAJNA ÉS A RÉGIÓ VÁLSÁGA, ÉRDEKEK CSATÁJA

*1991: Megalakult a független Ukrajna. Cél: gazdaságilag stabil, nyitott, megbékélő társadalom kialakítása. Az élhető élet reményének kulcsa: a keleti és a nyugati kapcsolatokban rejlő gazdasági haszon párhuzamos kihasználása. Veszély: a keleti és a nyugati „kapcsolatok” elsődleges célja nem Ukrajna demokratizálódása és felvirágoztatása, hanem Ukrajna mint piac és mint közvetítő közeg kizsákmányolása. 2014: Véres polgárháború Ukrajnában, nemzetközi szereplőkkel, zsoldosokkal. Kérdések: mi vezetett a társadalmi, gazdasági, pénzügyi összeomláshoz? Kik a nyertesei a káosznak, s van-e rövid távon kiút a véres konfliktusból? Kiknek az érdekérvényesítései erősebbek, s kiket szolgálnak az ukrán oligarchák? S nem utolsósorban: milyen hatással van az orosz–ukrán csatározás, valamint az EU&NATO–Oroszország–konfrontáció Magyarországra, a szövetségi elkötelezettség, illetve az ukrán szomszédság, valamint az orosz gazdasági kapcsolatok figyelembevételével?*

### UKRAJNA TÖRTÉNELMÉRŐL – DIÓHÉJBAN

Rezümé: a Kijevi Nagyfejedelemség létrehozása 1019-ben; a Római, a Bizánci és az Oszmán Birodalmak térnyerései; a 16. században önálló kozák (ukrán) állam létrehozása; Bohdan Hmelnickij vezetésével 1648–1654 idején kozák lázadás, majd hűségeskü az orosz cár mellett; 1917-ben független Ukrán Köztársaság, majd a Vörös Hadsereg harcai a nacionalista Hetman-csapatokkal; 1922-ben a Szovjetunió része tagköztársaságként; a '30-as évek elején szörnyű éhezés milliók halálával; 1941-től a hitleri csapatokat támogató Bendera-különítmények; 1991-ben a független Ukrajna kikiáltása, de gazdasági függőséggel, anarchiával, oligarchák küzdelmével, a mélyszegénység felé süllyedő lakosság megélhetési problémáival, valamint hadrafoghatatlan negyedmilliós haderővel.

Ismert, hogy a mai Ukrajna területén az ókorban szkiták éltek. Akkoriban a Krím fél-



Forrás: www.maps.com

<sup>1</sup> A tanulmány szerzője 1971–1977 között a Szovjetunió ukrán tagköztársaságának fővárosában, Kijevben végezte egyetemi katonai tanulmányait a KVITRU tanintézetben. 1994-ben a Hadiipari Hivatal vezetőjeként hivatalos delegációt vezetett az akkor már független Ukrajnába, látogatást tett kijevi, zaporozsjei, dnyepetrovicszi hadiipari vállalatoknál, tárgyalt a magyar–ukrán kétoldalú gazdasági együttműködés bővítéséről az ukrán miniszterelnök-helyetttessel és a védelmi miniszterrel is. A balkáni békefenntartás időszakában (1995–1998) és az iraki stabilizációs-háborús műveletek során (2003–2004) ukrán katonai egységekkel is szolgált együtt, személyes tapasztalatot szerezve az ukrán katonák kiképztségéről, felszereléséről, alkalmazhatóságáról, vezetési és irányítási rendszeréről, nemzeti támogatási eljárásairól.

sziget és környéke nagy mennyiségű gabonát, mézet és kendert exportált a fejlett államok felé, cserébe főként iparcikkeket és textíliákat kapott. A mai Ukrajna északi részén az 1. században megjelentek a szláv néptörzsek. 860-ban jött létre Kijev, amely később a keleti szlávok központi városává vált. 1019-ben Novgorod<sup>2</sup> és Kijev egyesülésével létrejött a Kijevi Nagyfejedelemség, amely a Kárpátoktól egészen a Ladoga-tó partjáig terült el. 1125-ben az állam kis fejedelemségekre (Novgorod, Szuzdal,<sup>3</sup> Lodóméria, Halics, Vlagyimir<sup>4</sup>) esett szét.

A 16. században a törökök elfoglalták Lengyelország déli vidékeit is, ahol megindult az önálló kozák (ukrán) állam szervezése. A Bohdan Hmelnickij vezetésével 1648-ban fellázadt kozákok 1654-ben hűségesküvet tettek Alekszej orosz cárnak, majd 1667-ben Oroszország és Lengyelország között felosztották Ukrajnát. 1707-ben kitört a Bulavin-felkelés, a függetlenségért küzdő zaporizzsjai kozákok lázadása.

A 19. század során Ukrajna a cári Oroszország legiparosodottabb, legfejlettebb vidékévé fejlődött. 1917 végén megalakult a független Ukrán Köztársaság, amelyet 1920-ra a Vörös Hadsereg elfoglalt, és 1922-től Ukrajna a Szovjetunió egyik tagállama lett. Az első ötéves terv idejében, 1928 és 1933 között 6-7 millió ember halt meg az éhínség<sup>5</sup> miatt abban az Ukrajnában, ahol a 19. században a világon a legtöbb gabonát termelték.

A második világháború kitörését követően, 1941-től a „Barbarossa” hadművelet alapján támadó németek egész Ukrajnát elfoglalták, majd a szovjetek 1942–1944 közötti ellentámadásai miatt fokozatosan visszaszorultak. 1945. február 4–11. között ukrajnai területen tartották meg a szövetséges nagyhatalmak vezetői között a második világháború utáni rendezés egyik találkozóját, a jaltai konferenciát.

1986. április 26-án hajnali 1 óra 23 perckor a Pripjaty folyó mellett fekvő Csernobilban bekövetkezett a történelem egyik legnagyobb atomkatasztrófája.

Ukrajna 1991. augusztus 24-én kiáltotta ki függetlenségét, amelyet a december 1-jén megtartott választáson az ukránok többsége támogatott. Ugyanabban az évben kisebb konfliktus alakult ki Ukrajna és Oroszország között a Krím félsziget hovatartozásáról. 1994-ben Bill Clinton amerikai és Leonyid Kravcsuk ukrán elnök egyezményt kötött Ukrajna nukleáris fegyvereinek leszereléséről. Ebben az évben írták alá az Ukrajna területi épségét, szuverinitását garantáló Budapesti Deklarációt.

2004-ben Leonyid Kucsma elnök bejelentette, hogy nem indul az elnökválasztásokon. Két jelölt mérkőzött meg: Viktor Janukovics, aki mind Kucsma, mind Oroszország támogatását maga mögött tudhatta, illetve Viktor Juscsenko, aki a nyugati nyitás politikáját tartotta szem előtt. A lezajlott választásokon a hivatalos eredmények szerint minimális többséggel Viktor Janukovics győzött, ám az ellenzék hívei tüntetésekre kezdtek Kijev utcáin, és a keleti régiókban történt választási csalásokra és a megfélemlítésekre hivatkozva új választásokat követeltek (ez volt az ún. narancssárga forradalom). Az alkotmánybíróság végül megsemmisítette a választási eredményeket. A Julia Timosenko vezetésével győztes narancssárga forradalmat követően a nyugati orientáltságú Viktor Juscsenko vált Ukrajna elnökévé.

Viktor Janukovics 2006-ban, négy hónapos politikai válság után lett Ukrajna miniszterelnöke. A 2007-es választásokat ismét a narancssárga forradalmat vezető pártok nyer-

<sup>2</sup> Ma az Orosz Föderáció egyik szép történelmi nagyvárosa.

<sup>3</sup> Szuzdal: turisták által nagyon kedvelt gyönyörű szláv városka, a Moszkvát körülölelő ún. Aranygyűrű egyik büszkesége, híres templomainak harangjátékairól és a mézboráról is.

<sup>4</sup> Vlagyimir: a már említett Aranygyűrű egy másik ékessége, vallási központ. A Varsói Szerződés időszakában a légvédelmi csapatok Tisztai Továbbképző Központja (a „COK”) is ebben a városban volt, ahol a jelen tanulmány szerzője 1986-ban és 1989-ben is megfordult szaktanfolyamokon.

<sup>5</sup> Éhínség – holodomor.

ték, és így Julija Timosenko alakíthatott kormányt. Viktor Janukovics a Régiók Pártjának színeiben 2010-ben a szavazatok több mint 48%-ával megnyerte az ukrán elnökválasztást. Julija Timosenkót 2011. augusztus 5-én letartóztatták hivatali hatalommal való visszaélés vádjával és bíróság elé állították. A bíróság október 11-én hét év börtönre ítélte a 2009-es orosz–ukrán gázvítát lezáró, Vlagyimir Putyinnal kötött szerződés miatt.

2012–2013-ban Ukrajnában fokozódott a lakosság elégedetlensége, erősödött a feszültség a súlyosbodó gazdasági helyzet és a mélyülő társadalmi konfliktusok miatt, s a kétféle orientáltság (keleti vs. nyugati) elkötelezettség képviselői közötti kibékíthetlenség okán.

## AZ ORSZÁG TÁRSADALMI ÉRTÉKELÉSE, A KISEBBSÉGEK HELYZETE

Az 1991-ben függetlenségét elnyerő Ukrajnában 1996-ban fogadták el azt az alkotmányt, amely már hivatott volt tiszteletben tartatni a polgárjogok mellett az emberi és a szabadságjogokat is. Ennek ugyanakkor ellentmond többek között az a mulasztásos törvénysértés, amelynek egyik epizódja az 1991-es kárpátaljai referendum eredményének mindmáig elmaradt ratifikálása, vagy például a tényleges kisebbségi nyelvtörvény életbe léptetése és alkalmaztatása.

Ukrajna állam élén az elnök áll, az ő feladata kinevezni a miniszterelnököt is, akit a Legfelsőbb Tanács<sup>6</sup> fogad el. Az államelnök továbbá az egyes miniszterek kinevezéséért is felelős. Ukrajna egy autonóm köztársaságra (Krími Autonóm Köztársaság<sup>7</sup>), 24 területre<sup>8</sup> és két önálló, a központi szerveknek közvetlenül alárendelt városra (Kijev és Szevasztopol, hivatalos elnevezéssel köztársasági jelentőségű városok) oszlik.

A mérvadó politikai pártok: Régiók Pártja (PR), Julija Timosenko Blokk (BJUT), Udar (Ütés, Vitalij Klicsko<sup>9</sup> által vezetett párt, amely meghatározó támogatást nyújt Petro Porosenkónak<sup>10</sup>), Jacenyuk Változások Frontja, Mi Ukrajnánk (NU), Ukrán Szocialista Párt (SZPU), Ukrán Néppárt (UNP).

A lakosság etnikai megoszlása: ukrán 77,8%, orosz 17,3%, fehérorosz 0,6%, moldován 0,5%, krími tatár 0,5%, bolgár 0,4%, magyar 0,3%, román 0,3%, lengyel 0,3%, zsidó 0,2%, egyéb 1,8%.

A vallásos lakosság megoszlása vallások szerint: ukrán ortodox egyház – Kijevi Patriarchátus (39,8%), ukrán ortodox egyház – Moszkvai Patriarchátus (29,4%), Ukrán Görög Katolikus Egyház (14,1%), ukrán autokefál ortodox egyház (2,8%), protestánsok (2,4%), római katolikusok (1,7%), muszlimok (0,6%), izraeliták (0,2%), egyéb (9,0%).

Ukrajna demográfiai betegségében szenved, az ország lakossága folyamatosan csökken. A jelenséget súlyosbítja az egészségügyi háló hiányossága. Észak-Ukrajnában a csernobili atomatermőmű-balesetet követő sugárszennyezés máig ható következménnyel van a térségben élőkre.

<sup>6</sup> Verhovna Rada.

<sup>7</sup> 2014 tavaszán ezt a területet – nemzetközileg el nem ismert népszavazást követően – a krími vezetés kérésére Oroszország befogadta; Ukrajna és a meghatározó nemzetközi közösségek (pl. az ENSZ) nem ismerik el a terület elcsatolását Ukrajnától.

<sup>8</sup> Oblaszty – terület.

<sup>9</sup> A 2014. május 25-i elnökválasztással egy időben rendezett helyhatósági választásokon Vitalij Klicsko megnyerte a Kijev főpolgármestere funkcióért kiírt választást.

<sup>10</sup> A 2014. május 25-i ukrán elnökválasztás első fordulójában megszerezte a győzelmet, beiktatása június 7-én megtörtént.

## A GAZDASÁG HELYZETE AZ 1991–2013 KÖZÖTTI IDŐSZAKBAN

A Szovjetunióban Ukrajna fontos mezőgazdasági és ipari övezet volt. Ukrajna adta egykor a teljes szovjet mezőgazdasági termelés 1/4-ét. A Szovjetunió összeomlását követően a termelési érték több mint 60%-kal esett vissza. A nehézipar privatizációja és az ipari szerkezet átalakítása ténylegesen még napjainkban sem kezdődött el.

A mai Ukrajna energiateljesítménye az orosz földgázon és kőolajon alapszik, így kijelenthető, hogy tényleges gazdasági rendszerváltás hiányában az ország jelentősen függ Oroszországtól. E nagy külgazdasági függőség kiszolgáltatottá tette Ukrainát függetlensége első napjától Oroszországnak és a nemzetközi változásoknak is. Nem véletlen, hogy az Európai Unió országait sújtó válságok is érintették Ukrainát, így például 1993-ban nagy infláció, 1999-ben pedig nagy gazdasági recesszió jellemezte az országot.

Sajnos 2014 júniusában kijelenthető, hogy az ország több mint két évtizedes gazdasági problémái, a megromlott társadalmi rend és a befektetőket elriasztó bizonytalanságok miatt – a különböző segélyadományok és a közben lehívott IMF-segély ellenére – Ukrajna közel áll az államcsődhöz. Az Amerikai Egyesült Államok, az EU és az IMF segélyei, hitelei csak lassítani képesek a társadalmi-gazdasági eróziót, tartós stabilitást nem hozhatnak. Nem is beszélve arról a tényről, hogy ezen segélyeknek és hiteleknek súlyos feltételei vannak, amelyeket a sanyarú sorsú ukrán lakossággal még ezután kell elfogadtatni, s belőle az ellentételezést kifacsarni.

## A VÁLSÁG ELSŐ KRITIKUS JELEI 2013 ŐSZÉN

Az elmúlt 10 év Ukraináját az alábbiak jellemezték:

- dűsgazdag oligarchák: Ahmetov, Porosenko, Timosenko, Janukovics, Juscsenko...;
- mélyszegénységben élő lakosság: a határok másik oldalán a „jobb élet” látványával!
- mulasztásos törvénytétel a kisebbségek jogairól, lásd '91-es kárpátaljai referendum;
- két évtizede dúló belpolitikai csatározás, de „ki beszél itt a népről?”;
- elmaradt reformok, eltűnő milliárdok, dűsgazdag külföldi és belföldi nagybefektetők.

Négy – egymással is szoros összefüggésben álló – kiemelkedően súlyos probléma tartotta fogságban Ukrajna társadalmi, gazdasági békéjét az elmúlt években, egyre erőteljesebb tiltakozásokkal a mélyszegénységben élő milliók részéről:

- az elavult gazdasági struktúrák;
- a költségvetési likviditás hiánya;
- a bank- és a pénzügyi rendszer tarthatatlansága;
- a mérhetetlen szintet elért korrupció.

Mint arról az előzőekben már szó volt, Ukrajna oligarchái hatalomváltó elitként működtek, de ezen túl az is érzékelhető volt, hogy a gyakori választások során a feszültség egyre nyilvánvalóbb jelei mutatkoznak az ország keleti-délkeleti részén élő, többségükben orosz ajkú lakosság, illetve vele szemben a kijevi központi hatalom és a Nyugat-Európa felé kapcsolatokat erősíteni kívánó nyugati országrész között. Az ellenfelek/ellenségek a fizikai eszközök alkalmazásától sem riadtak vissza, emlékezzünk például Viktor Juscsenko Nyugat-barát elnök megmérgezésére, majd hatalomból történő „önkéntes” eltávolítására.

2013 novemberében Ukrajna nagyon közel volt ahhoz, hogy az EU-val szoros hivatalos kapcsolatot alakítson ki, hiszen minden készen állt a komplex társulási szerződés<sup>11</sup> aláírás-

<sup>11</sup> A komplexitást az elvi, a politikai és a gazdasági fejezetek jelentették volna.

sára. Ukrajna akkori (saját állítása és Oroszország álláspontja szerint is jelenlegi) elnöke, Viktor Janukovics azonban meghátrált, s az aláírásra előkészített dokumentumot nem látta el kézjegyével.

Mi szólhatott közbe, mi motiválhatta Janukovics elnököt erre a lépésre? Csak találgatni lehet, valószínűsítve, hogy az ukrán elnök mégsem ítélte elérkezettnek az időt és a helyzetet az Oroszországgal fenntartott szoros kapcsolat megbontására.

A társulási szerződés aláírásának elmaradása megdöbbenetete a sok tízmilliós ukrán piacot már a markában érző Európai Uniót, de az ukrán társadalom egy része és a csalódott oligarchák között pánik tört ki: mi lesz a bedőlt nyugati reményekkel? Futhatunk a pénzünk után?

Azonnali tiltakozáshullám indult be az Euromajdan szervezet vezetésével. Az ukrainai ellenfelek elérkezettnek látták az időt a társulási szerződést nem aláíró Janukovics elnökkel és pártjával, támogatóival szembeni utcai demonstrációk elkezdésére, a radikalizálódástól sem riadva vissza! Már az első pillanattól fogva látható, tudható volt, hogy a társulási szerződés nem aláírása miatt csalódott EU-országok többsége, majd pedig az elmúlt bő két évtizedben mintegy 5 milliárd USD-t az ukrán demokrácia megteremtésébe (vagy inkább az amerikai befolyás kiépítésébe) befektető Amerikai Egyesült Államok maximálisan támogatja a Janukovics elnök ellen demonstrálókat.

## A 2014-ES „UKRÁN TAVASZ” VÉRESSÉ VÁLÓ ESEMÉNYEI

2013 végén, 2014 elején EU–Ukrajna–Oroszország szintű tárgyalások zajlottak a nem aláírt uniós társulási szerződés témakörében. Sejthető volt: Janukovics elnök fél attól, hogy a szerződés Ukrajna részéről történő, feltételek nélküli aláírása esetén – válaszul – Oroszország emelni fogja az ukrán termékek vámtarifáját, hogy megvédje saját piacát, ez viszont akár sok millió ukrán munkahely veszélybe kerülését eredményezte volna. Az sem lehetett mellékes körülmény az elnök (és persze Ukrajna) számára, hogy az ország egyéves finanszírozási költsége közel 15 milliárd dollárt tesz ki, s 2013 decemberében Oroszország éppen ekkora összegű államkötvény-vásárlásról állapodott meg Janukovics elnökkel.

2014 januárjában még készültek a tervek a békés átmenetre, a felek (az EU, Ukrajna és Oroszország) érdekeinek kölcsönös figyelembevételével. Kinek állt érdekében a békés átmenet megtörése, a fenti megegyezés felrúgása, a kijevi népirtásba átcsapás 2014 februárjában? Máig ismeretlen gyilkos kommandó lőtt a Majdan téren lévő tüntetőkre és a biztonságiakra is. Hogyan történhetett meg, hogy az Ukrán Belbiztonsági Szolgálat cselekvésképtelen volt, kinek az utasítására szemlélte tisztos távolságból a Majdan téri tömeggyilkosságokat? Még február 21-én is volt esély a megbékélésre, hiszen az ukrainai válság politikai rendezéséről szóló megállapodást, egyezményt aláírták a tüntető erőkkel.

Sokféle összeküvés-elmélet és az azokban érintett szereplők neve volt hallható, olvasható akkoriban a piszkos műveletekkel összefüggésben, így például (sohasem bizonyítottan) a hírhedten idegengyűlölő Szvoboda<sup>12</sup> párt milicistáié, vagy éppen a lembergi Gladio<sup>13</sup> szervezet tagjaié. Nem véletlenül nyilatkozta március 28-án már Moszkvából az oda elszökött és ezzel

<sup>12</sup> Szvoboda – szabadság.

<sup>13</sup> Gladio: maga a gladio szó olaszul a gladiátorok ismert fegyverét, kardját jelenti, a latin gladiust. Szervezetként a Gladio a hidegháborús időből ismert titkos szervezet, egyik táboruk Pisa mellett volt található a NATO és a Varsói Szerződés szembenállásának időszakában. Egyes elemzők szerint ennek a titkos szervezetnek a harcosai az ukrán nacionalista szélsőjobb Szvoboda párttal és annak milicistáival együtt okozták a kijevi tüntetések eldurvulását, a polgárháborúba sodródást.



a hatalomból magát kiiktató ukrán elnök, Viktor Janukovics, hogy a kijevi Majdan főtérről kiindult – hatalom elleni – tüntetések vezetői náci ostromlók vállán jutottak hatalomra.

Ezzel együtt tény, hogy február 22-én a kijevi parlament egyhangú döntésével leváltotta Viktor Janukovics államfőt (aki egyben a Régió Pártja tiszteletbeli elnöke is volt). Az ukrán parlament Olekszandr Turcsinovot, az ukrán parlament elnökét Ukrajna ideiglenes elnöki státussal bízta meg, egyidejűleg bejelentve az előrehozott elnökválasztás megrendezését 2014. május 25-én.

Ukrajnában 2014. február–március folyamán a sorsukkal elégedetlen tömegek (ország-határon kívülről és belülről is) támogatott forradalma zajlott, bár már ekkor látni lehetett az addig is egymásnak feszülő oligarchák helyezkedését a hatalomért folyó harcban, a majdani vezető pozíciók reményében.

Arra, hogy a frissen kinevezett országvezetés/országirányítás apparátusa sem sejtette, milyen súlyos eseményekkel, véres atrocitásokkal, polgárháborúval terhelt hetek, hónapok következnek Ukrajna-szerte.

## A KRÍMI KRIMI ÉS A VALÓSÁG: OROSZ STRATÉGIAI ÉRDEKEK ÉRVÉNYESÍTÉSE

2014. március 7–26.: mind a 193 krími, korábban az ukrán hadsereghez tartozó laktanyára és katonai létesítményre kitűzték már az orosz zászlót. Az ukrán hadsereg több mint 15 ezer katonája jelezte, hogy az orosz hadseregben kívánja folytatni a katonai szolgálatát.

S ami a két időpont között történt:

- március 9-én már a második ukrán katonai repülőteret zárták körbe oroszbarát egyenruhások a Krímben (jelentette ki Szergej Sojgu orosz védelmi miniszter);
- az ukrán hadsereg nem vonult ugyanaznap a Krím felé, csak gyakorlatozott (mondta az azóta leváltott Ihor Tenyuh ukrán védelmi miniszter);
- igenis orosz katonák vannak a Krímben (nyilatkozta március 9-én William Hague brit külügyminiszter), de kizárta külső válaszlépések lehetőségét;
- március 10., a Bild című német lap: „*Elvárjuk, hogy Oroszország teljesítse nemzetközi kötelezettségeit, vonja vissza csapatait (a Krímből) és ne ártsa bele magát az Ukrajna más régióiban zajló folyamatokba. A 21. században senkinek sem szabad megpróbálnia új határokat húzni Európa térképén*” – mondta a NATO főtitkára, egyben az Észak-atlanti Tanács elnöke, Anders Fogh Rasmussen.

De mi lehetett a kulcskérdés a krími krímiben, vagyis a Krím elcsatolásában Ukrajnától, majd a krímiek népszavazását követően a félsziget befogadásában az Orosz Föderáció által?

Válasz: az orosz Fekete-tengeri Flotta tartós mozgásszabadságának biztosítása!

A stratégia szemével vizsgálva az utóbbi évtized ukrainai történéseit, különös tekintettel a 2013 végén, 2014 januárjában–februárjában az új ukrán vezető blokk részéről egyre markánsabban jelentkező ukrainai elkötelezettséget az euroatlanti partnerség felé (EU-tagság és/vagy NATO-tagság álmai, az amerikai együttműködés erősítése), érthető Putyin orosz elnök aggodalma és az abból következő lépései, de ez nem jelent egyetértést a tett lépésekkel!

Az utóbbi hónapokban Putyinnak egyre több oka volt félni attól, hogy az új ukrán kormány felmondja a Fekete-tengeri Flotta szevasztopoli állomásoztatását biztosító bérleti szerződést. A flotta hajóállománya jelenleg 40 hadihajó (két cirkáló, egy romboló, nyolc fregatt, 11 korvett, egy tengeralattjáró stb.), ráadásul a tervek szerint a következő években hat új tengeralattjárót és hat új fregattot is kapna, plusz francia gyártmányú, Mistral-osztályú helikopterhordozót is!

Tény: a krími oroszbarát propaganda, a jelentkező szeparatizmus miatt a korábbi – Nyugat-barát – elnök, Viktor Juscsenko is ki akarta tesseklni a flottát Szevasztopolból. A szevasztopoli hadikikötő és az ott horgonyzó orosz Fekete-tengeri Flotta létfontosságú eleme Vlagyimir Putyin orosz elnök tágabb katonai geopolitikai ambícióinak, ezért a flotta bebiztosításának vágya és a kikötő elvesztésétől való félelem vezethette Moszkvát a teljes Krím félsziget bekebelezéséhez. A Fekete-tengeri Flotta az orosz haditengerészet egyetlen olyan alakulata, amely képes erőt alkalmazni a Földközi-tenger térségében. Szevasztopol mély vizű, védett öbölben fekvő kikötője olyan támaszpont, amely télen sem fagy be, ezáltal lehetővé teszi, hogy a haditengerészet az év minden napján bevethető legyen.

Szevasztopol és a Fekete-tengeri Flotta stratégiai fontosságú évszázadok óta, a Földközi-tengerhez való hozzáférés okán. És ez nem új tényező: ugyan kijelenthető, hogy a modern orosz birodalmi geopolitika egyik legalapvetőbb letéteményese, de ez robbantotta ki 160 évvel ezelőtt a krími háborút is. A Krímet még Nagy Katalin cárnő csatolta az orosz birodalomhoz a 18. század végén, de 1954-ben Nyikita Hruscsov, a szovjet állampárt első titkára Ukrajnának ajándékozta azt.

A Szovjetunió széthullása után a Krím Ukrajnái maradt, de a Fekete-tengeri Flotta továbbra is Szevasztopolban állomásozhatott, és a 2010-ben megújított szerződés értelmében Moszkva még 2042-ig bérelheti a kikötőt.

A Fekete-tengeri Flotta egyes hajói gyakran hajtanak végre különleges feladatokat:

- részt vettek a 2008-as orosz–grúz háborúban;<sup>14</sup>
- szállítottak utánpótlást Bassár el-Aszad szíriai elnök erőinek;<sup>15</sup>
- csatlakoztak a Szómália partjainál folyó nemzetközi kalózellenes műveletekhez is.<sup>16</sup>

Szevasztopol emellett az orosz olajtankerek számára is fontos kikötő, s a Fekete-tengeri Flotta feladatai között van a Fekete-tenger alá tervezett Déli Áramlat gázvezeték jövőbeni védelme is!

## A NEMZETKÖZI KÖZÖSSÉG REAGÁLÁSAI

A krími orosz intervenció az etnikai enklávék megléte miatt Kelet-Európára és a Balkánra nézve is kockázatot hordozhat magában, erre utalt egy ismert vezető amerikai tábornok:

*„Ha Oroszországnak megengedik, hogy ezt tegye, vagyis hogy behatoljon egy szuverén országba annak látszatával, hogy ott megvédi az orosz kisebbséget, akkor az jelentős kockázatnak teszi ki Kelet-Európát, mert Kelet-Európában és a Balkánon etnikai enklávék vannak”* – mondta Martin Dempsey tábornok, az amerikai vezérkari főnökök egyesített bizottságának elnöke a PBS amerikai közszolgálati televízió Newshour című műsorában március 7-én.

Március 20-án Ban Ki Mun ENSZ-főtitkár az ukrán válság miatt tárgyalt Vlagyimir Putyin orosz elnökkel Moszkvában.

<sup>14</sup> Az orosz–grúz háború 2008 augusztusában tört ki, alig három hétig tartott, és Grúzia teljes vereségével végződött. Ennek köszönhetően Abházia és Dél-Oszétia kinyilvánította függetlenségét, amelyet viszont csak Oroszország ismer el.

<sup>15</sup> Az utánpótlás szállítási célpontjának kirakodókeretét/kikötőjét a szíriai Tartuszban építették ki, amely Oroszország által bérelt hadikikötőként is szolgál (nem kevésbé érdektelen, hogy az oroszok ide szállították le 2011-ben a Basztyion partvédelmi rendszert, amelyet orosz szakértők üzemeltek be szíriai katonatársaikkal együtt).

<sup>16</sup> Az Európai Unió és a NATO is működtet kalózellenes műveletet Afrika szarva térségében, és sikeres együttműködés alakult ki több állam – többek mellett Oroszország – haditengerészeti erőivel a nemzeti érdekek egybeesése (az olajat, élelmiszert, segélyeket szállító hajókonvojok megóvása) okán.

Catherine Ashton, az EU kül- és biztonságpolitikai főképviseleje március 27-én Brüsszelben, az Európai Védelmi Ügynökség éves konferenciáján összegezte: az EU és az Amerikai Egyesült Államok egyaránt a transzatlanti partnerség két tényezőjeként viselkedve jelezte Oroszország felé, hogy nem ismerik el a Krím annektálását, s gazdasági, diplomáciai és politikai szankciókat fogyanatosítanak Oroszországgal szemben Ukrajna megszállása miatt. *„Nincs annak helye Európában a 21. században, hogy erő és kényszer alkalmazásával megváltoztassák a határokat”* – mondta a főképvisele. Kihangsúlyozta, hogy Európának hiteles védelmi képességekkel kell rendelkeznie.

Az amerikai Kongresszus március 28-án nagy többséggel elfogadta azt a törvényjavaslatot, hogy az Amerikai Egyesült Államok pénzügyi mentőcsomagot (kb. 1 milliárd USD-t) nyújtson Ukrajnának gazdasága talpra állításához, a társadalmi konszolidáció elősegítéséhez és a régióhoz történő felzárkózáshoz.<sup>17</sup>

Az Amerikai Egyesült Államok számára mindenféleképpen jó üzlet, hogy felszerelhetik majd az ukrán haderőt,<sup>18</sup> miután még Obama szenátusi időszaka alatt leszerelték Ukrajnát. NATO-erők jelentek meg a Balti-tengeren, majd a Földközi-tenger keleti részén. Kanada júliusban részt vesz a régóta tervezett „Rapid Trident 2014” fedőnevű hadgyakorlaton is, amelyet az Amerikai Egyesült Államok vezényletével Ukrajnában hajtanak végre. A NATO 2014. április 17-én hadihajókat rendelt a Balti-tengerre, majd közölte, hogy a levegőben, a vízen és a szárazföldön is növelni fogja jelenlétét a közép- és kelet-európai tagországokban.

Moszkva szerint a szövetséges erők kelet-európai telepítése megsérti a NATO és Oroszország között 1997-ben kötött alapszerződést, amely megtiltja, hogy a felek állandó katonai erőt telepítsenek a másik területével határos térségekbe.

## POLGÁRHÁBORÚ UKRAJNÁBAN, SZÉLSŐSÉGES ELEMekkel ÉS ZSOLDOSOKKAL MINDKÉT OLDALON

Több mint 30 ezer orosz katona, valamint haditechnika, harcjárművek és drónok állomásoztak az Ukrajna keleti határa mentén lévő orosz Brjanszk megyében heteken át. Számuk egy időben folyamatosan nőtt, s csak május végén, június elején volt észlelhető ezen erők eltávolítása az orosz–ukrán határövezet közeléből.

Ugyanakkor a Dnyeszter Menti Köztársaságban, Ukrajna nyugati határainál állomásozó orosz békefenntartók terrorellenes műveleteket és városfelfradadítást gyakoroltak.<sup>19</sup>

Oroszország követelése a Putyin által javasolt föderációs terv:

- Ukrajna váljon föderatív állammá;
- ne legyen soha tagja a NATO-nak;
- cserébe Oroszország nem fogja támogatni a szeparatizmust!

Április 15-én kijevi rendvédelmi egységek, fekete ruhás fegyveres csoportok érkeztek a kelet-ukrajnai lázongó városokhoz, majd tűzharc alakult ki, áldozatokkal mindkét oldalon. Megindult az ukrán hadsereg és a belügyi csapatok „terrorellenes akciója/művelete” az oroszbarát kelet-ukrajnai szakadárok ellen.

Május 11-én került sor népszavazásra/referendumra, fegyverekkel. Kezdeményezők: oroszbarát szeparatisták, szakadárok (az ukrán kormány terroristáknak minősíti őket). Kelet-

<sup>17</sup> Ukrajna vezetése szerint ez a segélyösszeg a szükséges támogatás 5%-át sem éri el.

<sup>18</sup> Erről olvashatunk a Defense News 2014. május 19-i számának 4. oldalán a „Former Official: Ukraine Wants Old US Gear” című, Marcus Weisgerber által publikált cikkben is.

<sup>19</sup> Számomra ez ugyanolyan visszás helyzet, mint amikor a grúz–abház viszály közepette az UNOMIG misszió területén orosz békefenntartókkal találkoztam a grúz–abház válságövezetben! – a szerző.

Ukrajna két régiójában (Donyeck és Luhanszk) népszavazást tartottak a hovatartozásról, azaz a közigazgatási egység függetlenségéről pl. a „Támogatják-e a Donyecki Népköztársaság önálló államiságának kikiáltását?” kérdéssel.

Amerikai zsoldosok Ukrajnában? A Bild am Sonntag és a Der Spiegel német hetilapok szerint is az ukrán kormány oldalán amerikai zsoldosok is harcolnak, miként az korábban is történt: Bosznia-Hercegovina, 1995–1998; Koszovó, 1999 – folyamatban; Irak, 2003–2011; Grúzia, 2008; Afganisztán, 2001 – folyamatban; Ukrajna, 2014. január– folyamatban (állítólag 400 fő az amerikai MPRI,<sup>20</sup> Blackwater és Academi „biztonsági magáncégek” elitkatonáiból, akik az ukrán Szokol különleges egység egyenruhájában vesznek részt harcokban és „fedett műveletek” végrehajtásában). Egy történelmi párhuzam: egyes hírek szerint 2011–2012-ben ukrán zsoldosok is harcoltak Kadhafi szolgálatában.

Olekszandr Turcsinov ukrán ügyvezető államfő közben az 5. Kanal tévének nyilatkozva elismerte, hogy a kelet-ukrajnai terrorellenes művelet „bonyolódik”, mivel a térségbeli lakosok is támogatják a szakadár fegyvereseket, és előfordul, hogy az ottani rendőrök is rokonszenveznek velük. Hangsúlyozta, hogy ezekben a régiókban gyakorlatilag teljesen meg kell újítani a rendfenntartó erőket a haza védelmére kész helyi „hazafiakkal”.

Turcsinov leszögezte, hogy a nehézségek ellenére a hatósági és a katonai terrorellenes művelet folytatódik. Méltatta a nemrégiben újra létrehozott Nemzeti Gárda hatékonyságát. Azt mondta, hogy erre az alakulatra támaszkodik a terrorellenes művelet, és a gárdisták példaként szolgálhatnak másoknak.

Vlagyimir Putyin orosz elnök kijelentette, hogy Oroszország krími akciója részben válasz volt a NATO kelet-európai expanziójára. Moszkva attól is tartott, hogy az új ukrán kormány felmondja a flotta támaszpontjának bérletére vonatkozó orosz–ukrán szerződést, amelyet Viktor Janukovics leváltott ukrán elnök korábban 2042-ig meghosszabbított.

Június 4-én a kijevi hatóságok kilátásba helyezték a hadiállapot bevezetését az ország keleti részén az elhúzódoó véres cselekmények és a tömeges fegyveres összecsapások miatt.

Olekszandr Turcsinov ügyvezető ukrán államfő utasította Andrij Parubijt, a nemzetbiztonsági tanács titkárát, hogy vizsgálják meg a hadiállapot bevezetésének lehetőségét. Tény ugyanakkor az is, hogy a frissen megválasztott elnök június 7-i beiktatásáig a kijevi vezetés igyekezett lerendezni a kelet-ukrajnai válságot, lehetővé téve Porosenko számára az ország lecsendesítését, a válság rendezését, akár bizonyos gesztusokkal is a kisebbségek javára és a mélyszegénységbe süllyedt ukrán lakosság megsegítésére.

Június elején Luhanszk határsávján át fokozódott az orosz ajkú kelet-ukrajnai lakosság menekülése Oroszországba, ehhez „humanitárius folyosó” biztosításával segítséget nyújtottak a jól felszerelt és jól szervezett kelet-ukrajnai fegyveresek.

Vjacseszlav Ponomarjov, a szlovjanszki szakadárak vezetője felhívással fordult Moszkvához:

*„Arra kérjük Oroszországot, hogy védjen meg bennünket, és ne engedje, hogy népiirtás történjen a Donyeck-medencében. Arra kérjük Putyin elnököt, hogy segítsen nekünk.”*

## ÉRDEKEK CSATÁJA UKRAJNÁBAN ÉS UKRAJNÁRÓL?

Eseménysor:

- Kijev, 2014. február, új kormány és ideiglenes elnök;
- a nemzetközi szolidaritás kérdései, az érdekek mentén;

<sup>20</sup> Military Professional Resources Inc.

- a Krím félsziget és Kelet-Ukrajna lázadása;
- orosz katonák vs. ukrán katonák, „külsősök”-kel?
- krími krími 2014-ben: hova húz a szív? ... és az érdek?
- EBESZ-csapat ellenőrzési kálváriája, 2014. február–március;
- az EU, az Amerikai Egyesült Államok és az ENSZ figyelmeztetései Putyin elnöknek;
- választások a Krímben 2014. március 16-án: 93%-os „el Ukrajnától”;
- Oroszország hivatalos „befogadó” reagálása a választási eredményre;
- a V4-ek nyilatkozatai és fenntartásai, a retorziók visszahatásai;
- 2014. március 8.: az első ukrán katonahalál a Krímben, orvlövész-akció?
- Victoria Nuland, az Európáért és Euráziáért felelős amerikai államtitkár (vagyis az Amerikai Egyesült Államok) saját bevallása az ukrán rendszer megdöntésének előkészítésére fordított 5 milliárd USD-ről (Magyar Nemzet, Részben szabad, 2014. március 22., 27.).

Oroszország felmondta az Ukrajnával korábban kötött szerződése egy részét, így a 2010-es harkovi szerződést, azaz a Janukovics–Putyin-paktumot is, amely 2017-től 25 éven át évi 100 millió dollár bérleti díj fizetését írta elő Oroszország számára a szevasztopoli kikötő bérléséért Ukrajna részére.

Nagyhatalmi érdekek csatája Ukrajnában:

- Oroszország stratégiai érdekeinek érvényesítése;
- az Amerikai Egyesült Államok stratégiai érdekeinek érvényesítése;
- a NATO stratégiai érdekeinek érvényesítése;
- az EU stratégiai érdekeinek érvényesítése;
- Kína stratégiai érdekeinek érvényesítése;
- a hadiipari-hadikereskedelmi lobbik érdekérvényesítése;
- a pénzügyi lobbik (pl. IMF) érdekérvényesítése;
- a magán katonai biztonsági vállalatok (PMSC<sup>21</sup>) érdekérvényesítése.

De ki foglalkozik az ukrán lakosság érdekeinek érvényesítésével?

Radoslaw Sikorski lengyel külügyminiszter szerint a NATO-nak a németországi és az olaszországi támaszpontokhoz hasonló infrastruktúrát kellene kiépítenie Lengyelországban (*s alighanem ez lenne a román vezetés érdeke is Románia viszonylatában – a szerző*), hogy a szövetség megfelelhessen a NATO-szerződés 5. cikkelye előírásainak.

## A VÁLSÁGRENDEZÉS RÖVID ÉS KÖZÉPTÁVÚ MEGOLDÁSI LEHETŐSÉGEI

Ukrajna gondja az IMF-szerződés aláírása után: 2014. május 1-jétől 50%-kal emelik a földgáz árát az ukrán fogyasztók számára. A dotáció fokozatos megszüntetése volt a feltétele annak, hogy az IMF pénzügyi támogatást adjon.

A GAZPROM orosz gázipari cég közben vizsgálja, miként juttathatja el a földgázt európai vásárlóinak, ha Ukrajnán keresztül leállna az Európába irányuló gázexportja.

2014. március 21-én Brüsszelben aláírták az EU és Ukrajna társulási szerződésének politikai részét. De miért késik a gazdasági megállapodás?

2014. április 17-én Genfben válságkonferenciát tartottak Ukrajnáról az EU, az Amerikai Egyesült Államok, Oroszország és Ukrajna diplomáciai képviselői részvételével. Megszületett a megállapodás az orosz–ukrán konfliktus rendezéséről. Az erőszak azonnali beszüntetésére szólítottak fel Genfben az orosz, az ukrán, az amerikai és az európai uniós

<sup>21</sup> Private Military Security Companies.

külső csúcsvezetők az orosz–ukrán feszültség enyhítése érdekében. Az amerikai és az európai felek továbbra is készenlétben tartják annak lehetőségét, hogy további szankciókat léptessenek életbe Oroszországgal szemben. Vlagyimir Putyin orosz elnök élő televíziós műsorban reményének adott hangot, hogy nem kell bevetnie a konfliktus során az orosz hadsereget. Egyúttal először ismerte be, hogy a Krím félsziget annektálása előtt valóban megjelentek orosz katonák, hogy biztosítsák a „szabad választást”.

John Kerry amerikai külügyminiszter a genfi megállapodás kapcsán sajtóértekezleten elmondta: sikeresek voltak a tárgyalások, a szavakat viszont tetteknek kell követniük. Hozátette: ha a megállapodás kútba esik, akkor annak az árát Oroszországnak kell megfizetnie. Az orosz külügyminiszter, Szergej Lavrov kijelentette: a négyoldalú találkozón megállapodtak abban, hogy az Európai Biztonsági és Együttműködési Szervezetnek (EBESZ) vezető szerepet kell játszania az ukrán válság megoldásában.

Lavrov és Kerry bejelentették: az elfogadott genfi nyilatkozatban széles körű nemzeti párbeszéd azonnali megkezdésére szólítottak fel. *„Megállapodtunk abban, hogy minden félnek tartózkodnia kell az erőszaktól, az ijesztgetésektől, a provokatív cselekedetektől. Határozottan elítéljük és visszautasítjuk a szélsőséges, a rasszizmus és a vallási türelmetlenség, ideértve az antiszemitizmus minden megnyilvánulását”* – jelentette ki Lavrov. Megállapodtak a törvénytelen fegyveres csoportosulások lefegyverzéséről, a törvénytelenül elfoglalt épületek és közterek kiürítéséről, valamint a megmozdulások résztvevői számára biztosított amnesztiáról (ez alól kivételt képeznek a köztörvényes bűncselekmények elkövetői).

Az EBESZ válságfeloldó rendezési úttervet készített május végén, s megküldte azt Moszkvába. Oroszország június 3-án az ENSZ BT-nek határozattervezetet nyújtott be, amely az ukrajnai erőszak azonnali leállítását követeli. Milyen a sors? Moszkva valószínűleg ugyanúgy vétóra számíthat a BT-szavazáson, mint ahogyan Oroszország az elmúlt három évben nemegyszer megvétózta a líbiai és a szíriai válság kapcsán a BT-nek benyújtott határozattervezeteket.

Az Oroszország és a Nyugat közötti feszültség komoly gazdasági, tudományos és katonai veszteséget hozhat mindkét oldalon. Persze ennek is van, illetve lehet nyertese: például az a Kína, amely így jó tárgyalási pozícióból vitathatja meg egy (Oroszországnak sürgősebb) gazdasági, katonai üzlet feltételeit.

Eltérően ítéli meg az ukrajnai válságot az EU–NATO-koalíció, illetve Oroszország. Eltérő a válság kiváltó okainak és így persze a válságmegoldás lehetséges útjainak értékelése is. S ezen a drasztikus szembenálláson nem javított a NATO–Oroszország Tanács nagykövetségi szintű tanácskozás sem. NATO-berkekben ugyanakkor el-elhangzik annak beismerése is, hogy talán elhamarkodott volt az ígéret, amikor 2008 tavaszán a bukaresti csúcstalálkozón kilátásba helyezték Grúzia és Ukrajna NATO-taggá válásának lehetőségét (miután teljesítik a tagsági feltételeket). 2008-ban máris következett a gyors lefolyású, orosz győzelemmel zárult grúz–orosz háború, majd az utóbbi években már érezhető volt az Ukrajnával kapcsolatos feszültség növekedése is. Nem lehet véletlen az a szigorú vélemény a NATO vezetőinek minapi találkozásán, hogy sem Grúzia, sem pedig Ukrajna nem érett meg a NATO tagsági akciótervében<sup>22</sup> való szerepeltetésre.

*„A NATO-tagállamok az Ukrajnán belüli polgárháborús helyzet békés, politikai eszközökkel történő megoldására, a konfliktus tárgyalásos rendezésére törekednek”* – hangsúlyozta Hende Csaba honvédelmi miniszter magyar újságíróknak adott június 3-i brüsszeli nyilatkozatában.

<sup>22</sup> MAP – Membership Action Plan.

A magyar kormányzati nyilatkozatokból ismert, hogy Magyarország (amelynek gazdasága több európai országhoz hasonlóan jelentősen függ az orosz energiaforrásoktól, s amelyet Moszkva vélelmezhetően zsarolni kíván az Oroszországba irányuló magyar húsexport pillanatnyi letiltásával) kész fogadni a harcokban megsebesült ukrán katonákat magyarországi gyógykezelésre, valamint kész beiskolázni ukrán tiszteket budapesti angol katonai nyelvtanfolyamaira is.

## ZÁRÓGONDOLAT

Koszovó, Abházia, Dél-Oszétia, Ukrajna, Dnyeszter Menti Köztársaság, esetleg Dél-Szudán, Szomália vagy a megosztott Kongó. A sor folytatható lenne. Moldovában ismétlődhet meg a közeljövőben az ukrajnai szituáció? Hiszen már itt is elhangzott: Moldova halassa el a készülő társulási megállapodásának<sup>23</sup> aláírását az EU-val az év végi parlamenti választásokig.

Kérdés: mi jöhet még, s mi a nagyhatalmak felelőssége sorsunk alakításában, 100 évvel az I. világháború kitörése, s 94 esztendővel a szégyenletes és igazságtalan trianoni diktátum után?

(A kézirat lezárva: 2014. június 7.)

## FELHASZNÁLT IRODALOM

CIA World Factbook, 2012.

Dinucci, Maulio: *The new Gladio in Ukraine*. Voltaire Network, Rome, 21 March 2014. [www.voltairenet.org/article182860.html](http://www.voltairenet.org/article182860.html) (Letöltés időpontja: 2014. június 5.).

Font Márta – Varga Beáta: *Ukrajna története*. Bölcsész Konzorcium, Szeged, 2006.

Kovács Dániel: *Ki mozgatja a szálakat Ukrajnában?* 2014. június 3. [www.honvedelem.hu/cikk/44476\\_ki\\_mozgatja\\_a\\_szalakat\\_Ukrajnaban](http://www.honvedelem.hu/cikk/44476_ki_mozgatja_a_szalakat_Ukrajnaban) (Letöltés időpontja: 2014. június 5.).

White Book 2007 – Defence Policy of Ukraine, Ministry of Defence of Ukraine, Kiev, 2008.

---

<sup>23</sup> Társulási és szabadkereskedelmi egyezmény.

# A HVK tudományos szakkönyvtárának szakkönyvajánlata

- Michael E. Haskew: A második világháború elit alakulatai. Kossuth Kiadó, 3735 Ft
- Rodney Castledem: Konfliktusok, amelyek megváltoztatták a világot.  
Kossuth Kiadó, 3312 Ft
- Gavin Mortimer: Legendás 12 – Tizenkét különleges alakulat a második világháborúban. Kossuth Kiadó, 2822 Ft
- Andrew Taylor: Nagy birodalmak tündöklése és bukása.  
Kossuth Kiadó, 4142 Ft
- Csikány Tamás,  
Eötvös Péter,  
Németh Balázs: A szabadságharc kézi lőfegyverei. Kossuth Kiadó, 4142 Ft
- Ernst Jünger: Acélzivatarban. Kossuth Kiadó, 3154 Ft
- Romsics Ignác: Magyarország az első világháborúban. Kossuth Kiadó, 6225 Ft
- Thomas D. Conlan: Szamurájok. Kossuth Kiadó, 5644 Ft
- Ágh Attila,  
Vértes András,  
Flech Zoltán: Tíz év az Európai Unióban. Kossuth Kiadó, 2482 Ft
- Kubassek János: Útkeresők. Kossuth Kiadó, 3750 Ft
- John Keegan: A csata arca. Akadémia Kiadó, 3192 Ft
- John Keegan: Az első világháború. Akadémia Kiadó, 3992 Ft,
- John Keegan: Az amerikai polgárháború. Akadémia Kiadó, 3920 Ft
- John Keegan: Hat hadsereg Normandiában. Akadémia Kiadó, 3440 Ft
- Maróth Miklós: Iszlám és politikaelmélet. Akadémia Kiadó, 1272 Ft
- Gebei Sándor: II. Rákóczi Ferenc és a Reczpospolita. Akadémia Kiadó, 3192 Ft
- Catherine Horel: A középnek mondott Európa. Akadémia Kiadó, 3440 Ft
- Besenyi Gábor: Vérrel elnyert jutalmak. Monarchia Kiadó, 9900 Ft,
- Sallay Gergely: Seregszemle fémben, zománcban. Monarchia Kiadó, 5900 Ft,
- Bíró Ákos: Kétféjű sas Dávid pajzsán. A Tábori Rabbinátus története és működése az Osztrák–Magyar Monarchia haderejében.  
Gabbiano Print Kiadó, 2000 Ft

*A fenti kedvezményes árak a kiadók honlapján történő vásárlásra vonatkoznak!*



Bezdán Györgyi — Nagy László ny. ezredes:

## A KÖZÉP-ÁZSIAI REGIONÁLIS BIZTONSÁGI KOMPLEXUM HELYZETE ÉS KIHÍVÁSAI

*Az öt közép-ázsiai volt szovjet köztársaság, amelyek 1991-től, a Szovjetunió széthullásától számítják jelenkori, szuverén történelmüket, egy jól definiálható regionális biztonsági komplexumot alkot. Több érv is felhozható amellett, hogy ezt a térséget vizsgálat tárgyává tegyünk. Az egyik az energiabiztonság fokozódó jelentősége a biztonság fogalmának értelmezésén belül, és Közép-Ázsia fokozódó szerepe több nagy energiainportőr igényeinek kielégítésében (elegendő említeni Európát és Kínát). A másik pedig az a tény, hogy a magyar olvasó meglehetősen ritkán találkozik és keveset is tud a térség államairól (ezek a -sztán-országok: Kazahsztán, Kirgizisztán, Tádzsikisztán, Türkmenisztán és Üzbegisztán).*

A regionális biztonsági komplexum fogalom olyan országok csoportját jelöli, amelyek egy adott földrajzi térségben terülnek el, és biztonsági dilemmáikat kizárólag egymással összefüggésben, egymás helyzetének figyelembevételével képesek rendezni.<sup>1</sup> Az adott régiót részletesebben vizsgálva megállapítható ugyanis, hogy Közép-Ázsiát felfoghatjuk „*államok csoportjaként, amelyeknek a biztonságértelmezése és -érzékelése olyan erősen összefonódik, hogy biztonsági problémáikat egymástól elválasztva nem lehet elemezni vagy megoldani*”.<sup>2</sup>

Mielőtt a jelzett országok szűken értelmezett katonai erejét elemeznénk, érdemes néhány általánosabb vonatkozást áttekinteni, éppen azért, hogy a térség kérdéseiben kevésbé tájékozott olvasóknak is támpontot adjunk, hozzájuk is „közelebb hozzuk” ezt a távoli régiót.

### TERMÉSZETFÖLDRAJZI SAJÁTOSSÁGOK

#### Kazahsztán

Nyugaton a Kaszpi-mélyföld mocsaras területe, ettől keletre a Mugaldzsar és a Turgaj-fennsík található. Délre az Aral-tó-melléki Turáni-alföld, a Kizil-kum, Kara-kum és Mujun-kum sivatag helyezkedik el. Az ország északkeleti részén a nyugat-szibériai alföld keskeny sávja, tőle délre a Kazah-hátság hatalmas tömbje húzódik. A dél-délkeleti rész hegyvidéki terület, a Tien-san és az Altáj hegység.

#### Kirgizisztán

Az egész ország hegyvidék. Északon a Kirgiz-hegység, az ország közepén a Tien-san nyugati vonulatai, délen pedig a Turkesztáni-hegység és az Altáj láncai emelkednek. Agrár-ipari ország.

<sup>1</sup> Hasonló regionális biztonsági komplexumot alkotnak például a Balkán államai vagy a skandináv országok.

<sup>2</sup> Heinz Gartner: Nemzetközi biztonság. Fogalmak A-tól Z-ig. Zrínyi Kiadó, Budapest, 2007, 43.

## Tádzsikisztán

A délnyugaton található középhegységi vidéket kivéve magas hegyek borítják: északon a Zeravsán-Aláj hegyvidék, délkeleten pedig a Pamír hegység vonulatai húzódnak. Agrár-ipari ország.

## Türkmenisztán

Nyugaton a Kaszpi-tenger határolja, északi területén a Turáni-alföld sivatagos része fekszik. Az ország legnagyobb részét elfoglaló Kara-kum sivatag délkelet felé középhegységi területbe megy át. Agrár-ipari ország, igen jelentős földgázkészletekkel.

## Üzbegisztán

Az Aral-tótól délre az Amu-darját kísérő mocsaras, sík vidék található, ettől délkeletre pedig a Turáni-alföld sivatagos területe fekszik (Kizil-kum). A sivatagtól délre kisebb hegyvonulatok vannak. Az ország északkeleti részén a Tien-san nyugati vonulata, keletebbre pedig a termékeny Fergánai-medence nyugati, alacsonyabb része terül el. Agrár-ipari ország.



*A térség országai*

Forrás:  
www.maps.com

## ÖSSZEFOGLALÓ ÁTTEKINTÉS A TÉRSÉGRŐL

A közép-ázsiai régió Ázsián belül a Kaszpi-tenger keleti partvonalától egészen a Kínai Népköztársaság nyugati határáig, valamint az Oroszországi Föderáció déli határától Afganisztán északi határáig terjed – ezek alapján öt állam részese a térségnek: Kazahsztán, Kirgizisztán, Tádzsikisztán, Türkmenisztán és Üzbegisztán. Az Egyesült Nemzetek Szervezetének meghatározása ezt a földrajzilag körülhatárolt területet nevezi Közép-Ázsiának.<sup>3</sup> Az így definiált Közép-Ázsiát még Mongóliával, Kína nyugati felével (mindenekelőtt a

<sup>3</sup> <http://millenniumindicators.un.org/unsd/methods/m49/m49regin.htm> (Letöltve: 2014. február 19.)

Hszincsiang-Ujgur Autonóm Területtel) és Tibettel együtt nevezték régebben Belső-Ázsiának is. Érdemes emellett megjegyezni, hogy a fenti definíció csupán egy a sok közül az adott földrajzi területre vetítve. Ez a térség az ókortól kezdve összekötő kapocsként szolgált Európa, a Közel-Kelet, Dél- és Kelet-Ázsia között.

Ahhoz, hogy a közép-ázsiai térség problémáit megértsük, először is átfogó képet kell kapnunk a régió mindenfajta tulajdonságáról, jellemzőjéről – legyenek azok általános földrajzi, politikai, gazdasági, társadalmi, katonai vagy éppen kulturális sajátosságok. Ez még kiegészül azzal az egyáltalán nem elhanyagolható ténnyel, hogy a térséget olyan nagyhatalmak – illetve feltörekvő államok – övezik, mint az Oroszországi Föderáció, a Kínai Népköztársaság és az Iráni Iszlám Köztársaság, valamint olyan országok érdeklődnek a térség iránt, mint az Egyesült Államok, illetve India vagy Pakisztán.

Közép-Ázsia alapterülete majdnem pontosan négymillió  $\text{km}^2$ , lakossága megközelíti a 65 millió főt, ebből következik, hogy igen alacsony népsűrűségű:  $16 \text{ fő}/\text{km}^2$ . Ráadásul a terület népességének eloszlása rendkívül egyenetlen. Földrajzát tekintve a terület igen változatos topográfiai képződményekből épül fel, ugyanis egyaránt megtalálhatóak a magas fennsíkok és hegyek (Tien-san), a hatalmas sivatagok (Kara-kum, Kizil-kum, Taklamakán) és a kietlen, füves sztyeppék is.

Ami a térség domborzatát illeti, a Pamír-hegység legnagyobb része az örök hó hazája, ebből kifolyólag több gleccser is található itt, amelyekből eredő folyók a térség egyik legnagyobb folyamát, az Amu-darját táplálják. Kirgizisztán, Tádzsikisztán és Üzbegisztán közös határvidékén terül el a térség legtöbb vitatott területe, a termékeny, hegységek által körülzárt és nagyon sűrűn lakott Fergána-völgy. A hegyekből érkező és a völgyön hosszában keresztülfolyó Szir-darja értékes, ásványi anyagokban gazdag üledéket hoz magával, mely jótékonyan hat a környező földeken a mezőgazdasági termelésre.

A régió bővelkedik folyókban, hiszen valamennyi ország területét keresztülszelik, vagy innen indulnak útjukra a régió legfontosabb folyamai (az Amu-darja, a Szir-darja), melyek egykoron jelentős vízhozammal bírtak, azonban mára jelentősen veszítettek vízbőségükből egyrészt az utóbbi fél évszázad helytelen mezőgazdasági és ipari tevékenységeinek, másrészt a globális klímaváltozásnak köszönhetően. Egyes kutatók előrejelzése szerint a közép-ázsiai térség egyik legnagyobb kihívása lesz az elkövetkező évtizedekben a megfelelő mennyiségű és minőségű ivóvíz biztosítása a térség lakóinak számára.

Emellett érdemes megemlíteni még a térség legnagyobb állóvizeit, vagyis az Aral-tavat, a Balhas-tavat és nem utolsósorban a Kaszpi-tengert, amelyek az utóbbi időben vesztesen veszítettek vízmennyiségükből.

A térség éghajlata kontinentálisnak mondható, de hatalmas kiterjedésének és változatos topográfiájának köszönhetően nem egységes. Ha északról haladunk déli irányba, a kontinentális éghajlat nagy hőmérséklet-ingadozásai és a csapadékmennyiség is egyaránt csökkenő tendenciát mutatnak, ami meghatározza a földterület mezőgazdasági értékét.

Közép-Ázsia vonatkozásában egyetlen rövid kitekintéssel utalni kívánunk – geopolitikai értelemben – a természetföldrajz és a történelem összefüggésére. A térség történelmét nagymértékben meghatározta a terület éghajlata és földrajza. A régió szárazsága nehezítette a mezőgazdaságot, a tengertől való távolsága pedig elvágta a fő kereskedelmi útvonalaktól, ezáltal kevés jelentős város fejlődött a régióban. A területet évezredekig a sztyeppék lovas nomád népei uralták, ez vezetett ahhoz, hogy a sztyeppéi népek és a környező, letelepedett népek közötti kapcsolatot régóta konfliktusok jellemezték.

A nomádok uralkodásának a 16. században a löfegyverekkel rendelkező népek támadása vetett véget, akik átvették a régió irányítását. Oroszország, Kína, a Brit Birodalom a 19. század végéig elfoglalták Közép-Ázsia nagy részét. A térség éghajlatának és földrajzának

köszönhetően a régió belül soha nem létezett domináns, erős populáció, mely képes lett volna kihasználni a természeti erőforrások nyújtotta lehetőségeket. Következésképpen aztán az érte folytatott hatalmi harcok során a térséget a nagyhatalmak felosztották egymás között, majd időről időre újraosztották.

Az oroszországi bolsevik forradalom után a közép-ázsiai területeket beolvasztották a Szovjetunióba. Közép-Ázsiában fejlődött az infrastruktúra, nőtt az életszínvonal és a kultúráltság szintje, a területet iparosították, de a sztálini diktatúra több százezer áldozatot szedő terrorja, a kollektivizálási programok, az etnikai feszültségek és a környezetszennyezés miatt a problémák tartósan fennmaradtak, illetve újabbak is jelentkeztek. S hiába omlott össze időközben a Szovjetunió, nyugodtan kijelenthetjük, hogy ezen problémák javarésze még mindig megoldásra vár.

## KÖZÉP-ÁZSIA ORSZÁGAINAK HELYZETE

A térség geostratégiai jelentőségének megértéséhez elengedhetetlen, hogy politikai, gazdasági, illetve katonai vonatkozásban is röviden áttekintsük az egyes államok helyzetét.

### Kazahsztán

Kazahsztán államformája elnöki köztársaság, ahol a legfelső végrehajtó hatalmat az elnök gyakorolja. Nurszultán Nazarbájev 1989 nyara óta Kazahsztán első embere, a Szovjetunió Kommunista Pártjának tagjaként lett Kazahsztán első titkára, s 1991 óta elnök. Az alkotmány alapján az elnök az állam legfőbb méltósága és feje, aki meghatározza a legfontosabb külpolitikai és belpolitikai irányokat, képviseli az államot bel- és külföldön egyaránt, jelképezi Kazahsztán egységét. A kazah rendszert a független elemzők egyike sem sorolja a demokratikus jogállamok közé, azonban Nazarbájev neve egybeforrt a független és sikeres Kazahsztánnal.

Kazahsztánban található a különleges státusú Bajkonur űrrepülőtér, melynek használatáért az orosz fél évi 115 millió dollárt fizet. A terület bérbevételéről 1995-ben állapotok meg, majd 2005-ben egészen 2050-ig szóló megállapodást írtak alá. A létesítményt az Oroszországi Föderáció Űrkutatási Ügynöksége (Roszkoszmosz) kezeli.

Kazahsztánt a területén található gazdag nyersanyagkincs teszi stratégiai jelentőségűvé. Az országban található a tengizi lelőhely, a világ egyik legjelentősebb olajmezője. A GDP növekedése az elmúlt években látványos volt, és ez nagyban összefüggött az olaj- és gázexporttal. Érdemes azonban megjegyezni, hogy Kazahsztán ugyanakkor a világ legnagyobb gabonaexportőrei közé tartozik. Az egy főre eső GDP mértéke 2012-ben 13 000 amerikai dollár volt. A GDP növekedési rátája mintegy 5%-os, bár a tendencia lassuló gazdasági növekedést jelez. Jelentős szerepre tett szert a szürke- és feketegazdaság. A szénhidrogén-termelés hűzőerejét kihasználva gazdasági célként jelent meg a kormányzati politikában a nemzetgazdaság több lábra állítása, a többi iparág fejlesztése. A kazah ipar jelentős része – történelmi okokból – az északi és északkeleti tartományokra koncentrálódik. (Az 1990-es évek elején az ipari termelés mértéke a felére csökkent a Szovjetunió fennállásának utolsó éveiben mérthez képest, a legnagyobb visszaesést a védelmi ipar mutatta.)

Az ország külpolitikája kiegyensúlyozott (szívesen használják a „sokvektorú” jelzőt), de kitapintható túlsúly mutatkozik Oroszország javára, Kazahsztán Moszkva legszorosabb stratégiai partnerei közé tartozik politikai és katonai téren egyaránt. 2010-ben az EBESZ elnöki tisztségét töltötte be. Számos nemzetközi integráció kezdeményezője vagy részvevője. Eredményes nemzetiségpolitikát folytat.

A honvédelmi költségvetés 2000 óta folyamatosan növekszik, napjainkra meghaladta a 2 milliárd dollárt. Az ország fegyveres erőit a 39 000 fős hadsereg alkotja, valamint emellett még – összesen 31 500 főt tömörítő – félkatonai szervezetek is megtalálhatóak az országban. Kazahsztán fegyveres erői három haderőnemből állnak: szárazföldi csapatokból, légvédelmi erőkből és haditengerészeti erőkből. A szárazföldi csapatokat összefogó négy területi parancsnokság alárendeltségébe négy gépesített lövészdandár, egy harckocsidandár, négy légszállítású dandár, három tüzer- és egy rakéta-tüzérdandár, egy partvédő dandár és három műszaki dandár tartozik. A légvédelmi erők – nevükhöz híven – alapvetően légvédelmi és légtér-ellenőrzési feladatokat ellátó haderőnem, kisméretű csapásmérő potenciállal. Az ország területén 30 repülőtér található.

## Kirgizisztán

Kirgizisztán államformája 2010 óta – a térségben egyedülálló módon – parlamenti demokrácia. 1990-ben választották meg az ország első elnökét, Aszkar Akajevet. A függetlenné válás utáni első években etnikai villongások zajlottak a kirgizek és az országban élő üzbégek között. 1993-ban fogadták el az ország első alkotmányát, és vezettek be önálló valutát. Aszkar Akajev egészen 2005 tavaszáig megőrizte hatalmát, ekkor az ún. „tulipános forradalom” nyomán Kurmanbek Bakijev került hatalomra; uralma azonban nem bizonyult tartósnak. 2010. április 8-án tüntetés tört ki a fővárosban, a felkelők bejutottak a parlament épületébe és elfoglalták az állami televíziót is, a hatóságok rendkívüli állapotot hirdettek ki, Bakijev elnök pedig elmenekült az országból.

A lakosság politikailag aktív, rendszeresen „az utcára viszik” a vitás kérdéseket. Az üzbég kisebbség állami szintű diszkriminációja általános, törvény előtti egyenlőségük is csorbát szenved. 2010-ben véres pogromokra került sor velük szemben, több száz halálos áldozattal. Az országban igen elterjedt a korrupció, az Afganisztánból származó drogszállítmányok zavartalanságában magas rangú állami hivatalnokok is érdekeltek.

Kirgizisztán külpolitikájában hagyományosan Oroszország szövetségeseinek számít. Az országban orosz csapatok állomásoznak (igaz, 2001 őszétől, az afganisztáni katonai műveletek kezdetétől amerikai csapatok is megjelentek). Főként az ország déli részén problémát jelent a radikális iszlám, az 1990-es években muzulmán terroristacsoportok vetették meg ott a lábukat. Mind a mai napig jelentős különbség van az ország déli és északi részei között, délen erősebb a vallásosság, míg északon (ahol a főváros, Biskek is fekszik) ez a hatás kevésbé érvényesül.

Kirgizisztán gazdaságában a legnagyobb szerepet a szolgáltatói szektor és a mezőgazdaság játssza. Mindez főképp annak köszönhető, hogy a Szovjetunió felbomlása után visszaesett az ipari termelés, így a 2000-es évek elejére az iparban dolgozók nagy hányada is áttért a mezőgazdálkodásra. Az ország alacsonyabban fekvő területein az eddigi dohány- és gyapottermesztés helyett a gabonafélék kerültek előtérbe, a magasabban fekvő területeken pedig az állattartás erősödött meg.

Kirgizisztán energiahordozókban szegény ország, a felhasznált energia legnagyobb hányadát vízierőművek adják, illetve a hiányt importból pótolják. Az ország potenciális exportcikke lehet a vízi energia, az erőművek építésében azonban Üzbegisztán ellenérdekelte (Oroszország, illetve Kína jelentkezhettek beruházóként).

Az ország hadereje három haderőnemből áll: a szárazföldi csapatokból, a légierőből és a Nemzeti Gárdából. A szárazföldi haderőnemben, melyet egy különleges műveleti dandár, két gépesített lövészdandár, egy hegyivadász- és egy tüzérdandár alkot, 8500 fő aktív katona szolgál. A légierő – beleértve a légvédelmi csapatokat is – létszáma megközelítőleg

2400 fő (egy légvédelmi rakétadandár, egy vadászrepülő-zászlóalj, egy helikopter-zászlóalj, valamint egy felderítő-zászlóalj). Az ország területén mind orosz, mind amerikai csapatok állomásoznak (az oroszok Kant városában települtek, az amerikaiak pedig a manasi támaszpontot bérlik, a bérleti szerződés azonban 2014-ben lejár, megújítása alku tárgyát képezi). Kirgiz katonai alakulatok külföldön mindössze ENSZ-békeműveletekben vesznek részt megfigyelői státussal.

Kirgizisztán csak 2013-ban 1,1 milliárd amerikai dollár értékű támogatást kapott Oroszországtól hadserege fejlesztésére, fegyverzete modernizálására. Moszkva így kívánja erősíteni pozícióit a térségben (tekintettel a nemzetközi erők Afganisztánból történő kivonulására), illetve megelőzni, hogy Kirgizisztán nyugati fegyvereket vásároljon (például a kivonuló NATO-erőktől).

## Tádzsikisztán

Tádzsikisztán államformája elnöki köztársaság, a térség legszegényebb, legelmaradottabb állama. Az ország 1991. december 26-ával, a Szovjetunió felbomlását követően vált hivatalosan is független köztársasággá. A térség valamennyi országa közül azonban itt volt mind politikailag, mind gazdaságilag a leginkább instabil a helyzet. Az ország politikai stabilitását csak az 1997-ig elhúzódó polgárháború után sikerült valójában megteremteni. A hatályos alkotmányt 1994-ben fogadták el, s azóta két alkalommal módosították, 1999-ben, valamint 2003-ban. Kiváltképpen jelentős a rivalizálás az északi és déli politikusok között. Az országot a törvénytelenések és visszaélések jellemzik, az uralkodó klán módszeresen szorítja ki a pozíciókból minden ellenfelét. 2012-ben a hadsereg segítségével sikerült megszilárdítani a központi hatalmat a hagyományosan szeparatizmusra hajló hegyi régiókban is (Badagshan). A tádzsik belpolitikában a korrupció és a nepotizmus „népbetegségnek” számít.

Tádzsikisztánban igen alacsony, 2200 dollár az egy főre jutó GDP. Meglehetősen agrárkultúrájú ország, a lakosság 60%-a a mezőgazdaságból próbál megélni, mely a GDP körülbelül 30%-át termeli meg. Az ipari termelés alaposan visszaesett a polgárháború idején, és a 2000-es években elindított széles körű privatizáció ellenére is nagyon lassan kezdett emelkedni. 2006-ban például az országban található mintegy 700 ipari vállalat kétharmada nem működött. A szektor feltámasztása érdekében a kormány 2006-ban úgy döntött, hogy néhány ipari vállalatot újra államosítanak. A tádzsik GDP több mint 40%-a az Oroszországban dolgozó vendégmunkások hazautalásaiból származik.

Tádzsikisztán és Üzbegisztán viszonya rendkívül feszült. A tádzsik vezetés szeretné az ország energiafüggetlenségét egy nagy vízierőmű építésével megoldani az Amu-darja folyón (Roghun-erőmű), de Üzbegisztán ezt megpróbálja megakadályozni, mert a műtárgy csökkentené a folyó vízhozamát. A közutak és vasutak lezárásával, a gázszállítások leállításával zsarolja amúgy is koldusszegény szomszédját.

A haderő teljes létszáma 8800 fő körülire tehető, állományának kiképzettsége és morálja egyaránt alacsony szintű. A haderő két haderőnemből, a szárazföldi csapatokból (7300 fő) és a légvédelmi erőből (1500 fő) áll, de az ország rendelkezik félkatonai (ügynevezett mobil) alakulatokkal is. A szárazföldi csapatok állományába három gépesített lövészdandár, egy légiszállítású dandár és egy tüzérdandár tartozik. 2013-ban Oroszország 200 millió amerikai dollárt biztosított a védelmi képességek fejlesztésére.

Az országban állomásozik – kétoldalú megállapodás alapján – a 201. orosz lövészdandár (mintegy 5000 fő) a déli, afganisztáni határ védelmének megerősítése céljából. A megállapodást 2012-ben 30 évre meghosszabbították. Az indoklás: Tádzsikisztán biztonságpolitikai

helyzete rendkívül ingatag az Afganisztán felől könnyen átjárható határok miatt (Afganisztán lakosságának 27%-a tádzsik). Intenzíven zajlik a kábítószer-, fegyver- és embercsempészet, aktívan működnek az afgán területekről a nemzetközi erők által kiszorított fundamentalista iszlám csoportok. A kilátástalanság miatt a tádzsik fiatalok egyre nagyobb mértékben fordulnak az iszlám (szélsőségesek) felé. A drogútvonalak biztosításában magas rangú állami tisztviselők is érintettek.

## Türkmenisztán

Az ország belpolitikailag stabil. 2012-ig Nyijazov elnök „uralkodott”, aki mérhetetlen személyi kultuszt alakított ki (Türkmenbasinak, a „türkmének atyjá”-nak hívatta magát). Eközben a rezsim elfogadottsága magas volt a szociális-jóléti programok miatt: az igen jelentős gázexport bevételeinek jó részét erre fordították (például az áram díjmentesen jár a háztartásoknak). A Nyijazov halála miatt 2012-ben megtartott – nemzetközi megfigyelők által színjátékszerűnek minősített – választásokon Berdimuhamedov elnök 97%-kal győzött. Azóta Nyijazov személyi kultuszát fokozatosan leépítik, lassan utat engednek a politikai-társadalmi és gazdasági változásoknak.

A 2013-as parlamenti választásokon már több párt indulhatott, azonban valódi pluralizmusról nem beszélhetünk, ténylegesen erős autoriter elnöki rendszer működik. Az államfő a káderek gyakori leváltása révén tartja ellenőrzése alatt a hivatalnoki apparátust. A személycserék oka igen gyakran a burjánzó korrupció vagy az arra való hivatkozás.

Türkmenisztán kiegyensúlyozott viszonyt tart fenn szomszédaival (Kazahsztán, Üzbegisztán, Afganisztán és Irán, illetve a Kaszpi-tengeren keresztül Azerbajdzsán és Oroszország). Semlegességi politikát folytat, nem vesz részt a regionális nemzetközi együttműködésben, nem tagja a Kollektív Biztonsági Szerződés Szervezetének és a Sanghaji Együttműködési Szervezetnek sem (persze tagja az ENSZ-nek, az EBESZ-nek, a FÁK-nak). Pragmatikusan kezeli a gázexport kérdését, amelynek bővítése érdekében szélesíti külkapcsolatait Oroszországgal, Iránnal, Kínával, Törökországgal és általában a nyugati országokkal is. 2013-ban 40 milliárd köbméter földgázt adott el Kínának, 14 milliárd köbmétert Iránnak és mintegy 11 milliárd köbmétert Oroszországnak.

Türkmenisztán számára igen előnyös volna, ha megépülne a Kaszpi-tenger alatt átvezető gázvezeték (az Európai Unió támogatásával), azonban erre a Kaszpi-tenger vitatott nemzetközi státusa és az ebből is fakadó érdekellentétek miatt kevés az esély. Ugyancsak nehézkesen haladnak előre a Türkmenisztán–Afganisztán–Pakisztán–India gázvezetékekkel kapcsolatos tárgyalások (ennek a vezetéknek a tervét az Egyesült Államok támogatja).

A nemzetközi erők Afganisztánból való kivonulása kapcsán romló biztonsági helyzetre tekintettel Türkmenisztán bővíti biztonsági-biztonságpolitikai együttműködését Üzbegisztánnal.

A fegyveres erők létszáma 22 ezer fő (szárazföldi csapatok 18 500, légierő 3000, haditengerészet 500 fő). Három érdekesség említhető ezzel kapcsolatban. A szárazföldi csapatok struktúrájában átmeneti jelleggel mind a hadosztály-, mind a dandárszervezet megtalálható, ráadásul létezik egy úgynevezett kiképző hadosztály is, végül pedig meglepően kis létszámú a Kaszpi-tengeren tevékenykedő haditengerészet. Ez utóbbi vélhetően átmeneti jellegű: a Kaszpi-tengerrel kapcsolatos nemzetközi jogi viták tükrében Türkmenisztán dinamikusan fejleszti haditengerészetét (egyébként a többi tengerparti állam is). A fegyveres erők a következő alakulatokból épülnek fel: három gépesített lövészadosztály, egy kiképző hadosztály, két gépesített lövész- és egy légiszállítású dandár, egy tüzér- és egy rakéta-tüzérdandár, két légvédelmi dandár és egy műszaki ezred.

## Üzbegisztán

Üzbegisztánban – ahol elnöki rendszerű, autoriter berendezkedés érvényesül – a függetlenség elnyerése óta Iszlam Karimov az államfő. Az elnököt a nép 7 éves időszakra választja, persze ezt a választást nem tekinthetjük szabadnak – ahogy az ország sem nevezhető demokráciának, hiszen az elnök nevezi ki a miniszterelnököt, a kabinet és a bírói testület tagjait és a tartományi vezetőket. Üzbég ellenzéki pártok és mozgalmak csak külföldi emigrációban működnek, ezeknek azonban nincs élő kapcsolatuk az üzbég társadalommal. A Karimov-rendszer legfőbb ellensége a radikális Üzbegisztáni Iszlám Mozgalom, amelynek deklarált célja egy iszlám kalifátus létrehozása, és amelynek társadalmi bázisát a kilátástalan jövőjű, munkanélküli fiatalság adja.

Az ország viszonya szomszédaival eléggé ambivalens. Türkmenisztánnal vannak a legkiegyensúlyozottabb kapcsolatai, de a Fergána-medence „közös birtoklása” miatt változó intenzitású feszültség jellemzi viszonyát Tádzsikisztánnal és Kirgizisztánnal. Az üzbég–kirgiz kapcsolatokat elsősorban az etnikai villongások terhelik, az üzbég–tádzsik viszonyt pedig az Amu-darjára tervezett tádzsik erőmű. Kazahsztánnal a térségbeli dominanciáért folytatott egyértelmű rivalizálás mérgezi a kapcsolatokat, amelyből a kazahoknak van nagyobb esélyük győztesként kikerülni.

Karimov tipikus hintapolitikát folytat Moszkva és a Nyugat között. Néhány évre csatlakozott a GUAM-országcsoporthoz is,<sup>4</sup> hogy függetleníthesse magát Oroszországtól. Késve, csak 2001-ben társult a Sanghaji Ötök csoportjához, amelyben Oroszországnak jelentős befolyása van.

Üzbegisztán 1991 óta igyekezett fenntartani a szovjet típusú központosított gazdasági modellt. Az ország ugyanakkor tudatában volt annak, hogy szükség van a befektetői környezet fejlesztésére, ezért a kormány támogatta ezen célkitűzéseket, melynek eredményeképp elindultak a piacgazdaság felé vezető úton. Az 1990-es években azonban a gazdaság nem volt képes megbirkózni a piaci mechanizmussal, ami hiperinflációt eredményezett. 2003-ban elfogadták az IMF ajánlását, miszerint elkerülhetetlen a hazai valuta leértékelése, konvertibilitásának megteremtése.

Üzbegisztán területének körülbelül 10,5%-át teszik ki a szántóföldek, ezek legnagyobb része a Fergána-völgyben található. Jelentős mezőgazdasági termékei a selyem, a gyümölcsök és zöldségek, a tehéntej és a marhahús. Leginkább kecskét, juhot és szarvasmarhát tenyésztenek. A 2000-es évek elején az összes nagy ipari vállalat még mindig állami tulajdonban volt. Már az 1990-es évek végén a tervezők kiemelt jelentőséget tulajdonítottak az importhelyettesítő iparosításnak.

Az 1991 utáni időszaktól Közép-Ázsia legnagyobb haderejét Üzbegisztán tartja fenn, jelenleg összesen 48 000 főt. Ebből 24 500 fő a szárazföldi csapatok, míg 7500 fő a légi erők létszáma, további 22 000 fő úgynevezett összhaderőnemi alakulatokat képez. Az ország ezenkívül rendelkezik egy 19 000 fős belbiztonsági erővel, valamint egy 1000 fős nemzeti gárdával.<sup>5</sup> A csapatok dandárstruktúra alapján szerveződnek (1 különleges műveleti dandár, 1 harcocsidandár, 11 gépesített lövészdandár, 1 hegyivadász-, 2 légiszállítású, 3 tüzér- és 1 rakéta-tüzérdandár).

<sup>4</sup> Grúzia, Ukrajna, Azerbajdzsán és Moldova társulása elsősorban egy Oroszországot elkerülő olajszállítási útvonal kiépítése érdekében, 1997-ben alakult. Üzbegisztán 1999-ben csatlakozott a szervezethez (amelynek neve GUUAM-ra változott), de 2002-ben felfüggesztette tagságát, 2005-ben pedig kilépett.

<sup>5</sup> <https://www.cia.gov/library/publications/the-world-factbook/geos/uz.html> (Letöltve: 2014. április 21.)



A térség országainak meghatározó jellemzői

ország	Lakosság (millió fő)	terület km <sup>2</sup>	fe. erők (ezer fő)	GDP (mrd. dollár) PPP	GDP/ fő PPP	GDP mrd. dollár	kat. kv. (millió dollár)
Kazahsztán	17,74	2 724 900	39,0	228,7	13 000	199,9	2270
Kirgizisztán	5,50	198 500	10,9	13,1	2 400	6,4	105
Tádzsikisztán	7,80	143 100	8,8	17,6	2 200	7,5	164
Türkmenisztán	5,18	488 100	22,0	48,5	8 600	34,7	261
Üzbegisztán	28,66	447 400	48,0	103,8	3 500	51,6	1420
összesen	64,88	4 002 000	128,7	411,7	29 700	300,10	4220

*Készítették a szerzők. Forrás: Military Balance 2013 (International Institute of Strategic Studies, London), CIA World Factbook (általában 2012-es adatok). [https://www.cia.gov/library/publications/the-world-factbook/region/region\\_cas.html](https://www.cia.gov/library/publications/the-world-factbook/region/region_cas.html) (letöltve: 2014. április 21.)*

*Megjegyzés: A GDP PPP és az egy főre eső GDP vásárlóerő-paritáson mért érték (2012-es vagy 2012-re várható adat). Összehasonlításképpen a táblázatban szerepel a hagyományos dollár-árfolyamon számított GDP is, amely kisebb az előbbi adatnál.*

Fentiek illusztrálásához és néhány következtetés megfogalmazásához a statisztikai adatokat hívjuk segítségül (lásd a mellékelt táblázatot).

A közép-ázsiai térségre vonatkozóan összességében az alábbi jellemzőket lehet felsorolni:

- Intézményi gyengeség és kiszámíthatatlan politikai rendszerek.
- Gyenge infrastruktúra, gyenge ipar.
- Működőképes gazdaság hiánya.
- Az afganisztáni háború hatása, a szélsőséges iszlám irányzatok terjedése.
- Határterületi kérdések: hosszú, vitatott és gyengén ellenőrzött határok.

Mint az országok bemutatásaiból kitűnik, a *közép-ázsiai regionális biztonsági komplexum* számára az egyik legnagyobb biztonságpolitikai kihívást a nehézkesen működő (illetve néha egyáltalán nem működő) állami struktúrák jelentik. Ezekben az országokban különösen nagy problémát okoz a szervezett bűnözés (helyenként a politikai elittel összefonódva), a korrupció, a terrorizmus, illetve a szélsőséges iszlám irányzatok, a pénzmosás, valamint az illegális fegyver- és kábítószer-csempészet, s a kábítószer-fogyasztással szorosan együttjáróan az AIDS terjedése. Ráadásul a közép-ázsiai társadalmakban a demokratikus berendezkedésnek nincsen semmilyen hagyománya. A demokrácia alapértékeinek hiánya, a politikai kultúra torzulásai jól megfigyelhetők a régióban. Azonban a felsoroltak nemcsak külön-külön veszélyeztetik a térség országainak – illetve az egész régióknak – a biztonságát és stabilitását, de ezek a biztonságpolitikai kihívások, kockázatok és fenyegetések globális szinten is jelentkezhetnek. Súlyosbíthatja a helyzetet, ha egy országban mindegyik tényező egyszerre van jelen és együttesen fejtik ki negatív hatásaikat.

Katonapolitikai vonatkozásban két összefüggést célszerű megemlíteni.

Az első a Független Államok Közössége (FÁK), amely a széthullott Szovjetunió romjain jött létre 1991 decemberében, pontosabban a *Kollektív Biztonsági Szerződés (KBSZ)*, a FÁK katonai együttműködését szabályzó megállapodás. Ezen megállapodást 1992-ben kötötték, de jelentős hiányossága, hogy a 12 FÁK-tagállamból csupán hatan írták alá (Kazahsztán, Kirgizisztán, Oroszország, Örményország, Tádzsikisztán és Üzbegisztán). 1993-ban ugyan csatlakozott Azerbajdzsán, Belarusz és Grúzia, illetve a későbbiekben Moldova is, de – Moszkva minden igyekezete ellenére – Türkmenisztán és Ukrajna makacsul távol maradtak.

Ez a távolságtartás kiterjedt az 1995-ben létrehozott egyesített légvédelmi rendszerre, sőt a 2002-től létező *Kollektív Biztonsági Szerződés Szervezetére* (KBSZSZ) is, amely a KBSZ-ből „nőtt ki”. Üzbegisztán egy időre „hűtlen lett” a KBSZ-hez (a GUAM szervezetéhez való kapcsolódás miatt),<sup>6</sup> de 2006-ban újra csatlakozott, viszont jelenleg megint „szünetelteti” a tagságát. A közép-ázsiai térségre vonatkozóan annyit érdemes tehát hangsúlyoznunk, hogy az öt államból hárman stabilan tagjai a Moszkva-dominálta szervezetnek, egyikük váltakozó intenzitással kötődik (Üzbegisztán), egyikük pedig 2005-ben a társult tagság bizonytalan állapotáig jutott (Türkmenisztán).

A másik említésre méltó tényező egy sajátos, ámde Magyarországon szintén kevésbé ismert intézmény, a Sanghaji Együttműködési Szervezet. Erről a szervezetről egy kicsit részletesebben teszünk említést.

Az eredetileg „Sanghaji Ötök” nevezetű szervezet 1996. április 26-án alakult meg, amikor is Kazahsztán, a Kínai Népköztársaság, Kirgizisztán, az Oroszországi Föderáció és Tádzsikisztán államfői – Sanghajban tartott csúcstalálkozójukon – aláírták a *Bizalom-erősítés a határterület katonai kérdéseiben* című megállapodást.<sup>7</sup> Azután – egy évvel később, 1997. április 24-én Moszkvában – újabb csúcstalálkozó következett, amelyen a szervezet tagállamainak államfői aláírták a *Szerződés a határ menti területeken állomásozó csapatok kölcsönös létszámcsökkentéséről* elnevezésű egyezményt. A két szerződés feljogosította a korabeli elemzőket arra a következtetésre, hogy Ázsiában kialakulhat egy, az Európai Biztonsági és Együttműködési Szervezethez (EBESZ) hasonló szerepű és rendeltetésű nemzetközi intézmény.<sup>8</sup> A későbbi események nem cáfolták ezt a feltételezést.

Először a bizalom-erősítés jegyében és érdekében újabb évenkénti csúcstalálkozókat szerveztek a tagállamok államfői számára, amelyeknek 1998-ban Almati (Kazahsztán), 1999-ben Biskek (Kirgizisztán), 2000-ben pedig Dusanbé (Tádzsikisztán) adott otthont. Így érkeztek el a Sanghaji Ötök a 2001. évhez, amikor az éves csúcstalálkozó újra Sanghajban zajlott, itt döntöttek a tagállamok Üzbegisztán felvételéről a szervezetbe. Ily módon a térség öt államából immár négy tartozott a „sanghaji” csoporthoz. Türkmenisztán – némileg nehezen magyarázható módon – távol maradt a csoporttól (csakúgy, mint a Kollektív Biztonsági Szerződés Szervezetétől). A dusanbéi csúcstalálkozón a hat tagország államfői ratifikálták a *Nyilatkozatot a Sanghaji Együttműködési Szervezet megalakításáról*, a dokumentummal hivatalosan is megszüntették az addigi Sanghaji Ötöket, s a korábbi, laza együttműködést egy magasabb, intézményesített szintre emelték. Így született meg a *Sanghaji Együttműködési Szervezet* (SESZ).

A SESZ alapító okiratát, alapdokumentumát csak a következő évi csúcstalálkozón, 2002. június 7-én írták alá a tagállamok államfői Szentpéterváron. Az alapító okirat a következőképpen határozza meg a Sanghaji Együttműködési Szervezet legfontosabb céljait és feladatait:<sup>9</sup>

- a kölcsönös bizalom, barátság és jószomszédi viszony erősítése a tagállamok között;
- a béke, biztonság és stabilitás erősítése a régióban;

<sup>6</sup> Lásd részletesebben többek között: Dunai Dániel: Ellentétek a Kaszpi-tenger státuszának rendezésében, különös tekintettel Oroszországra és Iránra. Zrínyi Miklós Nemzetvédelmi Egyetem, szakdolgozat, 2011.

<sup>7</sup> Lásd – többek között – Népszabadság, 1996. április 27.

<sup>8</sup> Az EBESZ egyik legfontosabb sajátossága, hogy nincs kifejezett ellenségsége, a konfliktushelyzeteket pedig úgy kívánja „kezelni”, hogy a kölcsönös bizalom-erősítés és a sokirányú együttműködés révén megelőzi a kialakulásukhoz vezető folyamatokat. Ugyanez elmondható a Sanghaji Együttműködési Szervezetről is.

<sup>9</sup> Lásd részletesebben: Laczkovich Gergely: A közép-ázsiai országok és a Sanghaji Együttműködési Szervezet. Diplomamunka, Zrínyi Miklós Nemzetvédelmi Egyetem, 2010.

- közös fellépés a terrorizmus, szeparatizmus és extrémizmus ellen;
- küzdelem az illegális kábítószer- és fegyverkereskedelem, valamint az illegális migráció ellen;
- a regionális együttműködés előmozdítása a politika, a kereskedelem, a gazdaság, a védelem, az igazságügy, a környezetvédelem, a kultúra, a tudomány és az oktatás területén;
- együttműködés a nemzetközi konfliktusok megakadályozásában, illetve azok békés úton történő rendezésében;
- közös megoldások keresése a 21. század lehetséges problémáira.

Figyelemre méltó, hogy a dokumentum egy bekezdésben említi és gyakorlatilag egy nevezőre hozza, azonos fontosságúnak tekinti a *terrorizmust*, a tagállamok szuverenitását veszélyeztető *szeparatizmust*, illetve a szélsőséges politikai mozgalmakat (a tagállamok belső stabilitását vagy alkotmányos rendjét fenyegető *extrémizmust*).

Az alapító okirat meghatározza azt is, hogy a részes államok kölcsönösen tiszteletben tartják egymás szuverenitását, nem avatkoznak bele egymás belügyeibe.

A 2004 júniusában tartott taskenti csúcstalálkozón a részes államok Mongóliát megválasztották megfigyelői státussal rendelkező tagnak, a 2005. évi államfői találkozón pedig – a kazahsztáni Asztanában – Indiát, Iránt és Pakisztánt választották be a megfigyelői státussal rendelkező államok közé.

A Sanghaji Együttműködési Szervezet tehát olyan nemzetközi intézmény, amelynek az öt közép-ázsiai ország közül négyen a tagjai. Azt gondolhatnánk, hogy ez kizárja a tagállamok közötti fegyveres összetűzéseket, de nem egészen így van. A legkevésbé sem ésszerű államhatárok és a kevert etnikumú lakosság – az energetikai, vízgazdálkodási és más ellentétekkel súlyosbítva – magukban hordozzák a konfliktusok veszélyét. Ez a kockázati tényező legutóbb 2010-ben jutott el a nyílt ellenségeskedésig, amikor Kirgizisztán és Üzbegisztán kis híján fegyveres konfrontációba keveredtek.

A Közép-Ázsia „puskaporos hordójaként” számon tartott Fergána-medence területén három állam – Kirgizisztán, Tádzsikisztán és Üzbegisztán – osztozik. A magas hegyek és terméketlen sivatagok közötti, mezőgazdasági művelésre egyedül alkalmas medencében nagyon magas a népsűrűség, és keveredetten él a három etnikum. A természeti erőforrások szűkössége miatt gyakoriak közöttük a víz- és területhasználatért kirobbanó konfliktusok. Az államhatárok sok helyen vitatottak, jelöletlenek, éppen ezért mindennaposak – különösen az enklávék körzetében – a határvillongások.

A 2010-es véres pogromok áthidalhatatlan szakadékot teremtettek a kirgiz és az üzbég népcsoportok között. A kirgiz államfő kérése ellenére a Kollektív Biztonsági Szerződés Szervezete nem avatkozott be, mert csak arra az esetre volt mandátuma, ha egy tagországot külső támadás ér (2010 végén a KBSZSZ alapokmányát éppen a kirgizisztáni eset miatt módosították, olyan intézkedéseket hoztak, amelyek növelik a szervezet hatékonyságát és gyorsítják reagálóképességét). Teljesen tétlen maradt a Sanghaji Együttműködési Szervezet is, és természetesen nem talált eszközöket a helyzet kezelésére az EBESZ sem.<sup>10</sup>

<sup>10</sup> Önálló elemzés tárgyát képezhetné, hogy az öt közép-ázsiai ország – mint a Szovjetunió utódállamai – automatikusan megörökölték az EBESZ-tagságot, miközben nem is európai országok.

## ALAPVETŐ KÖVETKEZTETÉSEK

Mint láttuk, Közép-Ázsia öt országa valóban egy tipikus, jól körülhatárolható regionális biztonsági komplexumot alkot. Érdekeik, területük, problémáik valósággal összefonódnak, komplex biztonsági elképzeléseiket nem képesek egymástól szeparáltan megvalósítani. Mintegy 65 millió fős népességük etnikailag rendkívül kevert, határvonalaiak nehezen védhetőek, enklávék és exklávék teszik a helyzetet szinte átláthatatlanná. Gazdaságuk számtalan problémával terhelt, ugyanakkor a térség rendkívül gazdag energiahordozókban. A régió biztonsági helyzetét tovább nehezíti, hogy délről Afganisztánnal határos, ahonnan áramlik a kábítószer és a lélek kábítószere, a vallási fanatizmus.

Ha már a vallásnál tartunk, a térség országaiban hosszú ideig az ateizmus volt a hivatalosan elfogadott „államvallás”, miközben a vallási gyökerek makacsul tovább éltek. (A közép-ázsiai volt szovjet köztársaságokban nem volt szokás megbotránkozni azon, hogy akár magas párttiszséget viselő férfiak is gyakorolták – természetesen nem hivatalosan – a többnejűséget.) Közép-Ázsiában az iszlám a domináló vallás. Ugyanakkor az iszlámon belül erős törési vonalak húzódnak a síita és szunnita irányzatok között, és egyre inkább teret nyernek a fundamentalista, szélsőséges irányzatok.

Nem elhanyagolható szempont, hogy az öt térségbeli ország közül négy egyaránt tagja a Kollektív Biztonsági Szerződés Szervezetének (bár Üzbegisztán némileg vonakodva) és a Sanghaji Együtműködési Szervezetnek. Ugyanakkor katonailag nem képviselnek jelentős potenciált, fegyveres erőik létszáma, hadrafoghatósága és felszereltsége egyaránt megkérdőjelezheti, hogy képesek lennének-e tényleges védelmi feladatok ellátására egy külső támadás esetén. Ráadásul energiájuk egy részét lekötik az államok közötti, illetve az államokon belüli, leginkább etnikai alapú, újra meg újra kiújuló feszültségek.

Tőlünk távoli, de az energiahordozók miatt igen jelentős térségről van szó. Magyar szempontból is fontos, hogy a régió országai a gazdasági és társadalmi fejlődés útját járják, esetlegesen felmerülő vitáikat pedig békés úton oldják meg. A térségbeliek azt mondanák erre: Insallah (ha Allah is úgy akarja).

## FELHASZNÁLT IRODALOM

- A Sanghaji Együtműködési Szervezet csúcstalálkozóinak dokumentumai. <http://www.sectSCO.org>
- Bezdán Györgyi: *Etnikai ellentétek és határviták a poszt-szovjet Közép-Ázsiában*. Hadtudomány, 2013/E1, online szám.
- Biztonsági tanulmányok – Biztonságpolitika (szerk. Gazdag Ferenc). Zrínyi Miklós Nemzetvédelmi Egyetem, 2011.
- CIA World Factbook. [https://www.cia.gov/library/publications/the-world-factbook/region/region\\_cas.html](https://www.cia.gov/library/publications/the-world-factbook/region/region_cas.html)
- Cooley, Alexander: *Great Games, Local Rules: The New Great Power Contest in Central Asia*. Oxford University Press, 2012.
- Dunai Dániel: *Ellentétek a Kaszpi-tenger státuszának rendezésében, különös tekintettel Oroszországra és Iránra*. ZMNE-szakdolgozat, 2011.
- Gartner, Heinz: *Nemzetközi biztonság – Fogalmak A-tól Z-ig*. Zrínyi Kiadó, Budapest, 2007.
- Gereben Ágnes: *A FÁK – tegnap, ma, holnap*. Unicus Kiadó, Budapest, 2011.
- Hiro, Dilip: *Inside Central Asia: A Political and Cultural History of Uzbekistan, Turkmenistan, Kazakhstan, Kyrgyzstan, Tajikistan, Turkey, and Iran*. Penguin, 2009.

- Huntington, Samuel: *Civilizációk háborúja?* In: Biztonságpolitikai szöveggyűjtemény. Zrínyi Miklós Nemzetvédelmi Egyetem, II. kötet, 1999.
- Laczkovich Gergő: *A közép-ázsiai országok és a Sanghaji Együttműködési Szervezet*. ZMNE-diplomamunka, 2010.
- Military Balance 2013. International Institute of Strategic Studies, London.
- Pham Quang Minh: *Kína geopolitikai stratégiái*. In: Geopolitika a 21. században, I. évfolyam, 2. szám, 2010. december. (Zsigmond Király Főiskola)
- Roy, Olivier: *The New Central Asia: Geopolitics and the Birth of Nations*. NYU Press, 2007.
- Сангинов, Бахтиер: Ферганский фактор и безопасность Центральной Евразии <http://oko-planet.su/politik/politikmir/207141-ferganskiy-faktor-i-bezopasnost-centralnoy-evrazii.html> 2013. (letöltés ideje: 2014. 02. 04.)
- Страсти по американским базам в Центральной Азии <http://www.stanradar.com/news/full/5986-strasti-po-amerikanskim-bazam-v-tsentralnoj-azii.html> (letöltés ideje: 2014. április 21.)
- Tolipov, Farkhod: *Central Asia in Shanghai Cooperation Organization*. China-Eurasia Forum, 2004. január, 6–10.

## A Zrínyi Kiadó könyvajánlatából

Pósán László, Veszprémy László (szerk.):

**A hadtáp volt maga a fegyver**

(Tanulmányok a középkori hadszervezet és katonai logisztika kérdéseiről)  
(5500 Ft)

Bedécs Gyula:

**A Kárpátok hágóin át Galíciába**

Útikönyv. Az első világháború magyar emlékeit keresőknek I.  
(4500 Ft)

**Hőseink nyomában** (Tanulmánykötet a hadisírok gondozásáról)

Szerk.: Tóth Zsolt  
(4500 Ft)

Maruzs Roland:

**Középkereszt, tisztikereszt, lovagkereszt**

A Magyar Érdemrend hősi halottainak emlékkönyve  
(6000 Ft)

Horváth L. Attila:

**A terrorizmus csapdájában**

(4000 Ft)

Balla Tibor, Csikány Tamás, Gulyás Géza, Horváth Csaba, Kovács Vilmos:

**A magyar tűzéség 100 éve**

(6000 Ft)

Resperger István, Kiss Álmos Péter, Somkuti Bálint:

**Aszimmetrikus hadviselés a modern korban**

(3500 Ft)

Harai Dénes:

**Érték, teljesítmény, siker**

Tanulmányok, esszék a katonapedagógia, katonai antropológia köréből  
(3200 Ft)

**Magyar hadviselt zsidók aranyalbuma**

(19 000 Ft)

Somogyi Győző:

**Az erdélyi fejedelemség hadserege (1559 – 1690)**

(2990 Ft)

Eötvös Péter, Hatala András, Soós Péter:

**A Király géppisztoly**

Zrínyi Kiadó – HM Zrínyi Nonprofit Kft. • Cím: 1087 Budapest, Kerepesi út 29/B.

Nyitva tartás hétfőtől péntekig 9.00 – 15.00.

Győr Edina • Tel. 06 1 459 5373; 06 30 578 1048 • E-mail: gyoredina@armedia.hu,

Magyar Renáta • Tel.: 06 1 459 5319; 06 30 632 7605 • E-mail: magyarrenata@armedia.hu

Webáruház: <http://shop.hmzrinyi.hu> • [www.honvedelem.hu](http://www.honvedelem.hu)

Pintér István ny. ezredes:

## AZ ÉRZELMI TUDATOSSÁG FEJLESZTÉSÉNEK STRATÉGIÁJA A MAGYAR HONVÉDSÉGBEN

*Az igénybevétellel párhuzamosan fokozatosan romlik a katonák környezet- és személyésszlelése, egyre inkább beszűkül számukra a világ, nő a belső feszültség, az ingerültség és a fáradtság erősen lerontja a kreativitás, a gyors reagálás lehetőségét. Az automatizmusok – a kiképzés során – a fáradásig, kimerültségig begyakorolt tevékenységek irányába viszik a reakciókat.<sup>1</sup>*

Az évezred elején a Honvéd Vezérkar Hadműveleti Csoportfőnökségen nagy energiákat fordítottak arra, hogy minél pontosabban kimunkálják a honvédség várható alkalmazásának szituációs tényezőit, hogy a katonák kiképzését ezekhez a kihívásokhoz alakíthassák. Ez akkor átfogta a tevékenységek teljes skáláját, és kiterjedt a struktúra egészére. Az ezzel kapcsolatos dokumentumok eljutottak a honvédség valamennyi alakulatához, és integráns részeivé váltak a kiképzésnek. Az eredmények magukért beszélnek. A magyar katonák kiképzését, helyállását elismerik a szövetségeseink is.

Az elmúlt évtizedben jelentős fejlődés zajlott az emberi magatartás kutatásának és befolyásolásának a területén. Új lehetőségek adódnak a kiképzés hatékonyságának a növelésére. Az új lehetőség az *érzelmi intelligencia* fejlesztésének a területén adódik. Azt pontosan tudjuk, hogy az érzelmi intelligencia az emberek közötti kommunikációt, a megértést és az együttműködést szolgálja. Működése az érzelmi kommunikációra épül. Azt már kevesebben ismerik, hogy ennek rendszere az evolúcióban alakult ki. Az még kevésbé ismert, hogy az evolúció által kialakított egyéni döntéseinket is érzelmi programok irányítják.

Az emberi problémamegoldásnak két oldala van. Az egyik az intelligencia található, amelyet az iskolarendszeren keresztül fejleszthetünk, és különböző tesztekkel mérhetünk. Kimondható, hogy az intelligencia ezen oldala olyan egyéni kompetenciák rendszere, amit tanulás és gyakorlás útján sajátítunk el. Erre épül a katonai kiképzés is.

A másik oldalon az érzelmi intelligencia található, amit elsősorban szocializációs folyamataink során sajátítunk el. Ezt lehetne tudatosabbá tenni. A kettő együttesen befolyásolja a tevékenységek hatékonyságát. A szervezeti folyamatok mindegyike csoportmunkára épül. Elsősorban ez indokolja a felkészítés kiterjesztését az érzelmi intelligencia területére.

A honvédség és a katonák a társadalom minden más tagjához képest különleges helyzetben vannak. Érzelmekkel telített problémákat kell megoldaniuk. Ez szakmailag mást jelent az egyes szakterületeken, de az biztos, hogy mindegyik magas belső feszültséggel jár, és a megoldandó feladatok egyedisége miatt nehéz a felkészülés célirányossá tétele. A katonáknak egy-egy akció során pillanatok alatt kell döntenük. A szemtől szembeni érintkezés és az ehhez kapcsolódó kommunikációs folyamatok fontos részét képezik a harctevékenységnek. A fő kérdés mindig azonosan fogalmazható meg: az adott szituációban sikeres volt-e a környezeti hatások és a társak, illetve szándékaink mások által történő megértése. Ebben

<sup>1</sup> Dr. Mráz István vezérőrnagy: Kézikönyv az alegységparancsnokok vezetői képességeinek a fejlesztéséhez. HM HVK Hadműveleti Csoportfőnökség. Nyt. szám: 463/329.

egy különleges, bennünk rejlő képességünk segít: a megérzés, és mások szándékainak a felismerése. A kérdés úgy merül fel, hogy a ma honvédsége elegendő felkészítést kap-e mindkét területen. Jelen írásomban az érzelmi problémamegoldásra való ráhangolódást elemzem a kommunikáción keresztül.

A kommunikációnak óriási irodalma van. Létezik egy területe, amelyet alkalmanként megemlítünk, de kifejtése rendre elmarad. Az elméletekben csak nyomokban jelenik meg az érzelmi kommunikáció. Az irodalmak korlátozott mértékben adnak „jelentést” a nonverbális és a metainformációknak. A kommunikációban alig 7 százalékban jelenik meg a beszéd, 25-30 százalékban a beszédhez kötődő vokalizálás – a hangsúly, hangszín, ritmus, hangerő változása –, és megközelítőleg 60 százaléknyi rész a nonverbális kommunikációra esik. A problémával foglalkozni kell, mert a katonai tevékenységeket intenzív érzelmi folyamatok kísérik. Ezek bekapcsolása a szervezeti feladatokba jelentős mértékben növelné a feladatvégrehajtás hatékonyságát.

A leírt hiátus tartalmi-módszertani megítéléséhez el kell mondani, hogy minden kommunikációs akció – a beszéd is – érzelmi programok által szabályozott. Nem csupán a vokalizálás, hanem a felhasznált szavak is. Aki ismeri az érzelmek szabályozó szerepét, és működését gondolkodásához, problémamegoldásához illeszti, az sokkal több információt nyerhet ki minden kommunikációs akcióból, mint a feltételezései alapján sejtethi. Az ezt szolgáló érzelmi intelligencia, érzelmi tudatosság ugyanis különleges emberi képesség. Alkalmatlan a kommunikáció igaz és hamis jeleinek a felderítésére, és ezen keresztül a szándékok felismerésére. Nem véletlen, hogy az ezt szolgáló tudományos kutatási eredmények elsőként az amerikai biztonsági szolgálatok munkájában jelentek meg gyanús elemek, terroristák vizuális felderítése (nagy közösségi tereken, elsősorban repülőtereken) és személyvédelem során. Az erre kiképzett ügynökök a testbeszéd akaratlan jeleinek az ismeretében keresik a terroristákat, a bűnözőket és az ártó személyeket. Az sem véletlen, hogy a pszichológia olyan újítói, mint Paul Ekman, Wallace Friesen és munkatársaik részt vettek az ügynökök ilyen irányú felkészítésében. Az már csak adalék ehhez, hogy az Egyesült Államokban a testbeszéd leginkább elfogadott szakértője egy volt FBI-ügynök, Joe Navarro.

## AZ ÉRZELMEKRŐL

Az evolúció során az érzelmeknek jól meghatározható funkciói alakultak ki, melyek az emberi problémamegoldás folyamatában aktív részei a kommunikációnak és a problémamegoldásnak. Az *alapérzelmek* a túlélést biztosítják. Életünk első szakaszában érzelmi kommunikációt folytatunk, amit mindenki megért, mert génjeinkbe kódolva léteznek. Az alapérzelmek – öröm, harag, szomorúság, undor, meglepetés, félelem, bizalom, előérzet – száma korlátozott. Ezek sajátossága, hogy nincs bennük gondolkodási elem. Rendkívül gyorsak, intenzívek és rövidek. Jól látható jeleik egyetemesek. Ez a túlélés egyik feltétele. Az alapérzelmek a váratlan eseményekre a kiképzettség függvényében biztosítják a gyors reagálást.

Az evolúció során kialakultak a *magasabb rendű érzelmek*, melyeket az emberi érintkezés során sajátítunk el. Ezek az emberi csoportok együttműködését szolgálják, és gondolkodási elemeket is tartalmaznak. Az iskoláinkban és a kiképzés folyamatában szerzett ismereteinkre épülnek. Időközben kialakult egy ellentmondás. A bonyolultabbá váló feladatok megoldása során az emberi érintkezésben az érzelmi kommunikáció egyre inkább háttérbe szorult, és tudatosságánál fogva előtérbe került a beszéd. Történt ez annak ellenére, hogy az érzelmi kommunikáció jelen van minden emberi érintkezésben, információcserében, meta- és nonverbális jelben. Az érzelmek önálló jelentéssel bírnak, és más kommunikációs forrásokhoz kapcsolódva jelentős tartalommodosító hatásuk van. Nem véletlen – sőt természetes

dolog –, hogy az érzelmek észleléséből fakadó félreértések konfliktusforrásokká válnak. Az együttműködés, a megértés helyett a félreértésekből fakadó szembenállás alakul ki. A katonai tevékenységek háttérben mindig találunk érzelmi összetevőket. Ennek ellenére alig tudatosult az érzelmek szerepe és funkciója a katonai tevékenységekben.

Az érzelmi kommunikációt szocializációs folyamataink során sajátítjuk el, a család, a baráti kör, az iskolarendszer, a környezet és számos más tényező együttes hatásaként. Ez az összetett rendszer formálja az érzelmi intelligencia fejlődését is, a leghétköznapibb „belátás” szerint is rendkívül differenciált módon.

Az érzelmi tudatosság és az érzelmi intelligencia fejlődése végigkíséri életünket, és az itt megszerzett kompetenciák előnyt jelentenek számunkra az emberi érintkezésben, mások szándékainak felismerésében, a manipulációs kísérletek elhárításában, a közlés, a kommunikáció igazságtartalmának megítélésében, a hazugságok kivédésében. A szakirodalom azt jelzi, hogy a hasznosításban élen járnak a bűnüldöző szervek és a titkosszolgálatok. Az USA-ban az állam nagyvonalúan támogatja az egyetemek, kutatóintézetek ilyen irányú munkáját.

Ismert a feladat tehát, és immár adottak a lehetőségek is arra, hogy emberi oldalról is intenzíven fejlesszük a honvédség kommunikációs kultúráját. Ennek lényege: a tudományok fejlődési eredményeként az *érzelmekkel kapcsolatos ismeretek és az érzelmi kommunikáció* tudatos, rendszerezett beillesztése a szervezeti felkészítési rendszerbe.

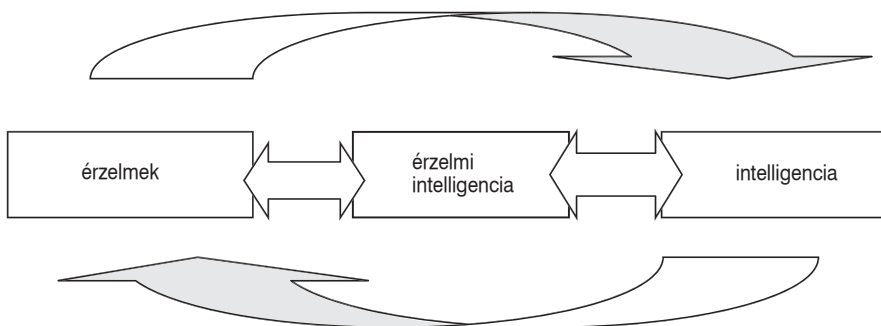

## AZ ÉRZELMI TUDATOSSÁG MŰKÖDÉSI MECHANIZMUSA

A program logikája a *szándékok felismerésére* irányul, az evolúció ma is ható szabályainak megfelelően. Ez a tevékenységek közben létkérdéssé válhat a katonák számára, ugyanis csökkenti a reagálási időt, ami a túlélés érdekében rendkívül fontos tényező. Egy félreértésnek komoly következményei lehetnek, akár egy támadásnak is kiszolgáltathatja az aleggységet, a katonát. Az emberi, és tegyük hozzá, a katonai szervezeti életben is állandó kérdés a másik fél motivációinak, céljainak, szükségleteinek a felismerése és megértése, hogy tényleges magatartásunkat ehhez tudjuk illeszteni. Erről szól a feladattisztázás racionalizált rendszere. Ha az emberben nem alakult volna ki ez a képesség, akkor hamar a megtevesztés, az ártó szándékok áldozatává vált volna. Vezetői munka, stratégiakészítés e nélkül elképzelhetetlen. A szándékok megértése *köznapi gondolatolvasásként*, genetikailag kódoltan bennünk élő képesség, amely a verbális és a nonverbális kommunikáció jelei közötti összhang vagy diszharmónia elemzésére épül. Az *érzelemnek oka, folyamata és számos specifikus testi jele van*; ezek felismerhetők, és a kommunikáló akarata ellenére elárulják valódi szándékait. Igaz ez a közösségi terekben történő mozgásra, igaz a közvetlen, szemtől szembeni érintkezésben, és főleg igaz a közelharc során.



Minden érzelemnek egy, *csak rá jellemző* – várható – magatartásbeli következménye van. Az undor megakadályozza, hogy számunkra káros ételt fogyasszunk. Haragunkkal távol tartunk másokat. Örömmel vonzódásunkat fejezzük ki. És lehet folytatni a sort.

Magatartásunkat döntéseink sorozata szabályozza. Az *érzelmek és a döntések* kapcsolatának ismerete hozzásegít a partner várható elhatározásának és alternatíváinak felfedéséhez. Az érzelmi programok és a döntések szimbiózisa az evolúcióra vezethető vissza. Ennek során kialakult az *elme–test kapcsolat*, amely a szituációkhoz történő alkalmazkodást hivatott szolgálni. Az érzelmi programok hatására elindulnak a standard válaszok, melyeket észlelési rendszerünk állandóan pontosít. Elménk olyan dolgokat is képes mérni, tapasztalati módon összehasonlítani, ami ma kívül esik a tudomány határán. Értékelhető különbséget észlelünk a testi érintkezés által kiváltott érzelmi hatások között is.

Elménk a körülményekhez, azok változásaihoz a benne meglévő tapasztalatok, ismeretek felhasználásával vezérli testünket. Látható módon irányítja figyelmünket, rendszerezi az így gyűjtött információkat és pontosítja a működő érzelmi programokat és magatartásunkat. *Testbeszédünk elárulja*, hogy mire készülünk. Ez is a szándékok felismerését és a köznapi gondolatolvasást támogatja. Elménk ki nem mondott döntéseink végrehajtására is felkészíti testünket. Ugyanígy *felfedi az ellenséges szándékok* kialakulásának folyamatát is. Az ezt mutató *érzelekm kifejezések* is testi jelek formájában jelennek meg. A szándékok felismerését segíti az a belső programunk, amely úgy működik, mint egy *hazugságvizsgáló*. Amit észlelünk, az igaz, vagy hamis. Az evolúcióban kialakult bennünk a harcolj vagy menekülj program. Elménk pontosan felméri a győzelemhez vezető képességeinket. Ugyanakkor a harc nem engedi a kitérést, a menekülést. Csak egyet tehetünk: küzdeni kell! Ahogy a tárgyi világot elemzi, ugyanúgy veti össze egymással a verbális és a nonverbális jeleket, és keresi a sikerekhez vezető utat.

A problémamegoldási folyamat bármely elemét vizsgáljuk, a háttérben mindig találunk az *érzelmi összetevővel*.

*Egyrészt az észlelési rendszeren keresztül*, amely a figyelmünket irányítja, aktivizálja motivációs rendszerünket, összerendezi az elérhető és a tudatunkból kinyerhető információkat, ha az hiányos, újabbak megszerzését szervezi, miközben agyunkat erre és csak erre a problémára hangolja rá.

*Másrészt az új helyzetnek megfelelően áthangolja érzelmi rendszerünket*, kioltja az előző érzelmeket, lecsendesíti hangulatunkat és elindítja az újakat. Érzelmeinket – arányos mértékben – a szituáció pillanatnyi mozzanataihoz hangolja, és egyensúlyba hozza a kognitív szféra követelményeivel.

*Harmadrészt pozicionálja testünket*, beállítja energiaszintünket, és fiziológiailag alkalmassá tesz minket, hogy testi kompetenciáinkat szükség esetén minél optimálisabban használhassuk fel, az aktuális érzelmi program követelményeinek megfelelően. Kiszolgálja a támadás, a védelem, a menekülés, az öröm funkcióit.

*Negyedrész az egész folyamatba bekapcsolja a szocializációs folyamataink* során elsajátított értékek, hitek, szükségletek, magatartásminták, célok követelményeit.

*Végül az egész rendszert összehangolja az emberi együttélés* folyamatában kialakult kultúra és szokások normáival. Minden döntésünkben benne rejlik a jó és a rossz erkölcsi meghatározottsága.

Az érzelmek szerepének, funkcióinak, lefolyásának, jelrendszerének ismerete egy új típusú problémamegoldási rendszert eredményez, amely a tanult képességeinkkel együtt, a szociális területekre is kiterjedve, növeli döntéseink hatékonyságát.

## A MEGOLDÁS

Feltehető a kérdés: hol szerezhetők meg azok az ismeretek és képességek, melyek az érzelmi tudatosság fejlesztését szolgálják: iskolában vagy hol máshol? Jó hírrel nemigen tudunk szolgálni. A katonai kiképzés porosz-orosz hagyományokra épül. A tudományok oldaláról indítva szigorú rendre, fegyelemre és számonkérésre szerveződik. A rendszer hátrányainak kiküszöbölésére jelent meg a fejlett országok kiképzési rendszerében a leadership elmélete és gyakorlata, amely az emberi kompetenciák területére hangolódva oldja az egyoldalúságot, és a katonák érdeklődésére, motivációira, képességeire épülve spontán folyamatok révén hangolja az érzelmi problémamegoldást.

Az elmúlt évtizedekben kialakult a pszichológia egy új területe, az *evolúciós lélektan*, amely választásaink, döntéseink magyarázatára, értelmezésére szolgál. Az evolúciós lélektan központi szerepbe helyezi az érzelmeket. A legújabb kutatási eredmények azt mutatják, hogy a kogníció folyamatát érzelmi programok szabályozzák. Ennek eredményeként egyre inkább felértékelődik, pontosabban fogalmazva az emberi létezésben a helyére kerül az érzelmekek fontossága. A hadseregek mindig is élen jártak az „embertudományok” gyakorlati bevezetésében, mert ezzel növelni tudták bevetési potenciáljukat, miközben eredményesen óvták, védték a katonák életét.

Az agy kutatás eszköztárának és módszertanának fejlődése olyan mértékben gazdagította az érzelmekekről és a gondolkodásról szóló ismereteinket, hogy kialakulhatott az a tudományos ismeretanyag, amely *várhatóan paradigmaváltást idéz* elő a társadalomtudományok, az egyéni és csoportmagatartás, az irányítás, a vezetés és a döntésemelvények területén. „Mivel az érzelmekek gyakorolják az egyik legfontosabb hatást arra, hogyan gondolkozunk és viselkedünk társas helyzetekben, nyilvánvaló, hogy az érzelmekek tudományos megértése központi kérdés a pszichológia számos gyakorlati területén” – írja Forgács József.<sup>2</sup> Ha az érzelmekek olyannyira fontos szerepet töltenek be az emberi létezésben és a társas kapcsolatokban, hogy központi helyre kerültek a pszichológia gyakorlati alkalmazásában, akkor miért nem gondoljuk tovább a folyamatot azokon a területeken, ahol a szociálpszichológiának érdemi szerepe lehet az egyéni, a csoport-, a szervezeti magatartást illetően? Nota bene: a társadalmi érintkezésben, a szervezeti kultúra és a szubkultúra különböző formációinak területén, és természetesen honvédségünk életében is.

A fejlődés és a váltás elkerülhetetlen. Ennek támogatásában kitüntetett szerepe van „az evolúciós lélektannak, amely a pszichológia egy tudományos megközelítése. Az evolúció biológiai meghatározottságából, a kognitív tudományokból, az antropológiából, az idegtudományokból táplálkozik, és ezek integrálásával írja le az emberi természetet. Az evolúciós lélektannal foglalkozók kialakították azt a megbízható rendszert, amely segítségével felvázolható az emberi agy és gondolkodás specifikus működése. Egy erősen strukturált rendszerről van szó, amelynek funkcionális összetevőit – a rendszer elemeit – a természetes szelekció során, alkalmazkodásuk révén fejlesztették ki vadászó-gyűjtögető elődeink. Az így létrejött programok segítségével sikeresen megoldották a felmerülő problémákat. Éppen ezért az evolúciós lélektan a pszichológiának a gondolkodásról, a problémamegoldásról szóló része”<sup>3</sup> – állítja a Cosmides–Tooby szerzőpáros tanulmányában.

Az érzelmi tudatosság kritikus területe az *önismeret*. Segít minket elhelyezni abban a szociális, társadalmi térben, ahol élnünk kell. A bennünket körülvevő világról kapott

<sup>2</sup> Forgács József: *Érzelmekek pszichológiája*. Kairosz Kiadó, Budapest, 2003.

<sup>3</sup> Leda Cosmides & John Tooby: *Evolutionary Psychology and the Emotions*. Handbook of Emotions, 2nd Edition M. Lewis – J. M. Haviland-Jones, 2000, 114–137.

visszajelzések pontosan jelzik viselkedésünk, magatartásunk konform és konfliktusos területeit. Ezekre építve sok emberben merül fel önismeret-fejlesztés, és erre épülve a változás, a változtatás igénye.

Az önismeret forrásaként három hatás jelenik meg: a gondolati síkon végzett *önészlelés*, mások *visszajelzésének feldolgozása* magatartásunkról, és a *társas összehasonlítás*. Ez a belső elemző, monitorozó tevékenység rejtett, másokkal meg nem osztott dimenziókat tár(hatna) fel, amelyben erkölcsi alapállásunk, értékeink, érdekeink, szükségleteink, céljaink játsszák a főszerepet. Az önismeret forrásaként megjelölt külső és belső hatások egy gondolkodási folyamatban összegződnek, amely során memóriánkból felszínre kerülnek az adott szituációhoz kapcsolódó emlékeink. Ennek a folyamatnak gyenge láncszeme az érzelmi emlékezet és megismerés. Emlékeink egy része erősen átalakult érzelmi hatásokkal jelenik meg az emlékezés folyamatában. Az érzelmi tudatosság fejlesztésének egyik célja ennek az érzelmi összetevőnek a gyakorlati problémamegoldásba történő beillesztése. Ugyanis míg egész életünket egy racionális mérlegelés jellemzi, addig az érzelmi oldalról történő elemzés több, nem racionalizálható, ám az érzelmi elemzés során pontosan mért elemet is tartalmaz. Az érzelmi elme mindenhol kitölti a racionalitás hiányait. Ebben a rendszerben új funkciókat kaphatna a *tevékenységek utáni értékelés rendszere*.

## AZ ÉRZELMI ÖNISMERET ELEMEI

Az érzelmi önismeret lehetőséget teremt arra, hogy egyfajta belső monológ során érzelmeinket, hatásaikat, intenzitásukat felismerve néven nevezzük, és elhelyezzük egy, a racionális problémamegoldáshoz hasonló rendszerben. Ez némi biztosítékot jelent érzelmeink kezeléséhez. Döntéseink elemzése segítséget nyújt ahhoz, hogy megítélhessük a racionális és az érzelmi elemek kapcsolatát. Mivel abszolút racionalitás nem létezik, a környezeti tényezők vizsgálata lehetőséget teremt a kockázatok és az előnyök mérlegelésére. Ha erre nem vagyunk képesek, akkor nyilvánvalóan felborul az érzelmi és racionális elemek aránya, amely számos veszélyt rejt magában, elsősorban az érzelmi észlelés hibái, elfogultságunk, motiváltságunk okán. Számolnunk kell azzal is, hogy döntéseink másokban is érzelmi reakciókat indítanak el. Az érzelmi önismeret biztosítékot jelent arra, hogy a másokhoz való viszonyításban helyesen alakítjuk magatartásunkat. Az érzelmi önismeret elemei:

*Az érzelmek okainak azonosítása.* Az érzelmeknek oka van. Kezelésük gyakori hiányossága, hogy önmagukban lebegnek és nem tudjuk megnevezni ennek okát. Ha az okot ismerjük, annak manipulálásával reális lehetőségünk lesz az érzelmek egy részének „elkerülésére”, hatásuk csökkentésére, vagy éppen ellenkezőleg, az okok átprogramozásával hatásuk növelésére, úgy, ahogy racionalizált szükségleteink megkívánják.

*Az érzelmi folyamatok szabályozása.* Az érzelmi folyamatok ismerete hozzájárul, hogy egy belső monológ eredményeként megfigyelhessük érzelmi jelenségeinket, és intenzív kognitív akciók révén lehetőség adódik negatív hatásuk csökkentésére, pozitív következményeik erősítésére.

*Az érzelmi folyamatok következményeinek felismerése.* Az érzelmi folyamatok következményeinek felismerése és utóhatásuk számba vétele saját és mások gyakorlatában lehetőséget ad arra, hogy korlátozzuk, megfelelő keretek között tartsuk a számunkra kívánatos magatartás kiváltásának esélyeit.

*Az érzelmek funkcióinak ismerete.* Az érzelmek funkcionálisan segítik életünket. Ezen funkciók megfelelően irányítják figyelmünket, észlelésünket, az információk feldolgozását, és szabályozzák magatartásunkat. Az érzelmek felismerése a verbális kifejezéstől függetlenül információt ad a személyek valóságos, rejtett szándékairól.

*Az érzelmek felismerése.* Az érzelmeknek számos jele van, melyek megjelennek az arcon, a meta- és nonverbális kommunikáció kísérőjeleiként. Amennyiben felismertük, azonnal kapcsolhatóvá válnak a hozzájuk kötődő célok, asszociációk.

## AZ ÉRZELMI TUDATOSSÁG FEJLESZTÉSÉNEK TERÜLETEI

Az érzelmi tudatosság fejlesztése három nagy területre irányul. Az érzelmi készségekre, az ezek feldolgozását segítő kognitív készségekre, és a magatartás nonverbális kommunikációs jeleinek feldolgozására, mi több, megjelenítésére. Felsorolásszerűen tekintsük át ezeket.

*Az érzelmi készségek összetevői.* Érzések azonosítása önmagunkon és másokon, az érzések jelrendszereinek és nonverbális jelei alapján. Alapérzelmek megjelenítése és emblémaként történő alkalmazása a kommunikáció folyamatában. Az érzelmek intenzitásának megítélése. Az érzelmek kezelése, rejtése, intenzitásuk növelése és csökkentése a szituációnak megfelelő módon. Az érzelmi reakciók tudatos alkalmazása az emberi kapcsolatokban, különös tekintettel az érzelmi érzékenységre és fejlettségre. Az indulatok kezelésének és levezetésének eszközei, tekintettel az empátia által nyújtott lehetőségekre. Az érzelmek funkcionalitásának ismerete és bekapcsolása az észlelési folyamatokba. A társas kommunikáció igazságtartalmának felismerése a kommunikációs csatornák kongruenciájának segítségével. A testbeszéd érzelmi töltetének feltárása és becsatolása az észlelési folyamatokba.

*Kognitív készségek.* Érzelmek és azok okainak elemzése. Az érzelmek és másokra gyakorolt hatások elemzése. Az érzelmek szerepe a self, különös tekintettel az aktív Én működésében. Az érzelmek szerepének elemzése a társas kapcsolatokban, különös tekintettel a katonaközösségekre. Érzelmek keltése a befolyásolási folyamatban. Önismereti és fejlesztési készségek. Az alap és magasabb rendű érzelmek összevetésével rejtett szándékok, célok felismerése.

*A magatartás nonverbális kommunikációs jegyei elemzésének készségei.* A nonverbális kommunikáció eszközei, módszerei az emberi érintkezésben. A verbális és nonverbális kommunikáció összhangja és különbsége az érzelmi reakciók tükrében. A nonverbális magatartás megfigyelésének és értékelésének eszközei. A testbeszéd. A gesztusok és emblémák érzelmi összetevőinek elemzése. Köznapi gondolatolvasás. Hazugságok, rejtett szándékok felismerése a beszéd és a nonverbális kommunikáció érzelmi interpolációja alapján.

## AZ ÉRZELMEK KONDICIONÁLÁSA

Az érzelmi nevelés minden tudatosságot nélkülözve épül be a szocializáció folyamataiba. A családok között óriási különbségek vannak az érzelemgazdagság területén, ami a nevelés oldaláról a gyerekek életében is megjelenik. Érzelmi intelligenciánk életünk korai szakaszától kezdve fejlődik, attól függően, hogy a nevelési hatásokat befogadók számára kívánatos eredmény milyen eszközzel érhető el. A skála széles. Az egyik oldalon a kérés, a szeretet, a másikon a lopás, az agresszió.

Az érzelmek irányítják figyelmünket, befolyásolják problémamegoldásunkat. Beépülnek észlelésünkbe, attribúciós rendszereinkbe. Automatikusan működtetik önvédelmi reakcióinkat. Részei attitűdjeinknek, melyek értelmi és érzelmi összetevőiknél fogva befolyásolják és rangsorolják értékválasztásunkat. Alakítják az embertársainkhoz való viszonyunkat. Erős késztetést vagy gátlást képeznek motivációs rendszereinkben. Kijelölik társadalmi létezésünk szociális tereit.

Az érzelmi nevelés hiányosságai megjelennek másokhoz fűződő kapcsolatainkban is. Olyan magatartási tényezőket aktivizálnak, mint: indulatosság, agresszivitás, aszociális magatartás, előítéletesség, ellenséges beállítódás; feszültség, aggodalom, félelem, egyedüllét;

magatartászavarok; hazudozás; értetlenség; meggondolatlanság; figyelmetlenség, romló figyelem; impulzivitás; helyzetészlelési problémák; tanulási zavarok.

A katonák, a pszichológusok, az emberekkel hivatásszerűen foglalkozók, a vezetői munkát végzők, a kereskedők, a vendéglátósok nap mint nap találkoznak az ingerszegény környezet érzelmi következményeivel, a hiányok okozta problémákkal, amelyek sokszor nincsenek szoros kapcsolatban a családok anyagi lehetőségeivel. Az érzelmi nevelés ugyanis nem pénzkérdés, hanem szocializációs folyamat, ami gazdag és szegény környezetben is végbemehet.

*A kiképzési kultúra fejlesztésének hajtóereje* a szervezeti igény, amely logikailag három részre tagolható oktatási-képzési rendszerben ölt testet.

*Elméleti felkészítés.* Az érzelemelméletek bemutatásával kiemeljük az érzelmek fontosságát, szilárd alapokra helyezzük az érzelmi tudatosság kérdéskörét.

*Gyakorlati felkészítés.* A gyakorlati részben az alapérzelmek felismerésére helyezzük a hangsúlyt, és bemutatjuk az érzelmek keveredését. Mivel az érzelmek lehetőséget adnak szociális játékokra, megtévesztésre, bemutatjuk az igaz/hamis megkülönböztetésének a lehetőségét. A résztvevők gyakorolják az érzelmek megjelenítésének a módszereit is.

*Módszertani ajánlások.* A módszertani blokkban ajánlásokat fogalmazunk meg a mindennapos gyakorlati alkalmazáshoz.

## AZ ÉRZELMI FOLYAMATOK SZABÁLYOZÁSÁT SEGÍTŐ MÓDSZERTANI ELEMELK

Az érzelmi tudatosság jórészt automatizmusok révén működik, ugyanakkor vannak olyan tényezők, melyek javítják ennek hatékonyságát.

- Beszédkészség az érzelmekről, párbeszéd az érzelmi folyamatok jeleiről, az érzelmek okozta elváltozásokról.
- Érzelmi jelek észlelése és helyes megítélése önmagunkon és másokon.
- A magasabb rendű érzelmek észlelése és szituációba helyezése.
- Összetett érzelmek felbontása, részekre tagolása, a részek változásának, belső dinamikájának a meghatározása.
- Döntéshozatalunk érzelmi következményeinek elemzése adott személyre, személyekre, csoportra és szituációra vonatkozóan.
- Belső monológ önmagunkról, másokról, érzelmek és cselekedetek összhangjáról, hatásairól és ellentmondásairól.
- Érzelmi folyamatok szabályozása személyes céljaink és a környezet befogadókészsége szempontjából.
- Stresszorok hatásainak csökkentése kritikus helyzetekben.
- Érzelmek kezelése és káros hatásuk csökkentése, különös tekintettel a hangulatokra és az indulatokra.
- Csoportdinamikai hatások kezelése, különös tekintettel az érzelmi elfogadásra és/vagy távolságtartásra.
- Önkontroll és kapcsolati tudatosság az együttműködés fenntartására és a szociális kapcsolatok szabályozására.
- Katonai kapcsolatok hatása a kívülálló fél irányába.
- Érzékenység mások érzelmi állapotának felismerésére és kezelésére.
- Segítő támogatás az érzelmi mélyponton lévők számára.
- Az érzelmi ragályosság hatásainak kivédése, kezelése.
- Érzelmileg és racionálisan átgondolt magatartás ügyeink intézésében. Érzékenységi küszöb meghatározásának képessége.

- Érzelmi támadás és támogatás felismerése.
- Empátia mások megértésében.
- Az érzelmek okainak meghatározása.
- A nyíltság, transzparencia mértékének meghatározása a kommunikációs folyamatokban.
- Érzelmi kitárulkozás szabályozása.
- Önellátás mértékének és hiányosságainak felismerése.
- Konfliktusos érintkezés érzelmi és racionális elemeinek leválogatása.
- Felelősségvállalás.
- Jövőlátás az emberi kapcsolatok változásainak prognosztizálására és kedvező irányba fordítására.

## MÓDSZERTANI LEHETŐSÉGEK CSOPORTFOGLALKOZÁSOKON

- Érzelmek felismerése fényképekről.
- Érzelmi élmény kifejtése a résztvevők által.
- Mit érzel most? Pillanatnyi érzelmi állapot elemzése és az érzelem szintjének a meghatározása.
- Mit érezhetett akkor? Megtörtént események, konfliktusok elemzése egyik vagy másik szereplő által.
- Mi lehet az oka? Érzelmi szituációk elemzése.
- Te hogy látod? Szervezeti, emberi konfliktusok elemzése az érintettek között.
- Magasabb szintű összetett érzelmek elemzése (irigység, agresszió, visszavonultság, utálat, szorgalom, csalódottság, szorongás).
- Beszéljük meg. Katonai kiscsoportok javaslatai érzelmi élmények megbeszélésére.
- A deviancia határán. Magatartásjegyek az összetartó csoportokban.
- Gyűjtőmunka. Érzelmi, hangulati elemeket mutató képek, zenék, filmek...
- Érzelmek kifejezése szövegmondás alapján.
- Testbeszéd olvasása.

*A program megvalósításának területei:*

- Önálló képzési program, tréning – tanácsadás, coaching, vezetői konfliktusok megoldása – keretei között érzelmeket generálva és érzelmi hatásokra reagálva.
- Önálló csoportban végzett munka.

## ALAPOZÓ TANULMÁNYOK

Tanári, kutatói munkám során rendszeresen találkoztam az emberi magatartás olyan dimenzióival, melyekre a tudomány akkori állása szerint nem találtam magyarázatot. Kérdéseimre az érzelemelméletek területén kaptam választ. Az elmúlt évtizedben ebből a személyes indíttatásból foglalkoztam az érzelmek problematikájával, elsősorban a személyes vezetés, a leadership hatékonyságának fokozása érdekében. Az időpont kezdete nagyjából összefügg az érzelemelméletek nagyarányú fejlődésével és megjelenésével. Meglepve tapasztaltam, hogy a magyar szellemi élet nem igazán hangolódott rá a problémára.

- Egy területen viszont óriási fejlődést láttam: a bulvármédia világában. Ezen írások kritikájaként született meg először a *Köznapi gondolatolvasás* című tanulmányom,<sup>4</sup>

<sup>4</sup> Pintér István: Köznapi gondolatolvasás. Kézirat.

amelyben rendszerezetten érveltem amellett, hogy ez a képességünk az evolúció eredménye. Bár sokan elutasítják, mégis mindenki azon van, hogy kifürkéssze mások, parancsnoka, főnöke, környezete tagjainak gondolatait, hogy azokat aztán a maga hasznára fordítsa. Fejleszthető mindenki számára. A katonák számára különösen fontos kompetenciákat jelent. Idegen közegben az ellenséges szándékok kiszűrésére, a társak érzelmi problémáinak felismerésére és a segítő tanácsadásra; a közösség moráljának az erősítésére.

- Az *Érzelmek és döntéshozatal* című munkámban<sup>5</sup> az evolúciós lélektan és sok más pszichológiai irányzat alapján tekintettem át azt, hogy miként döntenek az emberek. Ehhez is az evolúció adta a kiindulási feltételeket. Világossá vált, hogy az emberek miért látják másként (ugyanazt) a világot. Minden minket körülvevő dologhoz kötődik valamilyen tapasztalatunk, a tapasztalathoz pedig érzelmek. Igaz ez az érdekeinkre, értékeinkre, szükségleteinkre stb. is. Gondosan végigelemeztem azokat tényezőket, melyek magatartásunk szabályozására irányulnak. Valamilyen formában mindenhol megjelent az érzelmi tényező. Erősebben a hitnél, a motivációnál és talán kevésbé az értékeknél. Mindaz, amit érzelmi program szabályoz, érzelmileg determinált. Így lesz teljessé a korlátozott racionalitás. Az egyéni racionalitás sem más, mint érzelmi determinizmus. A csoportos kiképzés olyan élményanyagot szolgáltat, amely segíti az egységes helyzetértékelést és javítja az együttműködés színvonalát. Létezik egy különleges pszichikai képződmény, amit „kölcsonös figyelmi helyzetnek” nevezünk. Ha ez kialakul, akkor lehetőség adódik a társak gondolkodásának és problémamegoldásának a közelítésére. A leader státusz leginkább ennek a kialakításában testesülhet meg
- Az *Érzelmi megismerés és érzelmi tudatosság alapjai* című munkámban<sup>6</sup> összegyűjtöttem az érzelmek jeleit. Ugyanis meglepődve tapasztaltam, hogy mennyire mást gondolnak és mutatnak az emberek az érzelmeikről. Bár az emberi nem esetében az egész világon egységesek az alapérzelmek, az ezt jól mutató érzelmkifejezések, vannak közöttük különbségek attól függően, ki hogy szocializálódik. A félreértések mindig konfliktusforrásként jelennek meg. Ezért munkámban elemeztem az igazi és a hamis érzelmkifejezéseket, melyek a szemtől szembeni hazugságvizsgálatok fontos elemei, és ezer szálon kötődnek a köznapi gondolatolvasás és az érzelmi döntéshozatal problémájához.
- A *testbeszéd* című tanulmányomban<sup>7</sup> a nonverbális kommunikációra koncentráltam, illetve az érzelmek jól látható testi jeleire. Erősen kritizáltam a piacon kapható kiadványokat, melyek 15-20 évvel ezelőtti elméleti adatbázisból dolgoznak. Az érzelmek testi jelei kimaradtak belőlük, jöllehet az érzelmek cselekvésre pozicionálják a testünket. Így szabályozzák testi működésünket az érzelmi programok.
- A *hazugság nyomában* című munkám<sup>8</sup> egyrészt szociálpszichológiai szempontból leszámol azzal a tévhitel, hogy hazudni bűn. Másrészt igazat sem szabad mindig mondani. A fő kérdés – hazudjak, vagy mondjak igazat – inkább erkölcsi problémákat feszeget. Mivel ártunk vagy használunk. Ezt követően sorba veszem a hazugság problémáját, jeleit. Ha tudnánk, hogy hány nonverbális jelet bocsátunk ki, amikor hazudunk, soha sem tennénk. A katonai kiscsoportok léte ettől függetlenül szorosan

<sup>5</sup> Pintér István: *Érzelmek és döntéshozatal*. Kézirat.

<sup>6</sup> Pintér István: *Az érzelmi megismerés és érzelmi tudatosság alapjai*. Kézirat.

<sup>7</sup> Pintér István: *A testbeszéd*. Kézirat.

<sup>8</sup> Pintér István: *A hazugság nyomában*. Kézirat.

kötődik az igazság feltárásához, mert a feladatvégrehajtás során felmerülő problémák okainak közös elemzése biztosítja, hogy azok ne váljanak romboló tényezővé.

Tanulmányaimban, elemzéseimben igyekeztem hétköznapi, emberi megközelítéseket alkalmazni. Jól tudom, hogy nem állítható minden csoport mellé egy pszichológus, aki segít és támogat, ezért az egész program a meglévő kiképzési rendszerre épül; annak kiterjesztése az érzelmi kommunikáció területeire. Van, ahol működik, bevezethető.

#### FELHASZNÁLT IRODALOM

- Bull, Peter: *State of art nonverbal communication*. The Psychologist, 2001. december.
- Cosmides, Leda – Tooby, John: *Evolutionary Psychology and the Emotions*. Handbook of Emotions, 2nd Edition M. Lewis & J. M. Haviland-Jones, 2000, 114–137.
- Ekman, Paul: *Emotions Revealed*. Times books, 2003.
- Ekman, Paul – Friesen, Wallace: *Unmasking the face*. Malor Books, Cambridge, 2003.
- Ekman, Paul: *Telling Lies*. WW–Norton New York, 1992.
- Fernandez-Berrocal, Pablo – Ruiz, Desire: *Emotional Intelligence in Education*. Electronic Journal of Research in Educational Psychology No.15. Vol. 6. 2008, 421–436.
- Fiske, Susan T.: *Társas alapmotívumok*. Osiris Kiadó, Budapest, 2006.
- Forgács József: *A társas érintkezés pszichológiája*. Kairosz Kiadó, Bp., 1985, 407.
- Forgács József: *Az érzelmek pszichológiája*. Kairosz Kiadó, Budapest, 2003.
- Gladwell, Malcolm: *The Naked Face*. The New Yorker, 2002. 08. 05.
- Loomis, W. F.: *Four billion Years. An Essay on the Evolution of Genes and Organism*. Sunderland, Mass.: Sinauer Associates, 1988.
- Matsumoto, David – Hwang, Hyi Sung – Skinner, Lisa – Frank, Mark: *The effects of lies on economic decision making. An eye tracking study*. Research in Psychology and Behavioral Sciences, 2013, Vol. 1, No. 3, 38–47.
- McCluskey, Alan – St-Blaise: *Emotional Intelligence in Schools*. <http://www.connected.org/learn/school.html> (Letöltve: 2013. aug. 20.)
- Mráz István vezérőrnagy: *Kézikönyv az alegységparancsnokok vezetői képességeinek a fejlesztéséhez*. HM HVK Hadműveleti Csoportfőnökség. Nyt. szám: 463/329
- Navarro, Joe: *The truth about lie detection*. Spycatcher, 2012. márc.
- Oatley, Keith – Jenkins, Jennifer M.: *Érzelmek*. Osiris Kiadó, Budapest, 2001.
- Pintér István: *A hazugság nyomában*. Kézirat.
- Pintér István: *A testbeszéd*. Kézirat.
- Pintér István: *Az érzelmi megismerés és érzelmi tudatosság alapjai*. Kézirat.
- Pintér István: *Érzelmek és döntéshozatal*. Kézirat.
- Pintér István: *Köznapi gondolatolvasás*. Kézirat.
- Plutchik, Robert: *Emotions. A psychoevolutionary synthesis*. Harper and Row, New York, 1980.
- Plutchik, Robert: *The nature of emotions*. American Science, July–August, Volume 89. 2001, 344–347.
- Sekuler, Robert – Blake, Randolph: *Észlelés*. Osiris Kiadó, Budapest, 2004.
- Soorjoo, Martin: *The black book of lie detection*. [www.investigationsystem.com](http://www.investigationsystem.com)
- Strongman, K. T.: *The psychology of emotion*. Fifth edition, Wiley & Sons Ltd. England, 2003.



Mihók Sándor ny. alezredes:

## A HONVÉDSÉG KÁRTÉRÍTÉSI FELELŐSSÉGE A HONVÉDEK JOGÁLLÁSÁRÓL SZÓLÓ 2012. ÉVI CCV. TÖRVÉNY ALAPJÁN

*A tanulmányom célja, hogy – a teljesség igénye nélkül, közérthetően és röviden – bemutassam a honvédek jogállásáról szóló 2012. évi CCV. törvényben (a továbbiakban: Hjt.) szabályozott „munkáltatói” kártérítési felelősség főbb szabályait. Írásomban különös figyelmet fordítottam az új Polgári Törvénykönyv – a 2013. évi V. törvény – 2014. március 15-i hatálybalépésével kapcsolatos szabályokra, amelyek több ponton módosították a Honvédség kártérítési felelősségének évtizedek óta kialakult rendszerét.*

A Hjt. kárfelelősségi szabályainak áttekintése előtt célszerűnek tartom a munkajogi munkáltatói kárfelelősség lényeges elemeinek és – különösen – azok változásainak áttekintését is, mivel ezek ismerete nélkül nehezebben érthetjük meg a honvédség kártérítési felelősségének komplex rendszerét.

A munkajog, azon belül a munkajogi kárfelelősség szabályrendszere a közelmúltban megújult. Az új Munka törvénykönyve – 2012. évi I. törvény a munka törvénykönyvéről – elfogadásával nem csupán egységes, átláthatóbb szerkezetbe foglalták a többször módosított 1992. évi XXII. törvényt (régii Mt.), hanem több ponton is paradigmaváltással felérő változtatásokat eszközölt a jogalkotó. Különösen igaz ez a forradalmi változáson keresztülment kártérítési felelősség kérdésre, amely nehéz feladat elé állítja a munkaviszonyok jogkereső résztvevőit, de a jogalkalmazó szerveket is. Alapjaiban változott meg az új Mt.-ben a munkáltatói kárfelelősség terjedelme (lásd: előreláthatóság), a kimentés lehetősége (ellenőrzési kör) és a kártérítési felelősség koncepciója.<sup>1</sup> A kártérítési kötelezettség terjedelme a nem vagyoni kár fogalmát már nem tartalmazza, helyette a sérelemdíj a személyiségi jogsértés szankciója. A bírói gyakorlattól függ majd azonban az új fogalmak tartalommal való megtöltése, az új rendszernek a magyar munkaviszonyokra való alkalmazása.

Összefoglalóan az állapítható meg, hogy a munkáltató kártérítési felelősségének megváltozott szabályainak értelmezése során jól alkalmazható az eddigi bírói gyakorlat, de figyelemmel kell lenni ennek körében a jogalkotó szándéka szerinti nagyobb terjedelmű kimentési lehetőség is.

Az Alaptörvény 28. cikke kellő támpontot ad az új jogszabályi rendelkezések értelmezéséhez: „A bíróságok a jogalkalmazás során a jogszabályok szövegét elsősorban azok céljával és az Alaptörvénnyel összhangban értelmezik. Az Alaptörvény és a jogszabályok értelmezésekor azt kell feltételezni, hogy a józan észnek és a közjónak megfelelő, erkölcsös és gazdaságos célt szolgálnak”.<sup>2</sup>

<sup>1</sup> Dr. Ferencz Jácint: Kár érte? – A munkáltatói kárfelelősség változása. Széchenyi István Egyetem Állam- és Jogtudományi Doktori Iskola: Az állam és jog alapvető értékei a változó világban című konferencia tanulmánykötete, Győr, 2012. <http://www.dfk-online.sze.hu/images/egyedi/.../ferencz.pdf> (letöltve: 2014. 03. 01.)

<sup>2</sup> Dr. Barsi Ildikó: A munkáltatói kártérítési felelősség jogalapjának új elemei a 2012. évi I. törvényben. Magyar Bírói Egyesület, <http://www.mabie.hu/node1850> (letöltve: 2014. 03. 01.)

## A MUNKAJOGI MUNKÁLTATÓI KÁRTÉRÍTÉSI FELELŐSSÉG ÁTTEKINTÉSE

Az új Mt. hatályba lépéséig – az alábbiakban ismertetett szabályozás alapján – a munkáltató a munkavállalónak munkajogviszonyával összefüggésben okozott kárért vétkességre tekintet nélkül felelt. Mentessült a felelősség alól, ha bizonyította, hogy a kárt működési körén kívül eső elháríthatatlan ok vagy kizárólag a károsult elháríthatatlan magatartása okozta. A munkáltató anyagi felelősségének tehát valójában kettős feltétele volt: egyrészt minden esetben szükséges volt, hogy a munkavállalót a kár a munkajogviszonnyal összefüggésben érje, másrészt pedig emellett az is, hogy a kárt közvetlenül a munkáltató okozza (működési körébe eső ok idézze elő a kárt), vagy ezen kívüli esetekben az, hogy nem tett meg minden lehetséges intézkedést a kár elhárítására.<sup>3</sup>

Az új törvény is meghagyta az objektív felelősséget, azaz a munkáltató köteles megtéríteni a munkavállalónak a munkaviszonnyal összefüggésben okozott kárt, tekintet nélkül arra, hogy a kár bekövetkezésében terheli-e vétkesség vagy sem.

A kimentési lehetőségek köre azonban bővült. Az eddigiekkel szemben ugyanis akkor mentesül a felelősség alól, ha bizonyítja, hogy:

- a kárt az ellenőrzési körén kívül eső olyan körülmény okozta, amellyel nem kellett számolnia, és nem volt elvárható, hogy a károkozó körülmény bekövetkezését elkerülje, vagy a kárt elhárítsa, vagy
- a kárt kizárólag a károsult elháríthatatlan magatartása okozta.

Az eltérés a működési kör és az ellenőrzési kör fogalmának különbözőségéből adódik. A működési körbe eső körülményeket a régi Mt. példalózó jelleggel felsorolta, beletartoztak különösen a munkáltató által, feladatai során kifejtett tevékenységgel összefüggő magatartásból, a használt anyag, felszerelés, berendezés és energia tulajdonságából, állapotából, mozgásából és működéséből eredő okok.

Az ellenőrzési körbe tartozó körülményeket ezzel szemben nem sorolja fel a törvény, azonban annak indokolása szerint mindazon körülmények (eszközök, energia, munkavállalók) idetartoznak, amelynek működésére a munkáltatónak tevékenysége során befolyása van. Fennmaradt a régi Mt.-nek a kártérítés mértékére vonatkozó szabálya is, vagyis a munkáltató a munkavállaló teljes kárát köteles megtéríteni. Nem kell megtérítenie azonban azt a kárt, amellyel kapcsolatban bizonyítja, hogy bekövetkezése a károkozás idején nem volt előre látható.

A fentiek alapján megállapítható, hogy a munkáltató – alapvetően objektív alapú (a vétkesség vizsgálatára tekintet nélküli) és teljes kárra kiterjedő – felelőssége körében két ponton is felmerül az előreláthatósági szabály: egyrészt mint a kimentési rendszer egyik eleme, másrészt a teljes kártérítés korláta a megtérítendő kár vonatkozásában.<sup>4</sup>

Nem kell megtéríteni a kárnak azt a részét sem, amelyet a munkavállaló vétkes magatartása okozott, vagy amely abból származott, hogy a munkavállaló kárenyhítési kötelezettségének nem tett eleget.

Ahogy a régi szabály, úgy az új törvény is rendezi a munkáltató felelősségét a munkavállaló munkahelyre bevitt tárgyaiban, dolgaiban bekövetkezett károkért. Az így felmerült kár megtérítésére is az előzőekben kifejtettek irányadók. A munkáltató előírhatja a munkahelyre bevitt dolgok megőrzésben való elhelyezését vagy a bevétel bejelentését. A munkába

<sup>3</sup> Dr. Miholics Tivadar: Magyar Munkajog I. kötet. Unió Lap- és Könyvkiadó Kft., 1994, 226.

<sup>4</sup> Dr. Kun Attila: Gazdasági racionalitás és munkajog. Az előreláthatósági klauzula esettanulmánya az új munka törvénykönyve tükrében. Publicationes Universitatis Miskolcensis Sectio Juridica et Politica, Tomus XXXI. (2013) [http://www.matarka.hu/.../ISSN\\_0866-6032\\_tomus\\_31\\_201](http://www.matarka.hu/.../ISSN_0866-6032_tomus_31_201) (letöltve: 2014. 03. 01.)

járáshoz vagy a munkavégzéshez nem szükséges dolgok csak a munkáltató engedélyével vihetők be. E szabályok megsértése esetén a munkáltató a bekövetkezett kárért csak szándékos károkozása esetén felel.<sup>5</sup>

## A HONVÉDSÉG KÁRTÉRÍTÉSI FELELŐSSÉGE AZ OBJEKTÍV FELELŐSSÉG SZABÁLYAI ALAPJÁN

A honvédség vétkességére tekintet nélkül teljes mértékben felel azért a kárért, amely az állomány tagjának a szolgálati viszonyával összefüggésben keletkezett.

A honvédség a fenti rendelkezés alapján felel a kárért:

a) ha az olyan betegség következménye, amely a szolgálat teljesítésével összefüggésben keletkezett, vagy a szolgálat sajátosságaival összefüggésben súlyosbodott, vagy

b) ha az olyan baleset következménye, amely a szolgálat teljesítésével összefüggésben következett be.

A szolgálat teljesítésével összefüggő szolgálati betegségek felsorolását a kártérítési felelősségről, valamint egyes meg nem térülő károk leírásának és törlésének szabályairól szóló 10/2013. (VIII. 12.) HM rendelet 2. melléklete tartalmazza.

Lényeges szabály, hogy az a)-b) pontokban foglaltaktól eltérően a honvédség vétkessége esetén felel a kárért, ha:

- az a)-b) pontokon kívüli egyéb megbetegedés folytán keletkezett,
- az igazgatási, személyügyi, a szervezési és a belső szabályozási tevékenység következménye, vagy
- az állomány tagjának nem kötelezően elrendelt sporttevékenységéből származik.

A fentiek alapján megállapítható, hogy a Hjt. szabályai szerint a honvédség vétkességére tekintet nélkül akkor felel, ha az állomány tagját a kár:

a) a szolgálati jogviszonyával összefüggésben érte és azt

b) a honvédség működési körébe eső ok idézte elő, vagy

– a honvédség működési körén kívül eső ok idézte ugyan elő, amennyiben azt a honvédség el tudta volna háritani, de nem tette, vagy ha

– az állomány tagja a kárt mint károsult saját maga okozta ugyan, amennyiben azt a honvédség el tudta volna háritani, azonban nem tette.

A honvédség anyagi felelősségének tehát valójában kettős feltétele van: egyrészt szükséges, hogy az állomány tagját a kár a szolgálati jogviszonnyal összefüggésben érje, másrészt pedig az is, hogy a kárt közvetlenül a honvédség okozza (működési körébe eső ok idézze elő a kárt), vagy ezen kívüli esetekben az, hogy nem tett meg minden rendelkezésére álló lehetséges intézkedést a kár elhárítására.

A jogalkotó külön kiemelte azokat a területeket, amelyek indokoltá teszik, hogy a honvédség csak vétkessége esetén felel (lásd: nem szolgálati kötelmekkel összefüggésben kialakult betegség, honvédség adminisztratív tevékenysége, nem kötelezően elrendelt sporttevékenység).

<sup>5</sup> Dr. Schnider Marianna: A Munka törvénykönyve 2013. január 1-től. Szakszervezeti kiskönyvtár XXXII. Kiadó: Liga Szakszervezetek, Budapest, 2012. december, 75.

## Szolgálati jogviszony, továbbá az igény érvényesítésére való jogosultság

A munkajogi kártérítési felelősség bármely típusánál alapvető feltétel a munkaviszony fennállása, vagyis jelen esetben a szolgálati törvény szerinti jogviszony létrejötte vagy a törvényben szabályozott különös feltétel fennállása.

A Hjt. személyi hatálya a hivatásos és a szerződéses állományú katonákra (a továbbiakban együtt: állomány tagja), a tényleges szolgálatot teljesítő önkéntes tartalékos katonákra, a honvéd tisztjelöltekre és a honvéd altisztjelöltekre terjed ki. Lényeges változás, hogy az egyes törvényeknek az új Polgári törvénykönyv hatálybalépésével összefüggő módosításáról szóló 2013. évi CCLII. törvény kiegészítette a Hjt. fent idézett rendelkezéseit, és az igényérvényesítők körét kibővítette az élettársakkal is.

A Hjt. egyes rendelkezéseinek végrehajtásáról szóló 9/2013. (VIII. 12.) HM rendeletnek és egyes honvédelmi miniszteri rendeleteknek az egyes törvényeknek az új Polgári törvénykönyv hatálybalépésével összefüggő módosításáról szóló 24/2013. (XII. 20.) HM rendelet az új Ptk. hatálybalépésével egy időben pontosította a (kár)igényérvényesítők körét.

A kártérítési felelősségről, valamint egyes meg nem térülő károk leírásának és törlésének szabályairól szóló 10/2013. (VIII. 12.) HM rendelet szerint:

- A honvédség kártérítési felelőssége fejezet alkalmazásában igényérvényesítő a hivatásos és szerződéses állományú katona, a tényleges szolgálatot teljesítő önkéntes tartalékos katona, a honvéd tisztjelölt, a honvéd altisztjelölt, a korábban ilyen szolgálatot vagy korábban hadkötelezettség alapján katonai szolgálatot teljesítő személy és mindezek közeli hozzátartozója, élettársa.
- A Hjt. alapján közeli hozzátartozónak minősül: a házastárs, az egyenes ágbeli rokon, az örökbefogadott, a mostoha- és a nevelt gyermek, az örökbefogadó-, a mostoha- és a nevelőszülő, a testvér. (A Hjt. az új Ptk.-hoz kapcsolódóan pontosította a közeli hozzátartozó fogalmát; megjegyzést érdemel, hogy a törvény alkalmazásában testvérnek minősül a féltestvér is.) Az új Ptk. értelmező rendelkezései szerint hozzátartozó: a közeli hozzátartozó, az élettárs, az egyeneságbeli rokon házastársa, a házastárs egyeneságbeli rokona és testvére, és a testvér házastársa. A Hjt. egyes rendelkezéseinek végrehajtásáról szóló 9/2013. (VIII. 12.) HM rendelet rendelkezik az élettársi kapcsolat igazolásáról.

A rendelet szerint az élettársi kapcsolatban élés ténye az élettársi kapcsolat – élettársi nyilatkozatok nyilvántartásba történő – regisztrálása esetén az abban szereplő adatokról kiállított tanúsítvánnyal, ennek hiányában a honvédelmi szervezet személyügyi szervéhez benyújtott teljes bizonyító erejű magánokirat formájában megtett élettársi nyilatkozattal igazolható. (Az azonos nemű személyek – bejegyzett – élettársi kapcsolatáról nem az új Ptk., hanem a 2009. évi XXIX. törvény rendelkezik.)

## Okozati összefüggés

A szolgálati jogviszony fennállásán túl a felelősség megállapításának további feltétele, hogy a kár a károsultat a szolgálati jogviszonyával összefüggésben érje. Ez nem csak munkakört jelent, annál sokkal szélesebb kategória. Ide tartoznak például:

- a munkavégzés során,
- a munkavégzéshez kapcsolódó előkészítő és befejező tevékenységek közben,
- a személyes szükségletekkel (étkezés, tisztálkodás) kapcsolatban bekövetkezett károk és balesetek is.

## A HONVÉDSÉG KÁRTÉRÍTÉSI FELELŐSSÉG ALÓLI MENTESÜLÉSE ÉS A KÁRMEGOSZTÁS SZABÁLYAI

A Hjt. rendelkezései alapján mentesül a honvédség a felelősség alól, ha bizonyítja, hogy a kár a működési körén kívül eső elháríthatatlan ok miatt következett be, vagy azt kizárólag a károsult elháríthatatlan magatartása okozta.

A bevezetésben már érintettem a működési kör munkajogi fogalmát, ezt szükségesnek tartom az alábbiakkal kiegészíteni. A Hjt. a működési kört tulajdonképpen a szolgálati viszony körében szabályozza példálózó jelleggel. Eszerint a szolgálati viszony körébe tartoznak különösen a honvédség feladatainak ellátásával összefüggő magatartásból, a használt anyag, felszerelés, berendezés és energia tulajdonságából, állapotából, mozgásából és működéséből eredő okok.

Ahhoz, hogy adott esetben megítélhessük, hogy a kár oka a honvédség működési körébe eső-e vagy azon kívüli, a honvédség működési körébe tartozó tényezők ismerete ad eligazítást. A Hjt. fenti rendelkezése alapján a honvédség működési körének valójában három összetevője jelölhető meg: a személyi, a tárgyi és a területi oldal.

a) Személyi oldal: a honvédség működési körébe tartozik az állomány tagjának a szolgálati jogviszony keretében kifejtett tevékenysége, függetlenül attól, hogy ez a tevékenység a honvédség érdekeit szolgálta vagy sem. Ennek megfelelően a honvédség működési körébe esik az állomány tagjának az a magatartása is, amikor tevékenysége ellátása során figyelmetlenségével az állomány más tagjának vagy tagjainak balesetét idézi elő, vagyontárgyait megrongálja.

b) Tárgyi oldal: ez alatt a honvédség rendelkezésére álló épület, anyag, gép, berendezés, energia, felszerelési tárgy stb. tulajdonságából, állapotából, működéséből stb. eredő okokat kell érteni, és pedig függetlenül attól, hogy a működés rendeltetészerű-e vagy rendeltetésellenes.

c) Területi oldal: ha az állomány tagja a tevékenységét rendeltetészerűen a szolgálati helyen kívül is ellátja, az e körben történt károsodásának okát működési körön belül esőnek kell tekinteni.

### A kárviselés arányának meghatározása, a kármegosztás

A Hjt. rendelkezései szerint nem kell megtéríteni a kárnak azt a részét:

- a) amelyet az állomány tagjának vétkes magatartása idézett elő, vagy
- b) amely abból származott, hogy az állomány tagja a kárenyhítési kötelezettségének nem tett eleget.

a) Nem szolgáltna az állomány tagjának a károk megelőzésére nevelését, illetőleg a honvédség indokolatlan felelőssé tételeit jelentené, ha a Hjt. teljesen figyelmen kívül hagyná az állomány tagjának magatartását saját kára bekövetkeztében. Erre figyelemmel a honvédség nem köteles megtéríteni a kárnak azt a részét, amely az állomány tagjának vétkes (szándékos, gondatlan) magatartásával összefüggésben következett be. (Tekintettel arra, hogy jelen dolgozatom célja nem a munkajogi felelősségtan részletes bemutatása, ezért csak a fentiek kiemelését tartom indokoltnak.)

Szándékosságról akkor beszélünk, ha a károsult magatartásának következményeit kívánja, vagy e következményekbe belenyugszik. Gondatlanság esetén a károsult előre látja magatartásának lehetséges körülményeit, de könnyelműen bízik azok elmaradásában, valamint amikor a károkozó a következmények lehetőségét azért nem látja előre, mert a tőle elvárható figyelmet vagy körültekintést elmulasztja.

b) A kárenyhítési kötelezettségre a legkézenfekvőbb példa a következő. Egy szolgálati helyen bekövetkezett személyi sérüléssel járó baleset után haladéktalanul orvosi segítséget kell igénybe venni, és az orvosi kezelést a gyógyító eljárás befejezéséig folytatni kell. Ha az állomány tagja kárenyhítési kötelezettségének nem tesz eleget, a honvédség annyiban mentesül(het), amennyiben az állomány tagjának mulasztása közrehatott állapotának súlyosabbá válásában.<sup>6</sup>

## BIZONYÍTÁSI TEHER

A bizonyítási teher a következőképpen alakul: az állomány tagjának kell bizonyítania a kár bekövetkeztét; a kár mértékét; továbbá azt, hogy a károkozás a szolgálati jogviszonyával okozati összefüggésben következett be.

A működési kör áttekintésekor már említettem, hogy a szolgálati viszony körébe tartoznak különösen a honvédség feladatainak ellátásával összefüggő magatartásból, a használt anyag, felszerelés, berendezés és energia tulajdonságából, állapotából, mozgásából és működéséből eredő okok. Ha az állomány tagja a tevékenységét rendeltetésszerűen a szolgálati helyen kívül is ellátja, az e körben történt károsodásának okát működési körön belül esőnek kell tekinteni.

## A KÁRTÉRÍTÉS ELEMEI, MÉRTÉKE ÉS MÓDJA

A szabályozás az alábbiak szerint változott. Az új Ptk. hatálybalépésére tekintettel a honvédség köteles megtéríteni a károsult:

- a) elmaradt jövedelmét,
- b) vagyonában beállott értékcsökkenését,
- c) a sérelemmel és ennek elhárításával összefüggésben felmerült indokolt költségeit.

Lényeges változás, hogy a:

*d) honvédség köteles megfizetni az állomány tagjának személyiségi jogainak megsértésével összefüggésben felmerült sérelemdíját.*

a) Az elmaradt jövedelem megállapításánál figyelembe kell venni az elmaradt illetményt és annak a rendszeres juttatásnak a pénzbeli értékét, amelyre a károsult a szolgálati jogviszony alapján az illetményen felül jogosult, feltéve, ha azt a károkozás bekövetkezését megelőzően rendszeresen igénybe vette. Figyelembe kell venni továbbá a szolgálati jogviszonyon kívül elmaradt jövedelmet is (azaz a sérelem folytán elmaradt rendszeres, jogszerűen megszerzett jövedelmet), továbbá azt a jövőbeni változást, amelynek meghatározott időpontban való bekövetkezésével előre számolni lehet. Elmaradt jövedelemként kell figyelembe venni a természetbeni juttatásokat is. Nem kell megtéríteni az olyan szolgáltatások értékét, amelyek rendeltetésük szerint csak szolgálatteljesítés esetén járnak, így különösen az étellemezés, a munka- és védőruha-ellátás, továbbá a költségtérítés címén járó összeget. Új szabály, hogy az elmaradt jövedelem kiszámításánál a társadalombiztosítási szabályok szerinti járulékokat kell levonni.

<sup>6</sup> Dr. Ferencz Jácint: Kár érte? – A munkáltatói kárfelelősség változása. Széchenyi István Egyetem Állam- és Jogtudományi Doktori Iskola: Az állam és jog alapvető értékei a változó világban című konferencia tanulmánykötete. Győr, 2012. <http://www.dfk-online.sze.hu/images/egyedi/.../ferencz.pdf> (letöltve: 2014. 03. 01.)

b) A vagyonban beállott értékcsökkenés azt jelenti, hogy a károsult valamely dolga megsemmisül, megsérül, eltűnik, elveszik. Ilyenkor a kár összege a dologban, közvetett módon pedig a károsult vagyonában bekövetkezett értékcsökkenés.

A dologi kár összegének kiszámításánál a kártérítés megállapításának időpontjában érvényes fogyasztói árat kell figyelembe venni. A kártérítés összegét az avulás figyelembevételével kell megállapítani. Ha a dologban okozott kár az érték csökkenése nélkül kijavítható, kártérítésként a javítási költséget kell megállapítani. Ha a károsult dolog jellege lehetővé teszi, a honvédség a kárt természetben téríti meg.

c) A sérelemmel és ennek elhárításával összefüggésben felmerült indokolt költségekre példa, ha az állomány tagja balesetet szenved és ezzel összefüggésben ápolásával, rehabilitációjával összefüggésben költségek merülnek fel (pl. kezelések díja, gyógyszerek ára, szállítási költség, speciális gyógyászati segédeszközök ára, diétás étkezés költségei stb.). Az egyéb költségek megtérítésének az állomány tagja egészségében okozott károk körében lehet helye. Így például ilyen alapon kell megtéríteni az állomány hozzátartozójának, élettársának beteglátogatási költségeit, a gondozás, a ház körüli munkák ellátásával felmerült kiadásait stb., mivel a Hjt. legutóbbi módosítása szerint a honvédség köteles megtéríteni az állomány tagja közeli hozzátartozójának vagy élettársának a károkozással összefüggésben felmerült kárát és indokolt költségeit.

d) A korábban hatályos Ptk. nem határozta meg a nem vagyoni kár fogalmát, illetve azokat az eseteket, amelyekben ilyen jellegű kár felmerülhet, így a korábbi szolgálati törvények sem adtak további támpontot a nem vagyoni kár, illetve kártérítés értelmezéséhez.

## Mi a sérelemdíj?

A sérelemdíj jogintézménye többletlehetőséget biztosít a jogkövetkezmények alkalmazásával elérni kívánt cél megvalósítása szempontjából. Az új Ptk. 2:52. §-ához fűzött indokolás szerint *a sérelemdíj a személyhez fűződő jogok megsértésének vagyoni elégtétellel való közvetett kompenzációja és egyben magánjogi büntetése*. A kompenzációra és elégtételre való törekvés a jogvédelemre szoruló sértettnek, míg a büntetés a jogsértőnek szól (visszatartási cél). E kettős funkció szélesebb körben ad lehetőséget a sérelemdíj összegének meghatározása során a körülmények mérlegelésére.

Megállapítható, hogy mind a polgári, mind a munkajogunkban – ideértve a közszolgálati és szolgálati törvényeket is – a személyiségi jogok megsértésének szankciójaként eddig a fentiekben bemutatott nem vagyoni kártérítés szerepelt, melyet felváltott a sérelemdíj jogintézménye mint vagyoni elégtétellel történő közvetett kompenzáció (Mt. 9. §, Ptk. 2:52. §). A bíróság mérlegelése szerint állapítja majd meg a sérelemdíj mértékét, mely attól független, hogy a jogsértésen kívül érte-e további hátrány a sértettet. A díj nagysága szempontjából csak annak lesz jelentősége, hogy a munkavállalót, az állomány tagját érte-e személyiségi jogi sérelem a munkáltató részéről, pl. a nagy nyilvánosság előtt, vagy a sajtóban történt-e ez stb. Fontos tehát kiemelni, hogy a sérelemdíj megállapításának nem feltétele a kárbizonyítás, de mögötte a munkajogi (munkáltatói és munkavállalói, honvédség és állomány tagja) kártérítési felelősségi szabályok alkalmazandóak. *Ez egyúttal azt is jelenti, hogy a munkáltató a működési körében keletkezett valamennyi személyiségi jogi sérelemért sérelemdíjat, illetve adott esetben kártérítést is köteles lesz fizetni.*<sup>7</sup> Fontos szabály, hogy a

<sup>7</sup> Dr. Berke Gyula: Az új Ptk. munkajogi hatásai. Penta Unió Oktatási Centrum, 2014. március 20., <http://www.penta.hu> (letöltve: 2014. 03. 20.)

sérelemdíjat egy összegben kell meghatározni a bíróságnak, tekintettel a jogsértés súlyára, a felróhatóság mértékére és a jogsértésnek a sértettre és a környezetre gyakorolt hatására.

## EGYÉB SZABÁLYOK

A honvédség köteles megtéríteni az állomány tagja közeli hozzátartozójának vagy élettársának a károkozással összefüggésben felmerült kárát és indokolt költségeit. *Új elem a Hjt.-ben, hogy a honvédség köteles megfizetni az állomány tagja közeli hozzátartozójának vagy élettársának a személyiségi jogainak megsértésével felmerült sérelemdíját is.*

A Hjt. lehetővé teszi a járadék formájú kártérítést, amely általában a tartásra jogosult közeli hozzátartozónak okozott kár megtérítésének formája. (Rendszerint járadékot kell megállapítani akkor, ha a kártérítés a károsult vagy vele szemben tartásra jogosult közeli hozzátartozója vagy élettársa tartását, vagy tartásának kiegészítését hivatott szolgálni.)

Ha a kár pontos összegének – vagy egy részének – meghatározására nincs mód, az általános kártérítés megállapítható átalányban vagy járadékként is. Az általános kártérítésnek a károsult teljes anyagi kárpótlására alkalmasnak kell lennie. Ha a károkozással összefüggésben az állomány tagja meghalt, eltartott hozzátartozója a fentiekben említettek kivül olyan összegű tartást pótló kártérítést is igényelhet, amely szükségleteinek a sérelem előtti színvonalon való kielégítését biztosítja, figyelembe véve a tényleges és az elvárhatóan elérhető jövedelmét is. Meg kell téríteni azt a kárt is, amelyet a károsult a sérelemből eredő fogyatékosága ellenére, rendkívüli munkateljesítménnyel hárít el.

## A káronszerzés tilalma

Fontos hangsúlyozni, hogy a kártérítés következtében a károsult előnyösebb helyzetbe sem kerülhet a károsodást megelőző helyzetnél, ennek indoka pedig a kárnszerzés tilalma. Kárnszerzésnek minősülnek például a társadalombiztosítási szolgáltatások, így ezeket le kell vonni a kártérítés összegéből. A 2014. március 15-től hatályos szabályok szerint a sérelemdíj összegéből kizárólag azt az összeget kell levonni, amelyhez a sérelemdíjra jogosult a honvédség által, a javára megkötött biztosítás révén jut. A fenti példákon túl a Hjt. – a korábbi előírások megtartásával – tételesen szabályozza a kárnszerzés tilalmát.

## AZ ELÉVÜLÉS SZABÁLYAI

Általánosságban megállapítható, hogy az idő folyásának nagy jelentősége van a munkajogviszonyból, valamint a közszolgálati és szolgálat jogviszonyokból eredő jogok (igények) érvényesíthetősége szempontjából. Jogának gyakorlásával indokolatlanul senki nem késlekedhet, mivel az a másik felet aránytalanul nehéz helyzetbe hozná. Az igény a fél (jelen esetben az állomány tagja) valamilyen követelését jelenti, amelyet a szolgálati viszonyra vonatkozó szabály alapo meg. Az igény tehát a követelésnek azt az állapotát jelöli, amikor az már az érvényesíthetőség (kikényszeríthetőség) szakába lépett.<sup>8</sup>

Az elévülés általános szabályai a fent említett jogviszonyok esetén lényegében azonosak. A jelenleg hatályos Hjt. ezért továbbra is fenntartja az ún. „szakaszos elévülés” intézményét, amely a károkozáshoz kapcsolódó relatíve önálló igények elévülési idejének eltérő kezdő időpontjait állapítja meg és a járadékigényre vonatkozó elévülési szabályok sem módosultak.

<sup>8</sup> Dr. Miholics Tivadar: Magyar Munkajog I. kötet. Unió Lap- és Könyvkiadó Kft., 1994, 23.§, 55–56.



Új szabály, hogy a személyiségi jog bűncselekménnyel történő megsértéséért (pl. rágal-mazásért) járó sérelemdíj megfizetésére irányuló igény 5 év alatt, ha pedig a büntetethezőség elévülési ideje ennél hosszabb, ennek megfelelő idő alatt évül el.

## A HONVÉDSÉG FELELŐSSÉGÉNEK MEGÁLLAPÍTÁSA

A munkáltatói jogkört gyakorló a károkozástól való tudomásszerzéstől számított 15 napon belül köteles a károsultat felhívni kárigényének előterjesztésére. A munkáltatói jogkört gyakorló a kárigény bejelentésétől számított 15 napon belül írásban tájékoztatást nyújt a károsultnak az eljáró honvédségi szervezetről és az eljárás módjáról. Az elsőfokú kártérítési eljárás során a kártérítési igényt a beérkezéstől számított 60 napon belül indokolt határozattal kell elbírálni. Az állomány tagja az elsőfokú határozat ellen a közléstől számított 15 napon belül írásban fellebbezést nyújthat be. A fellebbezést az arra jogosult szerv 30 napon belül köteles elbírálni. A határidő egy alkalommal 30 nappal meghosszabbítható. Amennyiben a fellebbezés elbírálására jogosult szerv az elsőfokú határozatot helybenhagyja, és a fellebbezést elutasítja, az állomány tagja 30 napos jogvesztő határidőn belül keresettel a bírósághoz fordulhat.

A Hjt.-ben rögzített lényeges szabály, hogy amennyiben a kártérítés megállapítását követően a károsult körülményeiben lényeges változás következik be, a megállapított kártérítés módosítását a károsult, vagy a miniszter által a korábban megjelölt rendeletben kijelölt honvédségi szervezet is kezdeményezheti.

*Újdonság, hogy a honvédség az állomány kártérítésre jogosult tagjától, vagy annak közeli hozzátartozójától vagy élettársától a munkavégzésből származó jövedelméről, jövedelmi viszonyairól évente igazolást kérhet.*

A kártérítési eljárás rendjét, a kártérítésre irányuló igény elbírálására jogosult szervezetet, a szolgálati betegségek körét a miniszter rendeletben határozta meg. Ez a kártérítési felelősségről, valamint egyes meg nem térülő károk leírásának és törlésének szabályairól szóló 10/2013. (VIII. 12.) HM rendelet.

A rendelet többek között tételesen nevesíti az egyszerű ténybeli és jogi megítélésének nem minősülő kárigényeket és ezáltal a kárigény elbírálására első fokon jogosult szervezetet is megjelöli, akként, hogy a kárigény elbírálására elsőfokon az állományilletékes parancsnok rendelkezik hatáskörrel, ha a kárigény egyszerű ténybeli és jogi megítélésű, továbbá összege az 50 000 Ft-ot nem haladja meg. Tehát a nem egyszerű ténybeli és jogi megítélésű, vagy 50 000 Ft-ot meghaladó ügyben első fokon nem az állományilletékes parancsnok, hanem a HM központi pénzügyi feladatot ellátó szerve jár el.

A rendelet részleteiben meghatározza az igényérvényesítés eljárási rendjét, az elsőfokú kártérítési határozat rendelkező részének és indokolásának kötelező előírásait. Külön pontban szabályozza az elsőfokú határozat elleni fellebbezés eljárási rendjét, a jogerős határozattal megállapított kártérítés kifizetésének szabályait, egyúttal megjelöli a kifizetés teljesítése iránt felelős szervezetet.

A szolgálati betegségek körét a rendelet 2. sz. melléklete tartalmazza 36 pontban felsorolva, akként, hogy a szolgálati betegség megnevezését (A) összekapcsolja a szolgálati tevékenységgel (B).

## FELHASZNÁLT IRODALOM

- Dr. Barsi Ildikó: *A munkáltatói kártérítési felelősség jogalapjának új elemei a 2012. évi I. törvényben.* Magyar Bírói Egyesület, <http://www.mabie.hu/node/1850>
- Dr. Berke Gyula: *Az új Ptk. munkajogi hatásai.* Penta Unió Oktatási Centrum, 2014. március 20., <http://www.penta.hu>
- Dr. Ferencz Jácint: *Kár érte? – A munkáltatói kárfelelősség változása.* Széchenyi István Egyetem Állam- és Jogtudományi Doktori Iskola: Az állam és jog alapvető értékei a változó világban című konferencia tanulmánykötete. Győr, 2012, ISBN 978-963-7175-73-2 <http://www.dfk-online.sze.hu/images/egyedi/.../ferencz.pdf>
- Dr. Kun Attila: *Gazdasági racionalitás és munkajog. Az előreláthatósági klauzula esettanulmánya az új munka törvénykönyve tükrében.* Publicationes Universitatis Miskolcensis Sectio Juridica et Politica, Tomus XXXI. (2013) [http://www.matarka.hu/.../ISSN\\_0866-6032\\_tomus\\_31\\_201](http://www.matarka.hu/.../ISSN_0866-6032_tomus_31_201)
- Dr. Miholics Tivadar: *Magyar Munkajog I. kötet.* Unió Lap- és Könyvkiadó Kft., 1994. ISBN 963 8304 92 8
- Dr. Schnider Marianna: *A Munka törvénykönyve 2013. január 1-től.* Szakszervezeti kiskönyvtár XXXII.. Kiadó: Liga Szakszervezetek, Bp., 2012. december.

Carl von Clausewitz:

## A háborúról

A nagy francia forradalom, majd a napóleoni háborúk új korszak beköszöntét jelentették a hadviselésben. Elengedhetelenné vált az új, általános érvényű összefüggések megállapítása és rendszerbe foglalása. Ezt a kiváló porosz katona, hadtörténész, a korszak kétségtelenül legjelentősebb katonai teoretikusa, Carl von Clausewitz oldotta meg leginkább időtállóan. Legismertebb munkája a hadtudomány egyik alapművének számító könyve, A háborúról (Vom Kriege). Magyar nyelven mind ez ideig három fordítás készült a nagy lélegzetű munkáról, a legutolsó 1961-ben (szintén a Zrínyinél).

A Zrínyi Kiadónál most megjelent legújabb magyar nyelvű fordítás nem hiányozhat a katonák, a hadtudomány művelői, valamint a hadtörténelem, hadművészet iránt érdeklődő olvasók könyvespolcáról.

Már interneten keresztül is megvásárolható a kiadó közelmúltban megnyílt webáruházában! [www.shop.hmzrinyi.hu](http://www.shop.hmzrinyi.hu)

Zrínyi Kiadó, 2013

Fordította: Szabó Júlia

Előszó: Csikány Tamás

Szerkesztette: M. Szabó Miklós

708 oldal,

9000 Ft

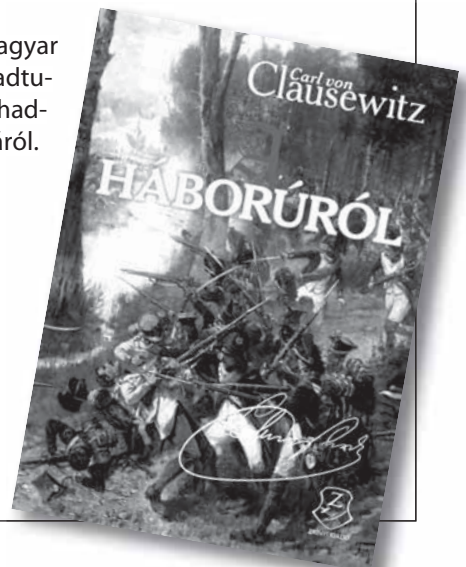

Reményi Ákos orvos százados –  
Helfferich Frigyes orvos ezredes:

## A PRO-, PRE- ÉS SZINBIOTIKUMOK SZEREPE A KÜLSZOLGÁLATRA VEZÉNYELT ÁLLOMÁNY EGÉSZSÉGÜGYI ALKALMASSÁGÁNAK MEGŐRZÉSÉBEN

*A Magyar Honvédség szövetségi szerepvállalása keretében katonáink a világ számos pontján teljesítenek missziós feladatokat. A költségesen kiképzett és a helyszínre juttatott állomány egészségügyi alkalmasságának megőrzése számos szempont – pl. a helyszíni gyógykezelés nehezítettsége, a betegség miatt kieső személyzet pótlásának logisztikai problémája – miatt a katoná-egészségügy kiemelt feladata. A szerzők azt vizsgálják, hogy a katonák átmeneti egészségügyi alkalmatlanságát leggyakrabban okozó infekciók kezelésében és megelőzésében lehet-e szerepe a manapság egyre szélesebb körben használt pro-, pre- és szinbiotikumoknak. A cikk hazai és nemzetközi kontrollált klinikai vizsgálatok áttekintése alapján mutatja be, ismerteti élettani és egyes kórképekben megismert szerepüket és válaszolja meg a kérdést.*

### PROBIOTIKUMOK, PREBIOTIKUMOK, SZINBIOTIKUMOK

Pasteur óta a mikrobákat a közvélemény egységesen betegséhordozóknak tartja, pedig a ténylegesen patogének aránya viszonylag alacsony. Valójában a legtöbb baktérium ártalmatlan, vagy egyenesen jótékony hatású a gazdaszervezet számára. A probiotikum mint szóösszetétel – szembeállítva az antibiotikum kifejezéssel – a görög bios (élet) szóból ered (jelentése: az életért), melyet először 1965-ben Lilly és Stillwell [11] vezetett be a szakirodalomba. Ma használt értelmre 1974-ből Parkertől származik [31], de pontos, napjainkban is elfogadott fogalmi meghatározását Fuller írta 1989-ben. Ez alapján a probiotikumok olyan, megfelelő számban jelen levő, élő mikroorganizmusok, melyek kedvező hatást gyakorolnak a gazdaszervezetre [8, 10]. Ezeket tartalmazhatják élelmiszerek, ún. étrend-kiegészítők, gyógyászati célra szánt tápszerek, vagy – a legszigorúbb minősítésnek is megfelelően – gyógyszerként is bejegyzett készítmények.

Probiotikumokra való utalást már az Ószövetségben is találhatunk. Eszerint Ábrahám hosszú életét a savanyított tej fogyasztásának köszönhette (Teremtés Könyve 18:8). Plinius i. e. 76-ban hasmenés ellen fermentált/aludttej fogyasztását javasolta [5]. A fagocitózis leírásáért 1908-ban Nobel-díjat kapott Mecsnyikov a kaukázusi pásztorok hosszú élettartama magyarázataként arra a következtetésre jutott, hogy táplálékukban a Lactobacillus tartalmú tejtermékek (kaukázusi kefir) csökkentik a bélben előforduló patogén, toxintermelő baktériumok arányát, így érve el a kedvező hatást [38]. 1917-ben Alfred Nissle német professzor olyan, első világháborúban harcoló katonákat vizsgált, akik a frontvonalon pusztító shigellózis-járványokban (hasmenéses betegség) nem betegedtek meg. A belőlük izolált és később róla elnevezett Escherichia coli altörzs volt az egyik első probiotikumként leírt mikroorganizmus [29]. Szintén a 20. század elején Tisser francia gyermekgyógyász azonosította először anyatejtáplált csecsemők székletéből a később Bifidobaktériumokként besorolt probiotikus baktériumokat, és javasolta azok használatát hasmenéstől szenvedő gyermekeknek [42].

Ahhoz, hogy a probiotikumok nagyobb arányban kifejtsek jótékony hatásukat, sokszor prebiotikumokat is alkalmaznak. Ezek olyan, az emberi szervezet számára emészthetetlen élelmiszer-összetevők (oligoszaharidok), melyekre nem hatnak a gyomor és a bélrendszer felső szakaszának emésztőenzimeit, éppen ezért változatlan formában képesek eljutni a vastagbélbe, és ott serkentik a jótékony hatású baktériumok szaporodását [8].

A probiotikumok és a prebiotikumok együttesét, vagyis olyan készítményeket, melyek alkalmazása során kettőjük előnyös hatása összegződik, szinbiotikumoknak nevezzük [13].

A probiotikumok előnyös tulajdonságainak felismerésével párhuzamosan az azokat tartalmazó termékek fogyasztása is emelkedik, egy 2008-as felmérés szerint forgalmuk Nyugat-Európában meghaladta az 1,4 milliárd eurós értéket, és az ágazat éves növekedése 7-8% [34].

## PREBIOTIKUS HATÁSÚ MIKROORGANIZMUSOK

A legfontosabb, igazoltan probiotikus hatású baktériumok a *Lactobacillus*ok és *Bifidobacterium*ok közé tartoznak, de ide sorolhatók néhány, más nemzetségbe tartozó baktériumok egyes fajainak (pl. *Streptococcus thermophilus*, *Streptococcus faecium*, *Escherichia coli*, *Bacillus clausii*, *Bacillus oligonitrophilus*, *Propionibacterium freudenreichii*) bizonyos törzsei, és nem bakteriális mikroorganizmusok, mint pl. egy élesztőgomba, a *Saccharomyces boulardii* és *cerevisiae* törzse is [8].

## A BÉLFLÓRA JELENTŐSÉGE

Szervezetünk legnagyobb felszínnel, a 7–9 méter hosszú és kb. 300–400 négyzetméteres bélrendszerünkön keresztül áll kapcsolatban a külvilággal. A felszívódási mechanizmusok mellett így hatalmas, potenciális támadási helyként szolgál a kórokozók és a toxikus anyagok számára is. A szervezet kialakított egy összetett védelmi rendszert, melynek fizikai megtestesülését a nyálkahártya hámsejtjei és a közöttük levő sejtkapcsoló struktúrák (tight junctions) képezik. Ezt erősítik a hámsejtek által termelt antimikrobiális peptidok és a felszínt borító nyákréteg (glycocalix) [6], mely biofilmréteget képezve fedi be a nyálkahártya felszínét, ezáltal nemcsak mechanikai, de kémiai barriert is képez a mikrobák behatolási kísérletével szemben [21]. A hámszövet és a bélnyálka mellett a bélsatorna mikrobiológiai ökoszisztémája (bélflóra) együttesen alkotja a tápcsatorna természetes védelmi rendszerét. A bélben normális körülmények között mintegy 200–400 baktériumtörzs található, ezek 99%-át 30-40 species (faj) teszi ki, többségük anaerob. Ez hozzávetőlegesen  $10^{14}$  baktériumot jelent, mely tízszer több mint az emberi test teljes sejtszáma, tömege kb. 3 kg. A széklet szárazanyag-tartalmának 40-60%-át teszik ki. Csíraszámuk a vékonybélben milliószer kevesebb, mint a vastagbélben [7].

A magzati életben a bél steril. Az újszülött először a szülőcsatornában kontaminálódik baktériumokkal. A normál hüvelyflórából az újszülöttbe jutó *Lactobacillus*ok az anyatej oligoszacharidjai (mint prebiotikumok) bifidogén hatására kolonizálódnak az újszülött bélrendszerében. A „jótékony” baktériumok ilyenkor 95-98%-ban dominálnak.

Vegyes táplálkozás hatására a hasznos flóra patogén és potenciálisan patogén baktériumokkal keveredik. A felnőtteknél 40-45%-os probiotikus flóra arányt jelölnek meg kívánatos alsó értéknek. Hazai felmérések alapján ez az arány nem haladja meg a 12%-ot [47]. Ekkorra a bélflórában négy meghatározó organizmus van jelen: a *Bacteroides*, a *Bifidobacteria*, az *Eubacteria* és a *Peptostreptococcus*. A kisebb számban jelen lévő organizmusok a szubdomináns flóra részét képezik. Ezek közé tartoznak a *Streptococcus* és – az

újszülöttkori kolonizáció során domináns, mostanra visszaszoruló – *Lactobacillus* genus, valamint az *Enterococcus*, a *Clostridium*, a *Bacillus* genus és a kis mennyiségben jelen lévő élesztőgomba. Létezik az ún. átmeneti mikroflóra is, melyet különböző exogén baktériumok alkotnak. Ezek a bevittelt követően sértetlenül haladnak át a beleken [7].

A természetes bélflórát alkotó baktériumokkal szembeni immuntolerancia kifejlődésének pontos mechanizmusa a mai napig sem tisztázott teljes mértékben, azonban számos tényezőt ismerünk, melyek által a mikrobák jelenléte nem aktiválja a szervezet immunrendszerét. Közülük a legfontosabb, hogy ezen organizmusok általában nem hatolnak át a bélnyálkahártya sejtrétegén, vagy ha mégis, akkor a mukozális immunrendszer gyorsan hatástalanítja őket, így nem indul be szisztémás immunválasz [23].

A gasztrointesztinális nyálkahártya a szervezet legnagyobb immunszerve (mucosa-associated lymphoid tissue – MALT) is egyben, melyet együttműködő mechanizmusok komplex hálózata alkot, benne citokinek, antitestek és lymphocyták. Az ember celluláris immunrendszerének mintegy 80%-a itt található. A bél korai kolonizációja szerepet játszik ennek érésében is, mert szekretoros IgA-t termel, befolyásolja a fagocitaaktivitást és az antigén-prezentáció folyamatát [47].

Az egészséges bélflóra, kolonizációjuk akadályozásával, védelmet biztosít számos patogénnel szemben [33]. Biztosítja a bélnyálkahártya permeabilitásának épségét, és segíti a szervezet számára szükséges tápanyagok felszívódását; közvetlenül vagy speciális fehérjék termelésével gátolja az idegen baktériumok megtelepedését; védi a bélnyálkahártya sejteinek épségét is [2]. Energiaszükségletünk kb. 10%-át biztosítják pl. olyan metabolitok termelésével (arginin, glutamin, rövid láncú zsírsavak), melyeket a bélhámsejtek fő energiaforrásként használnak. Közreműködnek az elfogyasztott, emészthetetlen poliszacharidok lebontásában, szerves anyagok felszívódásában (kalcium, magnézium, vas) és számos, a szervezet számára nélkülözhetetlen vitamint (tiamin, folsav, K-vitamin, pyridoxin) termelnek.

Ha az emésztőrendszer védelmi mechanizmusai gyengülnek, olyan eseménysor mehet végbe, mely káros a szervezet számára, és megbetegedéshez vezethet. Ilyenkor a mikroorganizmusok kórokozóvá válva a nyálkahártyán gyulladással reagálva indíthatnak be. Ez a bélfalra kiterjedő, erőteljes lokális immunválasz megváltoztatja annak permeabilitását, mely a felszívódási mechanizmusok zavarát okozhatja, vagy akár a kórokozók szétterjedésével szeptikus folyamatok (SIRS/Systemic Inflammatory Response Syndrome, vagy sokszervi elégtelenség – MOF/Multi Organ Failure) oka lehet [47].

## A PROBIOTIKUMOK HATÁSMECHANIZMUSA

Eddigi ismereteink alapján a probiotikumok számos területen fejtenek ki jótékony hatást. Segítenek megőrizni vagy visszaállítani a normál bélflórát például fertőzéseket, antibiotikumkúrát vagy onkológiai kezelést követően. Csökkentik a béltartalom pH-értékét, részt vesznek az emészthetetlen tápanyagok lebontásában, a karcinogének béllumenből való eltávolításában, különböző vitaminokat szintetizálnak, javítják az árványi anyagok felszívódását [7]. Gátolják a patogén kórokozókat, melynek egyik mechanizmusa, hogy ún. „bakteriális interferencia” révén versengenek velük a táplálékért. Akadályozzák a patogének megtapadását a mucosához. Ennek során kórokozókhoz hasonlóan adhezineket (a bélnyálkahártyasejtek membránján levő specifikus receptorok felismerésére képes molekulák) termelve megtapadnak, így számos behatoló kórokozóval szemben biztosítanak védelmet, amelyek között megemlíthetők a *Clostridium*, *Escherichia coli*, *Salmonella*, *Shigella* és *Pseudomonas* törzsek egyes tagjai, valamint a *Candida albicans* és egyéb mikroorganizmusok [22, 33]. További hatások, hogy a probiotikus baktériumok által termelt tejsav csökkenti a

colon pH-értékét, ezáltal gátolja a különböző, esetlegesen vagy szükségszerűen megjelenő anaerob baktériumok növekedését, mely – toxintermelők esetén – lehetőséget nyújt arra, hogy a patogén ne tudjon feldúsulni toxintermelés beindulásához szükséges mennyiségre. Egyes probiotikumok antimikrobiális vegyületeket is termelnek (hidrogén-peroxid, bakteriocin, bakteriolizin), továbbá pl. a tejsav-baktériumok nem termelnek bomlasztó anyagokat, így ha túlsúlyba kerülnek, csökkentik a patogének toxintermelő kapacitását [4, 45].

A probiotikumok immunmoduláló hatása is a patogén mikrobák kompetitív gátlása révén valósul meg. A probiotikumok a bél epitheliális felszínén lévő dendritikus sejtek – mint antigén-prezentáló sejtek – Toll-like 4 receptoraihoz kötődve a naiv T-sejtek differenciálódását a Th1, illetve a T-regulátor sejtek dominanciája irányába tolják el. Az utóbbiak által termelt citokinek (IL-2, IL-12, IFN-gamma) túlsúlya az immuntolerancia kialakulását és a természetes adaptív immunitást segíti a kórokozókkal szemben. Csökkent Th1 citokintermelés esetén az ellenálló képesség csökken, gyakoribbak és súlyosabbak a szervezetünket érő fertőzések. A korai citokinkörnyezet megszabja, hogy a dendritikus sejtek által prezentált antigén immunogén vagy tolerogén hatást vált-e ki az adaptív immunsejtekből. Probiotikumok hiányában a korai kolonizáció elmaradása (császárszülés), illetve patogén mikrobák korai megtelepedése (bakteriális vaginózis) esetén Th2 típusú citokintúlsúly alakul ki, amely kedvez az allergia, atópia, autoimmun folyamatok kialakulásának [3, 44].

A tejsavtermelő baktériumok stimulálják a nonspecifikus immunválaszt, serkentik a TNF-alfa, az IL-6 és az IL-10 termelést is, viszont csökkentik a proinflammatorikus citokinek képződését, baktericid proteineket termelnek, serkentik az epithelsejtek defenzin és a szekretoros IgA-termelést, és erősítik a mukózabarriert, ami kedvező a gyulladással és az allergiás/atópiás kórképek megelőzésében és kezelésében [4, 45]. A megváltozott immunválasz következtében a bélrendszertől távoli helyeken is megfigyelhető a kórokozók, illetve a gyulladással szembeni védetség [27].

## A PRO- ÉS PREBIOTIKUMOK SZEREPE KÜLÖNBÖZŐ KÓRKÉPEKBEN

A probiotikumok jótékony hatását már számos kórállapotban – az ún. evidence based medicine (EBM) elveinek megfelelően –, tehát objektív, kettős vak-, placebo-kontrollált vizsgálatok alapján bizonyították.

### Különböző bélbetegségek

A prebiotikus étkezési rostok a székletmennyiség növelésével javítják a bélmotilitást, rövidül a tranzitidő, a toxikus anyagcseretermékek kevesebb ideig tartózkodnak a bélben, csökken a nyálkahártya-irritáció, a gyulladással és kedvezőtlen immunreakciók, valamint a karcinogenezis. A probiotikumok a kórokozók kompetitív gátlásával megakadályozzák a táplálék káros bakteriális fermentációját, a bélben csökken a gázképződés, a bélfal feszülése és a hasi fájdalom. A *Lactobacillus* alfa galaktozidáztermelés révén csökkentik a laktózingintolerancia és a társuló irritábilis bélszindróma (IBS) tüneteit [39]. A vékonybél bakteriális túlburjánzása esetén *Lactobacillus paracasei* ssp *paracasei* CRL-431 törzs adásával kevesebb a napi székletszám, a probiotikumok kedvező hatása H2 kilégzéssel vizsgálattal objektívizálható [12]. Divertikulitisz kezelése során a betegek tartósabban maradnak panaszmentesek probiotikumok kiegészítő alkalmazása mellett [47].

A probiotikumok jótékony hatása igazolódott autoimmun gyulladással járó bélbetegségekben, colitis ulcerosában és Crohn-betegségben is. Egyes vizsgálatok szerint colitis ulcerosában a *Bifidobacterium* által erjesztett tej fogyasztása szignifikánsan csökkenti a betegség aktívi-

tását, és javítja a bélnyálkahártya szöveti képét [7]. A betegség egyes súlyos eseteiben teljes vastagbél-eltávolításra kerül sor. Ilyenkor a vékonybélből ún. pouch kerül kialakításra, melynek gyulladása a pouchitis. A probiotikumok sikeresen alkalmazhatók a pouchitis remissziójának fenntartásában, hasznukat a szövettani kép javulása is alátámasztja [14]. Crohn-betegségben is kimutatható a bélflóra megváltozása, a Bifidobaktérium és a Lactobacillus törzsek számbeli csökkenése, melyek pótlásával zajlott vizsgálatok a betegségaktivitás csökkenését igazolták [7].

Meier és munkatársai irradiációs kolitisz kezelésében azt tapasztalták, hogy a Lactobacillus, Bifidobacterium és Streptococcus thermophilus törzsekből álló VSL-3 készítmény hatására csökken a hasmenések száma és az irradiációs nyálkahártya-károsodás mértéke [26].

A gyulladással járó kórfarmákban feltételezhető hatásmechanizmusok között a Lactobacillusok már ismertetett antiinflammatorikus citokin termelése, a fagocitózist és a plazmasejtekre kifejtett IgA termelést fokozó hatása játszhat szerepet. Jó eredmények tapasztalhatók a virális/bakteriális gastroenteritiszek probiotikumokkal történő prevenciójában és terápiájában. Gyermekek akut gastroenteritiszének kezelésében az azonnali rehidráció mellett elkezdett probiotikus terápia az European Society of Pediatric Gastroenterology Hepatology Nutrition Working Group (ESPGHAN) ajánlása [16]. Metaanalízisek tanulságai alapján a leghatásosabb törzs a Lactobacillus rhamnosus (EBM: Ia szintű evidencia). A Lactobacillus rhamnosus speciális rotavírus-ellenes IgA antitesttermelése révén a – leggyakoribb gyermekkori hasmenés okaként szereplő – rotavírus-fertőzés lezajlásának idejét jelentősen megrövidíti. A *B. bifidum*nak és a *S. thermophilus*nak a nozokomiális virális hasmenések prevenciójában van szerepe [7]. Megfigyelték, hogy korreláció mutatható ki a laktobacillusok csökkenése és a nekrotizáló enterokolitisz előfordulása között [36]. A laktobacillusok laktáztermelés révén mérséklék a laktóztolerancia tüneteit [32]. Klinikai vizsgálatok igazolták a probiotikumok hatékonyságát a fejlődő országokba, trópusi területekre utazók hasmenésének megelőzésében. Az esetek 85%-ában igazolható fertőzőes eredet (leggyakoribb kórokozó az enterotoxikus *E. coli*), a fennmaradó részben a szervezet számára szokatlan élelmiszer-összetevők és azok elkészítési módja a kiváltó ok. Az ún. ételmérgezésekhez kapcsolódó hasmenések különböző mikrobiális toxinok, illetve vegyi anyagok következményei. Ezek a Na-glutamát, a nehézfémek, inszekticidok és természetes toxinok, melyek baktériumokban, gombákban és egyes tengeri halakban találhatóak. A probiotikumoknak, többek között az *S. thermophilus*nak, *L. bulgarius*nak, *L. acidophilus*nak és *B. bifidum*nak az ún. utazók hasmenésére kifejtett preventív hatását számos klinikai vizsgálat igazolta [7]. Az előzőekben bemutatott és igazolt preventív hatás, valamint a vírus okozta hasmenésre, dózisfüggő módon gyakorolt kedvező eredmény ellenére az invazív baktériumok okozta, már zajló hasmenést kevésbé befolyásolják [40, 41].

Fogyasztásuk segíti egyes bakteriális kórképek kezelése során alkalmazott, széles spektrumú antibiotikus kezelés miatt kialakuló diszbakteriózis, bélnyálkahártya-károsodás és következményes – az antibiotikum-terápiában részesülők 5–30%-ában jelentkező – hasmenés (AAD-Antibiotic Associated Diarrhoea) megelőzését és kezelését [18, 20]. Ennek klinikai lefolyása az enyhe hasmenéstől a súlyos, akár letális szövődeményekkel járó formáig terjedhet [25]. Megfigyelések szerint bármely antibiotikum alkalmazása során felléphet, de leggyakrabban az ún. aminopenicillinek, 3. generációs cefalosporinok, linkozaminok és egyes fluorokinolonok (pl. levofloxacin) adásakor fordul elő [18, 25]. Az AAD kialakulása akár 52%-kal csökkenthető probiotikumok alkalmazásával. Megjegyzendő, hogy az antibiotikus kezelés hatására ritkán kialakuló súlyos, *Clostridium difficile* okozta ún. pseudomembranosus colitis kezelésének önmagában a probiotikum nem lehet az eszköze. Ez csak a komplex gyógyszeres kezelés részeként ajánlható [20].

## Allergiás kórképek

Számos klinikai vizsgálat biztató eredményekről számolt be a pro- és prebiotikumok alkalmazását illetően allergiás kórképekben (allergiás rhinitis, asztma bronchiale, atópiás dermatitis, IgE mediált ételallergia). A fent bemutatott mechanizmus alapján segítik a T-sejtek differenciálódását (Th1/Th2), mely révén fokozódik az IgA válasz, és csökken az allergiában szerepet játszó IgE produkció [4, 45].

## Felső légúti infekciók

A felső légúti infekciók a leggyakoribb kórképek. Magas számukból adódóan leginkább felelősek az átmeneti munkaképesség csökkenésért, munkaképtelenségért. Számos vizsgálat foglalkozott a probiotikumok ezen betegségekre gyakorolt hatásával. Kedvezőnek találták, hogy a kórokozókra kifejtett közvetlen hatásai mellett a Th1 típusú citokintermeléssel a patogénnel szembeni természetes gyulladáshoz való válaszreakciót erősítik. Ez a prevenció és a kialakult betegségek alakulásában is nyomon követhető. Megfigyelték, hogy probiotikum adásával csökkenthető például a nozokomiális infekciók incidenciája, és a kezelés részeként adva a kialakult fertőzések is hamarabb gyógyulnak, így csökkenthető az antibiotikumok alkalmazásának szükségessége. Ennek révén kivédhető vagy mérsékelhető a kórházban szerzett és antibiotikum-asszociált hasmenés (AAD) előfordulása, és ha mégis kialakul, hamarabb gyógyul [37, 48].

Randomizált, vak, multicentrikus, paralellesoportos, placebókontrollált felmérések alapján visszatérő légúti fertőzések esetén a *Bacillus clausi* alkalmazása a kezelést követő három hónapban mérsékelte a légúti fertőzés előfordulásának esélyét, illetve bekövetkezése esetén lecsökkentette azok időtartamát [24, 43].

A metaanalízisek egyik legelismertebb gyűjteménye a – napjainkban több mint 60 ország 6000 kutatója által folyamatosan bővülő, Archie Cochrane (1909–1988) brit kutató tiszteletére elnevezett – Cochrane-adatbázis egy elemzése 14 randomizált, kontrollált (RTC) vizsgálat 3451 betege adatainak metaanalízise alapján biztonságosnak és hatásosnak találta a probiotikumok használatát felső légúti infekciók megelőzésében. Ez alapján a placebóval kezelt betegcsoporthoz képest kevesebb volt az akut felső légúti infekciók száma, így csökkent az antibiotikum felhasználás (EBM: A-típusú evidencia) [17].

Az orr- és melléküreghrendszer gyulladáshoz vezető betegségeivel és kezelésével foglalkozó nemzetközi konszenzus-tanulmány, az EPOS 2012 (European Position Paper on Rhinosinusitis and Nasal Polyps 2012) az akut rhinosinusitis kezelési lehetőségeinek ismertetésekor a probiotikumokat a virális eredetű megbetegedések prevenciójában, az ún. EBM elveinek megfelelően a legerősebb, azaz Ia szintű/ A típusú evidencia ajánlással javasolja [9]. Ez a kedvező terápiás eredmény sajnos a krónikus rhinosinuitissal kapcsolatos vizsgálatokban nem volt igazolható [28].

## A pro- és prebiotikumok hatása egyéb kórképekben

Májbetegknél a *Staphylococcus* és az *E. coli* baktériumok javára eltolódó bélflóra szinbiotikumokkal történő kezelésekor a patogénnel aránya visszaszorul, ezáltal csökken a kóros bomlástermékek mennyisége, így az ammóniaszint is, mely a hepaticus encefalopátia kezelésében hozhat eredményt. Az endotoxinémia csökkentése az alkoholos és a nem alkoholos májkárosodásoknál a májfunkciók javításában kedvező, a gyulladáshoz vezető folyamat gátlása késlelteti a zsírmáj, a fibrózis, a cirrózis és a karcinogenezis létrejöttét [15].



A prebiotikumok képesek mérsékelni az oszteoporózis és az oszteopenia, valamint egyes hiányállapotok kialakulását. A tejsav hatására bekövetkező pH-eltolódás javítja az ásványi anyagok (kalcium, magnézium, vas, cink) oldódását, segíti biohasznosulásukat, valamint az oligoszaharidák megkötik ezen ionokat, és azokat a vastagbélbe juttatva lehetővé teszik nagyobb arányú felszívódásukat [7].

A vizelet oxalátszintjének növekedése fokozott rizikót jelent vesekőképződés szempontjából. A probiotikus baktériumok az oxalát bélből történő visszaszívódásának gátlásával segíthetnek ezen kövek kialakulásának megelőzésében [47].

A pro- és prebiotikumok a koleszterin-anyagcsere különböző lépéseibe beavatkozva, képesek a szérumban a koleszterinszintjét csökkenteni [46]. A prebiotikumok modulálják a gasztrointesztinális peptideket, a motilitást és az éhségérzetet. Rövid szénláncú zsírsavak képzése révén befolyásuk van a glukózanyagcsere szabályozására és az inzulinrezisztenciára is. Az oligofruktóz gátolja a hepatikus lipogenezist, csökkenti a trigliceridszintet. A propionsav gátolja a HMG-CoA redukáz, amelynek a koleszterinszintézisben van szerepe. Gátolja a glukoneogenezist, csökkenti a szérumban a szabadzsírsav-koncentrációját, javítja az inzulinrezisztenciát, fokozza a glikolízist. A probiotikumok önmaguk is képesek a koleszterin molekula asszimilációjára, részt vesznek az epesavak enzimátikus dekonjugációjában, ezáltal csökkentik az összkoleszterinszintet, javítják a HDL/LDL arányt [46]. Egy 8 hetes humán vizsgálat során probiotikumok kombinációjával 8%-kal sikerült az LDL-koleszterinszintjét mérsékelni [19].

A testsúly és a glukózkontroll modulálása mellett a fermentált tejtermékek bioaktív tripeptidjei (a valin-prolin-prolin és az izoleucin-prolin-prolin) proteolitikus hatásuk révén ACE-gátló hatást kifejtve enyhe vérnyomáscsökkenést okozhatnak [1, 49]. Egy tanulmány szerint probiotikus kombinációt alkalmazva mérsékelt hipertóniával rendelkező betegeknél a szisztolés vérnyomás 4 hét után  $9,4 \pm 3,6$  Hgmm-rel ( $p < 0,05$ ), 8 hetet követően  $14,1 \pm 3,1$  Hgmm-rel ( $p < 0,01$ ), a diasztolés értéket pedig  $6,9 \pm 2,2$  Hgmm-rel ( $p < 0,01$ ) sikerült csökkenteni [1]. A lipidanyagcsere és a vérnyomás-szabályozásra bemutatott hatásuk miatt helyük van a kardiovaszkuláris betegségek prevenciójában.

Egyes probiotikumok (többek között a *Lactobacillus plantarum*) védő szerepet töltenek be a karcinogenezis folyamatában, gátolják azon baktériumokat, amelyek a prekarcinogéneket karcinogénekké alakítják, direkt módon képesek gátolni a sejtranszformációt, megkötik vagy inaktíválják a karcinogéneket [30]. A prebiotikumok (pl. inulin, oligofruktán) antikarcinogén hatása a rövidláncú zsírsavak (butirát, propionát) képződése által valósul meg, melyek fokozzák a bélmotilitást, csökkentve a bélhámsejtek karcinogének általi expozíciójának idejét, továbbá gátolják a tumorsejtek növekedését és metasztatizáló képességét, továbbá indukálják azok apoptózisát [7].

## A PRO- ÉS PREBIOTIKUMOK FELHASZNÁLÁSÁNAK KATONAORVOSI JELENTŐSÉGE

Magyarország szövetségi kötelezettségei részeként katonáink a világ számos pontján teljesítenek szolgálatot. Egészségügyileg a missziós feladatok ellátására csak a hatályos 7/2006. (III. 21.) HM rendelet előírásainak megfelelő személyi állomány vezényelhető. Ez alapján a külszolgálatokban egészséges katonáink teljesítenek szolgálatot. A csapatorvosi személyzet egyik legfontosabb feladata ezen egészséges állapot fenntartása, illetve a helyszínen kialakuló betegségek gyógyítása. Ennek jelentősége azért is kiemelt, mert a betegségek okozta egészségügyi alkalmatlanság miatt, akár csak átmenetileg is kieső, költségesen kiképzett állomány helyettesítése vagy pótlása bonyolult, drága és időigényes folyamat.

Minden olyan lehetőséget érdemes kihasználni, mely a leginkább előforduló kórképek gyógyításában, vagy akár megelőzésében is alkalmazható.

Az eddig bemutatottak alapján a pro- és prebiotikumok a leggyakoribb, átmeneti egészségügyi alkalmatlanságot okozó felső légúti infekciók gyógyulási idejének rövidítésében és tüneteinek mérséklésében, illetve bizonyítottan preventív hatások alapján ajánlhatók. A fejlődő országokba, trópusi területekre, azaz a hazaitól eltérő mikrobiológiai környezetbe kerülők gyakori hasmenésének megelőzésében is bizonyítottan szerepük van.

Klinikai vizsgálatok kimutatták a probiotikumok kedvező hatását influenza-vakcináció esetén. Az eredmények alapján a szeroprotekció és szerokonverzió szignifikánsan magasabb volt a probiotikumot szedőknél, az azt nem fogyasztó vakcinázott csoporthoz képest. Emellett megfigyelték, hogy a vakcinára egyébként gyengébben reagálóknál a probiotikus termékekkel való kiegészítés hatására relatíve magasabb ellenanyagtitereket regisztráltak, mint azok esetén, akik a vakcinára jobban reagáltak [7]. Az irodalom által fellelhető megfigyelések eddig csak az influenza-vakcináció és a probiotikumok használatának összefüggését vizsgálták. Egyéb immunizációk esetén, mely a missziós területre utazás előtt kötelező, vizsgálatok még nem állnak rendelkezésre, de a hasonló összefüggésben bízva és káros mellékhatások hiányában használatuk ebben az összefüggésben is ajánlható.

## A PRO- ÉS PREBIOTIKUMOK BIZTONSÁGOSSÁGA ÉS TERÁPIÁS DÓZISA

Jótékony hatásainak kifejtése mellett a probiotikumoknak számos biztonsági és technológiai kritériumnak is meg kell felelniük. Élő organizmusok lévén nem lehetnek patogének a gazdaszervezet számára, genetikailag stabilnak kell lenniük, nem lehetnek képesek antibiotikumrezisztencia-gének átadására egyéb mikrobák számára. A bélrendszerben és abból kijutva sem okozhatnak betegségeket és nem lehet késői káros hatásuk. Mindezek mellett a termékek szavatossági idejéig meg kell őrizniük a bennük levő organizmusok életképességét. Fogyasztásukat követően egy részüknek túl kell élniük a béltraktuson való áthaladást, azaz ellenállónak kell lenniük a gyomor és béltartalom (sav, epe) károsító hatásával szemben, hogy legalább ideiglenesen képesek legyenek a kolonizációra.

Több évezredes megfigyelések és az utóbbi évtizedek *Lactobacillus*okkal folytatott vizsgálatai egyetlen esetről sem számoltak be, melynek során mellékhatás vagy bakteriémia alakult volna ki. Az egyéb probiotikumok hatásosságával kapcsolatos vizsgálatok során sem figyeltek meg bakteriémiát vagy fungémiát. Az irodalom csak néhány immunszuprimált vagy súlyos állapotú betegnél, ritkán újszülötteknél számolt be *Lactobacillus* bakteriémiáról, endokarditisz szepszisről, meningitisről. A pro- és prebiotikumok hatásossági vizsgálatai során észlelt hányinger, hányás, görcsös hasi fájdalom, kiütés, székrekedés, hasmenés, fokozott bélgázképződés gyakorisága ritkán haladta meg a placebót kapó kontrollcsoportnál megfigyeltet [18].

A probiotikumok kolonizációja reverzibilis és átmeneti. Például a *Lactobacillus*ok a vastagbelet csak kevesebb mint egy hétig képesek kolonizálni [7]. Ahhoz, hogy képesek legyenek környezetükre hatást gyakorolni, a nagyszámú jelenlét alapfeltétel, mely a bélflorában grammonként legalább 10<sup>8</sup> cfu organizmust jelent (cfu-koloniformáló egység). Egészséges önkénteseken végzett vizsgálatok alapján ez a csíraszám 10<sup>10</sup> orálisan bevitt dózissal biztosítható. Az észlelt egészségügyi hatások törzs-specifikusak, azaz hatásmechanizmusukban, hatékonyságukban lényegesen különböznek. Ezen törzsek azonosítása a modern kutatások alappillére. Számos tanulmány megerősíti, hogy a probiotikumokat kombinációban adva és/vagy prebiotikumokkal együtt alkalmazva hatásuk javítható [47].

Ezeket a mikroorganizmusokat tartalmazhatják élelmiszerek (pl. kefirek, joghurtok), ún. étrend-kiegészítők (pl. Protexin, Lactiv, Lacto-protect, Béres ProBio6), gyógyászati célra szánt tápszerek, vagy – a legszigorúbb minősítésnek is megfelelően – gyógyszerként is bejegyzett készítmények (pl. Normaflore, Enterol) is. Tekintettel arra, hogy az élelmiszerek és étrend-kiegészítők ellenőrzési feltételei jóval kevésbé szigorúak, mint a gyógyszerek esetében, így azok fogyasztása csak az egészséges életmód részeként, egészségmegőrzésre ajánlható. Betegségek kezelésének részeként a gyógyszer minősítésű készítmények javasolhatók.

## KÖVETKEZTETÉS

A bemutatott vizsgálatok összességében bizonyították, hogy a probiotikumok szedése egészségesebben is serkenti az immunrendszer működését, fokozza az ellenálló képességet, melyre a missziós területeken katonáinkat érő fokozott stressz, a pihenés-, illetve alváshiány, továbbá a hazaitól eltérő, csíragazdag környezet immunpróbáló hatása miatt fokozottan szükség van. Fontos megjegyezni, hogy jótékony élettani hatásai megfelelően nagy mennyiségű bevitel esetén is csak átmenetileg, alkalmazásuk időtartamára korlátozódnak, így rendszeres fogyasztásuk indokolt. Kellő ismeretek birtokában a katona-egészségügy számára egy természetes, széles körű, perspektivikus alkalmazási lehetőséget kínálnak számos betegség megelőzése által az egészségmegőrzésben. Megelőző szerepük nem vitatható, de a már kialakult betegségek kezelésében nem helyettesíthetők, csupán kiegészíthetők az előírt gyógyszeres kezelést. A rendelkezésre álló tanulmányok ellenére a probiotikumok hatásmechanizmusának és klinikai sajátosságainak még jobb megértéséhez további, nagyobb esetszámú, kellően dokumentált vizsgálatokra van szükség, melyek által pontosítható az egyes kórállapotokra bizonyítottan előnyös pro- és prebiotikumok ideális összetétele.

## FELHASZNÁLT IRODALOM

1. Aihara, K. – Kajimoto, O. – Hirata, H.: *Effect of powdered fermented milk with Lactobacillus helveticus on subjects with high-normal blood pressure or mild hypertension*. J Am Coll Nutr, 2005, 24 (4): 257–265.
2. Backhed, F. – Ley, R. E. – Sannenburg, J. L. – Peterson, D. A. – Gordon J. I.: *Host-bacterial mutualism in the human intestine*. Science, 2005, 307., 1915–20.
3. Bager, P. – Wohlfahrt, J. – Westergaard, T.: *Caesarean delivery and risk of atopy and allergic disease: meta-analyses*. Clin Exp Allergy 2008, 38 (4): 634–642.
4. Boirivant, M. – Strober, W.: *The Mechanism of Action of Probiotics*. Curr Opin Gastroenterol 2007, 23 (6): 679–692.
5. Bottazzi, V.: *Food and feed production with microorganisms*. Biotechnology 1983, 5: 315–63.
6. Bruewer, N. – Samarin, S. – Nusrat, A.: *Inflammatory bowel disease and the apical junctional complex*. Ann N Y Acad Sci, 2006, 1072: 242–52.
7. Csiki Z. – Zeher M. – Papp G. – András Cs. – Takáts A. – Csiki E.: *Pre- pro- és szinbiotikumok szerepe, kedvező élettani hatásai*. Metabolizmus, 2010, 8: 294–299.
8. FAO/WHO EXPERT CONSULTATION: "Guidelines for the Evaluation of Probiotics in Food" London Ontario (Canada), April 30. and May 1. 2002. [http://www.who.int/foodsafety/publications/fs\\_management/probiotics/en/](http://www.who.int/foodsafety/publications/fs_management/probiotics/en/) oppure: [http://www.fao.org/es/ESN/food/foodandfood\\_probiocons\\_en.stm](http://www.fao.org/es/ESN/food/foodandfood_probiocons_en.stm) (2014. 02. 08.)
9. Fokkens, – W. Lund, – V. Mullol, – J. Bachert, C.: *European Position Paper on Rhinosinusitis and Nasal Polyps*. 2012. Rhinology, 2012, 50 (supl. 23), 201.

10. Fuller, R.: *Probiotics in man and animals*. J Appl Bacteriol, 1989, 66: 365–78.
11. Lilly, D. M. – Stillwell, R. H.: *Probiotics. Growth promoting factors produced by micro-organisms*. Science, 1965, 147: 747–8.
12. Gaon, D.: *Effect of Lactobacillus strains (L. casei and L. acidophilus Cerela) on bacterial overgrowth-related chronic diarrhea*. Medicina, 2002, 62: 159–163.
13. Gibson, G. R. – Roberfroid, M. B.: *Dietary modulation of the human colonic microbiota. Introducing the concept of prebiotics*. J Nutr 1995, 125: 1401–12.
14. Gionchetti, P. – Rizzello, F. – Morselli, C.: *“High-dose probiotics for the treatment of active pouchitis.”* Dis Colon Rectum 2007, 50: 2075–2082.
15. Gratz, S. W. – Mykkanen, H. – El-Nezami, H. S.: *Probiotics and gut health. A special focus on liver diseases*: World J Gastroenterol 2010, 16 (4): 403–410.
16. Guandalini, S.: *Acute Diarrhea in Children in Europe: Do We Know How to Treat It?* J Pediatr Gastroenterol Nutr 2008, 46.
17. Hao, Q. – Lu, Z. – Dong, B. R. – Huang, C. Q. – Wu, T.: *Probiotics for preventing acute upper respiratory tract infections*. Cochrane database of systematic reviews (Online). 2011, 9: CD006895.
18. Jóna V. – Császár J. – Baranyai Zs. – El Khoffash, A. – Becske M.: *Antibiotikum és probiotikum együttes adásának előnyei*. Otorhinolaryngologia Hungarica, 2012, 58 (1): 72–75.
19. Jackson, Kim G.: *Functional foods, blood lipids and coronary heart disease*. Food Science & Technology Bulletin: Functional Foods, 2002. 8 May.
20. Lakatos L. – Lakatos P. L.: *Antibiotikum-kezeléshez társuló hasmenés és pseudomembranosus colitis*. LAM, 2006, 16 (7): 609–616.
21. Lapis, K.: *Az antimikrobiális petridek és a mintázatfelismerő receptorok szerepe a bélrendszer homeosztázisának fenntartásában*. Orvosi Hetilap, 2009, 150: 2146–9.
22. Lee, Y. K. – Puong, K. Y.: *Competition for adhesion between probiotics and human gastrointestinal pathogens in the presence of carbohydrates*. Br. J. Nutr. 2002, 68 (2): 938–41.
23. Macpherson, A. J. – Gatto, D. – Sainsbury, E. – Harriman, G. R. – Hengartner, H. – Zinkernagel, R. M.: *A primitive T cell-independent mechanism of intestinal mucosal IgA responses to commensal bacteria*. Science, 2000, 288: 2222–6.
24. Marseglia, G. – Tosca, M. – Cirillo, I. – Licari, A. – Leone, M. – Marseglia, A. – Castellazzi, A. – Ciprandi, G.: *Efficacy of Bacillus clausii spores in the prevention of recurrent respiratory infections in children: a pilot study*. Therapeutics Clin Risk Management 2007, 3(1): 13–17.
25. McFarland, L. V.: *Epidemiology, risk factors and treatment for antibiotic-associated diarrhoea*. Dig Dis. 1998, 16: 292–307.
26. Meier, R. – Burri, E. – Steuerwald, M.: *The role of nutrition in diarrhoea syndromes*. Current Opinion in Clinical Nutrition & Metabolic Care. 2003, 6 (5): 563–567.
27. Miettinen, M. – Vuopio-Varkila, J. – Varkila, K.: *Production of human tumor necrosis factor alpha, IL-6 and IL-10 is induced by lactic acid bacteria*. Infection and Immunity, 1996, 64 (12): 5403–5405.
28. Mukerji, S. S. – Pynnonen, M. A. – Kim, H. M. – Singer, A. – Tabor, M. – Terrell, J. E.: *Probiotics as adjunctive treatment for chronic rhinosinusitis: a randomized controlled trial*. Otolaryngology – head and neck surgery. 2009 Feb; 140(2): 202–8.
29. Nissle, A.: *Über die Grundlagen einer neuen ursächlichen Bekämpfung der pathologischen Darmflora. (Fundamentals of a new causal control of the pathologic intestinal flora.)* Deutsche Medizinische Wochenschrift 1916, 42: 1181–4).
30. Paolillo, R. – Romano, Carratelli C. – Sorrentino, S.: *Immunomodulatory effects of Lactobacillus plantarum on human colon cancer cells*. Int Immunopharmacol 2009, 9 (11): 1265–1271.
31. Parker, R. B.: *Probiotics, the other half of the antibiotic story*. Anim Nutr Health 1974, 29: 4–8.

32. Payne, D. L. – Welsh, J. D. – Manion, C. V.: *Effectiveness of milk products in dietary management of lactose malabsorption*. Am J Clin Nutr 1981, 34: 2711–2715.
33. Salminen, S. – Isolauri, E. – Omnela, T.: *Gut flora in normal and disordered states*. Chemotherapy, 1995, 41(Supl.1), 5–15.
34. Saxelin, M.: *Probiotic Formulation and Applications, the Current Probiotic Market, and Changes in the Marketplace: A European Perspective*. Clin Infect Dis. 2008, 46, 76–49.
35. Sazawal, S. – Hiremath, G. – Dhingra, U. – Malik, P. – Deb, S. – Black, R.E.: *Efficacy of probiotics in prevention of acute diarrhoea: a meta-analysis of masked, randomised, placebo-controlled trials*. Lancet Infect Dis. 2006 Jun. 6(6):374–82.
36. Schanler, R. J.: *Probiotics and necrotising enterocolitis in premature infants*. Arch Dis Child Fetal Neonatal Ed 2006, 91 (6): 395–397.
37. Schrezenmeir, J. – Heller, K. – McCue, M.: *Benefits of oral supplementation with and without synbiotics in young children with acute bacterial infections*. Clin Pediatr(Phila) 2004, 43: 239–249.
38. Schrezenmeir, J. – de Vrese, M.: *Probiotics, prebiotics, and synbiotics—approaching a definition*. Am J Clin Nutr February 2001, vol. 73 no. 2 361–364.
39. Schwab, C. – Gänzle, M.: *Lactic acid bacteria fermentation of human milk oligosaccharide components, human milk oligosaccharides and galactooligosaccharides*. FEMS Microbiol Lett 2011, 315 (2): 141–148.
40. Szajewska, H. – Mrukowicz, J.: *Probiotics in the treatment and prevention of acute infectious diarrhea in infants and children: a systematic review of published randomized, double-blind, placebo controlled trials*. J Pediatr Gastroenterol Nutr 2001, 33 (Supp 2), 17–25.
41. Szajewska, H. – Setty, M. – Mrukowicz, J.: *Probiotics in gastrointestinal disease in children: hard and not-so hard evidence of efficacy*. J. Pediatr Gastroenterol Nutr 2006, 42 454–475.
42. Tissier, H.: *Taxonomy and ecology of bifidobacteria*. Bifidobacteria, Microflora 1984, 3:11–28.
43. Urdaci, M. – Bressollier, P. – Pinchuk, I.: *Bacillus clausii Probiotic Strains Antimicrobial and Immunomodulatory Activities*. J Clin Gastroenterol. 2004, 38(suppl 2): 86-S90.
44. van der Velden, V. H. – Laan, MP – Baert, MR.: *Selective development of a strong Th2 cytokine profile in high-risk children who develop atopy: risk factors and regulatory role of IFN-gamma, IL-4 and IL-10*. Clin Exp Allergy 2001, J31: 997–1006.
45. Vrese, M. – Schrezenmeir, J.: *Probiotics, Prebiotics and Synbiotics Advances in Biochemical Engineering/Biotechnology*. 2008, 111: 1–66.
46. Wacha J.: *A probiotikumok helye az evidencián alapuló orvoslásban*. Metabolizmus, 2011 (IX), 1. 31–34.
47. Wacha J. – Szijártó A. – Kupcsulik P.: *Prebiotikumok, probiotikumok, szinbiotikumok – Irodalmi áttekintés kontrollált klinikai vizsgálatok elemzései alapján*. Metabolizmus, 2006/1. 48–53.
48. Weizman, Z. – Asli, G. – Ahmed Alsheikh, A.: *Effect of a Probiotic Infant Formula on Infections in Child Care Centers: Comparison of Two Probiotic Agents*. PEDIATRICS 2005, 115 (1): 5–9.
49. Yeo, S. K. – Liong, M. T.: *Angiotensin I-converting enzyme inhibitory activity and bioconversion of isoflavones by probiotics in soymilk supplemented with prebiotics*. Int J Food Sci Nutr 2010; 61 (2): 161–181.

Bodoróczy János őrnagy:

## A MAGYAR KÜLÖNLEGES ERŐK LOGISZTIKAI TÁMOGATÁSA<sup>1</sup>

*A cím alapján feltehető a kérdés: Miért kellene foglalkozni kiemelten a magyar különleges erők támogatásával? A magyar logisztika megoldotta ezen erők támogatását, nemzeti megoldásaink vannak, más országok logisztikai rendszerei nem adaptálhatók. A kis létszámú alegységnek miért kellene extra támogatás? A magyar katonai logisztikában jelentős ellenérzés alakult ki a külföldi megoldások ellen. A hadtudomány számos területen – így a katonai logisztika területén is – adós a nemzeti megoldások kutatásával, összehasonlításával. Természetesen nem az egyes rendszerek lelketlen, gondolkodásmentes másolásáról van szó, viszont e megoldások vizsgálata létkérdés a közös katonai műveletek miatt. Nem hagyható figyelmen kívül az sem, hogy az együttműködés bizonyos szintje felett doktrinális alapok érvényesülnek. A nemzetközi szerepvállalás, a koalíciós együttműködés, a befogadónemzeti támogatás nyújtása, igénybevétele megköveteli a széles logisztikai (parancsnoki) látókört.<sup>2</sup> [1] A kutatás irányának helyességéről való meggyőződésemet tovább erősíti, hogy Magyarország elkötelezett a műveleti területre telepíthető, műveletre kijelölt, együttműködésre alkalmas<sup>3</sup> alegységek, valamint a különleges erők fejlesztésében.<sup>4</sup>*

### A MAGYAR LOGISZTIKAI TÁMOGATÁS ÁTTEKINTÉSE

A logisztika általában anyagok, energiák, információk, esetleg személyek rendszereken belüli és rendszerek közötti áramlásának létrehozásával, irányításával és lebonyolításával összefüggő tevékenységekkel foglalkozik. A logisztika célja a kitűzött gazdasági eredmények – az ellátási és elosztási rendszereken és folyamatokon keresztül, a logisztikai filozófia és módszerek segítségével történő – elérése. A logisztika más megközelítésben a megfelelő anyag (eszköz, személy) eljuttatását jelenti a megfelelő helyre, a megfelelő időben, a megfelelő mennyiségben és minőségben, a megfelelő költséggel.<sup>5</sup>

A logisztika alapelveit a katonai logisztika sem nélkülözheti. Némi eltérés azért akad: a legfontosabb feladat – a katonai célkitűzés elérése – nem szorulhat háttérbe; előfordul, hogy a legolcsóbb megoldás a katonai szempontok szerint alkalmazhatatlan. A katonai logisztika „a haderő ellátására, a haditechnikai eszközök üzemben tartására, továbbá infrastrukturális (elhelyezési) háttérének biztosítására”<sup>6</sup> hivatott. (Lásd 1. ábra.)

<sup>1</sup> A szerző az amerikai különleges erők logisztikai támogatásáról a Hadmérnök című folyóiratban (2014/1. sz.) publikált tanulmányt (angol nyelven).

<sup>2</sup> Pohl Árpád: A Magyar Honvédség és az Osztrák Szövetségi Haderő logisztikai rendszerének összehasonlítása, Budapest, ZMNE, 2008, Doktori (Phd) értekezés, 3–6.

<sup>3</sup> 51/2007. (VI. 6.) OGY határozat, (4). <http://www.complex.hu/kzldat/o07h0051.htm/o07h0051.htm>, (Letöltve: 2014. február 17.)

<sup>4</sup> NATO SACT-jelentés Nytsz.: HVKF 1515/752/1-85/2013.

<sup>5</sup> 5 M.

<sup>6</sup> Magyar Honvédség Összhaderőnemi Doktrína, Magyar Honvédség, 2013, 5. fejezet: A Magyar Honvédség logisztikai támogatásának alapjai, 148.

1. ábra A katonai logisztika helye az egyes logisztikai rendszerek közt

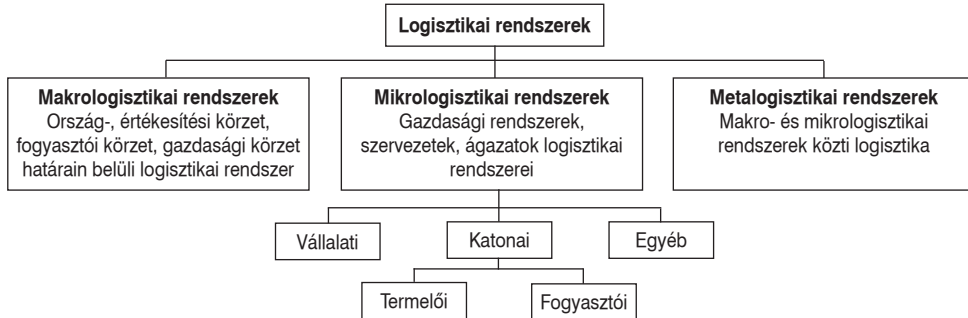

A szerző által készített ábra. Forrás: Benkő János: Logisztika 1–2., Szent István Egyetem, Gödöllő, 2009, 21–41. <http://users.atw.hu/13as/szak/log/konyv/Logisztika%201-2.pdf> (Letöltve: 2014. február 18.)

## A katonai logisztika értelmezése

A katonai logisztika a vonatkozó NATO logisztikai doktrína alapján: „a haderő mozgatásának és fenntartásának tervezésével és végrehajtásával foglalkozó tudomány.”<sup>7</sup> Területei a következők:

- Tervezés és fejlesztés.
- Beszerzés, raktározás, szállítás, elosztás.
- Haditechnikai biztosítás.
- Kiürítés.
- Az anyagok és haditechnikai eszközök kiosztása.
- Személyszállítás.
- Létesítmények vásárlása vagy építése, karbantartása, működtetése és elosztása.
- Szolgáltatások beszerzése vagy nyújtása.
- Orvosi, valamint egészségügyi szolgáltatás biztosítása.<sup>8</sup> [2]

## A termelési logisztika fogalma, értelmezése

A termelési (gyártási) logisztika elvei és módszerei elsősorban a nemzetgazdaság különböző szektoraiban alkalmazhatóak, ahol az alapanyag-raktárhoz a késztermék-raktárhoz terjedő belső anyagáramlás folyamatát, illetve az ehhez kapcsolódó információáramlást ölelik fel. A legfontosabb feladat itt a belső anyagmozgatás és a gyártási folyamatokhoz igazodó készletgazdálkodás, raktározás optimalizálása. A termelési (gyártási) logisztika alapvető területei a kutatás, a tervezés, a gyártás, valamint az anyagátvétel. A termelési (gyártási) logisztikához soroljuk a következő logisztikai szolgáltatásokat:

- A szerződések kötését.
- A minőség biztosítását.
- Az eszközök és tartalék alkatrészek beszerzését.
- A megbízhatóságot és hibaelemzést.
- Az eszközök és felszerelések biztonsági szabványait.
- A specifikációs és gyártási folyamatokat.

<sup>7</sup> Szövetséges Összhaderőnemi Logisztikai Doktrína AJP-4 (A), a Magyar Honvédség Összhaderőnemi Logisztikai és Támogató Parancsnokság Kiadványa, Budapest, 2004, 165.

<sup>8</sup> Uo.

- Az üzemi próbákat és teszteket.
- A dokumentációt.
- A konfiguráció ellenőrzését és módosítását.
- A szabványosítást.
- Katonai vonatkozásban a kompatibilitást és az interoperabilitást.

A Magyar Honvédségben csak bizonyos szinteken és csak bizonyos szaktevékenységeknél adaptálhatók a termelési (gyártási) logisztika elvei, módszerei. Így mindenekelőtt a központi javítóbázisok, tárintézetek belső munkájának megszervezésénél, a belső (gyártási, javítási) munkálatokhoz kapcsolódó anyagmozgatásoknál, illetve az ezekhez kapcsolódó információáramlásnál használhatók a civil termelési logisztikai elvek, módszerek. A csapatoknál, különösen a fegyveres küzdelem viszonyai között, a szó igazi értelmében termelési (gyártási) jellegű folyamat nem következik be. Az anyagi és a technikai biztosítás rendszerét vizsgálva leírhatók a meghatározó jellegű folyamatok. Ezek a következők: a rendszerben lévő eszközök üzemeltetése, üzemben tartása, a haditechnikai eszközök harci alkalmazáshoz való előkészítése, a megsérült, meghibásodott eszközök javítása, a különböző anyagi készletek felhasználása, az ehhez kapcsolódó disztribúciós (elosztási) feladatok és ellátási folyamatok (rakodás, szállítás, tárolás) megszervezése és végrehajtása. E folyamatoknál az elsődleges tevékenység a már békében beszerzett eszközrendszerek üzemeltetése, illetve a felhalmozott anyagi készletek felhasználása. Hadászati szinten, a beszerzéseken túl ide sorolhatók a csapatszinten végrehajtott javítások, a harcanyagok felhasználását megelőző technikai előkészítések, bevizsgálások.

Elmondhatjuk tehát, hogy a csapatoknál olyan értelemben új érték előállítására, amelynek során a termelési logisztika módszerei alkalmazhatók lennének, nem folyik. A polgári szférában kialakult elvek csak megfelelő korlátozásokkal, és többnyire csak a központi tagozatban alkalmazhatók.

## A fogyasztói logisztika fogalma, értelmezése

A fogyasztói logisztika alapvető területei: a termék átvétele, raktározása, szállítása, karbantartása, az üzemképesség fenntartása, működtetése, továbbá az anyagok elosztása. Ide soroljuk a következőket:

- az anyagszettek ellenőrzése,
- az eszközökkel történő ellátás és eszközgyártás,
- a szállítások és anyagszettek irányítása,
- megbízhatóság és hibajelentés,
- a biztonságos és szakszerű raktározás, valamint
- az ezekhez szükséges oktatás.

A Magyar Honvédségben belül hasonló feladattal, belső tartalommal ellátási, beszerzési logisztikai rendszer több vezetési szinten is működik. A különböző szinteken azonban alapvető különbségek vannak az ellátás volumenét, az ellátási nomenklatúra és az ellátandók körét illetően. A hadfelszerelés egész körére kiterjedően (haditechnikai eszközök, hadianyagok és egyéb hadfelszerelési cikkek) beszerzését a HM, illetve a megfelelő háttérintézmények végzik a Magyar Honvédség szükségleteinek megfelelően. A polgári életben kialakult és bevált ellátási stratégiák, szállítási, raktározási elvek és módszerek – a hadfelszerelési cikkek különleges jellegének figyelembevételével – a honvédségben belül is alkalmazhatók. Az már a haderő alaprendeltetéséből, feladatának sajátos jellegéből következik, hogy elsősorban csak békében működhet a polgári rendszerekhez hasonlóan. Háborús viszonyok között a védelmi igények elsőbbséget kell hogy élvezzenek minden más igénnyel szemben.



A katonai szükségleteknek egy körére (üzemanyag-, élelmezésianyag-, egészségügyi anyag-ellátás) viszonylag könnyen adaptálhatók a polgári logisztika módszerei (ellátás, beszerzés, szállítás, raktározás), mert ezeknél az anyagféléseknél a felhasználás jellege, mennyiségi és minőségi mutatói összehasonlíthatók a civil szféra anyagfelhasználási folyamataival. Ezen a körön belül is elsősorban a békeidőszakban.

## A logisztikai tervezés, irányítás értelmezése, szintjei

A logisztikai tervezés a logisztikai rendszer költséghatékony működését szolgálja úgy, hogy a katonai követelményeket messzemenően figyelembe veszi. A logisztikai tervezésben támaszkodni kell a különböző matematikai és statisztikai módszerekre, rendszertechnikára, rendszerelméletre, az anyag- és információs eljárásokra, az optimalizálási, a folyamat- és más, a tervezést jól szolgáló új és hatékony eljárásokra. A logisztikai tervezés felosztható vertikális tagozódásban stratégiai, taktikai és operatív szintekre. Stratégiai szinten kidolgozzák a logisztikai stratégiai koncepciókat, rendszereket, kontrollinget, a gyártó- és elosztóhelyek, illetve a logisztikai központok telepítését. Taktikai szinten a beszerzési, ellátási, valamint a termelési, gyártási és az értékesítési, elosztási logisztika kérdéseit jelenítik meg.

Operatív szinten a beszerzéssel, termeléssel, elosztással és anyagáramlással összefüggő feladatok (vezérlés, diszponálás, adatgyűjtés, ellenőrzés stb.) széles körét munkálják ki a szükséges részletességgel. A logisztikai tervezésben végezetül megjelenik a cél, a koncepció, a fejlesztés, az értékelés-visszacsatolás, a végrehajtás és az irányítás valamennyi eleme a különböző időtartamokra, így rövid, közép- és hosszú távra, nemzeti vagy multinacionális összetételben és környezetben. (A 2. ábra a logisztikai tervezési, irányítási és kapcsolati struktúrát mutatja be.)

2. ábra A logisztikai tervezési, irányítási és kapcsolati struktúra

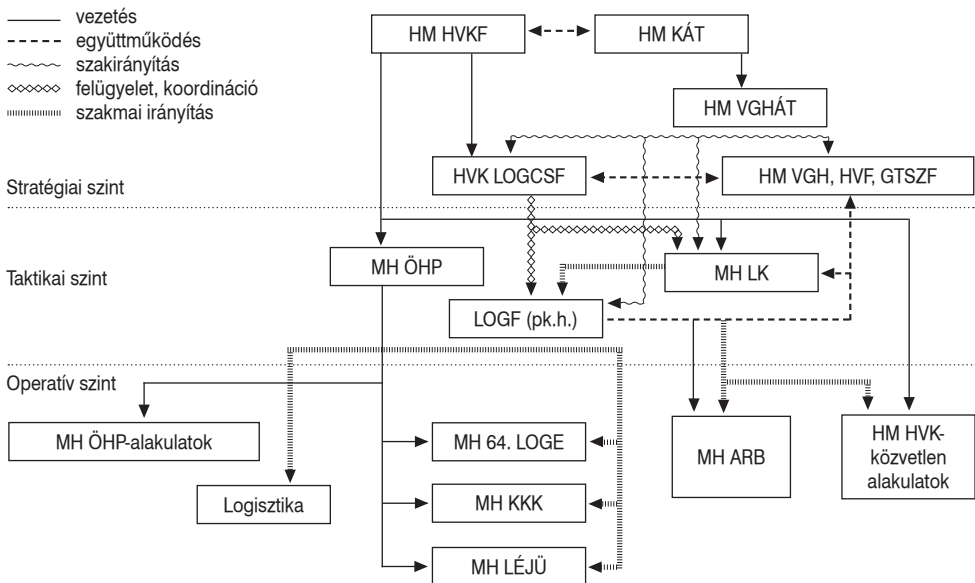

Forrás: Az ábrát a felsővezetői tanfolyam állományának mutatták be az MH Logisztikai Központban, 2014. január 31-én. Az előadó Baráth István dandártábornok volt.

## A támogatás alapjai

A támogatás „valamely erőnek olyan tevékenysége és képességgel való hozzájárulása, amellyel segít, véd, kiegészít vagy fenntart egy másik erőt.”<sup>9</sup> A Magyar Honvédség támogatásának alapjait – így a logisztikai támogatás alapjait is – az összhaderőnemi doktrína rögzíti. A logisztika e rendszerben a harci kiszolgáló támogatásban foglal helyet. (A haderő támogatási rendszerét a 3. ábra szemlélteti, kiemelve abban a logisztikai támogatást.)

3. ábra A haderő támogatási rendszere

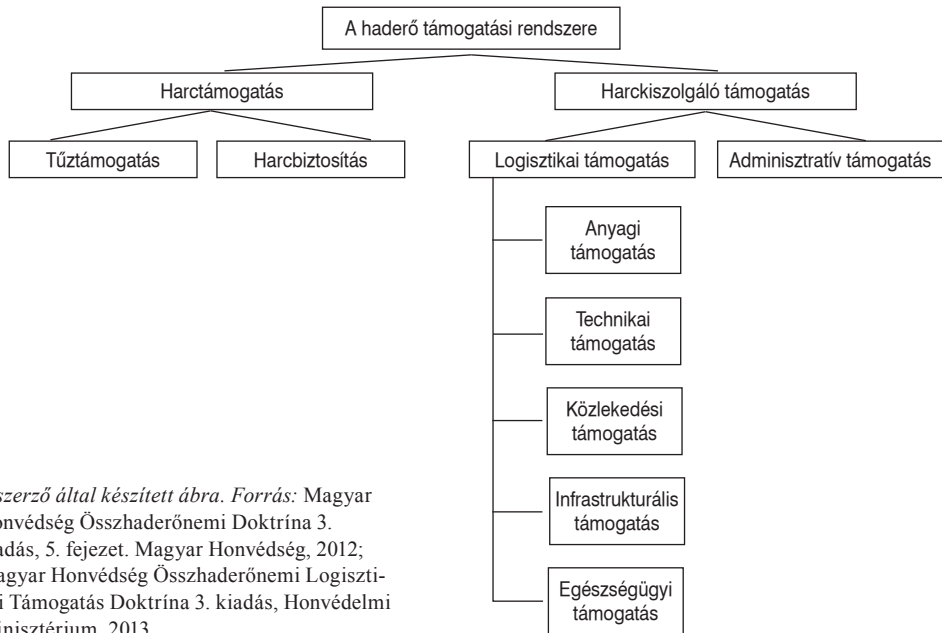

A szerző által készített ábra. Forrás: Magyar Honvédség Összhaderőnemi Doktrína 3. kiadás, 5. fejezet. Magyar Honvédség, 2012; Magyar Honvédség Összhaderőnemi Logisztikai Támogatás Doktrína 3. kiadás, Honvédelmi Minisztérium, 2013.

## A közelmúlt változásai

A közelmúlt markáns változásokat hozott a magyar katonai logisztikában. A védelemgazdasági és központi logisztikai feladatokat ellátó szervezetek átalakítása során szervezetek alakultak át, illetve jogelőd nélküli szervezetek jöttek létre. Az átalakításnak meghatározó katonai és civil követelményei voltak. Egyfelől az államigazgatási szervezetrendszer átalakítása szigorú létszámkereteket határozott meg,<sup>10</sup> másfelől továbbra is meg kellett felelni a NATO-elveknek, a műveleti parancsnokság támogatásának. A feladatszabást figyelembe véve folytatódott a magyar katonai logisztika átalakítása, melyet több utasítás (HM-utasítás, KÁT–HVKF együttes intézkedés) is befolyásolt.<sup>11</sup> A folyamat leglátványosabb részeként

<sup>9</sup> Magyar Honvédség Összhaderőnemi Doktrína, Magyar Honvédség, 2013, Fogalmak és meghatározások.

<sup>10</sup> A kormány 1007/2013. (I. 10.) Korm. határozata (3.), [http://www.haea.gov.hu/web/v2/portal.nsf/att\\_files/atalakitas/\\$File/1007\\_2013KormanyHatarozat.pdf](http://www.haea.gov.hu/web/v2/portal.nsf/att_files/atalakitas/$File/1007_2013KormanyHatarozat.pdf) (Letöltve: 2014. február 17.)

<sup>11</sup> A védelemgazdasági és központi logisztikai feladatokat ellátó szervezetek átalakításával összefüggő feladatokról szóló 30/2013 (V.17.) HM utasítás, a 42/2013. (HK 7.) KÁT–HVKF együttes intézkedés aláírása a védelemgazdasági és központi logisztikai feladatokat ellátó szervezetek átalakításával összefüggő feladatok végrehajtásáról.

4. ábra A szervezetek változásai

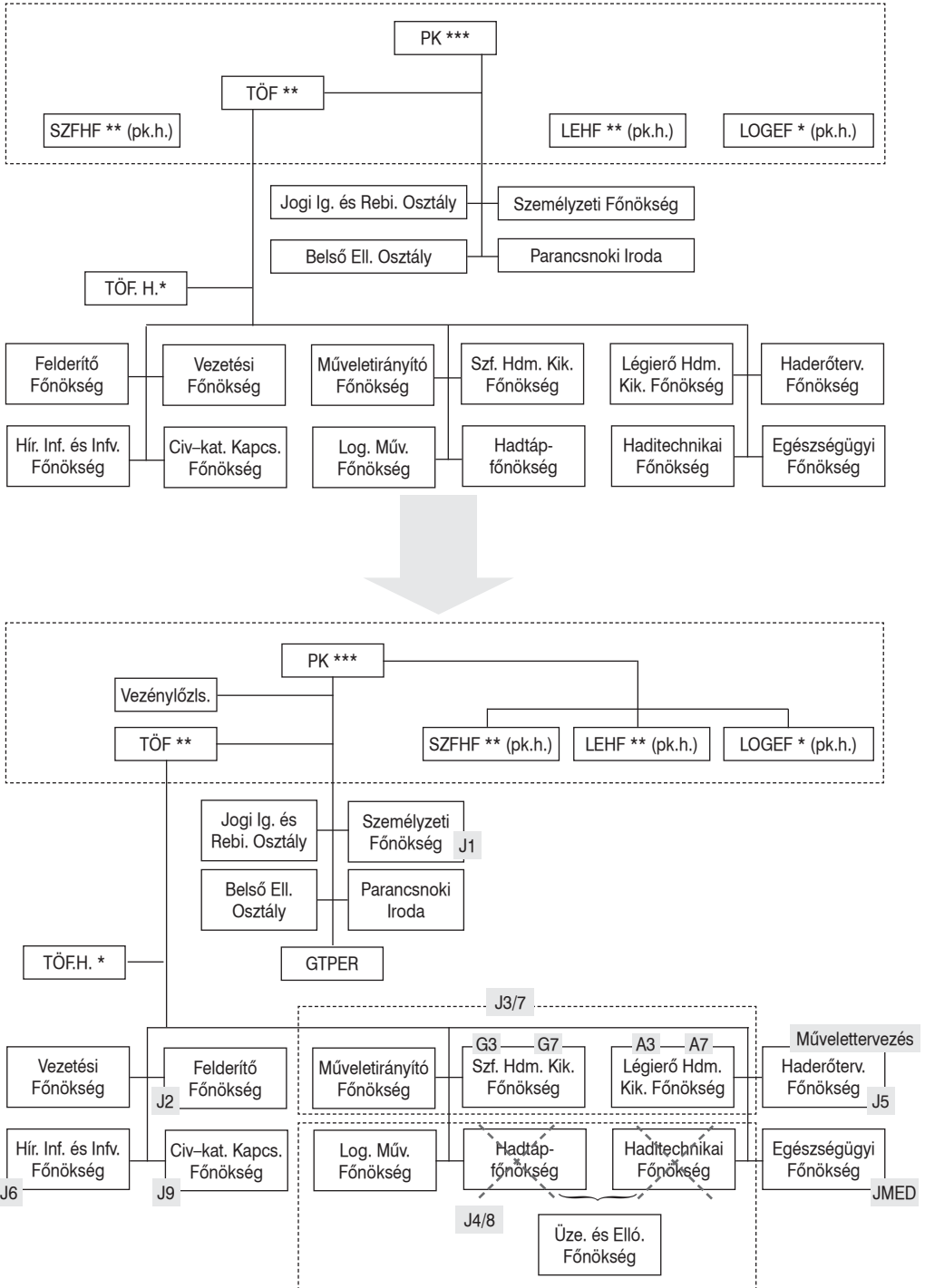

A szerző által szerkesztett ábra. Forrás: Domján László vezérőrnagy, ÖHP-parancsnok előadása a Logisztikai Zászlóaljnál 2013. 06. 20-án.

## 5. ábra A szervezetek változásai

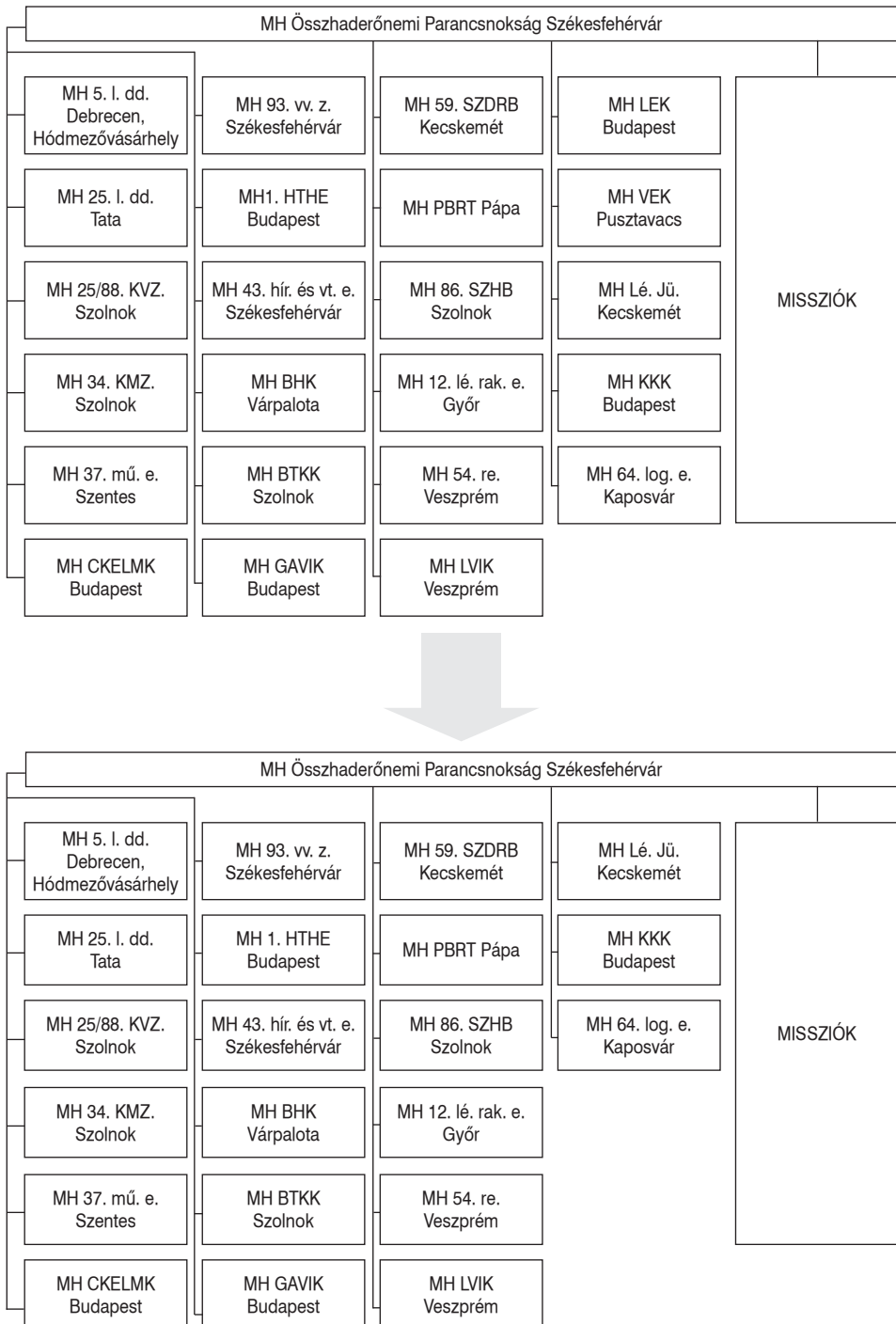

A szerző által szerkesztett ábra. Forrás: Baráth István dandártábornok előadása a felsővezetői tanfolyam állománya számára az MH Logisztikai Központban, 2014. január 31-én.

## 6. ábra A logisztikai feladatrendszer átalakulása

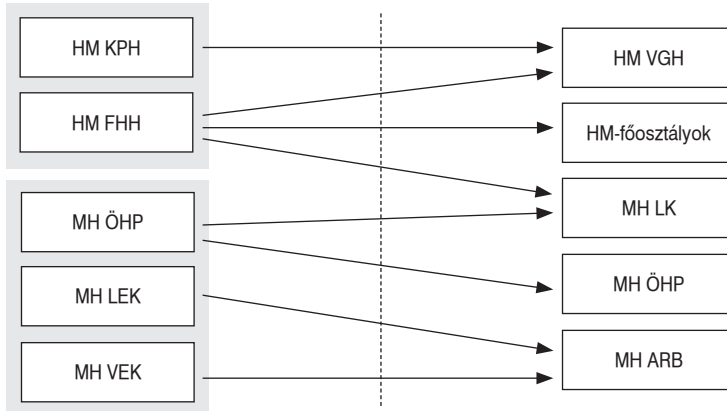

A szerző által szerkesztett ábra. Forrás: Baráth István dandártábornok előadása a felsővezetői tanfolyam állományá számára az MH Logisztikai Központban, 2014. január 31-én.

létrejött az MH Logisztikai Központ, mely az átalakuló szervezetektől alapfeladatokat vett át: a központi logisztikai gazdálkodási és ellátási felelősséggel összefüggő feladatokat az MH Összhaderőnemi Parancsnokságtól, a szakági hadfelszerelési programok feladatait, a békeműveletekkel összefüggő feladatokat, az erőforrás- és költségvetés-tervezési feladatokat a HM Fegyverzeti és Hadbiztosági Hivataltól. (A változásokat a 4–6. ábrák szemléltetik.)

Az MH Logisztikai Központ jogállása sajátos: országos illetékességű, a Honvéd Vezérkar főnökének közvetlen szolgálati alárendeltségében működő, más magasabb szintű parancsnokság jogállású katonai szervezet, mely a központi logisztikai előirányzatok vonatkozásában előirányzat feletti rendelkezési jogosultsággal bír. Intézményi logisztikai gazdálkodási feladatait a logisztikai utaltsági rendben meghatározott, önállóan működő és gazdálkodó MH Anyagellátó Raktárbázis és az MH vitéz Szurmay Sándor Budapest Helyőrség Dandár végzi.

Az újonnan létrehozott szervezet a logisztika meghatározó eleme, feladatrendszere alapvető befolyással bír a napi magyar katonai logisztikára. Az MH Logisztikai Központ alaprendeltetésű feladatai a következők:

- Központi katonai logisztikai feltételrendszer biztosítása.
- A központi logisztikai feladatok tervezése, szervezése és irányítása.
- A központi logisztikai gazdálkodási és ellátási felelősséggel összefüggő feladatok végrehajtása (a közlekedési és egészségügyi biztosítással kapcsolatos feladatok kivételével).
- A központi logisztikai előirányzatok felett rendelkezési jogosultsággal bír.
- Költségvetési keretek, előirányzatok módosítása, valamint átcsoportosítása, előirányzat-maradványok jóváhagyása, külön HM-utasításban meghatározottak szerint.
- Ellátja a felelősségi körébe tartozó logisztikai gazdálkodás tervezési, forráselosztási és szabályozás-előkészítési feladatait.
- A szakági hadfelszerelési programok szakmai tervezésével és végrehajtásával, valamint és az integrált logisztikai terv összeállításával összefüggő költségvetési és gazdálkodási feladatok végrehajtása.<sup>12</sup>

<sup>12</sup> Az előadás a felsővezetői tanfolyam állományára részére hangzott el az MH Logisztikai Központban, 2014. január 31-én. Előadó: Baráth István ddtbk.

## A KÜLÖNLEGES ERŐK TÁMOGATÁSÁNAK ÁTTEKINTÉSE

### A magyar különleges műveleti képesség

A különleges műveleti képesség alapja a különleges műveleti csoport, azonban feladatának végrehajtása során számos támogatást igénybe vesz. Önmagában ez az alegység még nem jelent különleges műveleti képességet, a csoport a képességnek „csak” egy része, bár kijelenthető, hogy a legfontosabb eleme. A képesség összetevőit a műveletet végrehajtó, illetve az azt támogató, kiszolgáló alegységek részképességei adják. A legfontosabb részképesség maga a különleges erő, melynek feladata a különleges műveletek végrehajtása. A Magyar Honvédség vonatkozásában az MH 34. Bercsényi László Különleges Műveleti Zászlóalj jelenti ezt a képesség-összetevőt. Néhány alegység alapfeladatainak ellátása mellett – emelt szintű képességek birtokában – képes támogatni a különleges erőket, ilyen az MH 25/88. Könnyű Vegyes Zászlóalj. Ki kell hangsúlyozni a különbséget, mivel a ranger-, hegyivadász-, (könnyű)lövészalakulatok alaprendeltetése nem a különleges műveletek végrehajtása, ugyanakkor kiképzettségük és felszereléseik lehetővé teszik a különleges műveleti alegységek támogatását. Ez igaz a többi képesség-összetevőre, így a repülőerőkre is. A támogató repülőerők feladata sokrétű. A legfontosabbak és a leggyakrabban kihasznált képességek a szállítás és a tűztámogatás, de a vezetés-irányítás támogatása, a felderítés, hírszerzés végrehajtása, az elektronikai harctámogatás sem ritka. Magyar vonatkozásban az MH 86. Szolnok Helikopter Bázis kijelölt helikopterei jelentik ezt a részképességet. Az úgynevezett „soft” képességek – civil–katonai együttműködés, pszichológiai hadviselés (CIMIC, PSYOPS) – jelentős képesség-összetevők a különleges műveleti feladatok sikeres végrehajtása szempontjából, mivel a csoportok a saját csapatoktól távol vagy elzártnak hajtják végre feladataikat, így különösen értékes a CIMIC- és a PSYOPS-képességek alkalmazása a helyi lakosság (befogadó nemzet) és a szemben álló fél moráljának, akaratának és tevékenységének befolyásolására. A Magyar Honvédség tekintetében a Civil–katonai Együttműködési és Lélektani Műveleti Központ nyújtja ezt a támogató képességet. A különleges művelet különleges információigényt is követel. A speciális információs igényeket a Katonai Nemzetbiztonsági Szolgálat és az MH 5/24. Bornemissza Gergely Felderítő Zászlóalj alárendelt képességei elégítik ki. A katonai felsővezetés valamennyi szintjén különleges műveleti alegységek egykori parancsnokai segítik a döntéshozók munkáját.<sup>13</sup> (A különleges műveleti képességet a 7. ábra szemlélteti.)

### A különleges műveleti erők közvetlen logisztikai támogatása

A különleges műveleti erők logisztikai támogatása a honi területen, a 2. számú ábrában már részletezettek szerint, általában utaltsági rend szerint történik. A különleges műveleti erők Szolnokon települt alegységeinek békerendben történő ellátásáért az MH 86. Szolnok Helikopter Bázis felel. Habár az MH 34. Bercsényi László Különleges Műveleti Zászlóalj, illetve a 25/88. Könnyű Vegyes Zászlóalj rendelkezik saját gazdálkodással, illetve némi saját logisztikai erővel, a meghatározó helyőrségi logisztikai képességek a bázis alárendeltségébe tartoznak. A KMZ közvetlen támogatását egy századerejű alegység végzi, melynek feladata a csoportok ellátása a kiképzési foglalkozások során, valamint a zászlóaljtrózs támogatása is.

<sup>13</sup> Forrás: Dr. Forray László: A Magyar Honvédség különleges műveleti képessége, a katonai erők alkalmazásának keretei között, *Hadtudományi Szemle* 5. évfolyam, 1–2. szám, Budapest, 2012, [http://uni-nke.hu/downloads/kutatas/folyoiratok/hadtudomanyi\\_szemle/szamok/2012/2012\\_1/2012\\_1\\_hm\\_forray\\_laszlo%281%29\\_10\\_28.pdf](http://uni-nke.hu/downloads/kutatas/folyoiratok/hadtudomanyi_szemle/szamok/2012/2012_1/2012_1_hm_forray_laszlo%281%29_10_28.pdf). (Letöltve 2013. október 21.)

## 7. ábra A különleges műveleti képesség elemei

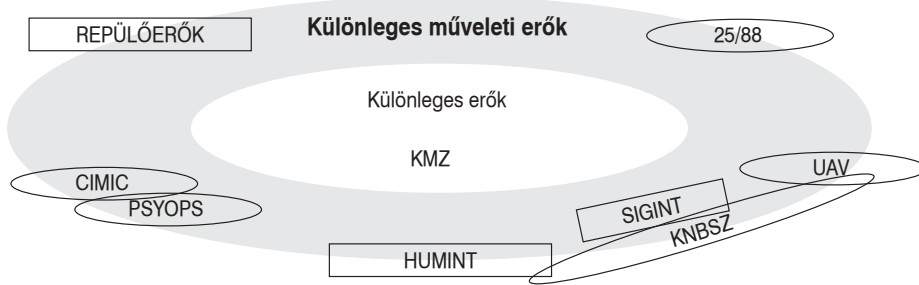

A szerző által készített ábra. Forrás: Dr. Forray László: A Magyar Honvédség különleges műveleti képessége a katonai erők alkalmazásának keretei között. Hadtudományi Szemle 5. évfolyam, 1–2. szám, 2012, Budapest, [http://uni-nke.hu/downloads/kutatas/folyoiratok/hadtudomanyi\\_szemle/szamok/2012/2012\\_1/2012\\_1\\_hm\\_forray\\_laszlo%281%29\\_10\\_28.pdf](http://uni-nke.hu/downloads/kutatas/folyoiratok/hadtudomanyi_szemle/szamok/2012/2012_1/2012_1_hm_forray_laszlo%281%29_10_28.pdf). (Letöltve: 2013. október 21.)

A különleges műveleti csoportok logisztikai támogatásában műveleti területen a század szervezetszerű alegységgel nem vesz részt, de logisztikai szakembert biztosít a kitelepülés során. A feladatot alapvetően a szövetséges erőkkel – az Amerikai Egyesült Államok haderejével, annak vezetésével – közösen hajtják végre, a logisztikai támogatás 90%-a az Egyesült Államokkal meglévő együttműködési megállapodásokon, technikai megállapodásokon alapul.<sup>14</sup>

## Doktrinális alapok

Az MH logisztikai támogatásának alapelveit az MH Összhaderőnemi Doktrína rögzíti. A hierarchia második szintjén az MH Összhaderőnemi Logisztikai Támogatás Doktrínája foglal helyet, melynek „célja, hogy összefoglalja a haderő-alkalmazás logisztikai támogatásának, a logisztikai támogatás vezetésének és irányításának alapelveit és követelményeit”.<sup>15</sup> A különleges erők közvetlen logisztikai támogatását a Különleges Műveleti Doktrínában rögzítették, mely doktrína tartalmazza a támogatás speciális követelményeinek igényét.<sup>16</sup>

## ÖSSZEGZÉS, KÖVETKEZTETÉSEK

A feladatkört figyelembe véve kézenfekvő, hogy összehasonlítsuk az Egyesült Államok szárazföldi haderejének különleges erői támogatási rendszerét a magyar szisztémával. Természetesen nem a robusztus képességeket kell a magyar képességekkel összevetni, ám mégis figyelemreméltó szervezeti elemeket azonosíthatunk az elemzés során.

Az alapvető különbség, hogy az Egyesült Államok szárazföldi haderejének különleges erői saját, a különleges műveleti követelményeknek messzemenőkéig megfelelő támogató képességgel rendelkeznek. A közvetlen támogatásra dandár-, illetve zászlóaljerejű alegység, a koordináció, illetve a szinkronizáció végrehajtására összekötő csoportok állnak rendelkezésre. E képességek a multifunkciós támogató rendszer számára rugalmasságot, gyors telepíthetőséget biztosítanak. Figyelemre méltó az összekötő elemek szerepe, a logisztikai

<sup>14</sup> Forrás: A szerző által 2014. január 31-én készített szakértői interjú Baráth István dandártábornokkal.

<sup>15</sup> Magyar Honvédség Összhaderőnemi Logisztikai Támogatás Doktrína (3. kiadás), Honvédelmi Minisztérium, 2013, 5.

<sup>16</sup> Magyar Honvédség Különleges Műveleti Doktrína, Magyar Honvédség, 2014, 4. 4. 2. bekezdés.

műveletek tervezésére, koordinálására létrehozott szervezeti elemek, a telepíthetőség, a kis létszámú támogatott alegység ellenére a szervezetszerű támogató-alegység megléte. A különleges erők logisztikájának integrálása lehetőséget nyújt a támogatórendszer többszörözésének elkerülésére úgy, hogy a parancsnokok műveleti szabadsága megmaradt. Kiemelhető a gondolkodásmód, mellyel a különleges erők unortodox támogatási követelményeit képviselik a hagyományos támogatási rendszerben.<sup>17</sup> [3]

Az integrált logisztikai rendszer a magyar katonai logisztikában sem ismeretlen, gondoljunk csak a laktanya-logisztikai rendszerekre. A magyar különleges műveleti képesség korlátozottan rendelkezik e képességelemekkel, a különleges erőket támogató logisztika képességihiánnyal küzd. Megfontolandó a fentiekhez hasonló feladatrendszerű szervezeti elemek alkalmazása a magyar különleges műveleti képesség alkalmazása során is.

A különleges erők logisztikai kihívásai a fentiekben jóval túlmutathatnak. A logisztikai támogatás szervezésénél figyelembe kell venni azt a tényt, hogy az egyes csoportok egymástól akár nagy távolságokra, jelentősen eltérő feladatokat hajthatnak végre. Ebből következik, hogy támogatási igényeik is jelentősen különbözőek lesznek. Az eltérő (anyag)igények kielégítését nehezíti, hogy számos esetben speciális mennyiségi és minőségi, esetenként ad hoc követelményeknek kell megfelelni. A fentieket figyelembe véve prognosztizálható a beszerzési eljárások, közbeszerzések átgondolásának igénye a különleges erők ellátásának vonatkozásában.

#### FELHASZNÁLT IRODALOM

1. ADP 3-05 Special Operations, Washington, DC, Headquarters, Department of the Army, 2012.
2. ADP 4-0 Sustainment, Washington, DC, Headquarters, Department of the Army, 2012.
3. ATP 3-05.40 (FM 3-05.140) Special Operations Sustainment, Washington, DC, Headquarters, Department of the Army, 2012.
4. Különleges Műveleti Doktrína, MHÖHP, 2008.
5. Magyar Honvédség Összhaderőnemi Logisztikai Támogatás Doktrína, Budapest, Honvéd Vezérkar Logisztikai Csoportfőnökség, 2013.
6. MC 319/1. NATO logisztikai alapelvei és módszerei
7. MC 319/2 NATO logisztikai alap- és irányelvek
8. MC 437 NATO Special Operations Policy, NATO Headquarters, 1999.
9. MH ÖHD 3, Magyar Honvédség, 2012.
10. Pohl Árpád: A Magyar Honvédség és az Osztrák Szövetségi Haderő logisztikai rendszerének összehasonlítása. Doktori (Phd) értekezés. Budapest, ZMNE, 2008.
11. Szövetséges Összhaderőnemi Logisztikai Doktrína AJP-4 (A), a Magyar Honvédség Összhaderőnemi Logisztikai és Támogató Parancsnokság Kiadványa, Budapest, 2004.

<sup>17</sup> ATP 3-05.40 (FM 3-05.140) Special Operations Sustainment, Washington, DC, Headquarters, Department of the Army, 2012, Chapter 2, Logistics Support Framework, 21–30.



Kovács Vilmos ezredes:

## AZ OSZTRÁK–MAGYAR, ILLETVE A HONVÉDTÜZÉRSÉG FEGYVERZETE ÉS HARCELJÁRÁSAI AZ ELSŐ VILÁGHÁBORÚBAN<sup>1</sup>

*A honvédsereg új fegyverneme 1913-tól immár teljessé tette a Magyar Királyság önálló fegyveres erejét: a gyalogság és a lovasság mellett a tüzérség lett a harmadik alapvető fegyvernem. A hivatalosan 1913. március 1-jén felállított honvédtüzérség 1914-re nyolc tábori ágyús ezreddel és egy lovas tüzérosztállyal rendelkezett. Az ezredeket 1905/08M 8 cm-es tábori ágyúkkal szerelték fel. Ezek az ezredek lettek a honvédtüzérség bölcsői. Az ágyús ütegek hat-hat, a lovasütegek négy-négy lövegből álltak. A fegyverzetet illetően a kezdeti lépések megvalósításához a „donor” a közös tüzérség volt. Ettől kezdve – ez nem is lehetett másképpen – a honvédtüzérség és az osztrák Landwehr tüzérsége teljesen egyöntetű képet mutatott a közös haderő lövegeivel, löszereivel, műszerezettségével és minden felszerelésével.*

### A TÁBORI TÜZÉRSÉG FELADATAI

Az első világháború időszakában a tüzérség a legnagyobb tüzerővel rendelkező fegyvernem volt. Fő feladatul kapta az ellenséges tüzérség harctevékenységének megakadályozását, valamint a másik két alapvető fegyvernem, a gyalogság és a lovasság harcának támogatását. A tüzérség feladatköre támadásban és védelemben egyaránt jól körülhatárolt és begyakorolt tevékenységek sorozatából állt.

A tartós védőállásból kiinduló támadásoknál az ellenséges tüzérséget, valamint az aknavetőket kellett lefognia, illetve azok tevékenységét bénítani. Kiemelten fontos feladata volt, hogy a saját gyalogsági roham idejére kikapcsolja a harcból az ellenség lövegeit és aknavetőit, így elősegítve a saját gyalogság és lovasság harctevékenységét. Ha a szemben álló fél tüzérségének harcból való kikapcsolása lehetetlen volt, akkor a legfontosabb tüzérségi elemek pusztításával kellett elősegíteni a támadó csapatok harctevékenységét. Ezt többnyire repeszgránátok, esetleg gázlőszer alkalmazásával érhették el. A közepes és a nehézlövegek tüzeit a legfontosabb áttörési pontokra összpontosították. A tüzérség számára kiemelten fontos feladatként határozták meg a szemben álló csapatok kiépített lövészárkainak, állásrendszereinek pusztítását, azok védőképességének jelentős csökkentését, korabeli terminológiával a védővonalak „rohaméretté” lövését. Az ellenség tartalékainak, parancsnoki állásainak, löszerszállító oszlopainak pusztítására, illetve akadályozására gyakran vetettek be gázlőszert. Fontos feladat volt az első vonalakat áttörő, támadásban lévő gyalogság tüzérségi tüzzel való támogatása, az előrenyomulás irányában a gyalogság elé lőtt tüzhengerrel, illetve a gyalogságot közvetlenül kísérő lövegek tüzeivel.

<sup>1</sup> Az írás része a magyar tüzérség elmúlt 100 évét bemutató kötetnek. Balla Tibor – Csikány Tamás – Gulyás Géza – Horváth Csaba – Kovács Vilmos: A magyar tüzérség 100 éve (1913–2013). Zrínyi Kiadó, Budapest, 2014. 320 oldal, 6000 Ft.

Védelemben szintén kiemelt feladatot kapott a tüzérség az ellenséges lövegek és aknavetők megsemmisítésében, az ellenséges csapatok vezetésének zavarásában. Életbevágó volt minden tüzérségi képesség bevetése az ellenség rohamának elhárításában, illetve adott esetben a saját csapatok ellenlökésének biztosításában.

A tüzérség az alapvető feladatait különféle tűzzenék lövésével érthette el. Az előkészítő tűz célja volt, hogy a roham előtt az ellenség tüzér- és aknavetőitegeit elnémítsa; a védőárkok aljába kényszerítse az ellenség gyalogságát, valamint átjárót nyisson a védőárkok elé emelt műszaki és dróttakadályokon. El kellett vakítania az ellenség figyelpontjait, rombolnia kellett a védelmi építményeket és megbontania az összeköttetést. Fizikailag és lelkileg is meg kellett törnie a védelem ellenállását. Az előkészítő tűz hatékonysága alapvetően határozta meg a támadás sikerét. Az első háborús év tapasztalatai bizonyították, hogy a korszerű gyalogsági fegyverekkel felszerelt és beásott gyalogsággal szemben csak az képes az áttörésre, aki megfelelően csoportosítja tüzérségét és az adott feladathoz kellő mennyiségű lőszerrel rendelkezik. Az előkészítő tűzbe a támadó hadtestek, hadosztályok összes rendelkezésre álló tüzérségét bevonták. Külön feladatot kaptak a nagy űrméretű lövegek, amelyek a nagy rombolóerő mellett jelentős pszichikai hatással is bírtak az ellenségre. A háború során gyakran előfordult, hogy a tüzérségi tűz alá vett, de közvetlen találatot nem kapott védelmi építményekben harcoló katonák olyan súlyos mentális sérüléseket szenvedtek, amelyek képtelenné tették őket a küzdelem további folytatására. Az előkészítő tűz időtartama néhány órától több napig is terjedhetett, a kiépített védelem műszaki színvonalától függően. A Monarchia tüzérsége a keleti hadszíntéren általában négy-hat órás tüzérségi előkészítéssel próbálta megpuhítani az ellenség állásait. Az 1915. május 2-ai gorlicei áttörésről, a Monarchia tüzérségének egyik legnagyobb fegyvertényéről, nevezetes eseményéről és tüzérségi előkészítéséről Arthur Arz altábornagy így emlékezett:

„A VI. hadtestnek jutott az a nehéz feladat, hogy a Gorlicéhez közel fekvő és erősen kiépített Pustki-magaslatot, az ellenséges állásnak kulcspontját megrohanja. Hónapok óta láttuk, hogy az ellenség mint építi ki állásait és mint igyekszik azt a technika minden eszközével megerősíteni. Erős dróttakadályok és hatalmas fatorlaszok sorakoztak a Pustki-hegy oldalán, több vonalban kiépített és jól fedett árkok előtt. Eddig még soha nem ismert sűrűségű lövedékszapor zúdult az orosz állásokra, egykettőre mindent törmelékké zúzva. Óriási füst- és porfellegek szállottak föl, és a Pustki-hegy csakhamar eltűnt szemünk elől. A mennydörgő robaj azt a hitet keltette, mintha vulkánkitörés lenne előttünk.”

A tüzérség zavarótűzzel igyekezett elérni az ellenség nyugtalanítását, összeköttetésének megbontását, harctevékenységének folyamatos akadályozását. A zavarótűzbe bevont lövegek rendszertelenül, egyenlőtlen időszakokban támadták az ellenség belőtt védelmi állásait, vonalait.

A hadvezetés elsősorban közepes és nehézlövegeket alkalmazott a rombolótűz lövésére, amelynek célja a kiépített állások, a fából, földből vagy téglából, esetleg betonból épített állandó erődök rombolása, a dróttakadályok leküzdése, illetve különféle hidak és épületek pusztítása volt. Az ilyen jellegű feladatok elvégzéséhez 15 cm-es, 24 cm-es és 30,5 cm-es lövegeket vontak be az adott tüzérségi csoportosításba.

Általánosan alkalmazott tűzzeneként a zárótűzet alkalmazták az ellenség rohamának feltartóztatására, amelyhez a zárótűz lövéséhez bevont tűzercsoportosítás rövid, két-három perces időtartamban kiváltott legnagyobb intenzitású tűzére volt szükség. A zárótűzet a saját arcvonal elé tervezték, attól minimálisan olyan távolságra, hogy az árkokban lévő csapatokat ne veszélyeztesse. A zárótűz hatékonyságát plasztikusan ábrázolja egy 1916-os visszaemlékezés:

„Míg a fennsíkron Lokvicanál az ellenség betörését el lehetett rekeszteni, addig az olasz délebbre, Oppacchiasello romjain keresztül éles ékben Hudilog felé tört előre: nagyobb sikerekhez azonban 12-én délig itt sem jutott. Néhány órás harcszünet után, 17 órakor, az egyik kiváló, harcedzett olasz hadosztály kb. 10 000 emberrel Lokvicanál még egyszer próbálkozott, de sorsát ez sem kerülte el. Gyilkos zárótűzünk a szó valódi értelmében ledöntötte ezt a hadosztályt, átjutott foszlányaival pedig a 27. népfelkelő ezred és a negyvenhatosok egyik zászlóalja végzett.”

A tűzéréség a zárótűzzel egyidejűleg megerősítő tüzet lőtt a saját arcvonal elé lőtt zárótűz hatására megtorpant rohamozó gyalogság lövésére. Ezzel a tűznemmel a zárótűzet megerősítve nagy tűzsűrűséget hozott létre azon a terepszakaszon, ahol erre szükség volt. Hatékonyágát írja le egy, a 7. isonzói csatáról szóló 1916. szeptemberi visszaemlékezésből kiragadott részlet:

„Tűzéréségünk az ellenség rohama alatt általában hallgatott. Kétes eredményért löszert veszegetni nem lehetett. S amikor délben a tűzhenger lassan hátragördült, felderítői a poron és füstön keresztül különös dolgokat láttak. Szemük előtt nyolc kilométer szélességben bontakozott ki egy példátlan tömegtámadás, embercsoportok, gomolyagok, tizenegy hadosztály együtt tartott, 100 000 főnyi rohamlépcsőjének hömpölygő rajai népesítették be a teret. Elhárítótűzünk ütészzerűen indult meg, az erdő dombjain felállított tűzércsoportok tüze eszeveszett gyorsasággal hullott alá. A célterület oly hatalmas és telített volt, hogy a tűz irányítása alig játszott szerepet. Itt minden lövés talált, bárhova is ért. A csoportok ritkultak, de a vezetők a fedezéket keresőket tovább üzték. S amikor a rohamozó oszlopok a tűzözönön keresztül elérték a lehengettnek hitt állást, elszenvedték a legnagyobb csalódást: a tölcsermező egyszerre megelevenedett. A kötömbök mögül géppuska, puska ropogott, kézi- és könnyfakasztó gránát repült, lángszóró lövellt. A rohamlépcső vakított, támolygó hordává változott. Aki még bírta, menekült; de az út vissza is a tűzfalon keresztül vezetett s egyetlen lépéssel sem rövidült meg.”

Az előrenyomuló saját gyalogság támadásának biztosítására a tűzércsoportosítások tűzhengert (mozgó zárótűz) lőtték annak érdekében, hogy folyamatosan megtisztítsák a terepet az ellenség tűzfegyvereitől és védőtől a roham sikere érdekében. A tűzhenger egyik bevett módszere szerint a terepszakasról terepszakasra áthelyezett tüzet előre meghatározott időpontokhoz kötötték, amelyhez a gyalogság mozgása folyamatosan alkalmazkodott. A másik módszer szerint a tűzerek által lőtt tűzfüggöny a biztonsági távolság betartásával bevárta a rohamozó gyalogságot, és csak ezt követően helyezték át a tüzet a következő terepszakasra. Ennél a tűznemnél többnyire repeszgránátokat és srappelt használtak. A tűzhenger lövése nagyon komoly tűzéréség bevonását és az alkalmazott ütegek teljes összhangját igényelte. Ezt a tűznemet többnyire a hadtest, illetve a hadosztály teljes tűzérésége lötte egy időben, általában 150-200 löveg.

Az elhárítótűzet védelemben alkalmazták, amelyet bizonyos előre kijelölt és jól megfigyelhető terepszakaszokra terveztek a támadó ellenség távoltartása céljából. Annyiban különbözött a zárótűztől, hogy nem közvetlenül a saját arcvonal elé, hanem annál távolabbra lőtték. Alkalmazták továbbá saját támadás esetén, hogy megakadályozzák az ellenség tartalékainak bevetését.

A tűzéréség legnagyobb tűzgyorsasággal végrehajtott tűzneme a megsemmisítőtüz volt, amelyet a rendelkezésre álló lövegek maximum tíz percig, a lehető legnagyobb tűzütemben lőtték. Ennek a tűznemnek a célja a kisebb kiterjedésű célok, tűzérütegek vezetési pontjainak nagy tűzsűrűséggel való pusztítása volt.

A tábori tűzéréség ütegeit a feladatok végrehajtása érdekében minden esetben csoportokba vonták össze, a csoport a rangidős tűzérparancsnok nevét kapta. Amennyiben volt elegendő

tüzérség, közel- és távolharc-tüzércsoportokat hoztak létre. A közelharccsoportba – úrméretre való tekintet nélkül – támadásban általában inkább tarackos, kevésbé ágyús útegeket vontak be; védelemben főleg a gyorstűzelő ágyúkat részesítették előnyben. A csoport feladata elsősorban a gyalogság elleni harc volt.

A távolharc-tüzércsoportot elsősorban a tüzérség elleni csapások megvalósítására hozták létre. Az állományába főleg közepes és nehéz-, nagy lőtávolsággal rendelkező ágyúkat, tarackokat vontak be.

## A TÜZÉRSÉGI RENDSZEREK

A Monarchia tüzérsége a háború kezdetén rendkívül heterogén képet mutatott. Kilencfajta táborigyű, három táborigyű tarack, négy hegyigyű, négyfajta hegyitarack, tizenkétféle sánclöveg, ötféle erődmozsár, huszonkétfajta erődágyű, tizenötféle partvédő és két léghárító löveg volt rendszerben vagy a tüzérségi depókban, tárintézeteknél. A lövegállomány technikai színvonala az addig elért eredmények ellenére mind számban, mind minőségben elmaradt az európai vezető hatalmakétól. A háború alatt rendszeresített lövegek némileg enyhítettek ezen a lemaradáson.

Az osztrák–magyar táborigyű tüzérség legnagyobb számban előállított lövegtípusai az 1905/08M 8 cm-es táborigyű, az 1914M 10 cm-es és 15 cm-es táborigyű tarackok, az 1915M 7,5 cm-es hegyigyű és a 10,4 cm-es táborigyű voltak.

Ezen felül sikeres konstrukciónak számított az 1916M 10 cm-es hegyitarack, a nehézlövegek közül pedig az 1911 és 1916M 30,5 cm-es mozsár.

A háború során az osztrák és magyar hadiipar megdöbbentő mennyiségű tüzérségi anyagot gyártott. Több mint 15 500 lövegcső, valamint 10 300 lövegtalp készült az üzemekben, ugyanekkor a tüzérségi löszergyártás produktuma meghaladta a 72 millió darabot.

A háború menete során a céltípusok változása alapvető befolyással volt a Monarchia, és így a honvédtüzérség által használt tüzérségi löszerekre. A célban kifejtett hatása alapján, a háború küszöbén a srappel volt a tüzérség fő lövedéktípusa. A főleg nyílt célokra, fedetlen, rohamozó gyalogságra és lovasrohamokra számító katonai vezetés csak a háború első évének végén döbbsent rá, hogy a srappel töltelékgyölei hatástalanná váltak a fedezék mögötti katonákkal és harceszközökkel szemben. Ezért megnövezték a gránátok gyártási ütemét, hogy az állásháború új követelményeinek meg tudjanak felelni.

## Az 1914M 10 cm-es könnyűtarack és löszerei

A Monarchiában a táborigyűs útegeket 1914-re jórészt ellátták az 1905/08M 8 cm-es táborigyűvel, ugyanez nem mondható el a tarackos osztályokról. Az új típusú könnyű táborigyű tarackokat a háború első évében rendszeresítették.

A háború első hónapjai egyértelművé tették, hogy egyre több tarackra van szüksége a hadseregnek, mert a célok az ágyútűzzel szemben egyre inkább védetté váltak. Az erődítményekhez, illetve állandó erődítésekhez illeszkedő táborigyű állásrendszerek, valamint a harctéren létrehozott, lövészárkokból felépülő támpontok a lapos és ívelt röppályájú tüzérségi fegyvereknek nehezen leküzdhető célt jelentettek. Ennek megfelelően a haderőben egyre nagyobb teret nyertek a nagy teljesítményű mozsarak, tarackok és aknavetők.

1914-ben a Monarchia tüzérségi lövegállományának csak 15%-a (420 darab) volt táborigyű tarack, míg 81%-a (1734 darab) táborigyű, 10%-a (296 darab) hegyilöveg, 4%-a (112 darab) közepes táborigyű löveg, 7%-a (208 darab) közepes ostromlöveg, 3%-a (72 darab) pedig nehéz ostromlöveg.

A háború kezdetén a tábori ágyúk és tarackok közötti 4:1 arány roppant kedvezőtlen volt. Ez a viszonyszám a háború végére megfordult és már a meredek röppályájú mozsarak és tarackok irányába billent át.

A Monarchia tüzérségének egyik legmodernebb, legsikeresebb lövegtípusa az 1914-ben rendszeresített 10 cm űrméretű fogatolt könnyűtarack volt. Ahogy az osztrák–magyar ágyús útegeknél az 1905 vagy 1905/08M 8 cm-es tábori ágyú, úgy a tarackos ezredeknél az 1914M 10 cm-es tarack számított alaplövegnek. Ezekkel a lövegekkel szerelték föl a könnyűtarackos útegeket a közös tüzezezredekben és a magyar királyi honvédtüzérségben egyaránt.

Az új könnyűtarackot felszerelték minden, akkor már korszerűnek tartott szerkezeti egységgel, mint a hidraulikus hátrasiklást fékező és a cső lövés utáni helyretolását végző berendezéssel, lövegpajzzsal és korszerű irányzóeszközökkel. A löveget egy egységben, négyes vagy hatos fogattal vontatták.

A tarack löszerkészlete a háború menetében a cél típusok változásának megfelelően alakult ki. 1915-től a repesz- és rombológránátok gyártása és felhasználása jelentősen megnőtt a srapnel rovasára.

A repeszgránátok robbanóanyaggal töltött acélfalú lövedékek voltak, ahol a gránátfal és a robbanóanyag aránya 3:1 volt. Érzékeny gyújtóval szerelve, a célba csapódáskor robbantak és több ezer halálos repeszt szórtak szét. A rombológránátok a repeszgránátnál nagyobb átütőerővel rendelkeztek. Kiválóan megfeleltek tábori erődítések, tüzelőállások, erődemelek és műszaki akadályok rombolására. Bár sokat veszített jelentőségéből, de megmaradt a hagyományos srapnel, amely nyílt célok ellen továbbra is hatásos volt. Az időzíthető gyújtóval ellátott srapnellövedékek esetében a röppálya utolsó szakaszában, a cél fölött 15–20 m-re felrobbanva az egy cm átmérőjű golyók olyan nagy energiával csapódtak a célba, hogy akár a 2–3 cm vastag fenyődeszkát is átütötték. Tovább specializálódott válfaja a német és osztrák–magyar tüzérségnél használt G-srapnel (gránátsrapnel) volt. Lényeges löszertípusnak számított az önvédelemre használt kartács. A 10 cm-es tarackhoz a háború második felében különféle vegyi töltetű lövedékeket is rendszeresítettek.

Az első világháború alatt legnagyobb számban az 1914M 10 cm-es könnyűtarackot gyártották. A Skoda-művekben kifejlesztett tarack sorozatgyártása 1915-ben kezdődött, és a háború időszakában a Monarchia kijelölt lövegüzemei 6458 darab 10 cm-es lövegcsövet és 4077 darab lövegtalpat állítottak elő az 1914M 10 cm-es tarackok összeszereléséhez.

1914-ben igazán korszerű lövegnek csak a tábori ágyúk, a 10 cm-es tarackok és a 30,5 cm-es mozsarak voltak mondhatóak. A technikai változások természetesen a harcászati eljárásokat is jelentősen befolyásolták, megváltoztatták. A háború első hónapjaiban a Monarchia tüzérsége általában a peremvonalhoz közel foglalt tüzelőállást. Az addigi harcászati elvek a közvetlen irányzást mint alapvető irányzási módot alkalmazták a gyakorlatban. Ezért – főleg az első időkben – a fegyvernem óriási veszteségeket szenvedett el az ellenség tüzérségi, gyalogsági és géppuskatüzétől. Később a tüzérségi tüzelőállásokat részben a lőtávolság jelentős emelkedésének köszönhetően, illetve a híradás és az optikai megfigyelés lehetőségeinek bővülésével hátrébb helyezték.

A háború kezdetén használatban lévő 1899M 10 cm-es tarack lőtávolsága 6000 m-ről a jóval korszerűbb 1914M 10 cm-es taracknál 8000 m-re nőtt. Az 1905M 8 cm-es könnyű ágyú a kezdeti 6200 m-ről az 1918M 8 cm-es ágyúnál 10 500 m-re változott. A közepes űrméretű 1899M tarack 6000 m-es lőtávolsága az 1915M 15 cm-es utódjánál már 11 500 m-re változott. A Monarchia tüzérségénél is megjelentek a nagy lőtávolságú lövegek, mint az 1915M 10,4 cm-es vontatott ágyú (13 000 m) vagy az 1915/16M 15 cm-es vontatott ágyú (22 000 m).

A tüzérfegyvernem addig sem kevésbé bonyolult szervezete tovább specializálódott, új fegyvertípusok jelentek meg, amelyek az új kihívásokra válaszoltak. Ilyen volt többek között a légvédelmi (akkori terminológiával légjárómű-elhárító) löveg vagy a löporral, sűrített levegővel működő aknavető. A légvédelem égető kérdését először a könnyűtüzérség ágyúival, a szükségképpen alépített emelvényekkel oldották meg. Később a már rendszerben lévő ágyúkat alakították át a magassági irányzást jobban engedő lövegtalpak kikísérletezésével és megvalósításával. Az első ilyen, repülőgépek elhárítására épült löveg az 1905/05M légjárómű-elhárító ágyú volt, amelyet középsarkasra terveztek, hogy a tüzelést a talpszarak adta korlátok nélkül tudják folytatni. A repülők ellen használták a zsákmányolt orosz 1903M 8 cm-es ágyút, amelynek csövét először szükségmegoldásokkal emelték magas szögcsoporthoz, majd a Skoda-művek tervezett hozzá középsarkas lövegtalpat. Sokkal jobb megoldásnak bizonyult a mobil alvázra szerelt, német 8 cm-es Erhard-féle löveg, amely a csapatlégvédelmi eszközök egyik előfutára volt. A világháború végére alkottak meg új típusokat, de azokat már nem kezdték el gyártani. A légvédelmi tüzérség erős specializációja az 1920-as években indult el.

A világháború egyik harcászati alapkérdése a potenciális célok és a tüzérség egymásra gyakorolt kölcsönhatása volt. A korábbi háborúkban általában nyíltan elhelyezkedő célok fedezék mögé kerültek, a gyalogság összefüggő árokrendszereket épített, a tüzérség lövegpajzsok mögé bújtatta kezelőit. Az erődök és a műszakilag jól kiépített állások, valamint a tüzérség párhuzamos fejlődése és ezek egymásra való hatása az I. világháború során erősödött föl. A megerősített védelmi körzetek áttörése kizárólag erős tüzérséggel volt lehetséges. Ezt a feladatot csak a legnehezebb, legnagyobb hatású mozsarak tudták végrehajtani.

### A 30,5 cm-es nehézmocsár

Az I. világháború során fotók, grafikák és képeslapok gyakran ábrázolt tüzérségi lövege az 1911-ben rendszeresített 30,5 centiméter űrméretű mocsár, az osztrák–magyar tüzérség legismertebb nehézlövege volt, amely egy minden baka által félve tisztelt, nagy hatóerejű, az ellenség által is elismert fegyvernek számított. A 30,5 cm űrméretű mocsarakat a pilseni Skoda-löveggyár mérnökei tervezték az észak-olasz, korszerűen kiépített erődrendszer elleni esetleges harcra.

A századforduló környékén megépített olaszországi erődöket éppen egy lehetséges osztrák–magyar betörési kísérlettel szemben hozták létre, így a Monarchia haderejének tervezni kellett egy olyan viszonylag mobil, meredek röppályán tüzelő nehézlöveget, amely hatékonyan léphetett föl a betonerődökkel szemben.

A lövegtervezők kiváló munkát végeztek, így az új mocsarat már 1910-ben kipróbálhatták a felixsdorfi lőtérén, majd a nehézlöveget a szükséges módosítások után 1911-ben rendszeresítették. A mocsár sorozatgyártását 12, két lövegből álló üteg megrendelésének teljesítésével kezdték meg. 1914 augusztusáig hat mocsár készült el, amelyeket a vártüzérség állományába osztottak be.

A mocsár már a háború kezdetén igazolhatta remek képességeit, mert a német hadvezetés a belga erődrendszer áttörésére osztrák–magyar segítséget kért, amelyet a Monarchia hadvezetése mindhárom akkor meglévő ütege átadásával teljesített. Így a krakkói vártüzérezred és a görzi vártüzérszázalaj tüzércsoportjait vasúton a belga Lüttich (Liège) körzetébe szállították, ahol 1914. augusztus 20-tól a főirányban vetették be őket.

Az osztrák–magyar 30,5 cm-es mocsarak hatásossága, tüzgyorsasága, lövedékeinek hatása óriási pusztítást okozott az erődökben, amelyek egymás után adták meg magukat.

Von Ranciglio őrnagy, a krakkói tüzérsoport parancsnoka – személyes élményeit leírva – így számolt be a d’Andoy erőd rombolása utáni állapotokról:

„Az erőd 450 mozsárbomba kilövése után romhalmazzá vált. A felvonóhid romokban hever, az erős vasrácsok gyufaszálként csuklottak össze, az ajtók sarkaikból vannak kiemelve, a folyosókban és a kazamatákban teljes sötétség uralkodik, mert a világítási központokat szétlőttük, valamennyi helyiséget nehéz levegő üli meg, mert a szellőztetők már két napja nem működnek... A tetőzet páncélozása felszakadt, a páncélcupolák romokban hevernek...”

Nem véletlen, hogy a mozsarat a háború során valóságos szakrális tisztelet övezte: ahol bevetették, a saját csapatok lelkesedését és az ellenség rettegését okozta. Számos festő és grafikus gondolta úgy, hogy ábrázolja a gigászi méretekkel rendelkező löveget, vagy az általa okozott pusztítást.

A Monarchia tüzérsége a háború során a keleti és déli arcvonalon egyaránt gyakran alkalmazta a nehézmozsarat, 1914–18 között a hadiipar 76 1911M és modernizált 1911/16M, illetve 1916M 30,5 cm-es nehézmozsarat állított elő, amellyel 38 üteget szereltek föl.

## A vártüzérség

A háborúban a klasszikus vártüzérség, amely a főbb erődrendszerekben (Przemysl, Krakó, Komárom) állomásozott, fokozatosan megszűnt és túlnyomórészt korszerűtlen, elavult tüzérségi anyagát a nehéz tábori tüzérséghez osztották be.

A legnagyobb és legjelentősebb szerepet kapott erődrendszer a San folyó átkelői köré, Premysl városát körülvéve épült. A 48 km kerületű külső és 7 km sugarú belső védelmi gyűrű több mint 80 páncélcupolás beton, kő, illetve téglá erődelemből állt, amelyekben a szomszéd erődök kölcsönös tűzösszeköttetésben voltak egymással.

Az erődrendszer tüzérségi lövegei hűen tükrözik a Monarchia tüzérségének háború előtti állapotát. A fenti táblázatban szereplő lövegek között százával találhatóak feketelőporral tüzelő ágyúk is, amelyek már akkor 40–50 éves konstrukciónak számítottak.

## Az aknavetők

A Monarchia – és így a honvédtüzérség – technikai fejlődése és az új haditechnikai eszközök bevezetése az I. világháború során rendkívül felgyorsult. A különféle tüzérségi lövegek mellett egyre inkább helyet követeltek maguknak a haderő tűzrendszerében az aknavetők.

A meredek, 45° fölötti röppályán tüzelő löporos vagy később sűrített levegővel működő fegyverek nagy pusztítóerejű aknagránátokat jutattak célba. Bár az aknavető már létezett a háború előtti haderőben is, de nagyléptékű fejlődése és specializációja 1915–18 között ment végbe. A tábori műszaki erődítéseket, árokrendszereket, valamint mélyen tagolt védelmi állásokat kiépítő szemben álló fél egyre nagyobb biztonságba került a lapos röppályájú fegyverekkel szemben. Ennek okán a tarackok és a mozsarak mellett ugrásszerűen megnőtt a meredek röppályán tüzelő aknavetők szerepe.

Az aknavető lett a védőárkokban elhelyezkedő célok nagy hatóerővel pusztítani képes tűzfegyver. A Monarchia tüzérségében 10 cm űrméretig a gyalogsági közelharceszközökhöz, 10–15 cm-ig a könnyű, felette pedig a közepes űrméretű tüzérségi fegyverek közé sorolták az aknavetőket.

A löporos hajítótöltetű aknavetők űrmérettől függően 50–2650 m közötti lőtávolságon tudtak hatást kifejteni az ellenséges célpontra. A sűrített levegővel működő légaknavetők 50–1500 m között voltak hatékonyak.

A műszaki csapatokhoz szervezett légaknavetők sűrített levegővel vetették ki a robbanólövedékeket, amelyeknek az űrmérete 8–24 cm-re is terjedhetett. Az első légaknavetőt, az 1915M 8 cm-eset német minta alapján rendszeresítették. Az új fegyvernek nagyon értékes tulajdonságai voltak az álcázás és a lőpor-takarékosság. A fegyver a lövés során nem bocsátott ki lőporfüstöt és erőteljes hangjelenségeket. A légaknavetők egyik legelterjedtebb válfaját a császári és királyi 58. gyaloghadosztálynál két magyar tiszt, Halász Pál mérnök hadnagy és Róka Kálmán tartalékos hadnagy fejlesztette ki 1916-ban. Az egyszerű kivitelű fegyver első 20 példányát az arcvonal mögötti műhelyekben gyártották 8 cm űrméretben. Később az 1916M 8 cm-es, 15 cm-es légaknavetők már a háttérházi fegyvergyárakban készültek.

A Monarchia az I. világháború során – hasonlóan a többi nagyhatalomhoz – nagy ütemben fejlesztette tüzérségét. 1914-ben a háború kitörésekor a császári és királyi tüzérség 405 tábori és hegyütegből állt (ütegenként négy–hat löveggel). Ez a mennyiség a háború végére 1084-re emelkedett. Mindamellett, hogy a hadiipar folyamatosan pótolta a veszteségeket, óriási mennyiségben gyártott újabb és jóval korszerűbb lövegtípusokat.

A meredek röppályájú tüzérségi fegyverek, így a tarackok és az aknavetők szerepe felértékelődött. A háború első időszakának dinamizmusa hamar átadta a helyét a statikus védelmi rendszereknek. Az erődítményekhez, állandó erődítésekhez illeszkedő tábori állásrendszerek, valamint a harctéren létrehozott lövészárkokból felépülő támpontok a lapos és ívelt röppályájú tüzérségi fegyvereknek nehezen leküzdhető célt jelentettek. Ennek megfelelően a haderőben egyre nagyobb teret nyertek a nagy teljesítményű mozsarak, tarackok és aknavetők.

## A TÜZÉRSÉGI LŐSZEREK

A Magyar Királyi Honvédség tüzérségét megalakulásakor olyan löszerekkel látták el, amelyeket az úgynevezett közös, illetve a Landwehr tüzércsapatainál már rendszeresítettek. Alaprendeltetésű löszerként a repesz- és rombológránátokat, a srappelt, a kartácsot, majd különleges löszerként a vegyi- és a kőgránátokat rendszeresítették. Az első, 1905M 8 cm-es L-30 ágyúkkal ellátott honvéd tüzérosztályokat, majd -ezredeket először 1905M 8 cm-es gránáttal és 1905M 8 cm-es srappellel szerelték fel.

## Repszgránátok vagy más néven lobbanoágránátok

Az I. világháború előtt a könnyű tábori ágyúknál a gránátok még jelentősen háttérbe szorultak a srappellel szemben. Ennek oka, hogy a megelőző évek háborúiban (pl. orosz–japán háború) a gyalogság és a lovasság túlnyomórészt mint fedezetlen, nyílt cél jelent meg a harcmezőn. A fedezékek, árkok kiépítése nem volt általános. A támadó harc pedig, a maga sűrű harcrendű rohamaival, optimális célt nyújtott a srappel töltelékgyólyói számára.

A gránát (repsz- vagy romboló-) célpontjai a fedezékek mögötti élőerő és a harceszközök voltak. A gránát a könnyebben védett, de ellenállóképes célok pusztításával kiegészítette a srappel alkalmazását.

A könnyű tábori ágyúknál ennek megfelelően alakították ki az üteg löszerkiszabátát. Az üteg által szállított 756 darab löszerből 180 gránáttöltény és 576 srappeltöltény volt, egy lövegnél a 126 löszerből 30, illetve 96 volt ugyanez az arány. A gránát és a srappel viszonyszámát a várható felhasználásra való tekintettel, az addigi haditapasztalatok alapján állapították meg.

Európában az I. világháború kezdetekor a repeszgránátok hátránya megmaradt a rombológránátokkal és a srappellel szemben. A tüzérség várható feladatait, a nyílt élőerő pusztítá-



sát, illetve a tartós védelmi építmények (erődök) rombolását srappnel és rombológránátok alkalmazásával tervezték megoldani. A repeszgránátok másodlagos szerepet szántak.

A repeszgránátok szerkezeti felépítése viszonylag egyszerű.

A gránátgyújtó (repszgránát esetében általában felül elhelyezett fejgyújtó) érzékeny, könnyen időzíthető kettős gyújtó, amely a repeszgránátot a cél körzetében, még a röppályán robbantja, illetve – ha nem időzítik – csapódáskor robbanva, a célban fejt ki hatását. Időzítési lehetősége általában 1–36 másodperc, 0,2 egység legkisebb állíthatósággal, vagyis kb. 300 m-től a maximális lőtávolságig (7000 m). A gyújtóban a konstans, kiszámítható égést a préselt fekete füstű lőpor biztosította. Az időzített állást általában nyílt élőerő ellen, a csapódógyújtót pedig könnyen fedett (árkokban, hevenyészett védelmi állásokban elhelyezkedő) élőerő, valamint tüzeszközök pusztítására alkalmazták. A gyújtótestet a lövedék felső végén kiképzett szájcavarba csavarták és az a detonátor erősítésével robbantotta a töltetet.

Az I. világháború hadműveletei nem igazolták a feltevéseket. Egyrészt a vártnál sokkal több tüzérségi lőszer fogyott, másrészt – már 1914 őszétől – a célok jellege is változáson ment át. A dinamikus támadó hadműveletek lelassultak, majd állásháborúvá merevedtek. Ezzel párhuzamosan csökkent a nyíltan elhelyezkedő (pl. rohamozó) élőerő megjelenésének valószínűsége. A fedezékek a kezdeti csekély mélységű lövészteknőből mély árokká, árokrendszerekké, sőt alaposan kiépített állásrendszerekké fejlődtek. A tüzérség lövegeinek kezelőállományát szinte minden korszerű eszköznél pajzs védte, és a lövegállások műszaki kiépítettsége is hatékonyabbá vált. A három fő fegyvernem közül a lovasság maradt a legsebezhetőbb.

A tüzérségnek – elsősorban a lőszerfelhasználás struktúrájával – kellett válaszolnia a változásokra. Ennek eredményeképpen a repesz- és rombológránátok gyártása és felhasználása jelentősen megnőtt, a srappnel rovasára.

Az európai hadseregekben a könnyűágyúkhöz rendszeresített repeszgránátok hasonló paraméterekkel rendelkeztek, felépítésük és hatásuk nem tért el lényegesen egymástól.

A Magyar Királyi Honvédségben a könnyűágyúkhöz 7,5 cm és 8 cm űrméretű repeszgránátok voltak rendszeresítve, a 7,5 cm űrméretnél mint osztott, a 8 cm-nél egyesített kivitelben.

A löszerek rézhüvellyel készültek, a gránátokat csukaszürke alapon piros csík jelölte. A feliratok a szerelés helyét (Wdf: Wöllersdorf, Csp: Csepel, Km: Komárom), illetve idejét és a robbanóanyag összetételét (60/40 trotil és ammonsalétrom keveréke) adták meg. A függőleges piros jel (Tempierzeiger) az időzíthető gyújtó beállítására szolgált. A hüvelyfenék jelzései a lőportöltet év- és sorozatszámára, a szerelés helyére, idejére és a rézhüvely gyártására vonatkoztak.

## Rombológránátok

A magyar honvédség 1915-től rendszeresítette a könnyű tarackokat, később a közepes ágyúkat és tarackokat. Egyidejűleg a magyar tüzérségnél is megjelentek a repeszgránátoknál nehezebb, vastagabb falú rombológránátok.

A rombológránátokat általában betonerődök, tábori védelmi építmények, fa- és föld erődítési elemek, tüzfészkek, tüzérségi tüzelőállások, műszaki zárok pusztítására alkalmazták. A könnyűtarackoktól és tábori ágyúktól eltérően a közepes és nehézlövegek löszervajadalmazásában a rombológránátok aránya lényegesen nagyobb volt. A 15 cm űrméretű tarackoknál a lövedékek háromnegyede már repesz- és rombológránátot jelentett és csak a fennmaradó negyedrészt srappnel.

A rombológránátok – felépítésüket, szerkezetüket tekintve – lényegesen eltérnek a repeszlővedékektől. A fejtöltő helyett a lövedék aljába szerelt fenékgyújtót alkalmaztak. Erre azért volt szükség, mert a gránát acélhegyének be kellett hatolnia a cél anyagába (fa, föld, beton stb.), hogy csak ezután, a célban fejthesse ki pusztító hatását. „Kemény” célban a pillanatgyújtós repeszgránát többnyire hatástalan maradt.

(A gránátok elvi felépítése a 10 cm és 15 cm űrméretre is érvényes.)

A rombológránátok fenékgyújtóját késleltetővel vagy anélkül szerelték. A lövedék célba csapódásakor lépett működésbe és robbantotta fel a – 10,4 cm űrméretű ágyú esetében – 17,5 kg-os, 1,1 kg trotilal töltött gránátot.

A becsapódáskor az ütőszeg tehetetlenségénél fogva előrekapódott, ezzel indította a csapantyú érzékeny töltetét, ami az erősítőn keresztül robbantotta a gránát töltetét.

Az első világháború alatt az egyik legnagyobb hatású löveg, a 30,5 cm űrméretű mozsár lőszer-javadalmazását szinte kizárólag rombológránát alkotta. A könnyebb – az úgynevezett csapatgránát – 290 kg-ot, a nehezebb – normál gránát – 385 kg-ot nyomott.

A harcászati és hadművelleti számvetések alapját a tűzérés és részben más fegyvernemek számára is a lövedékek célban kifejtett hatásainak összessége adta meg. A tűzérés alkalmazását jórészt ezek a hatásadatok határozták meg. Részben erre épült a tűzérés szervezése, a lövegek lőszer-javadalmazása és a várható lőszerfelhasználás.

A repeszdarabok által veszélyeztetett terület a pástázottnál kb. három-négyszer mélyebb, illetve szélesebb, így például a nehézmozsárgránát robbanása akár 400×400 méteres területen is komoly sérüléseket okozhatott. A sziklás, köves talajon a föld kevesebb repeszt fogott le, ezért a hatás nagyobb volt, amelyet még a kőzet szilánkjai is növelhettek.

A 15 cm-es és nagyobb űrméretű rombológránátok elvileg bármilyen tábori fedezéket hatásosan pusztíthattak.

## A srapel

A srapel a 19. század és az I. világháború tűzérének egyik fő lövedéktípusa. Nyíltan elhelyezkedő élőerő ellen rendkívül hatásos volt, de a háború során némileg veszített jelentőségéből. A srapel hatásmechanizmusa a lövedéktestben elhelyezett úgynevezett töltelékgyölyök pusztítóerején alapult. Külsőleg jórészt a repeszgránáttal megegyező lövedék-hüvelyben, űrmérettől függően több száz, kezdetben ólom és antimon ötvözetéből, később – az 1916-tól fokozódó ólomhiányra való tekintettel – vasból öntött kb. 1-2 cm átmérőjű, 1 dkg súlyú golyót helyeztek el. A lövedéket a repeszgránátok kettős (időzíthető) gyújtójához hasonlóan, lóporos időzítésű, dupla funkciójú gyújtószerkezettel látták el.

A lőtávolság függvényében beállított gyújtó a röppálya utolsó szakaszában lépett működésbe, elindította a lövedéktestben elhelyezett löportöltetet, amely kilökte a töltelékgyölyöket. Az átütőerőt a golyók anyaga és az a „pótsebesség” biztosította, amelyet a robbantó- vagy másképpen lökőtöltet eredményezett számára (8 cm űrméretű lövedéknél ez hozzávetőlegesen 77 m/sec volt).

A srapel kétségbevonhatatlan előnye volt, hogy egy lövedék – a röppályától függően – hosszabb és szélesebb területet szórt be töltelékgyölyökkel, mint a hasonló űrméretű repeszgránát. Ez a hatás azonban kizárólag élő célok ellen volt értékelhető.

Hét és 8 cm űrméretnél kb. tízszer, 10 és 10,4 cm űrméretnél kb. hatszor, és a 15 cm űrméretnél kb. négyszer nagyobb a töltelékgyölyök által beszórt terület, mint az azonos űrméretű gránátok repeszrei által pusztított tér.

A srapelölvedékekben a Monarchiában egységes töltelékgyölyöket alkalmaztak, legfeljebb mennyiségük változott az űrméret függvényében:

- 1915M 7,5 cm-es srapel: 280 ólom- vagy 160 vasgolyó
- 1913M 8 cm-es srapel: 310 ólom- vagy 210 vasgolyó
- 1913M 10 cm-es srapel: 430 ólom- vagy 280 vasgolyó
- 1913M 10,4 cm-es srapel: 550 ólom- vagy 515 vasgolyó
- 1912M 15 cm-es srapel: 1780 ólom- vagy 1115 vasgolyó

Az I. világháborúban a védelemben levő csapatok (a gyalogság és a tüzérség egyaránt) hatásosan tudtak védekezni a srapelgolyók ellen. Kiépített fedezékeket, illetve úgynevezett srapelernyőket használtak, amivel szinte teljesen ki tudták iktatni a töltelékgyolyók pusztítását. A srapel abban a pillanatban vált hatásossá, amikor a támadó csapatok elhagyták a fedezékeiket.

Szerkezeti sajátosságaik miatt a srapelnek nem tartoztak a legjobb hatásfokú lövedékek közé. A teljes súlyt kitevő alkatrészek közül mindössze a 40–45%-ot jelentő töltelékgyolyók biztosítottak pusztító hatást. A lövedéküvel és a gyújtó általában egyben maradtak vagy csapódás esetén felrobbanva csekély repeszhatást gyakoroltak a célban.

A srapel további hátrányai közé tartozott, hogy gyártása nagyon bonyolult, energia- és időigényes volt. Hatásos alkalmazása a tüzérszektől a kezelőig nagyfokú jártasságot követelt meg, amelyet a háború előrehaladtával a képzett tisztek hiánya miatt nem mindig tudtak biztosítani. Morális romboló hatása a gránátoké alatt maradt, és szinte teljesen háttal volt a haditechnikával szemben.

## A gránátsrapnel (G-srapnel)

Az osztrák–magyar és a német hadvezetés egy, az I. világháború során – a srapel és a gránát pozitív tulajdonságait ötvözni akaró – új lövedéktípust állított rendszerbe. Ez az új tüzérségi lövedék a gránátsrapnel volt, amely külső jegyeit tekintve a srapelhez hasonlított, működésében pedig a srapel és a gránát jegyeit hordozta.

Rendszerbe állításakor a tervezőket az a cél vezérelte, hogy az adott harcfeladathoz, céltípushoz legjobban alkalmazkodó lövedéket hozzanak létre.

A G-srapnel szerkezeti felépítése és működése egészen sajátos. A lövedéktest, illetve a kettős működésű, időzíthető gyújtó ugyanis hasonló a srapeléhez, azonban kiegészül egy robbanóanyaggal töltött fejrésszel.

A lövedék az időzítésnek megfelelően, a röppálya alsó szakaszán lépett működésbe. Az alsó löportöltet nagy energiával kilökte a töltelékgyolyókat és a gránátfejet. A golyók a srapelnél már tárgyalt módon fejtették ki hatásukat, a robbanófej pedig csapódáskor robbant.

A lövedék hatása általában hasonló a srapelhez, de annyival nagyobb, hogy a robbanófej már nem csak élőerő ellen hatásos. Repeszhatása azonban jóval kisebb a hasonló ürméretű gránáténál. A 30,5 cm ürméretű gránátsrapnel-robbanófej repeszhatása hozzávetőleg a 15 cm ürméretű, a 15 cm-esé a 10 cm ürméretű gránát hatásával egyezett meg.

A gránátsrapnel a honvédségnél rendszeresített közepes és nehézlövegeknél volt használatban.

## A kartács

A kartács – a legősibb és legegyszerűbb lövedéktípus – az I. világháború folyamán a magyar tüzérségnél is rendszerben volt.

Önvédelemre, a gyalogság és lovasság közeletáadásának elhárítására szolgált. Az I. világháború kezdetén a tüzérség többnyire nyílt tüzelőállásból, a gyalogság védelmi ál-

lásában települve oldotta meg feladatait. Az ellenség rohamának elhárítása során gyakran és sikeresen alkalmazták a kartácsot a gyalogság és egyben saját maguk védelmében. Az arcvonalban azonban a tüzérséget is elérték a gyalogsági és tüzérségi lövedékek, ezért általában súlyos veszteségeket szenvedtek. Később – az arcvonalból hátrébb vonva – a tüzérség csak saját önvédelmére alkalmazta, ezért jelentősége megváltozott.

A kartács két típusát alkalmazták a honvédségnél: az egyesített lőszerbe szerelt (1905/1908M 8 cm-es tábori ágyú), illetve az osztott lőszer részeként használt lövedéket. A lövedék mindkét típusnál megegyezett.

Felépítése egyszerű: erős karton- vagy fémlemezzel összefogott, ólom-antimon golyók (tulajdonképpen srapelgolyók) összessége, amelyeket általában gyantás kötőanyag tartott össze a lövésig. Lövéskor a lőporgázok nyomása szétrepesztette a tartóhüvelyt, így a golyók még a csőben szabadabbá váltak. A cső elhagyása után 6–9 fokos kévében szétszóródva – úrmérettől függően – 150–250 m távolságban pusztították a támadó csapatokat. Kemény, sziklás talajon a felpattanó golyók fokozhatták a hatást.

A kartácsokat kis és közepes űrméretű lövegeknél alkalmazták. A kartács mellett szólt egyszerű előállítás, kezelése, valamint kiváló hatásfoka.

## A MONARCHIA TÜZÉRSÉGÉNEK VEGYILÖVEDÉKEI

A Monarchia 1917-ben az olasz arcvonalon vetette be először vegyilövedékekkel felszerelt tüzérségét. Ennek előfeltételeként 1916 nyarán a honvédséget is gázárcokkal látták el.

A háború során, a szükséglet gyors kielégítése céljából, minden államban a legkézenfekvőbb megoldáshoz nyúltak. Igyekeztek a már meglévő tüzérségi gránátokat gázlővedékké átalakítani. Természetesen az átalakítás során figyelembe vették, hogy a vegyi harcanyaggal töltött lövedékek csak élő célok ellen hatásosak. Ezért minimális acél- és robbanóanyag-szükséglet mellett a maximális gáztöltet elhelyezésére törekedtek.

A „gázok” gyűjtőfogalom körébe tartoznak mindazok az agyagok, amelyeket vegyi harcanyag formájában; szilárd, cseppfolyós vagy légnemű halmazállapotban; palackban vagy lövedékben bármely harceljárással az ellenség pusztítására alkalmaztak; mennyiségét pedig a lövedék falvastagságának és a gázanyag milyenségének megfelelően határozták meg. Később – a vegyi repeszgránátok megjelenésével – jelentősen változott a vegyi harcanyag, a lövedékacél (falvastagság) és a robbanóanyag aránya.

A Monarchiában a könnyű- és közepes tüzérség gránátjait alakították át gázlővedékké, tehát az 1914M 7,5 cm-es, az 1914M 8 cm-es, az 1914/1909M és 1915M 10 cm-es és az 1913/1909M 15 cm-es gránátokat.

A repeszhatású gránátok átalakítása azonban nem vezetett az eredetiekkel ballisztikailag egyenértékű lövedékhez. Ennek ellenére – az igen költséges és időigényes új lőtáblázatok kidolgozása helyett, kisebb módosításokkal továbbra is a hagyományos repeszgránátok lőtáblázatát használták.

A Monarchia – hasonlóan a többi hadviselő félhez – két alapvető gázlővedék-típust rendszeresített tüzérségénél: az úgynevezett „klasszikus” és a repeszhatású lövedéket.

A „klasszikus” gázlővedék falvastagságát és robbanótöltetét úgy határozták meg, hogy a töltet arra legyen elegendő, hogy éppen csak repedéseket okozzon a lövedék hüvelyen. A gázlővedék becsapódásakor ebből következően csak tompa, puffanásszerű hangot lehetett hallani. A lövedék jelentéktelen repeszhatása mellett a fő hangsúly a gáztölteten volt. Az ilyen lövedékekbe az ismert gázok közül brómacetont (B), brómciant (C), foszgént, difoszgént töltöttek.

A másik típus a repeszhatású gázlövedék volt, amely egyesítette a gáz- és a repeszhatást. Az első típushoz képest változott a robbanóanyag és a gáztöltet aránya (az előbbi javára), ebben a lövedékfajtában a Monarchia tüzérsége KLARK típusú ingerlő harcanyagot alkalmazott.

A központi hatalmak a háború folyamán három különböző jelzést alkalmaztak a gázlövedékek jelölésére. A jelölés a töltőanyagként alkalmazott vegyi harcanyagok élettani hatásán alapult:

- kékkeresztes (repszhatású, ingerlő harcanyaggal töltött) lövedék;
- zöldkeresztes (fojtó hatású harcanyaggal töltött, „klasszikus”) gázgránát;
- sárgakeresztes (hólyaghúzó hatású anyaggal töltött repeszhatású, „klasszikus”) gázlövedék.

Az egész Monarchiában az újpesti Chinoi- és a pestszentlőrinci Lipták és társa üzem foglalkozott gázlövedékek töltésével. A háború alatt, 1918. október 23-ig összesen 1 368 488 tüzérségi gázlőszer készült a Monarchiában:

- 203 862 kékkeresztes, 644 839 „C” típusú, 467 831 „B” típusú;
- 37920 sárgakeresztes;
- 13 996 zöldkeresztes tüzérségi lövedék.

A magyar szempontból legnagyobb tüzérségi gázösszezapások az olasz arcvonalon, az Isonzó-csaták keretében, ritkábban az orosz arcvonalon fordultak elő. Az 1917. október 24-én megindult döntő, caporettoi áttörésre a tüzérség különösen felkészült. Az egész támadásra hozzávetőleg egymillió lövést biztosítottak, további félmilliót tartalékoztak; a löszerek 10%-a pedig mindenütt „C” gázgránát volt. A támadó seregtestek tüzérségénél (2. Isonzó-hadsereg északi szárnya, 14. hadsereg és I. hadtest) így könnyű- (hegyi- vagy tábori) löveggként 1000, 15 cm-es tarackonként 800, 10,4 cm-es ágyúként 500, mozsarak számára pedig 200-200 lövés jutott, míg az Isonzó-hadseregek többi része a felsorolt mennyiség kb. 60–70%-át kapta. 24-én éjjel két órakor kezdődött a gázlövés, a támadás egész arcvonalán a Flitsch északi sarkától Kalig terjedő szakaszon és Tolmeintől 10 km-re délre, és két és fél órán át tartott. Az ellenség előbb élénken felelt, majd tüze mindinkább lanyhult, végül elnémult. Hat óra 30 perckor, azaz virradatkor általános tűzmeignyítás következett repeszgránáttal a kijelölt célokra és területekre: az aknavetők belövése és a tüzérségi rombolótűz az ellenség vonalára hét óráig tartott. Hét és nyolc óra 30 perc között, az utolsó 15 percben a tüzérség és az aknavetők a legnagyobb tűzgyorsaságig fokozott megsemmisítőtüzének végeztével, a Flitschtől Selóig terjedő szakaszon a gyalogság rátört az ellenség állásaira.

Az 1918. június 15-én kezdődött piavei csatában már megmutatkoztak az addig lezajlott tüzérségi gázharcok tapasztalatai és az állandósult lőszerhiány hatásai is. A támadás megkezdése előtt a 11. hadseregnél a hegyiágyúkhöz (7,5 cm) 218 darab, a hegyitarackokhoz (10,0 cm) 218 darab, a tábori ágyúkhöz (8 cm) 106 darab, a tábori tarackokhoz (10 cm) 218 darab, a tábori tarackokhoz (15 cm) pedig mindössze 81 darab gázlőszer állt rendelkezésre lövegenként, így nem tudták létrehozni a szükséges gázsűrűséget. Ezen felül a lövedékek harcanyagának minősége sem felelt meg a kívánalmaknak. A „B” és „C” anyaggal töltött régi gyártású, csökkent hatású lövedékek jó része hatástalannak bizonyult. Sikerral alkalmazták viszont a gázlövedékek és a repeszgránátok egyes lövését.

Az Isonzó-hadseregnél a rendelkezésre álló 200 000 gázlőszer (a támadási sáv 1 km-ére 8333 darab jutott) elégnek mutatkozott, de ott is hatékonysági problémák merültek fel. Végül is – a hadifoglyok elmondása szerint – a tüzérségi gázlövés veszteséget ugyan okozott, de hatása a várt alatt maradt.

Az Isonzó-csaták tapasztalatait értékelve a hadsereg-főparancsnokság az olasz tüzérség vonatkozásában is hasonló következtetésre jutott. Megállapították, hogy az 1918 tavaszáig

lezajlott csaták alatt az olaszok nagy mértékben alkalmazták a – főleg foszféntartalmú – gázlőszerket. Szintén keverve használták a repeszgránátokat és a gázlövedékeket, főleg az ütegállásokra, utánszállítási vonalakra, illetve a csapatok gyülekezési helyeire. Sokszor több napig lőtték gázlövedékekkel a magyar állásokat. Ennek ellenére – a gázálcok hatékonysága miatt – 1917. december 8. és 17. között mindössze 200 gázmegbetegedés fordult elő egy hadosztálynál, és ebből kilenc volt halálos.

## A LŐPORTÖLTETEK (HAJÍTÓTÖLTETEK)

A lőportöltetek az I. világháborúban már többnyire csöves felépítésű lőporok voltak, ezeket elsősorban könnyűágyúknál és egyesített löszereknél alkalmazták. A csöves lőporok képezték az 1905/1908M 8 cm-es táborigyű hajítótöltetét. A lőpor 9 mm átmérőjű, 222 mm hosszú csövek kötegéből állt.

Változtatható töltet alkalmazásánál (1915M 10,4 cm-es ágyú) nem használhattak kizárólag csöves lőport, mert a résztölteteket tetszés szerint lehetett variálni, a lőtávolságnak és a harcfeladatnak megfelelően. Ezért vegyesen alkalmazták a csöves és az 1,3 mm×10 mm nagyságú gyűrűs lőport.

A lőporok az egyesített löszereknél állandó, a változtatható lőportöltettel szerelt löszereknél a feladatnak megfelelő kezdősebességet biztosítottak.

A honvédségben a 8 cm-es táborigyű kivételével minden lövegnél változtatható lőportöltetet rendszeresítettek, ami feltétlenül megkönnyítette a tűzzel való manőverezést. Mindegyik töltetet rézhüvelybe szerelték és a hüvelyt csappantyús csavarral látták el.

A kívánt tölteteket a teljes töltet csökkentésével, a lőporos zsákok kiemelésével érték el. A legkisebb (az egyes vagy alaptöltet) és a legnagyobb (ötös vagy teljes) töltet súlya közötti eltérés akár hatszoros is lehetett.

A lőporra és a gyártásra vonatkozó adatokat minden esetben a hüvely fenekén jelölték. A töltényhüvelyek szállítása ládában vagy úgynevezett lövészeres kocsikban, a lövedékekkel együtt vagy külön történt.

## A TÜZÉRSÉGI LŐSZEREK ALKALMAZÁSA ÉS A CSAPATOK ELLÁTÁSA

Az I. világháború a tüzérségi löszerek addig még soha nem látott tömeges felhasználását hozta. A különböző lövedékek által okozott pusztítás messze meghaladta az előző háborúkban tapasztaltakat.

A tüzérségi tűz okozta I. világháborús sebesülések rendkívül magas aránya mögött elsődlegesen a tüzérségi löszerek százezeres nagyságrendű alkalmazása és pusztítóereje állt. A kezdet azonban nem ezt mutatta. 1914-ben az első háborús hónapok után kiderült, hogy a tüzérségi löszerek mennyisége nem éri el a kívánt szintet. A haditapasztalatokat értékelve először azt állapították meg, hogy a tüzérség részére a löszerkiszabatot rosszul határozták meg, ezért a magyar hadosztályok tüzérségének is szigorú takarékoságot írtak elő. Az állásháború az orosz arcvonalon is órákon át tartó tűzcsapásokat és néha fölösleges löszerpazarlást eredményezett.

A tüzérségi löszergyártás az I. világháború alatti hadianyaggyártás legkényesebb problémája volt. Egyik hadvezetés sem számított olyan mértékű löszerkiszabatra, amit tüzérségük az első hónapoktól kezdve produkált. Senki nem számolt a tüzérség szerepének ilyen mértékű növekedésével, illetve a harcászati változásából adódó védelmi építmények (erődök, táborigyű építmények, lövészárkokrendszerek stb.) tömeges megjelenésével, amelyek mind a löszerkiszabatra befolyásolták.

A Monarchia vezérkara a háború első hónapjára 377 000, a további kettő és fél hónapra 633 000 lőszer felhasználását tervezte, és ebben az időben kb. 900 000 darabot gyártottak, amely azonban a tényleges szükségletnek kb. egyharmada volt. Ráadásul a kapacitás nagy részét a srapelgyártásra építették ki, amely a háború folyamán fokozatosan vesztett jelentőségéből.

A lőszergyártást és -ellátást a *K.u.k. Inspektor der technischen Artillerie* (császári és királyi műszaki tüzérség felügyelője), majd 1917-től a császári és királyi hadügyminisztérium *Munitionsssection* (lőszercsoport) irányította.

A lőszergyártás felfuttatása később lehetővé tette a nagyobb mértékű lőszerfelhasználást. Minden arcvonalon növekedett az előkészítő tűz (tüzérségi előkészítés), vagyis a támadási célok (állások) „rohaméretté” lövésének időtartama. Volt példa 7 óra 15 perces előkészítő tűzre, a keleti arcvonalban, Tobolynál 1917. április 3-án. Az 1918. június 15–22-ei második piavei csata tüzérségi előkészítése pedig négy óra 40 percig tartott.

Az előkészítésen túl komoly lőszerfelhasználást igényelt a többi tüzernem is (tűzhenger, zárótűz, rombolótűz stb.). A tüzérségi lőszernek egyre fokozódó felhasználása általánossá vált. Ezt az egy arcvonalméterre eső lövedékek száma támasztja alá. 1916-ban a 6. Isonzó-csata során ez az érték 7,5 volt; 1917-ben a 10. Isonzó-csatában 82,7; 1918-ban a 11. Isonzó-csatában már 113,8.

Az elhasznált anyag pótlása, a hatalmas lőszermennyiség utanszállítása az ellátóoszlopok feladata volt. A lőszergyáraktól vagy raktárakból a lőszernek általában vasúti szállítással kerültek a vasúti végpontokra. Átrakás után a hadosztály lőszertelepeinek szállítójárművei, tüzérség esetében a tüzérezredek lőszer szállítói vitték tovább a lőszeret. 1914-ben pl. a 8. tábori ágyús ezred két ágyús lőszeroszlopot állított föl (a 20. császári és királyi tábori ágyús ezred 1. osztályával együtt), amelyek ágyúnként 370 lőszer szállítottak az útegek által vitt lőszerreken felül. Az oszlopok mozgóharcban rugalmasan követték az útegeket és gondoskodtak a fogyó készletek feltöltéséről.

A kölcsönösen kiépített merev arcvonalak esetében egy-egy nagyobb hadművelet előkészítése során többnyire közvetlenül a gyárakból vasúton, illetve kerekes járművekkel utakon, valamint hegyvidéken állati és emberi erővel szállították a lőszeret az útegekhez. Az időben történő ellátás érdekében a lőszerretelepek és -oszlopok katonáin kívül szinte minden alegység a szállítással volt elfoglalva. 1917-től – miután felismerték a logisztikai ellátásnak ezt a komoly problémáját – külön erre a célra alakult lőszerakkordó alegységeket hoztak létre. Az utanszállítás a rejtés miatt elsősorban éjszaka történt.

## FELHASZNÁLT IRODALOM

A M. Kir. Honvéd Tüzérség anyagának elnevezése és rovsorrendje. Pallas Irodalmi és Lapkiadó Rt., Budapest, 1913.

Artillerie Munitions Merkblätter. Wien im Feber 1918, K. u. k. Kriegsministerium, 2. (Merkblätter)  
Artillerieunterricht für die k.u.k. Festungsartillerie. I. Teil, 30,5 cm M. 11/16 Mörser, Wien, 1916.  
(Aus der k.k Hof- und Staatsdruckerei)

Az 5 m. 8 cm tábori ágyú hatására vonatkozó adatok és lövőtáblázatok. Pallas Irodalmi és Lapkiadó Rt., Budapest, 1914, 18–19.

Az osztrák–magyar löveganyag. (Összeállította Langer Albert, ford. Gyalókey Jenő) = Ábrásfüzet, Pallas Irodalmi és Lapkiadó Rt., Budapest, 1913.

Demény Géza: *A tüzérség harcászati tüzernemei a világháborúban*. Magyar Katonai Közlöny (MKK), 1922.

Demény Géza: *Lőszeroszlopok mozgóharcban*. MKK, 1922.

Honvédelmi Minisztérium Hadtörténeti Intézet és Múzeum (HIM), Hadtörténelmi Levéltár idevonatkozó iratanyagai

Honvédelmi Minisztérium Hadtörténeti Intézet és Múzeum (HIM), Könyvtár idevonatkozó anyagai, lövészabályzatok, tüzérségi löszerek, löszergyűjtemény

Ideiglenes Tüzér Ismeretek. Pallas Irodalmi és Lapkiadó Rt., Budapest, 1916.

Magyar Katonai Közlöny, 1914.

Mainardi, Giuseppe: *Costruzioni D'artigleria I. Studio Del Proiettile*. Torino, 1932. (Publicater a cura dell' amministrazione Militare, Giuseppe Mainardi)

Nestorescu, Valerian: *Technika tragelival de artilerie*. Vol. 1, Timisoara, 1931.

Riedl Lajos: *Az 1918. június 15-i osztrák–magyar és az októberi olasz támadás*. (Riedl: 1918. június 15.), Magyar Katonai Szemle (MKSZ), 1931(2).

Stromfeld Aurél: *Hadseregszervezés*. Pallas Irodalmi és Lapkiadó Rt., Budapest, 1913.

Temesy: *Erődök megtámadása*. Magyar Katonai Szemle (MKSZ), 1940(4), Lövédtáblázatok, 1918, M. kir. Állami Nyomda, Budapest.

Turcsányi Gyula: *Az Isonzó-csaták löszergyűjtése, a lövegek elhelyezésének és tüzelésének sürűsége osztrák–magyar és olasz adatok alapján*. Műszaki Szemle, II/1926(1).

Turcsányi Gyula: *Az Osztrák–Magyar Hadianyagipar fegyver és löszterjesztménye a világháború alatt*. Műszaki Szemle (MŰSZ), A M. kir. Technikai Kísérleti Intézet kiadványa, I/1925(1).

Tüzér ismeretek. Pallas Irodalmi és Lapkiadó Rt., Budapest, 1913.

Tüzérségi löszerek, segédlet. Honvédelmi Minisztérium, 1951.

## A Zrínyi Kiadó katonai szakkönyvei már interneten is megvásárolhatók!

Megnyílt a kiadó webáruháza:

<http://shop.hmzrinyi.hu>



Varga A. József ny. ezredes:

## ÚJABB ADALÉKOK A CSEPEL AUTÓGYÁR TÖRTÉNETÉHEZ

*A Csepel Autógyár megalakulását, gyártásfelfutását és a hadsereg részére szállított járműveket nagyon jól és részletesen mutatta be Korsós Sándor őrmester a Fejezetek a Csepel Autógyár történetéből című kétrészes tanulmányában (Honvédségi Szemle 2012/1–2.). Tekintettel arra, hogy jómagam is hosszabb ideje foglalkozom a témakörrel, néhány gondolattal kiegészíteném a szerző által leírtakat.*

A Csepel Autógyár 1949 novembere és 1991 júliusa közötti működésének történetében két nagy időszakot különböztethetünk meg. Az elsőt a gyáralapítás, az intenzív konstrukciók és gyártmányfejlesztések, az önálló termékek, a tehergépkocsi-gyártás felfuttatása és az önálló piac jellemezte. A második szakasz az autóbuszgyártásba történt bekapcsolódás, az autóbuszalvázak sorozatgyártásának időszaka. Ezen négy évtizedes működése alatt a gyár 23 különböző típusú tehergépkocsiból összesen 125 ezer darabot gyártott, ugyanakkor a benzines és dízelmotorok 140 változatából 294 116 darabot, továbbá 1972–1992 között itt készült 215 ezer db Ikarus-padlóváz. A gyár jelentősebb termékei közé tartozik még a legyártott 234 ezer db sebességváltó, kuplung és szervókormány is. A tehergépkocsik és autóbuszalvázak 340 ezres száma kellően reprezentálja a Csepel Autógyár nagyságát, jelentőségét és teljesítményét. A folyamatos gyártmányfejlesztések és az elért nemzetközi sikerek pedig a gyár és a magyar mérnökök alkotó szellemét igazolja. Ezért is jelentett és jelent még ma is hír- és márkanevet a Csepel Autó, amelyre itthon és külföldön is sokan nosztalgiával emlékeznek.

Az önálló tehergépkocsi-gyár, a Csepel Autógyár létesítését és a licenc kiválasztását 1948 közepe és 1949 vége közötti időszakban a Népgazdasági Tanács döntötte el, azonban érdemes néhány gondolatban felidézni az előzményeket, az akkori elképzeléseket és a döntés előkészítését kísérő vitákat.

Egy új tehergépkocsikat gyártó vállalat kialakításának története talán úgy teljes, ha röviden visszatekintünk a második világháború előtti és alatti hazai járműgyártás helyzetére is. Magyarországon ekkor a jelentősebb tehergépkocsi-gyártók között tartották számon a győri Magyar Waggon és Gépgyárat (MWG), a Magyar Királyi Állami Vas-, Acél- és Gépgyárat (MÁVAG) és a Weiss Manfréd Acél és Fémművek Rt.-t (WM). Itt kell még megemlíteni az Uhri testvérek Karosszéria és Pótkocsi Gyárat is, amelyik az államosítás után Ikarus néven működött tovább, valamint a Láng Gépgyárat, ahol a dízelmotorokat készítették. A traktorok gyártására külön szakosodott a Hofherr-Schrantz-Clayton-Shuttleworth Magyar Gépgyári Művek Rt. A háború okozta igénybevételre és a gyárak és mérnökök számára

A Fórum rovat a vitacikkek, egyéni kutatási eredmények, javaslatok közreadásának színtere. A rovatban közölt vélemények nem feltétlenül egyeznek meg a szerkesztőbizottság álláspontjával.

megfogalmazott „kihívásokra” válaszként a magyar járműipar eljutott arra a szintre, hogy jó minőségű tehergépkocsikat, sőt páncélozott harcjárműveket és harckocsikat is képes volt gyártani. Igaz, a honvédség által igényelt mennyiséget nem mindenben tudta teljesíteni, de az egyes gyáraknak a korábbi alaptípusaikból kifejlesztett katonai járművei közül több sikeresnek tekinthető. Ezek közül a teljesség igénye nélkül megemlíthető a Rába Botond terepjáró, a Maros tehergépkocsi, a Csaba páncélozott jármű, a Nimród páncélvadász, a Hofherr KV-40-es és 50-es vontató, a Toldi harckocsi, a Turán közepes harckocsi és a Zrínyi rohamtarack. A tehergépkocsikat és a terepjárókat lényegében a harmincas években áru- és személyszállításra vásárolt gépjárműlicenckből fejlesztették ki, a harcjárműveket pedig szintén licenck alapján kezdték gyártani, fejleszteni. Ezért is minden gyárnak külön autószerkesztési irodája vagy osztálya volt, ahol létrejött egy-egy olyan mérnöki csoport, amelynek tevékenységére és újszerű megoldásaira még külföldön is felfigyeltek.

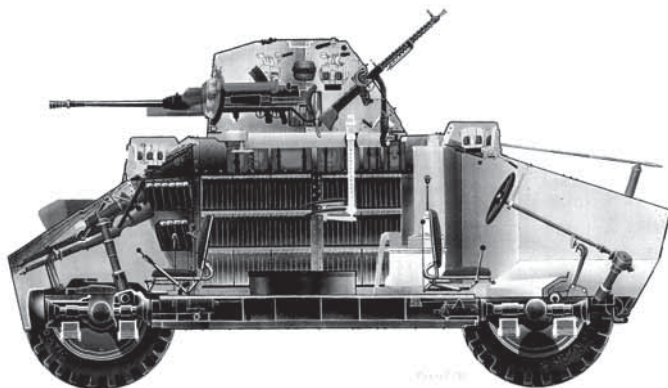

*39M Csaba páncélgépkocsi röntgenrajza*

A háború utolsó hónapjaiban ezeket a gyárakat mint hadiüzemeket a szövetségesek kiemelt célpontoknak tekintették és ezért sűrűn bombázták őket. A bombázások miatt a gyárakat széttelítették, majd a nyilas hatalomátvétel és a kiürítési parancs értelmében a gépek és alapanyagok, részegységek jelentős részét nyugatra szállították. Az iparág következő megpróbáltatása a háború után kezdődött, amikor is az itthon maradt, majd Nyugatról visszashállított gépek egy részét jóvátétel címén leszerelték és a Szovjetunióba szállították, a romos gyárépületekben a megmentett vagy visszaszerzett gépekkel pedig szintén a jóvátételi kötelezettség jegyében a szovjet hadsereg részére – gyakorlatilag ellenszolgáltatás nélkül – többségében gépkocsijavítást végeztek. Erdemi járműgyártásról még ezt követően sem lehetett szó, mivel az egykori járműgyáraknak részt kellett vállalnia az ország – hidak és vasutak – helyreállításában. Majd jött az államosítás.

Mindeközben azért újra készültek a 3 tonnás Rába Super, a 3,5 tonnás Special tehergépkocsijai, a MÁVAG 3,5 tonnás L0-sai, valamint az 5 tonnás Bulldogjai és a TR5 autóbuszai. Nagy mennyiségről ilyen gazdasági környezetben nem lehetett szó, így például a nagy változások kezdetekor, 1948-ban is 27 változatban összesen 570-580 új és felújított jármű készült, 1949-re pedig 1526 darabot terveztek. Az ekkor formálódó első öt éves terv azonban ennél jóval nagyobb keretszámokkal, öt év alatt 26 ezer tehergépkocsi és 6500 busz gyártásával számolt. Az államosított járműgyárak központi irányítására létrehozott

Nehézipari Központ<sup>1</sup> (NIK) által összeállított heti és havi jelentések 1948–49-ben másról sem szóltak, mint a gyártási lemaradásokról és a gyakori meghibásodások miatt a vállalatokat ért károkról. Többoldalas összeállítást lehetne készíteni a gyártó vállalatok és az üzemeltetők közötti vitákról. A Budapest Székesfőváros Közlekedési Részvénytársaság (BSzKRt, népszerűbb nevén a Beszkárt) például a forgalmi naplók adataiból olyan összeállítást készített, amelyik szerint „a fokozatosan üzembe állított 227 db (éves átlagban kb. 100 db) NIK autóbusz egy esztendei üzeme alatt mintegy 2,0-2,5 millió Ft károsodás érte [a népgazdaságot – V. A. J.] az autóbuszok gyakori műszaki meghibásodása miatt. Hasonló költséget és forgalmi kiesésből származó veszteséget számoltak össze a többi (1948. évben gyártott) NIK gépkocsik esetében is, és így a 250 db NIK teherautó és autóbusz egy esztendei üzeme 5-6 millió forint többletkiadást, illetve veszteséget okozott a népgazdaságnak.”<sup>2</sup> A kimutatások szerint a 22–25 ezer km-es futásteljesítményt elért NIK gépkocsik ettől kezdve szinte 1000 km-ként javításra szorultak. A gyártó vállalatok és maga a NIK is elemzést készített, és megállapította, hogy a gyakori meghibásodások oka a gépkocsivezetők és a karbantartók szakképzetlensége, a rossz minőségű kenőolajok használata, valamint a gépjárművek túlterhelése. Ezen utóbbi okként említették, hogy „törvényszerűen gyakoribb meghibásodáshoz vezet, ha a 30-35 személyes buszokon rendszeresen 60-70 személy utazik”. Még ellenpróbákat is tettek, és a gyárak szakembereit ültették a buszok volánjai mögé, akik betartották a műszaki és karbantartási utasításokat, így ezeken a járatokon a meghibásodások szinte teljesen megszűntek. Meg kell jegyezni, hogy a háború után jó minőségű motorolaj alig akadt az országban, a gyártási program erőltetése következtében az egyes típusok tartalék alkatrészeinek gyártása pedig akadozott, így az időbeni javítás elmaradt, és nem utolsósorban a gyakori árváltozások is elbizonytalanították a gyártókat.

A politikai életben bekövetkezett fordulat és a hatalomban történt változások nyomán törvényszerűen a magyar ipar, így a járműipar is új irányítási és vezetési rendszerbe került. Az első lépés a NIK létrehozása volt, mégpedig azzal a céllal, hogy az ellenőrzésen túlmenően a járműgyártó vállalatok tevékenységét összehangolja.

Az „Arccal a vasút felé” jelszó nevében beindított kötőtpályás áruszállítás újjászervezése után 1948 közepén már nagyon is sürgetővé vált a közúti áru- és személyszállítás ügyének rendezése. A Földművelésügyi Minisztérium új traktortípus kidolgozását szorgalmazta. A személyszállító vállalatok új és 80-90 LE-s motorral szerelt buszokat kértek. A Beszkárt modernebb dízelmotort és autóbust igényelt; a MÁVAUT nem csupán a Beszkárt támogatását kezdeményezte, de megemlítette, hogy szüksége lenne egy 30-35 személyes új busztípusra is. Az egyik legdominánsabb megrendelőnek számított a Honvédelmi Minisz-

<sup>1</sup> MOL: XIX-F-32 Fondjegyzék: Az 1946. november 28-án kiadott 23.550/1946. ME. sz. rendelet szerint állami kezelésbe vették a legfontosabb nehézipari vállalatokat: Rimamurány–Salgótarjáni Vasmű Rt., Ganz és Társa Villamosság, Gép-, Vagon és Hajógyár Rt., Weiss Manfréd Acél- és Fémművei Rt. és az érdekkörükbe tartozó vállalatok. A jóvátétel teljesítéséig állami kezelésbe vett vállalatok irányítására felállították a Nehézipari Központot. A NIK az iparügyi miniszter felügyelete alatt állt. Az egyes vállalatok igazgatóságainak jogkörét a NIK Igazgatótanácsa vette át. A 620/1948. Korm. sz. rendelet módosította a NIK feladatát. Feladata a Magyar Állami Vas-, Acél és Gépgyárak (MÁVAG) és az állam tulajdonában levő más nehézipari vállalatok irányítása, nyersanyagok beszerzése és az értékesítés. Ekkor jegyezték be egyéni cégnek a Nehézipari Központot. Főbb szervezeti egységei a következők voltak: Főtitkárság, Jogügyi Osztály, Központi Ellenőrzési Osztály, Revizori Osztály, Sajtó és Tájékoztatási Osztály, Munkaerőgazdálkodási Főosztály. A NIK kereskedelmi szervei: Központi Alapanyag Osztály, Központi Export Osztály (NIKEX), Központi Szállítási Osztály, AKVESZ, NIK Értékesítési Főosztály (IKART). 1950-ben a 60/4/1950.N.T.sz. határozattal számolták fel véglegesen a NIK-et.

<sup>2</sup> MOL: XIX-F-2-m 4 doboz. Feljegyzés Vas miniszter Úr részére 1949. december.

térium, amely 1,3 és 3,5 tonnás terepjáró gépkocsikra jelentette be igényét azzal a kiegészítéssel, hogy a jelenlegi „3 tonnás terepjáró gépkocsi mintagyártását – tekintve, hogy a konstrukciója rosszabb a Szovjetunióból beszerezhető terepjáróénál, a kéttengelyes terepen bizonytalanabban mozog, nem olyan állóképes – ne kezdje el és a további munkálatokat ennél a kocsitípusnál függesse fel”. Érdekes az Országos Tervhivatal<sup>3</sup> (OTH) érvelése, szerinte ugyanis az árak alapján érdemesebb lenne külföldről, leginkább a Szovjetunióból beszerezni a hazai járműszükségletet. A NIK Gépjármű Osztály számvetése szerint „a 3,5 tonnás Rába-Special teherautó 96 000.- Ft., az 5 tonnás B5-ös teherautó 200 000 Ft. és az 5 tonnás alvázú autóbustípus 270 000.- Ft. Ezzel szemben a Szovjetunióban egy 3,5 tonnás ZISz 150 típusú tehergépkocsi teljes ára 3000-3100.- dollár, ami az összes szállítási és import költségekkel együtt a hazai gépkocsik árának mintegy 50%-át tenné csak ki. Egy 7 tonnás Skoda-Diesel tehergépkocsiért csak mintegy 100 000 Ft-ot kellene a csehekkel elszámolni”.

Az államosításig a gépjárműgyártó vállalatok is a gazdaságosság szempontjai szerint hozták meg döntéseiket. Ezért is a már említett járműgyárak széles körű nemzetközi és hazai kooperációban tevékenykedtek, így például a Mercedes-Benz gépkocsikra az Uhri cég szerelt felépítményt, illetve a Rába Botondokat az MWG és a MÁVAG fele-fele arányban gyártotta. A magyar járműgyárak egyfajta gyártóközösséget alkottak. A Csepel Autógyár megalakításakor pedig már az önellátás és ipar, ezen belül is a nehézipar erőltetett ütemű fejlesztése volt a legfőbb célkitűzés. A szovjet érdekszférába került országok mindegyike a nehézipar kiépítését erőltette. Ezen országok együttműködésének és a nemzetközi gazdasági kapcsolatok megőrzésének fontosságával foglalkozó felvetésekkel érdemben nem foglalkoztak, pedig volt, aki erre a következőképpen hívta fel a Nehézipari Igazgatóság figyelmét (Rucsinszky Pál): „Minél mélyebben ismerkedem meg a többi tervországok gazdasági viszonyaival, annál erősebb lett bennem annak felismerése, hogy mindannyiunknak egyik legfontosabb teendője lenne a különböző tervek, főleg azonban azok keretén belül, az ipari beruházások államközi koordinálása. A közvetlen gazdasági kapcsolatok kiépítése közben, ismételten kellett tapasztalnom bizonyos autarkias,<sup>4</sup> másokkal nem törődő, sőt direkt sovíniszta, másokat elnyomni akaró tehát úgyszólván imperialista tendenciákat. (...) Az ideológiailag helytelen beállítottság egyelőre inkább kellemetlen kihatása a tervországok között oly nehezen kialakuló árucserre rövidlátó akadályoztatása, míg igazi veszély az új beruházásokban rejlik, amelyek nagyon sok esetben nem fogják megkönnyíteni a tervországok együttműködését a jövőben, hanem csak a már meglévő ellentéteket fogják kiélezni. Nagy kár, hogy minden dicséretre méltó törekvés mellett, sok esetben elfecséreljük népeink erejét olyan beruházások eszközésével, amelyeket a demokratikus népek együttes, tehát közös szempontjából nézve, károsaknak kellene tekintenünk.”<sup>5</sup> Érdekes Rucsinszky levelének további része is, amelyben azt elemezgeti, hogy a tervországok mindegyike „egyedül magában csak kis fogyasztási területre van utalva, de mindannyian együtt közel százmillió fogyasztót látnak el és mögöttük áll a hatalmas Szovjetunió kimeríthetetlen felvevő és szállító ereje”. Ezért szükséges a tervországok együttműködése és az európai gazdasági kapcsolatok fenntartása, azonban „egy nagy akadályt kell leküzdeni az ideológiai fronton: az önellátás balhiedelmét”.

<sup>3</sup> 1947-től az éves és ötéves tervek legfőbb kidolgozója.

<sup>4</sup> Az autarkia egy olyan gazdasági helyzet, amelyben nincsen kereskedelmi kapcsolat a külvilággal, zárt gazdaságnak is nevezik. A közgazdaságtanban az autarkia a nyitott gazdaság ellentétéként ismeretes.

<sup>5</sup> Rucsinszky Pál levele a Nehézipari Igazgatóság Bakonyi Sebestyén Endre vezérigazgatónak, Prága, 1948. december 31.

A NIK és a Nehézipari Minisztérium 1948 közepén az előzőekben felvázolt érvek és ellenérvek ismeretében kezdett el foglalkozni a magyar autó- és traktorgyártás fejlesztésének kérdésével. A fejlesztés egyik fontos területe volt a megfelelő minőségű járműmotor, ugyanis a személyszállító vállalatok már nem voltak megelégedve a lóerőóránként 230 g-ot fogyasztó Láng dízelmotorral, és jobb fogyasztású autóbust, a honvédség pedig jobb terepjáró-képességű katonai gépkocsikat kért.<sup>6</sup> Ezért is a Láng a dízelmotorját fejlesztette, a Rábánál pedig már a háború végén kipróbálták a 100 LE-s benzinmotort, és ott volt a sikeres Botond terepjáró. A Nehézipari Minisztérium Gépipari Főosztálya még több lehetőséggel számolhatott, amikor egyrészt elvetette az önálló motorszerkesztést, másrészt pedig például a Láng gyárat a fejlesztés folytatására utasította. Erre utalnak a következő feljegyzések: „csak kevés tradíciója volt Magyarországon és azon elven voltunk, hogy a 10-15 éves elmaradottságunk behozására helyesebb, ha külföldi korszerű motor licenciáját vesszük meg és ez után továbbfejlesztési vonalon fogunk hazai konstrukciókkal kísérletezni. (...) utasítottuk a Láng gyárat, hogy kísérleteket folytasson a Láng régi Benz-Mercedes licenc alapján gyártott motor korszerűsítésére és a Hofherr gyárban elindítottuk a Tervhivatal akkori irányvonala alapján a traktorszerkesztést, mely lényegében szintén a régi Hofherr Semi-Diesel traktor tökéletesebb megoldását célozta volna. A külföldi licenc ügyében többirányú próbálkozás történt. Mivel a Szovjetunió tudomásunk szerint ebben az időben nem rendelkezett és nem gyártott Diesel-motoros teherautót és traktorok terén is még az 1936 körül kialakított petróleumos traktort gyártotta, érdeklődésünk a nyugati licencként irányába terelődött.”<sup>7</sup>

Kevés irat maradt fenn, azonban a feljegyzéstörödékek és a visszaemlékezések szerint a licencvásárlást kísérő vitákban voltak akik – mivel a győrieknek a MAN-nal, a MÁVAG-nak pedig a Mercedessel már voltak kontaktusai és „birtokolták a gyártás jogát” – a korábbi kapcsolatok folytatását támogatták. A mindent meghatározó döntéseket a Gazdasági Főtanács<sup>8</sup> fogalmazta meg, és annak titkára, Vas Zoltán miniszter 1948-ban úgy értékelte, hogy a jelenlegi járműtípusok elavultak, gyártásuk drága, a gyárak pedig a határidőket nem tartják be. Külföldi licenc kell. Különböző intenzitással a tapogatózó lépések három – akkor már nyugatinak számító – típus irányában indultak meg. Ezek között két osztrák és egy német cég szerepelt, így a Gräf & Stift<sup>9</sup> és a Steyr-Daimler-Puch Művek, illetve a MAN, mivel a Rába már régóta a MAN partnere volt. A német céggel érdemi tárgyalás nem alakult ki, mert a vállalat Németország nyugati zónájába esett. A Steyr cég ugyanakkor a szovjet megszállási övezetbe tartozott és mint volt német érdekeltség a háború után jóvátételként a szövetségesek, gyakorlatilag a szovjetek tulajdonába került. A Steyrhez ugyanakkor jó kapcsolatot biztosított Puch János, aki a háború előtt a Steyr-Puch-Austro-Daimler képviselőnek vezető tisztviselője volt, és aki az államosítás után a NIK kötelékében helyezkedett el. Puch segítségével a Nehézipari Központ munkatársai meglátogathatták az osztrák gyárat, megtekinthették új típusait. A Steyr céggel a kapcsolatot valószínűleg még az is megkönnyítette, hogy járművei ismertek voltak Magyarországon és a honvédségnél is, továbbá a

<sup>6</sup> MOL: XIX-F-2-m 4. doboz. A Nehézipari Minisztérium Gépipari Főosztálya 1949. december 5-én a foglalta össze a történeteket.

<sup>7</sup> MOL: XIX-F-2-m 4. doboz.

<sup>8</sup> Gazdasági Főtanács: Magyarországon a gazdaság irányítására és az újjáépítés összehangolására létrehozott 1945. november 24-e és 1949. november 2-a között működő kormánysszerv. Népgazdasági Tanács: 1949 júniusa és 1952 novembere között a legfelsőbb gazdasági szerv volt.

<sup>9</sup> A cég a háború után az autógyártás leállítását tervezte.

háború végén a Dunai Repülőgépgyár<sup>10</sup> gépeinek és szakmunkásainak jelentős részét ide telepítették<sup>11</sup> és itt folytatták a háború végéig a repülőgépek gyártását.<sup>12</sup>

## A STEYR LICENCE MEGVÁSÁRLÁSÁTÓL A GYÁRALAPÍTÁSIG

A Steyr teherautóról és motorról el kell mondani, hogy fiatal konstrukció, 1944-re a német Wehrmacht megrendelésére készült. A 370-es benzinmotoros változat sorozatgyártása 1946-ban indult újra, majd 1948-ban megkezdődhetett a kor követelményeinek megfelelő dízel teherautó, a 380-as gyártása is, amelyből a típus megszüntetéséig 36 ezer darab készült.<sup>13</sup> A magyar tárgyalófelet ez a dízelmotorcsalád érdekelte leginkább; a NIK munkatársait főleg a 380-as típusú teherautó nyűgözte le, ugyanakkor sokat foglalkoztak a Steyr kistraktossal. Ebben az időszakban a célok között szerepelt a mezőgazdaság számára egy kéthengeres kistraktor sorozatgyártásának megindítása. A traktorlicencet végül ejtették, helyette a főleg katonai célból hasznosítható hathengeres motor került a szerződésbe. Mindehhez meg kell jegyezni, hogy a Steyr gyár szakemberei segítséget nyújtottak a kéthengeres 50 LE-s Hofherr kistraktor 1949-es elkészítéséhez és sorozatgyártásának megindításához.

A Steyr cég ezt követően egy tehergépkocsit és egy dízelmotort átadott Magyarországnak, amelyeken különböző futás- és fékpadi próbákat végeztek. A Steyr teherautót még a honvédség szakemberei is kipróbálták. Ezek a bizottságok megállapították, hogy a paraméterek megegyeznek a gyár által adottakkal és ezt követően folytatódott a tárgyalások. A jelentés alapján a minisztérium részéről olyan állásfoglalás alakult ki, amely szerint „a Steyr gyár technológiai szempontból is nagy segítségünkre lehet az új autógyártás megindításában”, továbbá a minisztérium úgy foglalt állást, hogy „1. A Steyr licenc megvétele helyes és szükséges. 2. A licenszszerződést igyekezni kell minél előbb megkötni, hogy a rajzok minél előbb birtokunkba kerülve a nyugat esetleges elzárkózása ne akadályozza terveinket. 3. A licenszszerződés megkötésénél igyekezni kell az árat lenyomni és minél nagyobb részt effektív dollár helyett clearing dollárra áttolni. 4. A licenszszerződésből igyekezni kell biztosítani a hathengeres motor licenciáját, valamint a Diesel-motor benzinváltozatát is a honvédség igényei szempontjából. Olyan határidőket kell a licenszszerződésbe felvenni, mely biztosítja, hogy a licencdíj kifizetése után, ha valamilyen ok folytán megszakadna az összeköttetés, saját magunk is képesek legyünk a motorgyártást befejezni. 5. A tárgyalásokat Budapesten kell folytatni, hogy a tárgyalásokon felmerült kérdéseknél felsőbb szerveink döntését hamar el tudjuk nyerni.”<sup>14</sup>

<sup>10</sup> A Dunai Repülőgépgyár 1942-től a német légierőnek gyártott Messerschmitt repülőgépeket és motorokat. A repülőgépgyártás-program érdekében a német és magyar gyárakat munkaközösségbe tömörítették. Magyar részről a Dunai Repülőgépgyár Rt. és a győri MWG repülőgépgyára, valamint a MÁVAG sárkányépítő részlege vett részt. A közös repülőgépgyártás méretére jellemző volt, hogy a gyáraknak mielőbb el kellett érni a havi 50-50 sárkány és 200 motor teljesítését.

<sup>11</sup> A kitelepített alkalmazottak száma 1968 fő volt, mely létszám családtagokkal elérte a 4000 főt.

<sup>12</sup> A német megszállást követően a Dunai Repülőgépgyár Rt.-t, az MWG repülőgépgyárát, a MÁVAG repülőgépgyártó részlegét és a Pestszentlőrinci Ipartelepek Rt-t összevonták a Wiener Neustädter Flugzeugwerke-kel és a Weiss Manfréd repülőgépgyárat a steyri Daimler Puch AG-vel. Egy 1945. április 26-án készült kimutatás szerint a Németországba kiszállított gépek mennyisége a következő volt: sárkányanyag 178 vagon, cca 1162 db, motoranyag 113 vagon, ebből 1680 db szerszámgép.

<sup>13</sup> AUTOPRO. Szerző: Gracza Zoltán, 2011. 04. 20. Ha Steyrről esik szó, vannak, akiknek egy város, másoknak egy régi teherautó, vagy éppen a jó terepjáró képességű Steyr–Puch járművek jutnak eszükbe. Manapság mégis inkább a MAN feliratok dominálnak a felső-ausztriai városka iparnegyedében.

<sup>14</sup> MOL: XIX-F-2-m 4. doboz. A Nehézipari Minisztérium Gépipari Főosztálya 1949. december 5-én foglalta össze a történeteket.

A tárgyalások ezt követően Budapesten folytatódtak. Az idézett minisztériumi összefoglaló jól érzékelteti azt, hogy minden további lépés a pártközpont utasítása szerint történhet és már a Kelet-Nyugat közötti feszültség kieleződésével számoltak. A szerződés végül is megkötött, és 1948 decemberének utolsó napjaiban egy tehergépkocsin Magyarországra szállították a rajzokat és három eredeti motort. A megállapodás 380 ezer dolláros díjról szólt, melyért cserébe tíz év után a magyar államra szállt át a szerződésben érintett összes szabadalom. A gyártási jog a 83 lóerős D-413-as motor dízel- és benzines változatára,<sup>15</sup> az ezekkel ellátott D-380 típusú teherautókra, valamint a hathengeres, 125 lóerős D-613-as dízelmotorra volt érvényes.

A Steyr 380-as licence megvásárlása után 1949-ben a tárgyalások és a gyárlátogatások még folytatódtak, és megvásárolták a Steyr 280-as típus licencét azzal a céllal, hogy itthon készüljön a 250-es típusú teher- és katonai gépkocsi, amelyet a Haditechnikai Intézet egy új páncélozott harcjárművé kívánt fejleszteni. A magyar szakemberek gyakori vendégei voltak az osztrák járműgyártó cégeknek, és az érdeklődés még a golyóscsapágy-gyártásra is kiterjedt, azonban a kezdeti nyitottságot – a hidegháború kezdete következtében – az elzárkózás váltotta fel.

A licenctárgyalások idején már formálódhattak a gyártás módjára és helyszínére vonatkozó elképzelések is. Erre utal a NIK 1948-as ún. profiltisztítási rendelete, amelyik a felügyelete alá tartozó gyárakban, üzemekben, így az MVG-ben megszüntette a gépkocsi-gyártást<sup>16</sup> és nevét Wilhelm Pieck Vagon- és Gépgyárra változtatta, a Lángban leállította a motorgyártást, a MÁVAG-ban pedig az alvázgyártást. A visszaemlékezések szerint „az eredeti terv úgy szólt, hogy a magyar teherautó motorját a Rákosi Mátyás Művek<sup>17</sup> (WM) készítse, a szerelést az Ikarus gyár, az aggregátok és több fődarab gyártását a Wilhelm Pieck gyár (Győri Vagon- és Gépgyár) végezze. E három gyárüzem kooperációjából kellett volna megszületnie a magyar teherautók sorozatgyártásának.

Ezt az elképzelést azonban rövidesen felülírták. Erről tanúskodnak az Iparfejlesztő Bizottság 1949. évi üléseiről fennmaradt jegyzőkönyvek is,<sup>18</sup> amelyeken a honvédelmi, iparügyi, közlekedésügyi minisztériumok, a gépjármű témában a földművelésügyi tárca és a tervhivatal legfelsőbb vezetői a hadiipari beruházásokkal foglalkoztak. Az 1949. februári ülésen a „gépkocsi kérdés sikeres megoldása érdekében egy albizottság szervezéséről” és Farkas Mihály honvédelmi miniszter<sup>19</sup> részére egy feljegyzés készítéséről határoztak. A bizottság feladata volt a Nehézipari Központtal egyetértésben a motorgyártás helyének kijelölése azzal a kikötéssel, hogy „ki kell dolgozni a rep. motor felfutási tervét”.<sup>20</sup> A kérdés tisztázására Súlyom László altábornagyot,<sup>21</sup> vezérkari főnököt kérték fel. Mivel az is ismert volt már

<sup>15</sup> A benzinmotor tervrajzát a honvédségi igények miatt kellett megvenni, mivel akkor még katonai szempontnak tekintették, hogy csak ilyen üzemanyaggal működő járművek lehetnek a honvédségnél.

<sup>16</sup> A Nép gazdasági Tanács 1952-ben az MVG tehergépkocsi-gyártása jogutódjának a Csepel Autógyárat jelölte ki.

<sup>17</sup> Az üzemet 1946 végén, más forrás szerint 1948-ban államosították, a neve WM Acél- és Fémművek Nemzeti Vállalat lett. 1950 és 1956 között a neve Rákosi Mátyás Vas- és Fémművek volt, majd 1956-tól Csepel Vas- és Fémművek.

<sup>18</sup> HL: VIII. 1. MN 1949/T 5. doboz Anyagtervezési Csoportfőnökség Iparfejlesztő Bizottság jegyzőkönyvei.

<sup>19</sup> Farkas Mihály (1904–1965) 1948. szeptember 9-től honvédelmi miniszter és a magyar haderő erőltetett fejlesztésének irányítója. 1949-ben vezérezredes, 1952-től hadseregtábornok. 1953. június–júliusban minden pozíciójából felmentették.

<sup>20</sup> HL: VIII. 1. MN 1949/T 5. doboz Anyagtervezési Csoportfőnökség Iparfejlesztési Bizottság jegyzőkönyvei.

<sup>21</sup> Súlyom (Schick) László (Muraszombat, 1908. december 17. – Budapest, 1950. augusztus 19.) altábornagy (posztumusz vezérezredes). 1948–1950 között a Magyar Honvédség vezérkari főnöke. 1950-ben koncepciók perbe fogták és halálra ítélték.

ekkor, hogy a Szovjetunió Magyarország számára nem engedélyezi a repülőgépgyártást, így a következő üléseken a Dunai Repülőgépgyár meglévő épületeinek a helyreállításáról is intézkedtek. A honvédelmi tárca a repülés ügyének megőrzése érdekében egy külön intézet felállításáról döntött, amelyik 1949. október 1-jén Repülő Műszaki Intézet (REMI) néven Tökölön meg is kezdhetette működését.

A Gazdasági Főtanácsnál a központi tervutasításos gazdaságirányítás szellemének leginkább az egy termék gyártásának egy központba szervezése elv felelt meg, amelynek értelmében az állami vállalatok élére a „legmegbízhatóbb kádereket” nevezték ki. Erről és a Csepel Autógyárnak a Dunai Repülőgépgyár területén történő megalakításáról Bíró Ferenc<sup>22</sup> (1904–2007) gépészmérnök, a Rákosi Művek vezérigazgatója így emlékezett vissza: „Jelentésem elolvasása<sup>23</sup> után behívtak, és azt mondták, csináljam is meg a gyárat. Erre a jelentés megírásakor nem is gondoltam, kézzel-lábbal tiltakoztam hát. Hiszen a Weiss Manfréd Acél- és Fémművek vezérigazgatója voltam, több ezer ember dolgozott akkor már az irányításom alatt, hogyan kezdjek így egy új gyár építésébe?! Ekkor jött az egyik »jó-akaróm«, Vas Zoltán részéről az ötlet (ő 1946 és 1949 között a Gazdasági Főtanács titkára, 1949-től 1953-ig pedig az Országos Tervhivatal elnöke volt – a szerk.), hogy nevezzék ki a Lampart Rt. Szerszámgépgyárban üzemmérnökként dolgozó feleségemet vezérigazgatónak, akkor majd csak segíték, így is történt – említette Bíró Ferenc.”<sup>24</sup>

1949. november 3. napján a Népgazdasági Tanács 1948. XXXVII. tc. 8. paragrafus alapján 322/16/1949. szám alatt hozott határozatában Csepel Autógyár Nemzeti Vállalat cégnév alatt nemzeti vállalat alapítását határozta el. Az új vállalat átvette a 100%-ig állami tulajdonban lévő Dunai Repülőgépgyár Rt.<sup>25</sup> telepét, ingatlanait és beruházott vagyonát; fő feladata a magyar gépjárműgyártás fejlesztése lett. A Csepel Autógyár Nemzeti Vállalat első vezérigazgatója a Moszkvában végzett gépészmérnök Bíró Ferencné, aki 1949–1953 között szervezte és irányította a gyártást. 1949. december 21-ére elkészült az első Csepel D 413-as motor, 1950. február 1-jére pedig az első tehergépkocsi. A szalagszerű termelés 1950. júliusában a 3-as üzem romos épületében indult. Az ötéves terv előírása szerint a Csepel D 350-es tehergépkocsi önköltségi ára 81 500 forint volt.

A Csepel Autógyár nem volt egy teljesen vertikális üzem, ezért is komoly beszállítói háttérrel kellett rendelkeznie. A Rákosi Mátyás Művek (a WM új neve) szerelte fel az induló autógyárat, átadott 467 szerszámgépet és 147 vagon nyersanyagot. A szakmunkások 80%-a a Vasmű Autó-traktor és úgynevezett Jupiter repülőmotor gyárából került a Csepel Autógyárba. A WM készítette a kohászati termékek nagy részét, a forgattyúházakat, a hengerfejeket, a lendkerekeket, az olajteknőket, a kipufogócsonkokat és egyéb öntvényeket. Az Ikarustól érkezett a vezetőfülke, a motorháztető, sárvédő. A MÁVAG sajtolta az alvázkeretet, az összes hosszanti és kereszttartót, ugyanis csak itt volt az országban ilyen méretű melegsajtoló berendezés. A Magyar Vagon és Gépgyártól kapták az aggregátokat,

<sup>22</sup> Bíró Ferenc Kossuth-díjas gépészmérnök, Rákosi Mátyás öccse. Rákosi Mátyás (szül. Rosenfeld Mátyás, Ada, 1892. március 9. – Gorkij, Szovjetunió, 1971. február 5.) a Magyar Kommunista Párt és a Magyar Dolgozók Pártjának első és főtitkára, az ötvenes évek elején Magyarország miniszterelnöke.

<sup>23</sup> A Steyrnél tett látogatásról.

<sup>24</sup> Interjú Bíró Ferencné vezérigazgatóval az 50. évfordulón, Veterán Újság, 1969.

<sup>25</sup> A Csepel Autógyár tehergépjármű-gyártásának beindulását követően rövid idővel megszűnt a repülőgépgyártás és -javítás, egyedül az SG-2 típusú repülőgép gyártása fejezhető be, és 1950. január 3-án sikeresen végződött az SG-2 típusú kisrepülőgép (tervezte: Samu Béla és Geönczy Pál) első felszállása, azonban gyártása már nem folytatódhatott.



a sebességváltókat, a mellső és komplett hátsó futóműveket, kormányműket stb. Győrben tervezték a 350-eshez a háromtonnás pótkocsis is. Ezeknek a gyáraknak a szállításai mindig jelentősen befolyásolták a Csepel Autógyár teljesítményét, az éves tervek teljesítését.

## A CSEPEL AUTÓGYÁR ÉS A KATONAI MEGRENDELÉSEK SZEREPE

Az 1949 végén megalakult Csepel Autógyár életében a tehergépjármű-gyártás időszakában mindig jelentős szerepet játszottak a hadsereg megrendelése. A nyugatról történő beszerzés a hidegháború okozta viszonyok miatt nagyobb mennyiségben nem volt lehetséges, a Szovjetuniótól pedig a háborúban már használt tehergépjárművek átvételét nem tartották gazdaságosnak és az ország ipara szempontjából előnyösnek. A honvédelmi vezetés a járműgyártás ezen szektorának – a polgári életben is használható gépjárművek hazai gyártásának – támogatója és fennmaradása érdekében többször is a szószólója volt. Az 1950-es évek első négy évében a Magyar Néphadsereg volt az egyik legfontosabb megrendelő. Legelőször a polgári célra és Steyr licenc alapján készült Csepel 350-es tehergépkocsik kerültek a hadseregbe. Mivel a katonai vezetés a benzinüzemű járműveket preferálta, ezért a dízelüzeműek mellett ekkor még jelentős számú benzines motorral szerelt járművet kellett gyártani. Ezeket a járműveket szintén a katonai igények szerint különböző felépítményekkel – üzemanyagtöltő, víz- és sebesültszállító, vízvizsgáló laboratórium – is készítették.

A katonai tehergépjárművekkel szemben mindig is kiemelt követelmény a lehető legjobb terepjáró-képesség elérése, ugyanis ezek a járművek nem mindig közlekedhetnek kiépített utakon. Ilyen céllal készültek a 6x6-os hajtásképletű összkerék-hajtású Csepel 300-as terepjáró tehergépkocsik. A benzinüzemű motorral készült járművekkel országúton 4000 kp, terepen pedig 2500 kp terhet lehetett szállítani. A Csepel Autógyár intenzív fejlesztőmunkáját jelzi ez a típus is, amelyiket már 1952-ben sorozatban, platós, valamint különleges darus és zárt felépítményű változatban gyártottak. A Csepel 300-ast követte a Csepel 130-as rajgépkocsi, amelyik összkerék-hajtású kéttengelyes kivitelben 1953-tól készült. Az 1300

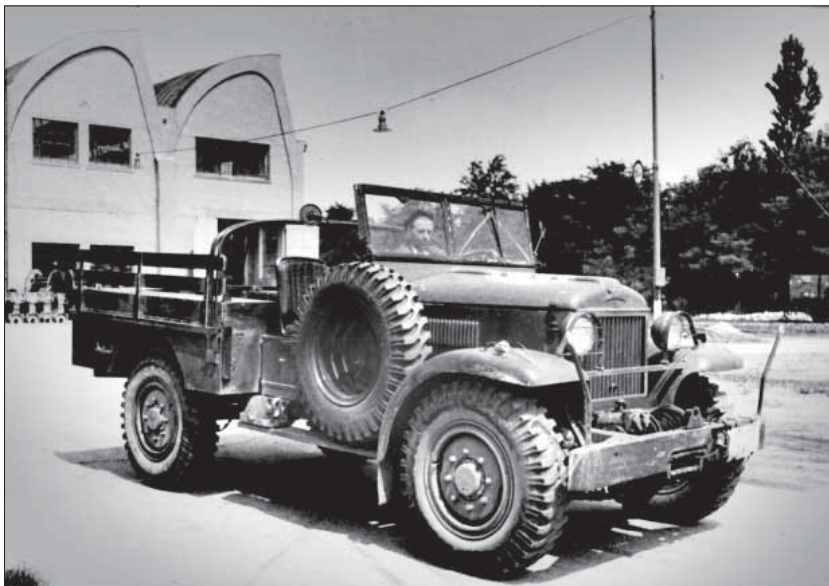

*A 130-as terepjáró rajgépkocsi benzines változata a Csepel Autógyár udvarán*

kp terhelhetőségű jármű a jó menettulajdonságait nagyméretű kerekeinek és a hátsó önzáró differenciálművének köszönhetette.

Az 1950-es években az önellátás politikai szelleme jegyében a Csepel Autógyár is általában kis sorozatban és nagyon sok változatban gyártott járműveket. Ennek az elvárásnak a teljesítése szüntelen fejlesztéseket, átalakításokat igényelt. Ezért is volt jelentős a gyárban a gyártmányfejlesztési tevékenység. Így például a Járműfejlesztési Intézettel együttműködve, illetve önállóan is már az indulást követően megszervezték a motorfejlesztő részleget, majd a kísérleti üzemet. Mivel a 350-esnél is kevés volt a 6 LE/tonna teljesítmény, ezért a tervezők a 8 LE/tonna teljesítmény elérését helyezték előtérbe, ugyanakkor a 10-12 LE/tonna teljesítménydotáció is terfbe volt véve. De nem volt elég egy részegységet fejleszteni, mert például a nagyobb teljesítményhez nagyobb fék kellett, ezért kialakították a Csepel autók légfékes változatát; a hathengeres 125 LE-s motorokat pedig alkalmassá tették a buszok, a dömperek, traktorok és átkelő hajók számára. Ilyen motorokkal látták el a Magyar Néphadsereg részére gyártott Csepel 800-as tüzérségi vontatókat is. Idővel ezt a motort a farmotoros buszok részére 145 LE-re és fekvő elrendezésűre fejlesztették.

Hasonló elvárások jegyében folyt a tehergépkocsik fejlesztése is. A 350-es bázisára épülve 1952-től gyártották a 4 tonnás teherbírású Csepel 420-asokat, amelyen újdonság volt a légfék. Ennek alapjaiból készültek még 7 tonnás járművek és nyergesvontatók is. Egy nemzetközileg is jegyzett kísérlet volt a magashegyi terepre szánt Csepel HD-420-as, amikor 3 db ilyen hegyi-dízeles motorral szerelt jármű 1956-ban megnyerte a tibeti versenyt. A 2500–4000 méteres magasság miatt kisebb fajsúlyú levegő és a szélsőséges hőmérséklet ellensúlyozására új feltöltéses motort fejlesztettek, valamint nyomás alá helyezett zárt hűtőrendszert, a terep miatt kétfokozatú hátsó hidat, kipufogóféket és új kézifékmegoldást alakítottak ki. Ezeket a fejlesztéseket a szakemberek, köztük a kínaiak „nagy figyelemmel szemlélték” – azonban a várt megrendelések elmaradtak. Mindettől függetlenül a fejlesztések tovább folytak, és elkészültek a D-450-esek: ebből a típusból gyártották a legtöbb változatot és a legnagyobb mennyiséget. Ezeket a járműveket 1962 után már szinkronváltóval és szervokormányval is ellátták. A legnagyobb teherbírású változat pedig a D-705-ös jármű volt, amelyikből darus tehergépkocsik és nyergesvontatók is készültek.

A hadseregfejlesztés intenzív szakaszai, majd azok lecsillapulásai természetesen a gépjármű-rendeléseket is érintették. A kezdeti nagy „hullám” után az ötvenes évek második felében bekövetkezett a „lefékezés”, amelyet 1959 után egy újabb pozitív „hullám” követett. Ekkor kezdődött a legendás Csepel 344-es korszak. A Haditechnikai Intézettel közösen az 1959–1960-as években kidolgozott összkerék-meghajtású és 3 tonna teherbírású dízelüzemű tehergépkocsi tartóssága, megbízhatósága, kitűnő terepjáró-képessége következtében évtizedekig nemcsak a honvédségben, hanem az egész országban kedvelt jármű volt.<sup>26</sup> A legendás 344-eseket a Csepel Autógyárban 1961-ben kezdték el gyártani, amelyet követett annak 346-os változata. Ezt a típust különleges felépítményekkel is gyártották, így például a 4000 liter ürtartalmú tüzelőanyag-töltőként, vízszállító gépkocsiként, az EZF-el (egységes zárt felépítménnyel) szerelt műhelykocsiként és törzsbuszokként, laborgépkocsikként. Ez a járműcsalád volt évtizedekig a Magyar Néphadsereg alapvető tehergépkocsi-típusa. Ennek bázisára építve készültek a győri Magyar Vagon- és Gépgyárban a D-442-es típuszámmal jelölt FUG-ok (felderítő úszógépkocsik), majd a D-944-es PSZH-k (páncélozott szállító harcjárművek), amelyekkel közel negyedszázados kihagyás után újra megkezdődött hazánk-

<sup>26</sup> Dr. Varga A. József (szerk.): A magyar autógyárak katonai járművei. Maróti Könyvkereskedés és Könyvkiadó Kft., Bp., 2008, 304.

ban a páncélozott járművek gyártása.<sup>27</sup> Ezekhez a járművekhez a Csepel Autógyár jelentős részben szállított főegységeket. Mindennek eredményeként 1960–1965 között a hadsereg gépjárműállományának 60%-át lecserélték, mégpedig olyan formában, hogy csökkent a típusok száma és növekedett a páncélvédettség.

A Csepel D-344 és D-346-os típusok gyártási háttérének jobbítása érdekében 1961-ben jelentős haditechnikai beruházások indultak a Csepel Autógyárban. E beruházások speciál I. és II. néven váltak ismertté és kb. kétéves átfutással valósultak meg.<sup>28</sup> Hatására növekedett a kibocsátott motorok, sebességváltók, kardántengelyek mennyisége és a specifikált pótalkatrészek ütemes szállítása. A beruházás kb. 5000 m<sup>2</sup> új csarnok építését biztosította, és jelentősen növelte a fenti fődarabok gyártásához szükséges forgácsoló- és hőkezelő-kapacitást.

A katonai harc- és gépjárműgyártás területén azonban a kihívások tovább növekedtek. A csapatok által szállított anyagok mennyisége növekedett és ezért egyre nagyobb teherbírású járművekre volt szükség. A kor harcászati elvei alapján a támadó és védelmi harcra történő felkészülés közben pedig alapkövetelménnyé vált a páncélvédettség fokozása és ezeknek a járműveknek rakétafegyverzettel (például páncéelhárító rakétákkal) történő felszerelése. Erre a célra mind motorikusan, mind a páncélozottság szempontjából „gyengék voltak” a 344-esre alapozott hazai PSZH-k.<sup>29</sup> A katonai vezetés ezért is szorgalmazta már 1963-tól a hazai járműgyártás korszerűsítését és egy új járműcsalád kifejlesztését. Időközben a szocialista országok hadseregeit összefogó Varsói Szerződés legfelsőbb tanácskozó testülete is kidolgozta a harc- és gépjárművek új követelményrendszerét. Mivel a Szovjetunió nem tudta ellátni az összes szocialista ország hadseregét a kifejlesztett BTR típusú harcjárművel, ezért szorgalmazta a BTR, vagy az azzal megegyező paraméterű jármű kooperációban történő gyártását. A lengyel és a keletnémet hadsereg viszonylag gyorsan kialakította a saját gyártóbázisát és együttműködését, a csehszlovák hadsereg pedig a saját ellátást támogatta, így Magyarországnak a bolgár–román kooperáció lehetősége maradt volna. A Honvédelmi Bizottság ezekben az években többször foglalkozott a Magyar Néphadsereg fejlesztésének feladataival és ezen belül is a harc- és gépjárműgyártás helyzetével.<sup>30</sup> A döntés a már futó járművek továbbgyártása mellett szólt, azzal, hogy az új járműcsalád csak annak „megzavarása és hátráltatása” nélkül vehető gyártásba.

Az új katonai járműcsalád tervezése egybeesett az 1960-as évek utolsó negyedének nagy gazdasági változásaival. Magyarországon kezdetét vette az új gazdasági mechanizmus, amikor is a közvetlen tervutasítást felváltotta a tervlebontás rendszere. A vállalatoknak már nemcsak a terv teljesítésére kellett koncentrálni, hanem számolni kellett a költségekkel és az értékesítés eredményességével is. A magyar autóipar nagyon is sokféle felépítménnyel és kiegészítéssel készítette járműveit, ezért azok drágák voltak. Az évi 4000 tehergépkocsi pedig kevésnek bizonyult a gazdaságos gyártáshoz, és így a Csepel egyre kevésbé tudták felvenni a versenyt az olcsó, „benzinfaló” ZIL-ekkel. Az elszámolást és a valódi ráfordításokat pedig eltakarta a transzferábilis rubel, valamint a dollárexport állami támogatása. Ebben a helyzetben kitörési lehetőségnek tűnt a honvédség új járműcsaládjának kialakítása és gyártása, majd exportja. Ugyanakkor változások kezdődtek a szocialista országok gaz-

<sup>27</sup> A Csepel 250-es típust a Csaba mintájára már 1949-ben páncélozott harcjárműnek tervezték, azonban annak gyártását nem engedélyezték.

<sup>28</sup> HL: KGy II. IVB-23. Csepel Autógyár története.

<sup>29</sup> MOL: XIX-A-98 6. doboz. A Honvédelmi Bizottság 2/140/1962 számú határozata a speciális gépjárművek gyártásának helyzetéről és 123. doboz. Jelentés a D-442 gyártásáról.

<sup>30</sup> MOL: XIX-A-98 8. doboz. A Honvédelmi Bizottság 1963. június 27-i ülésének jegyzőkönyve.

dasági együttműködése területén is. 1969-ben a KGST XIII. ülészaka határozatot hozott a szocialista gazdasági integráció hosszú távra szóló komplex programjának kidolgozásáról. Időközben a KGST-szakosításon belül Magyarország megkapta az autóbusz-gyártási profilt, azonban az is látható volt, hogy az Ikarus az 1970. évi tervfeladatát különböző okok miatt nem tudja teljesíteni. Ilyen előzmények után került szóba a Csepel Autógyár közreműködése, és 1970-ben kormányhatározat alapján a Csepel Autógyárban megalakult a „Buszosztály”, megkezdődött a buszalvázak gyártása. Az évi 10–15 ezer db-os autóbusz- és a 3–4 ezer db-os különlegesgépkocsi-gyártás már gazdaságos sorozatnagyságot jelentett.

A szakosodásra való gyors felkészülés miatt elvetették a hazai fejlesztésű ún. JÁFI motor gyártását, és a győri Rába részére egy új licencmotor vásárlása mellett döntöttek. Műszaki, gazdasági és kereskedelmi szempontokból legelőnyösebbek a nyugatnémet MAN motorok voltak, ezért megvásárolták az álló, a döntött és a fekvő hengerelrendezésű hathengeres 200 LE körüli teljesítményű MAN közvetlen beporlasztású dízelmotorcsalád gyártási és eladási licencét. Győrben felépült Európa egyik legkorszerűbb dízelmotorgyára. Az autóbuszok részére a motorokhoz szükséges sebességváltóművet, kormány- és futóművet hazai fejlesztés alapján kezdték gyártani. Ilyen előzmények és körülmények közepette kezdődött és folyt egy teljesen új, nagy teljesítményű katonai terepjáró tehergépkocsi tervezése.

A Csepel Autógyár a honvédség részére 1970-től gyártotta a Csepel D-566 típusú összkerékajátású gépkocsikat, amelyeket 200 LE-s győri MAN motor hajtott. A családely szerint épült járművet négy alapváltozatban lehetett összeállítani, így terveztek 5 tonnás terep-terhelhetőségű 3 tengelyes, 6x6 kerékképletű szállító járművet, 3 tengelyes, 6x6 kerékképletű páncélozott úszó csapat szállító harcjárművet, 2 tengelyes, 4x4 kerékképletű gépjárművet és 8 tonnás terep-terhelhetőségű 4 tengelyes, 8x8 kerékképletű darus és szállító járművet. Készült még műszaki-mentő, önrakodó darus és konténerszállító változat is; összesen csak 7 db D-588-ast gyártottak le. A háromtengelyű összkerékajátású gépkocsi futóműve és független kerékfelfüggesztési megoldása által kiemelkedő terepjáró-képességgel, nagy terhelhetőséggel és sokoldalú felhasználhatósággal rendelkezett. A járművet – a hasonló külföldi járműveket is megelőzve – még olyan berendezésekkel is felszerelték, mint a szabályozható nyomású, nagyméretű terepjáró kerekek, a tárcsafék, a kiegyenlítőmű-zárak, szervokormány, csörlőmű stb. A merev létraalvázhhoz kialakított független kerékfelfüggesztés a jármű olyan lényeges jellemzője, ami lehetővé tette, hogy a 30°-os emelkedő-mászó képességen túlmenően a megengedett oldallejtő a 25°-os szöveget is elérhette. Kiemelkedő volt 1,2 m-es gázlóképessége is. Külföldi (nedves trópus, homok, sivatag) összehasonlító tesztjein sikereket aratott; a külföldi bemutatókon nagyon sok szakember megnézte, azonban a megrendelések elmaradtak. A honvédség részére leszállított 3000 db után a gyártását 1979-ben leállították. A Csepel D-566-os család volt a 20. század utolsó teljesen magyar fejlesztésű tehergépjárműve, amelyikbe a hadsereg kérésére nagyon sok extra berendezést beépítettek, így 10-15 évvel megelőzte korát, azonban magas ára miatt nem sikerült exportpiacot találni számára.

A katonai megrendelésre készült tehergépjárművek alaptípusainak áttekintésével jól érzékelhető, hogy ezek a megrendelések időről időre nagy kihívást jelentettek a Csepel Autógyár számára. A megrendeléseket mindig nemzetközileg is jegyzett szinten teljesítették. A katonai járműátvétel rendje és a katonai üzemi megbízottak (KÜM-ösök) rendszeres ellenőrzése a gyártási folyamat minden területére kiterjedő minőségi követelmények betartását erősítette. Gyakorlatilag a katonai gépkocsik gyártása igen jelentős termelékenységgel egyben minőségnövekedést is jelentett a vállalat életében.

## ÜLÉSEZETT A NATO POLGÁRI–KATONAI SPEKTRUM KÉPESSÉG PANEL (CAP3) KÉT MUNKACSOPORTJA

*Sok vitával, de eredményesen zárult a polgári–katonai összetételben ülésező Spektrum-elemző Képességs csoport (SPA CaT) hatodik és a 2015. évi Rádiótávközlési Világértekezlet Felkészülési Képességs csoportjának (WRC-15 CaT) negyedik értekezlete. A 19 ország 47 képviselőjének részvételével megtartott tanácskozására 2014. március 31. – április 3. között került sor Budapesten.*

A NATO-n belül a frekvenciagazdálkodásért a Polgári–katonai Spektrum Képesség Panel (CaP3) felel. A magyar nemzeti érdekek képviseletét a Nemzeti Média- és Hírközlési Hatóság (NMHH) szervezetébe tartozó, a nem polgári célú frekvenciagazdálkodás feladatait ellátó Közigazgatási Frekvenciagazdálkodási Hatóság (KFGH) végzi, szoros együttműködésben a Magyar Honvédséget képviselő MH vitéz Szurmay Sándor Budapest Helyőrség Dandárral (MH BHD). Az üléseket az NMHH elnökének jóváhagyásával, az NMHH főigazgatójának meghívására Magyarország NATO-csatlakozásának 15. évfordulóján rendezték meg. A nemzeti polgári–katonai együttműködés keretében az értekezlet résztvevői és egyben házigazdái a KFGH, az NMHH Frekvencia- és Azonosítógazdálkodási Főosztály, valamint a Magyar Honvédség képviselői voltak.

Az első hazai szervezésű NATO frekvenciagazdálkodási rendezvénysorozatot Vass Sándor dandártábornok, a HVK híradó informatikai és információvédelmi csoportfőnöke, és Vári Péter, az NMHH főigazgató-helyettese nyitotta meg. A megbeszéléseken a NATO-tagállamok és a békepartnerségi országok polgári és katonai frekvenciagazdálkodó hatóságainak képviselői, valamint a brüsszeli NATO-központ munkatársai vettek részt.

A hatodik alkalommal – de elsőként polgári szakemberek részvételével – ülésező SPA CaT fő feladata az 1995-ben elfogadott, majd 2002-ben módosított NATO közös polgári–katonai frekvenciaegyezmény (NJFA) felülvizsgálata, egyeztetett polgári–katonai javaslattervezet kidolgozása a CaP3 részére. Az NJFA a szövetség rádiófrekvenciás spektrumigényeit tükröző, katonai célú európai felhasználást harmonizáló, az egységes szövetségi spektrumpolitikát befolyásoló NATO-dokumentum, amelyet a legfelső döntéshozó szerv, az Észak-atlanti Tanács jóváhagyása alapján a tagállamok a nemzeti frekvenciafelosztásukba beépítenek.

A WRC-15 CaT fő feladata az ITU 2015. évi Rádió-távközlési Világértekezlet szövetségi szempontból is érintett napirendi pontjaival kapcsolatos, a szövetségi érdekek alapján kidolgozott NATO-álláspont tervezetének előkészítése a CaP3 részére. Ezt az álláspontot az NJFA-hoz hasonlóan szintén az Észak-atlanti Tanács hagyja jóvá.

A megbeszélések során a várakozásoknak megfelelően élénk vitára került sor, mivel az egyre növekvő polgári spektrumigények kielégítése számos esetben hátrányosan érinti az egyes, már meglévő katonai rendszereket, illetve megnehezíti, korlátozza az utóbbi időben megjelent új, valamint a folyamatosan felmerülő újabb és újabb katonai spektrumigények teljesítését. Az egyeztetések téje a szükséges és megfelelő mérték, az indokolt egyensúly szövetségi szintű kialakítása.

A hazai rendezéssel lehetőség nyílt a szakterülettel foglalkozó NATO- és békepartnerségi országok katonai és polgári hatóságaival történő szakmai egyeztetéseken túl a személyes munkakapcsolatok kiépítésére, a szorosabb együttműködés kialakítására.

*Drilla Attila alezredes*

## ELVEK ÉS MÓDSZEREK AZ EGYKORI MAGYAR NÉPHADSEREGBEN FOLYÓ KÖZMŰVELŐDÉS TERÜLETÉN

Szubjektív bibliográfiai segédlet tudományos kutatóknak,  
a téma iránt érdeklődő olvasóknak

„Ez mind én voltam egykor”  
Füst Milán

1966-ban kerültem a Honvédelmi Minisztérium Kulturális Osztályára, ahol közel két évtizeden át voltam a hivatásos és amatőr művészet, a könyvtárak, a kulturális mozgalmak és akciók szakmai gazdája. Ezt követően – a HM Hadtörténeti Intézet és Múzeum szervezeti keretében működő – Hadtudományi Könyvtár igazgatója lettem. Nyugdíjazásom után a Honvédelmi Minisztérium Társadalmi Kapcsolatok és Kulturális Főosztályon dolgoztam, majd ezt követően még négy évet a Nemzeti Kulturális Örökség Minisztériumában a Nemzeti Évfordulók Titkárságán töltöttem.

Az évek során szerzett tapasztalataimat publikációkban is közreadtam; ezek egy részét abban a reményben hozom nyilvánosságra, hogy valamelyest érzékeltetik azt a légkört, művelődéspolitikát, értékrendet, amelyben ezek az írások születtek. Ma már nem így gondolkodunk egyik-másik kérdésről, de éppen ezért lehetnek értékesek a leírtak az utánunk jövő generációk tagjai, a kor- és a művelődéstörténet iránt érdeklődők, a kutatók számára.

Ezek az írások a rendszerváltás előtti értékrend, művelődéspolitikai atmoszféra közepette fogantak. Mára ez a szemlélet és gyakorlat megváltozott, „új szelek nyögetik az ős magyar fákat”. Tekintve, hogy ezek felett az írások felett eljárt az idő (az a hadsereg, amelyben ezek a gondolatok születtek, már régóta nem is létezik), úgy gondoltam, nincs értelme örízni őket. Hozzá is kezdtem az előtalált kéziratok megsemmisítéséhez, ám eközben az a felismerésem született: hátha még valamikor valaki talál bennük hasznosítható információt, tanulságos gondolatot, megközelítést. Félbeszakítottam a zúzást, mert úgy találtam: hiba lenne meg nem történni tekinteni ezeket az éveket, és fumigálni azt a jó szándékú igyekezetet és hitet, amely mögött emberi tisztesség, helytállás és számos eredmény is született.

### ELVI, MŰVELŐDÉSPOLITIKAI KÉRDÉSEK

A kulturális nevelőmunka tartalma

*Egy hadsereg rendeltetésében, szellemi arculata kialakításában meghatározó, hogy milyen célokat követ, mi a viszonya a hazához, annak történelméhez, nemzeti nagyságaihoz. Erről szólnak a szerző alábbi dolgozatai.*

Szellemi nagyságaink példája az egykori Magyar Néphadsereg nevelőmunkájában:

- Globalizáció és nemzeti kultúra (*Kézirat*)
- A Petőfiről felmutatott kép alakulása a hadseregben (*Magyar Honvéd, 1997. december 19., Honvédségi Szemle, 1973. 3. sz., 1973. 12. sz., 1989. 6. sz.*)
- A mi Adyunk (*Honvédségi Szemle, 1977. 1. sz.*)
- Mi közünk József Attilához? (*Honvédségi Szemle, 1975. 1. sz.*)
- Mi közünk Bartók Bélához? (*Honvédségi Szemle, 1981. március*)

- Nevelünk, vagy nem nevelünk? (*Új Honvédségi Szemle, 1991. 6. sz.*)
- A művelődés tévútjai (*Magyar Honvéd, 1990. július 27.*)

## HOZZÁJÁRULÁS A SZELLEMI MEGÚJULÁS ELŐKÉSZÍTÉSÉHEZ

A rendszerváltás körüli években többen gátlástalanul politikai, „meggyőződésbeli” arculatot váltottak, sőt úgy viselkedtek, mintha mindig ők lettek volna az új politika élharcosai, pedig csak köpönyeget fordítottak. A politikai acsarkodás, a karrierista helyezkedés légkörében nemcsak az önjelöltek, hanem gyanús „társadalmi” szerveződések is úgy érezték, eljött az ő idejük.

Egy ilyen zavaros helyzetben nem volt könnyű becsületesnek, korrektnek, erkölcsösnek maradni. Nehéz volt úgy megnyilvánulni, hogy ne süssék rá valakire, hogy a régi rendszer szekértolója, vagy ellenkezőleg: konjunkturalovag, zavarosban halászó, köpönyegforgató stb. Olyanokat is célba véve, akik egyszerűen csak a megújulás hívei voltak. Ezek a körülmények teszik értelmezhetőkké és értékessé az alábbi dolgozatokat, melyek a maguk idején nagyon korszerűnek, bátornak, reálisnak számítottak.

A helyzet megvilágításának, értelmezésének segítségét és a nézetek, indulatok letisztulását szolgálták a következő gondolatok.

- Ez is, az is a hazafiságról, így „reformtájt” (*Honvédelem, 1990. 4. sz.*)
- Hazafiság – nemzeti jelleg – honvédség (*Honvédségi Szemle, 1990. 5.*)
- „A régi modorokat haladásiakkal kell felváltani” (*Honvédelem, 1989. 4. sz.*)
- Megújuló hadsereg – megújuló kulturális szemlélet (*Új Honvédségi Szemle, 1991. 1. sz.*)
- „A koboz igen illik katonák karjaiba” (*Népművelés, 1977. 3. sz.*)
- Ideológiai plaszticitásunkról (*Néphadsereg, 1986. 23. sz.*)
- Építőelemek a hadsereg Kossuth-bicentenáriumi kommunikációs stratégiájához (*Új Honvédségi Szemle, 2002. 4. sz.*)

## NÉHÁNY SZAKMAI JAVASLAT

A közművelődés gazdái egyebek között műsorfüzetek kiadásával is segítették a szavaló, színjátszó, táncoló, énekelő, egyéb színpadi tevékenységet folytató műkedvelőket. Ezekről időnként helyzetképet és iránymutatást adtak a műsorfüzetek bevezető tanulmányai, így az alábbi dolgozatok is.

- A Magyar Néphadseregben folyó amatőr művészeti mozgalom néhány időszerű kérdése – irányelvek (*Közművelődés a Hadseregben, 1983. 3. sz.*)
- Felvételek a hadsereg amatőr művészeti csoportjainak tevékenységéről (*Kézirat*)
- Petőfi Sándor szavalóverseny – módszertani útmutató. (*MN Politikai Nevelőmunka Anyagi és Módszertani Központ, Budapest, 1972.*)
- Fegyvert, s vitézt éneklek (*Zrínyi Katonai Kiadó, Budapest, 1975.*)
- Tavasz Magyarországon. Előszó. (*MN Politikai Nevelőmunka Anyagi és Módszertani Központ, Budapest, 1975.*)
- Védem – építem. Előszó és helyzetkép. (*Népművelési Propaganda Iroda – MN Politikai Nevelőmunka Anyagi és Módszertani Központ, Budapest, 1980.*)
- Katonasorban. Előszó ürügyén. (*MN Politikai Nevelőmunka Anyagi és Módszertani Központ, Budapest, 1983.*)
- Katona vagyok én. Tájéoló. (*Zrínyi Katonai Kiadó, Budapest, 1984.*)

- Szellemre és kardra. Örökzöld katonaversek versmondó katonáknak. (*Zrínyi Katonai Kiadó, Budapest, 1984.*)
- Az egyéb kategória néhány kérdéséről (*Kézirat*)

## IRODALMI NEVELÉS, OLVASÓMOZGALOM

- A könyvtár – a közművelődés alappézisa (Tanulmányok a közművelődés köréből. *Zrínyi Katonai Kiadó, Budapest, 1976.*)
- Az olvasás szerepe a műveltség gyarapításában (*Sokszorosított előadásanyag*)
- Az olvasóvá nevelés lehetőségei az alegységben (Könyvek, klubok, katonák.) (*Zrínyi Katonai Kiadó, Budapest, 1985.*)
- A könyvtáros helye, szerepe az egység életében (Közművelődési szerepkörök a hadseregben.) (*Zrínyi Katonai Kiadó, Budapest, 1983.*)
- A könyvtárosok a katonai szervezetek életében (Honvédségi könyvtárosok kézikönyve.) (*MN Politikai Nevelőmunka Anyagi és Módszertani Központ, 1980.*)
- Vissza az eredeti szándékhoz (*Könyvtáros, 1989. augusztus*)
- Gondolatok az olvasómozgalmi konferencia jegyében (*Könyvtáros, 1988. december*)

## A „CÉLKÖZÖNSÉG” KÖZELÉBEN

Kulturális élet az alegységeknél

Sok helyen nem volt szakember. Ilyen helyzetekre próbáltak segítséget nyújtani ezek az írások.

- Az alegységek katonai és mozgalmi vezetőinek feladatai a sorkatonák kulturális nevelésében (Könyvek, klubok, katonák.) (*Zrínyi Katonai Kiadó, 1985.*)
- Az alegységparancsnok helye az alegység kulturális életében (Tanulmányok a közművelődés köréből.) (*Zrínyi Katonai Kiadó, Budapest, 1976.*)
- Az alegység lehetőségei az amatőr művészeti mozgalomban (*Központilag íratott előadásanyag*)
- Az olvasási kultúra fejlesztésének lehetőségei (*Sokszorosított anyag politikai tájékoztatót tartók számára.*)
- Fogódzók a versmondói teljesítmények megítéléséhez. (A Szellemre és kardra című kötet előszava) (*Zrínyi Katonai Kiadó, Budapest, 1984.*)
- A század politikai megbízott helye, szerepe az alegységnél folyó közművelődésben (Közművelődési szerepkörök a hadseregben) (*Zrínyi Katonai Kiadó, Budapest, 1983.*)
- Az „egyéb kategória” megítélésének szakmai kérdései (*Kézirat*)

## HUMÁNUM – HARMÓNIA – EGYETEMESSÉG

Művészeti impulzusok közvetítése a katonák körében

A humán műveltség a tudományos, műszaki forradalom és a számítógépek korában is nélkülözhetetlen.

- Szakbarbárokat, vagy harmonikus személyiségeket? (*Honvédségi Szemle, 1990, 2. sz.*)
- A szerkesztői megfontolások háttéréről – utószó az „Ajándékkönyv”-höz (*Zrínyi Katonai Kiadó, 1996.*)
- Szép szóval a durvaság és trágárság ellen (Beszéd- és magatartáskultúránk néhány kérdéséről) (*Előadásanyag az ún. politikai tájékoztatók megtartásához.*)



- A művészeti nevelés lehetőségei az alegységben (Könyvek, klubok, katonák.) (Zrínyi Katonai Kiadó, 1985)

## KOMMUNIKÁCIÓ – KULTÚRA

- A kulturáltság tükröződése a hivatásos katonák kommunikációjában (Új Honvédségi Szemle, 2000, 6. sz.)

\*

- Beszélgetés a tanulmányok szerzőjével. (Humán Szemle, 1998. 4. sz.)

\*

- Bevezető tanulmány a Honvédségi könyvtárosok kézikönyvéből (MN Politikai Nevelőmunka Anyagi és Módszertani Központ, 1980.)

- Szerkesztői zárótanulmány az „Ajándékkönyv” című kiadványban (Zrínyi Kiadó, 1996.)

- Anyagok a Magyar Millennium hadseregbeli népszerűsítéséhez (Kézirat)

- „Nem lehet az ember fából” – szórakozási kultúránkról (Néphadsereg, 1997. szeptember 5.)

- Ideológiai plaszticitásunkról (Néphadsereg, 1986. 23. sz.)

- Változnak az idők (Magyar Honvéd, 1991. június 7.)

- Rendhagyó kalapemelés (Könyv és nevelés, 1987. 3. sz.)

- Történelmi jelenlét (Néphadsereg, 1989. 27. sz.)

- Fekvőtámasz (Néphadsereg, 1987. május 1.)

- Kodály Zoltán aktualitása (Kézirat)

- A magyar nyelv éve (Kazinczy Ferenc születési évfordulójára) (Kézirat)

- Nemzeti folklórunk, kulturális hagyományaink ápolása (Honvédelem, 1990. 4. sz.)

- Gyökereink (Elgondolás népművészetünk felmutatására) (Kézirat)

- Javaslat a Kodály-évforduló megünneplésére (Kézirat)

- Gyökereink (Elgondolás a magyar népi kultúra ápolására) (Kézirat)

- A magyar nyelv éve (Javaslat a Kazinczy-évfordulóra) (Kézirat)

- Nemzeti kultúránk védelmében (Új Honvédségi Szemle, 2002/1.)

- A magyar millennium éve (Új Honvédségi Szemle, 2000/2.)

- Kossuth Lajos azt üzenté (Magyar Honvéd, 1998. március 6.)

- Milyen legyen a vezényleti nyelv a magyar hadseregben? (Kézirat)

- A tisztképzés egészét átható korszerű kulturális szemléletre van szükség (Magyar Honvéd, 1994. 12–13. szám)

- Javaslat a József Attila-emlékév gondolati csomópontjaira (Kézirat)

- Tervezet a József Attila-emlékév megünneplésére (Kézirat)

- A kompatibilitás európeárság is (Magyar Honvéd, 1998. július 24.)

\*

A nyomtatásban megjelent tanulmányok, cikkek, kéziratként megjelölt írások megtalálhatók az Országos Széchényi Könyvtár kézirtattárában és a Petőfi Irodalmi Múzeum könyvtárában.

„... immár kész a leltár. / Éltém - és ebbe más is belehalt már.” (József Attila)

Füleki Mihály ny. ezredes

## NEMZETKÖZI KATONAPOLITIKAI ÉS HADITECHNIKAI SZEMLE

### IZRAEL NÖVELNI SZERETNÉ A KERESZTÉNY KISEBBSÉGHEZ TARTOZÓK LÉTSZÁMÁT A HADSEREGBEN

Az izraeli haderő illetékesei és az ország keresztény lakosságának képviselői megállapodtak, hogy a haderő minden lehetőséget megad a keresztény kisebbség tagjai számára, hogy önkéntes katonai szolgálatot lássanak el.<sup>1</sup> Ennek érdekében minden potenciális keresztény újoncnak küldenek sorozási ívet, amelyben leírják a jelentkezéssel kapcsolatos tudnivalókat, a lehetséges szolgálati beosztásokat, köztük a harcoló csapatoknál lévőket. Az izraeli haderőben jelenleg mintegy 100 keresztény katona szolgál különböző beosztásokban és egységeknél. Mivel az izraeli törvények a keresztények számára nem teszik kötelezővé a katonai szolgálatot, így válaszolni sem kötelező a sorozási ívekre.

A haderőben más kisebbségek képviselői – drúzok, cserkeszek és beduinok – is rendszeresen szolgálnak. A haderő vezetése intenzíven dolgozik azon, többek között a Knesszet képviselői követelésének eleget téve, hogy a lakosság minél szélesebb köre vegyen részt az ország védelmében. Ezért – a keresztényekhez hasonlóan – szeretnék több arabot (muzulmán) is a hadsereg soraiban látni, illetve fokozzák a nyomást az ultraortodox zsidókkal szemben is, akik számára nemrég még nem volt kötelező a katonai szolgálat.

### BRIT KATONÁK ROSSZ ELHELYEZÉSI KÖRÜLMÉNYEKRE PANASZKODNAK

A brit védelmi minisztérium egyik felmérése azt mutatta, hogy a katonák jelentős része elégedetlen a laktanyákban tapasztalt elhelyezési körülményekkel.<sup>2</sup> Egyes katonák azzal vádolják a minisztériumot, hogy az elhelyezési körülmények erősen kihatnak az állomány morális állapotára. A The Duke of Lancaster ezred 1. zászlóaljának (Catterick) egyik katonája szerint a szobák darabjaira esnek szét és nincs meleg víz. Egy másik katona szintén a melegvíz-hiányra panaszkodott, és megjegyezte, hogy egy szakaszra csak három zuhany jut, de azok sem mind működnek. A katonák nemcsak a rossz elhelyezési körülményekre panaszkodtak, hanem arra is, hogy a javítási, szerelési munkálatokat sok esetben szakszerűtlenül, rosszul végzik el.

A Képviselőház illetékes bizottsága már 2012-ben megállapította, hogy gondok vannak a katonák elhelyezési körleteivel, és támadta a védelmi minisztériumot a szükséges intézkedések megtételének elmaradása miatt. A minisztérium szóvivője szerint az utóbbi három évben 1,2 millió fontot költöttek a létesítmények állapotának javítására, az elmúlt hónapokban pedig új bojlereket is felszereltek, és folyamatosan végzik a szükséges javításokat.

<sup>1</sup> [http://defense-update.com/20140422\\_israel-opens-military-service-christian-minority.html#.U2Cz6E2KCUk](http://defense-update.com/20140422_israel-opens-military-service-christian-minority.html#.U2Cz6E2KCUk) (letöltve: 2014. május 16.)

<sup>2</sup> <http://www.telegraph.co.uk/news/uknews/defence/10810929/MoD-accused-of-keeping-soldiers-in-condemned-barracks.html> (letöltve: 2014. május 16.)

## OROSZ HADIHAJÓK A KARIB-TENGEREN

2014. április végén az orosz haditengerészet két hajója – nicaraguai és hondurasi erőkkel közösen – gyakorlaton vett részt a Karib-tengeren.<sup>3</sup> Nicaragua rendőri erőkkel, míg Honduras különleges rendőri erőkkel képviseltette magát a gyakorlaton, melyen a résztvevők a latin-amerikai államok felségvizein áthaladó kábítószercsempész-útvonalak elvágását, illetve a szervezett bűnözői csoportok elleni közös tevékenységet gyakorolták. A gyakorlaton az orosz Északi Flotta állományából a Visnya-osztályú Viktor Leonov, általában hírszerzési feladatokat ellátó hajó és a Nyikolaj Csiker támogatóhajó vett részt.

Mintegy tíz évvel ezelőtt az orosz vezetés újraélesztette a haditengerészet és a hadászati légi erők korábbi gyakorlatát, amikor hajói és repülőgépei a honi területektől távol is rendszeresen megjelentek, hogy ezzel is kifejezzék: Oroszországnak a világ minden részén vannak érdekei és érdekeltégei. A karibi térségben tartott gyakorlaton történő részvétel is ezt volt hivatott jelezni.

## COSTA RICA SZERINT OROSZORSZÁG FELFEGYVERZI NICARAGUÁT

Costa Rica külügyminisztere szerint Nicaragua baloldali kormánya már a függőségi szintig erősíti katonai kapcsolatait Oroszországgal.<sup>4</sup> A két közép-amerikai ország között határviták okoznak feszültséget, a probléma megoldását a hágai Nemzetközi Bíróságtól<sup>5</sup> várják. Korábban a nicaraguai elnök kijelentette, hogy országa elkötelezett a hadereje további erősítése és korszerűsítése mellett, és ehhez bármelyik erre hajlandó ország segítségét elfogadja. A Costa Rica-i külügyminiszter nem részletezte, hogy Nicaragua konkrétan hogyan erősíti katonai kapcsolatait Oroszországgal.

Korábban az orosz védelmi miniszter elmondta, hogy országa növelni szándékozik katonai jelenlétét a térségben, pl. Kubában, Nicaraguában és Venezuelában, hogy a honi területektől távol logisztikai, utánpótlási bázisokat hozzon létre hadihajói és repülőgépei számára. A nicaraguai katonai vezetés tagadja, hogy bázisokkal kapcsolatban folynának tárgyalások, de elismeri, hogy hajók és repülőgépek üzemanyaggal történő ellátásáról volt már szó.

## A VENEZUELAI HADERŐ OROSZ RAKÉTA-SOROZATVETŐKET PRÓBÁLT KI

2014. május közepén a venezuelai haderő befejezte az orosz Grad és Szmernc rakéta-sorozatvetők csapatpróbáját, amelyet a vezérkari főnök, Vladimir Padrino Lopez tábornok sikeresnek jellemzett.<sup>6</sup> Az általa nagyon korszerűnek és hatékonynak tartott eszközök csapatpróbáját az ország délnyugati részén fekvő Apure szövetségi államban hajtották végre. A BM–30 Szmernc a különböző harci részekkel szerelt 300 mm-es rakétaival 70–90 km-re lévő célokat támadhat, a BM–21 Grad hatótávolsága 20 km. Egyes orosz katonai szakértők szerint Venezuela 2015-ben a várható 3,2 milliárd dolláros importjával Oroszország máso-

<sup>3</sup> [http://en.ria.ru/military\\_news/20140429/189460592/Russian-Navy-Ships-Take-Part-in-Anti-Drug-Drills-in-Caribbean.html](http://en.ria.ru/military_news/20140429/189460592/Russian-Navy-Ships-Take-Part-in-Anti-Drug-Drills-in-Caribbean.html) (letöltve: 2014. május 16.)

<sup>4</sup> [http://www.spacewar.com/reports/Costa\\_Rica\\_warns\\_Russia\\_is\\_arming\\_Nicaragua\\_999.html](http://www.spacewar.com/reports/Costa_Rica_warns_Russia_is_arming_Nicaragua_999.html) (letöltve: 2014. május 16.)

<sup>5</sup> International Court of Justice – ICJ

<sup>6</sup> <http://en.ria.ru/world/20140513/189785405/Venezuela-Tests-Russian-Multiple-Rocket-Launcher-Systems.html> (letöltve: 2014. május 16.)

dik legfontosabb fegyverpiaca lehet, és csak India előzné meg. Venezuela és Oroszország a 2005 és 2009 közötti időszakban mintegy 30 fegyverszállítási szerződést írt alá. Az aláírt szerződések száma az utóbbi öt évben valószínűleg nem lett kisebb.

## AZ ÚJ SZERB VÉDELMI MINISZTER HIVATALBAN TÖLTÖTT ELSŐ NAPJAI

A választásokat követően 2014. április 27-én megalakult Szerbiában az új kormány, amelynek védelmi minisztere Bratiszlav Gasic lett.<sup>7</sup> Az új miniszter 1967-ben született Krusevácban. Közgazdasági diplomát szerzett, majd szülővárosában dolgozott, ahol 1998-ban az év menedzserének választották. Április 28-án megkezdődött a beosztás átvétele elődjétől, Nebojsa Rodicstól, majd 30-án aláírták az átadás-átvételi jegyzőkönyvet.<sup>8</sup> Az új miniszter még aznap fogadta az Egyesült Arab Emírségek nagykövétét, akivel az Emírségek delegációjának közeli szerbiai látogatásáról egyeztetett.

Gasic május 7-én a vezérkari főnökkel a Koszovó körül még 1999-ben létrehozott földi biztonsági zónába utazott, ahol meglátogatta a térség legnagyobb, Jug elnevezésű szerb katonai bázisát és találkozott az ott szolgáló szerb és amerikai katonákkal.<sup>9</sup> A szerb haderő vezérkari főnöke köszönetet mondott az Ohioi Nemzeti Gárda ott szolgáló alegysége parancsnokának a két hadsereg közötti sikeres együttműködésért. A miniszter és kísérete ezt követően meglátogatott több katonai alegységet a földi biztonsági zóna térségében.

## A KALASNYIKOV VÁLLALAT JELENTŐSEN NÖVELTE A KÉZIFEGYVEREK GYÁRTÁSÁT

2014 első negyedében a Kalasnyikov vállalat az előző év hasonló időszakához képest 230%-kal több kézfegyvert állított elő.<sup>10</sup> A három hónap alatt legyártott 31 ezer eszköz a 2013. évi kézfegyver-termelés 41%-ával egyenlő. Az év hátralévő részében a termelés üteme várhatóan lassul, de a 2014. évi kézfegyver-termelés így is 27%-kal magasabb lesz az előző évinél. 2015-ben további 17%-os növekedést terveznek.

A Kalasnyikov Vállalatot Izsevszkben az Izsmas és az Izsmeh üzemek összevonásával, valamint kisebb állami cégek bevonásával hozták létre 2013-ban. Ezzel Oroszország legnagyobb olyan vállalata lett, amely automata és mesterlövészfegyvereket, irányított tüzérségi lövedékeket, valamint civil használatú eszközöket, például maroklófegyvereket, sportcélú löfegyvereket, ipari gépeket és szerszámokat gyárt. A jövőben más üzemek is tervezik csatlakozásukat a vállalathoz, amely termékeit 27 országba exportálja. Köztük van az Amerikai Egyesült Államok, Nagy-Britannia, Németország, Norvégia, Olaszország, Kazahsztán és Thaiföld.

## OMÁNI PILÓTÁK KÉPZÉSE HORVÁTORSZÁGBAN

2013 áprilisában Splitben haditechnikai kiállítást és konferenciát rendeztek. Ennek keretében a horvát légierő „Vihar Szárnyai” (Krilja Oluje) elnevezésű műrepülő csoportja is bemutatta programját. Az ománi delegáció tagjai elismeréssel figyelték a horvát pilóták teljesítményét,

<sup>7</sup> [http://www.mod.gov.rs/sadrzaj.php?id\\_sadrzaja=6518](http://www.mod.gov.rs/sadrzaj.php?id_sadrzaja=6518) (letöltve: 2014. május 16.)

<sup>8</sup> [http://www.mod.gov.rs/sadrzaj.php?id\\_sadrzaja=6527](http://www.mod.gov.rs/sadrzaj.php?id_sadrzaja=6527) (letöltve: 2014. május 16.)

<sup>9</sup> [http://www.mod.gov.rs/sadrzaj.php?id\\_sadrzaja=6552](http://www.mod.gov.rs/sadrzaj.php?id_sadrzaja=6552) (letöltve: 2014. május 18.)

<sup>10</sup> [http://en.ria.ru/military\\_news/20140428/189431406/Kalashnikov-Small-Arms-Production-More-Than-Doubles.html](http://en.ria.ru/military_news/20140428/189431406/Kalashnikov-Small-Arms-Production-More-Than-Doubles.html) (letöltve: 2014. május 18.)

és felvetődött bennük a gondolat, hogy Horvátország is szerepet vállalhatna az Ománi Szultánság pilótáinak a képzésében.<sup>11</sup> A konkrét tárgyalásokra 2014 februárjában került sor, amikor egy ománi delegáció látogatást tett a Zadar melletti Zemunik légibázison, ahol a horvát légierő pilótáinak a képzését végzik. Az ománi delegáció tanulmányozta a Pilatus–9 típusú repülőgépekkel és a Bell–206B típusú helikopterekkel rendelkező – ilyen eszközei az ománi légierőnek is vannak – kiképzőszázadok kiképzési terveit, a létesítményeket, majd rövid időn belül aláírták az ománi pilóták horvátországi kiképzéséről szóló technikai egyezményt, amely 16 pilóta és két instruktor kiképzéséről szól.<sup>12</sup>

## A MULTIKOPTER LEVEGŐBE EMELKEDETT

Az amerikai haderő pénzügyi támogatásával a kaliforniai Advanced Tactics cég egy újfajta jármű fejlesztésén dolgozik, amelynek az lenne a feladata, hogy ellenséges környezetben utánpótlást szállítson, illetve onnan sebesülteket kimentsen.<sup>13</sup> A jármű jelenlegi változatában a földön négy keréken közlekedik, de szükség esetén nyolc légcsavar segítségével függőlegesen levegőbe emelkedhet. A Black Knight Transformernek elnevezett eszköz május elején szállt fel először, majd egyszerű manővereket hajtott végre három méter magasan, és néhány perc múlva sikeresen leszállt. Az elképzelések szerint a pilóta nélküli repülőeszköz mintegy 2000 kg terhet szállíthat majd, leszállást követően pedig összecusukja a légcsavarjait és terepjáró járműként közelíti meg a célt. Tervezik, hogy az eszköz úszóképes változatát is elkészítik, akkor tengeren is alkalmazható lesz. Az eszköz szétszerelés nélkül szállítható lesz C–130 Hercules típusú repülőgépen.<sup>14</sup>

## A KRÍMI HADIDELFINEK AZ OROSZ HADITENGERÉSZETNÉL FOLYTATJÁK SZOLGÁLATUKAT

A delfinek harci feladatokra történő kiképzésének programja még az 1960-as években kezdődött Szevasztopolban. A Szovjetunió felbomlása után az ukránok a delfineket inkább civil programokban alkalmazták, mint pl. sérült gyermekek kezelése, de 2011-től a delfinek ismét kaptak katonai kiképzést. A program a félsziget Oroszországhoz történt csatolását követően folytatódik, mondta az ócenárium egyik – névtelenséget kérő – alkalmazottja.<sup>15</sup>

A létesítmény mérnökei új, hatékonyabb eszközöket terveznek a delfinek számára, mivel a jelenlegiek már rendkívül elavultak. A delfineket arra képezték, hogy járőrözzenek a nyílt vízben, rögzítsenek bójákat vagy aknákat az ellenséges eszközökre, támadják meg az ellenséges búvárokat, akik megpróbálnak behatolni a védett területre. Az orosz haditengerészet rendelkezik olyan eszközzel, amely a delfin szonárjának jeleit olyan jelekké alakítja, amelyek megjeleníthetők az operátor előtti képernyőn. A világon csak két hadidelfin-kiképzőbázis működik, a másikat az amerikai haditengerészet működteti San Diegóban.

<sup>11</sup> <http://www.morh.hr/hr/obuka-pilota-iz-omana-u-hrvatskoj/o-temi.html> (letöltve: 2014. május 18.)

<sup>12</sup> <http://dalje.com/en-croatia/croatia-and-oman-sign-agreement-on-training-of-oman-air-force-pilots/501766> (letöltve: 2014. május 18.)

<sup>13</sup> <http://www.telegraph.co.uk/motoring/10811841/Heli-truck-hybrid-takes-to-the-air.html> (letöltve: 2014. május 18.)

<sup>14</sup> <https://www.advancedtacticsinc.com/black-knight-transformer-first-flights/> (letöltve: 2014. május 19.)

<sup>15</sup> [http://en.ria.ru/military\\_news/20140326/188762672/Crimean-Military-Dolphins-to-Serve-in-Russian-Navy.html](http://en.ria.ru/military_news/20140326/188762672/Crimean-Military-Dolphins-to-Serve-in-Russian-Navy.html) (letöltve: 2014. május 19.)

## AZ AMERIKAI SZÁRAZFÖLDI CSAPATOK KATONÁI NEM LESZNEK FORRÓ FEJŰEK

Az amerikai szárazföldi csapatok edgewoodi kémiai-biológiai központja 2013-ban elkezdte egy újgenerációs légzőkészülék fejlesztését, amely az eddigieknél könnyebb és kisebb, alacsonyabb fogyasztású és kényelmesebben viselhető lesz.<sup>16</sup> A készülék természetesen biztosítja a katona vegyi és biológiai védelmét, emellett friss, hideg levegővel is ellátja. A katona sisakjához tartozó álarcot a szűrőkön keresztül tömlő köti össze egy ventilátorral. A rendszer számára a katona hátán vagy csípőjén hordozott akkumulátor biztosítja az energiát. Az új légzőkészülék friss levegőt fúj a viselője arcára, ezért könnyebben elviselhető a meleg környezet. A szakemberek az új technológiát egyelőre a 2009-ben rendszeresített és erre a célra átalakított M50 típusú általános rendeltetésű álarccal tesztelték mászás, futás, fegyveres gyakorlatok és harci manőverek közben. Az eredmények igazolták a várakozásokat, mert az új rendszer a jelenleg használtaknál kényelmesebb, könnyebben elviselhető. A fejlesztők most azon dolgoznak, hogy a légzőkészüléket kompatibilissé tegyék az új sisakokkal és híradóeszközökkel, valamint alkalmassá tegyék annak érzékelésére – a katona fiziológiai állapotát figyelve –, hogy szükséges-e a ventilátor bekapcsolása vagy sem.

## A CSEH HADERŐ TÖBBFELADATÚ HELIKOPTEREK BESZERZÉSÉT TERVEZI

A cseh haderő vezérkari főnöke, Petr Pavel altábornagy áprilisban bejelentette, hogy a haderő 16 új, könnyű, többfeladatú helikopter beszerzését tervezi 2016 és 2020 között.<sup>17</sup> A jelenleg még hadrendben lévő Mi-24, Mi-35 és W-3 Sokol típusú helikopterek már előregedtek, felújításuk és üzemeltetésük nem kifizetődő. A tervek szerint ezeket a gépeket 2016 és 2018 között kivonják a hadrendből. Egy lengyel W-3 sárkánya felújításának árából két Mi-17 típusú helikopter sárkányát lehet korszerűsíteni. Az új helikopterekbe olyan berendezéseket fognak beépíteni, amelyek lehetővé teszik különböző – pl. harci, szállítási, kutatás-mentési és sebesültszállítási – feladatok végrehajtását.

A vezérkari főnök nem árulta el, hogy a szakértők által vizsgált hat helikoptertípus közül melyiknek van a legnagyobb esélye a kiválasztásra. Annyit elmondott, hogy az új helikopter valamivel kisebb lesz az UH-60 Black Hawk-nál.<sup>18</sup> 2014 második felében születet döntés arról, hogy a védelmi minisztérium nemzetközi tendert ír ki, vagy inkább kiválasztja a megfelelőnek tartott típust, hogy a 2016-os szállítási határidő tartható legyen.

## KATONANŐK A SAS<sup>19</sup> ÁLLOMÁNYÁBAN?

Egy májusi nyilatkozatában a brit védelmi miniszter elmondta, hogy szeretné, ha országa követné az Amerikai Egyesült Államok, Ausztrália és Franciaország példáját, és engedélyezné nők szolgálatát a harcoló alakulatokban.<sup>20</sup> Philip Hammond szerint nem a katona nemét

<sup>16</sup> <http://www.foxnews.com/tech/2014/05/15/us-army-air-conditioned-helmet-helps-soldiers-keep-their-cool/> (letöltve: 2014. május 19.)

<sup>17</sup> <http://www.defensenews.com/article/20140416/DEFREG01/304160029/Czech-Military-Eyes-New-Multipurpose-Helicopters> (letöltve: 2014. május 19.)

<sup>18</sup> <http://www.janes.com/article/36607/czechs-plan-new-light-helicopter-purchase> (letöltve: 2014. május 19.)

<sup>19</sup> Special Air Service – Speciális Légi Szolgálat, a brit haderő különleges erőinek egyik speciális alakulata.

<sup>20</sup> <http://www.telegraph.co.uk/news/uknews/defence/10817250/Women-soldiers-could-be-allowed-to-join-SAS.html> (letöltve: 2014. május 19.)

kell nézni, hanem azt, hogy fizikailag és pszichológiailag alkalmas-e harcolni. A jelenlegi szabályzók tiltják katonanők fegyveres szolgálatát lövés- és páncélosalegységekben. A miniszter szerint nagy a különbség a nőknek a társadalomban és a haderőben betöltött szerepe között. „A hadsereget macsós dolognak, a férfi sovinizmus utolsó bástyájának tartják. A valóság azonban teljesen más.”

A 2010-ben végrehajtott utolsó felmérés szerint a nők képesek teljesíteni a közelharcban történő részvételhez előírt fizikai és pszichológiai követelményeket. Ha a nőkre vonatkozó eddigi korlátozást feloldják, akkor már a különleges alakulatokban (SAS, SBS<sup>21</sup>) is szolgálhatnak, ha teljesítik a nagyon szigorú, mindenki számára azonos feltételeket. A brit haderőben jelenleg mintegy 7500 nő szolgál, néhányan közülük a szintén a különleges erőkhez tartozó Speciális Felderítő Ezredben (SRR<sup>22</sup>), és többen a tüzérségnél, az egészségügyben, a műszaki csapatoknál, a hírszerzésnél, de vannak nők a vadászrepülőgép-vezetők között is. A tengeralattjárón történő szolgálatra készülő első nőkatonák kiképzése a végéhez közeledik.

## KIVÁLASZTOTTÁK AZ AMERIKAI ELNÖKÖK ÚJ HELIKOPTEREINEK GYÁRTÓJÁT

Az amerikai elnökök a hosszú távú repülőutakra a légierő által üzemeltetett, az erre a célra fenntartott repülőgéppark egyik gépét használják, amely akkor az Air Force One<sup>23</sup> elnevezést viseli. A rövid utakra az elnökök általában a tengerészgyalogság által üzemeltetett repülőeszközöket, többségében helikoptereket használnak, ilyenkor a repülőeszköz természetesen a Marine One<sup>24</sup> elnevezést viseli. A leggyakrabban használt helikopter a VH-3D Sea King és a kisebb VH-60N White Hawk, mindkettőt a Sikorsky cég gyártotta. A haditengerészet illetékesei májusban döntöttek arról, hogy az amerikai elnök számára a következő helikoptert is a tenderen egyedül induló Sikorsky cég fogja legyártani.<sup>25</sup> Kezdetben több cég, pl. a Boeing, a Bell Helicopter és az AgustaWestland is gondolkodott pályázat beadásáról, de végül feladták, mert véleményük szerint a kiírást túlságosan is a Sikorskyra szabták.

A program beindításának és a fejlesztési szakasznak a költségvetése 1,24 milliárd dollár, ebből az S-92 típusú helikopter bázisán hat tesztgépet gyártanak le, melyből négyet 2020-ra elnöki szállításra alkalmassá kell tenni. A haditengerészet további 17 sorozatgyártású helikopter beszerzését tervezi 2023-ig. A Sikorsky a fejlesztésbe és a gyártásba bevonja a Lockheed Martin céget, amely a különböző rendszerek integrálását fogja végezni.

## AZ AMERIKAI HADITENGERÉSZET HAJÓFEDÉLZETI ELEKTROMÁGNESES KATAPULTOT TESZTEL

Az amerikai repülőgép-hordozókon a gőzkatapultok már több mint 60 éve segítik a repülőgépek felszállását. Megjelenésével a gőzkatapult jelentősen növelte a repülőgép-hordozók harcértékét, mert lehetővé tette nagyobb tömegű repülőgépek felszállását és így hordozását is, de lassan teljesítőképessége határához érkezett. Az amerikai haditengerészet most épülő,

<sup>21</sup> Special Boat Service – Különleges Vízi Szolgálat, a brit haderő különleges erőinek egy másik speciális alakulata.

<sup>22</sup> Special Reconnaissance Regiment.

<sup>23</sup> Légierő Egy.

<sup>24</sup> Tengerészgyalogság Egy.

<sup>25</sup> <http://www.defensedaily.com/as-expected-sikorsky-picked-to-build-next-presidential-helicopter/> (letöltve: 2014. május 19.)

USS Gerald R. Ford nevet viselő repülőgép-hordozója (CVN-78) számára ezért már teljesen új elven működő katapultberendezést fejlesztenek.<sup>26</sup> Az elektromágneses repülőgép-indító rendszer (EMALS<sup>27</sup>) fejlesztése és beépítése a hajóra a vége felé jár, már a tesztelését végzik. Az EMALS alapja egy lineáris elektromotor, amelynek állórészét a fedélzetbe építik, és azon fut a mozgórész, amely a repülőgép orrfutójába akasztva gyorsítja a gépet. A tesztelést eddig a szárazföldön megépített berendezéssel végezték, közel 500 repülőgép-felszállással. A CVN-78 kihajózása után kezdődhet a hajófedélzeti berendezés tesztelése. A hajó hadrendbe állítását 2016-ban tervezték, de költségvetési és más okok miatt várható a határidő kitolása.

Az EMALS előnye a gőzkatapulttal szemben, hogy az utóbbi teljesítményét egy bizonyos szint alá nem lehet lecsökkenteni, míg a maximális teljesítménye már korlátozza a repülőgépek felszállótömegét. Az EMALS teljesítménye viszont sokkal szélesebb sávban szabályozható, így lehetővé teszi a viszonylag kis tömegű pilóta nélküli repülőgépek és a teljes harci terheléssel felszálló korszerű hajófedélzeti repülőgépek alkalmazását is.<sup>28</sup> Fontos szempont az is, hogy a gőzkatapult üzemeltetése, javítása, karbantartása bonyolultabb, ezért nagyobb a meghibásodás lehetősége, ami viszont kihat a hadrafoghatóságra. Az EMALS ezzel szemben egyszerűbb, megbízhatóbb.

<sup>26</sup> <http://www.foxnews.com/tech/2014/05/14/navy-to-test-electromagnetic-catapult-on-carrier/> (letöltve: 2014. május 19.)

<sup>27</sup> Electromagnetic Aircraft Launch System.

<sup>28</sup> [http://en.wikipedia.org/wiki/Gerald\\_R.\\_Ford-class\\_aircraft\\_carrier](http://en.wikipedia.org/wiki/Gerald_R._Ford-class_aircraft_carrier) (letöltve: 2014. május 19.)



## A VESZPRÉM MEGYEI ALKOTMÁNYOS MOZGALOM ÉS A HONVÉDEGYLET A „KIS FORRADALOM” IDEJÉN

Földesi Ferenc ezredes nemcsak katonaként és szerkesztőként, de tudós szerzőként is maradandót alkotott. Számos műve után a közelmúltban jelent meg legújabb munkája a Veszprémi Szemle könyvek sorozatban, mely nemcsak a veszprémi lokálpatrióták érdeklődésére számíthat, de az 1848-as szabadságharc és a kiegyezés közötti időszakkal foglalkozók számára is komoly kincsesbányát jelent. Nem véletlenül, hisz a kevésbé kutatott korszakról szóló komolyabb kiadványokat mind megtaláljuk a felhasznált irodalom jegyzékében, valamint azt a jelentős mennyiségű levéltári anyagot is, amit a szerző kitartó kutatómunkával dolgozott fel könyve megírásához. Először a Hadtörténelmi Levéltárban kezdett kutatásba, majd folytatta a Veszprém Megyei Levéltárban. Sajnos igen kevés és jelentősen szűrt anyagot talált a Veszprém Megyei Honvédegyletről. Ezek után kezdte átfésülni a korabeli megyei lapokat, folyóiratokat, majd a vármegyei közgyűlések, a Veszprém Vármegyei Állandó

Bizottmány és a különböző törvényhatóságok jegyzőkönyveit. Bár eredetileg a Veszprém Megyei Honvédegylet történetét kívánta a szerző bemutatni, hamarosan kibővítette a kutatási területét, így került a képbe a megyei alkotmányos mozgalom, amelynek katalizátorai a Honvédegyletben szerepet vállaló korábbi '48-as honvédek voltak.

Az olvasmányosan megírt könyvben szinte napról napra végigkövethetjük az abszolutizmus ellen immár nem fegyverrel, hanem politikai eszközökkel küzdők tevékenységét, alkalmanként kudarcait és sikereit is. Láthatjuk, hogy az elnyomás enyhülő légkörében hogyan hozták létre azokat a politikai szervezeteket – pl. a megyei Állandó Bizottmányt –, amelyek lehetőséget biztosítottak a magyar államiség lassú visszaállítására. Így került egyre több terület vissza az addig passzív ellenállásban lévő magyarok kezébe, akik egyre nagyobb szerepet vállaltak a politikában, a törvényhozásban (a Habsburg-adminisztráció tagjainak ellenállása dacára az 1848-as törvények közül nagyon sokat sikerült beépíteni az akkori törvények közé, valamint e törvények alapozták meg az 1860-as években, az ún. „kis forradalom” idején szerveződő alkotmányos mozgalmat), a közbiztonság megteremtésében, egy új, magyarokból álló hivatalnokkar létrehozásában. Ebben az időszakban alakították meg azokat a különböző egyesületeket is, amelyek az 1848–49-es szabadságharc résztvevőit, illetve özvegyeiket igyekeztek támogatni.

A szerző a korabeli regionális (Veszprém vármegye), országos és nemzetközi események mellett bemutatja azok alakítóit, résztvevőit is, ami miatt munkája még inkább személyes hangvételűvé válik. A kötetet a felhasznált irodalom jegyzéke, valamint a szerző által csatolt nagyszámú melléklet zárja.

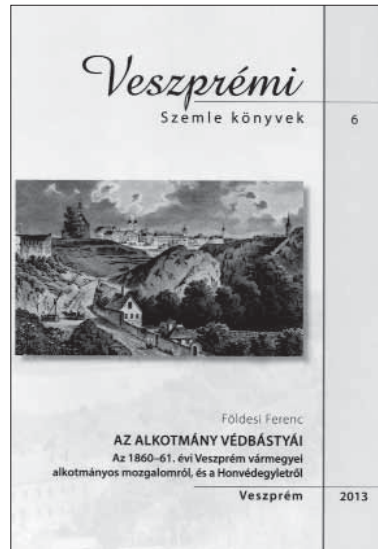

*Besenyő János alezredes*

*Földesi Ferenc: Az alkotmány védbástyái. Az 1860–61. évi Veszprém vármegyei alkotmányos mozgalomról és a Honvédegyletről. Veszprémi Szemle könyvek, 343 oldal.*

## SZERZŐINK FIGYELMÉBE

### Közlési feltételek a Honvédségi Szemlében

Tájékoztatjuk szerzőinket, hogy a folyóirat lehetőséget biztosít a rovatoknál megnevezett témakörökben, maximum egy szerzői ív terjedelmű (40 000 leütés szóközökkel, az esetleges illusztrációkat beszámítva) tanulmányok, szakcikkek megjelentetésére. A beküldött írásokat *sakmailag lektoráltatjuk*. A szerkesztőség fenntartja a jogot a kéziratok – a magyar helyesírás szabályainak megfelelő – stilizálására, korrigálására és tipografizálására. A tervezett megjelenésről igazolást a szerkesztőség csak abban az esetben ad ki, ha a szerkesztőbizottság – a támogató lektori véleményre támaszkodva – a közlés mellett foglal állást. A tanulmány elfogadását követően a folyóirat kiadásában közreműködő HM Zrínyi Kft. a szerzővel *szerződést köt*, mely szabályozza a kiadással és a szerzői jogokkal kapcsolatos kérdéseket.

Folyóiratunk zökkenőmentes szerkesztése, az MTA által meghatározott követelményeknek való megfelelés érdekében a szerzőktől az alábbiakat kérjük:

- A közleményeket elektronikus levél mellékleteként (Microsoft Word DOC- vagy DOCX-formátumban) szíveskedjenek eljuttatni a szerkesztőségnek (hsz@hm.gov.hu; kisszoltan@armedia.hu).
- A küldeményben tüntessék fel nevüket, rendfokozatukat, beosztásukat (foglalkozásukat), tudományos fokozatukat és elérhetőségüket.
- Amennyiben mondanivalójukat ábrákkal (térképrészletekkel, grafikonokkal stb.) kívánják szemléltetni, azt magyar nyelvű illusztrációkkal tegyék. Folyóiratunk fekete-fehér megjelenésű, ezért ennek megfelelően készítsék el az ábrákat, lehetőleg egyszerű, vonalas formában, olvasható feliratozással. Az illusztrációkat *ne illesszék be a szövegbe* (csak a helyét jelöljék), azokat külön csatolva küldjék el (jpg-, bmp- vagy tiff-formátumban). Az íráshoz csatoljanak ábraszöveget, melyben az ábra címe mellett tüntessék fel annak készítőjét, forrását, internetes hivatkozásnál a letöltés idejét.
- Fotóillusztrációt csak különösen indokolt esetben közlünk. Ez esetben ügyeljenek a megfelelő nagyságú felbontásra, illetve az ábrához hasonlóan jelöljék meg a kép forrását.
- Folyóiratunk utolsó oldalain közöljük az adott szám közleményeinek angol nyelvű összefoglalóját. 2015. januártól – a tudományos folyóiratok által követett gyakorlatnak megfelelően – a tanulmányok elején tervezzük közreadni a tartalmi összefoglalót, valamint a kulcsszavakat magyar és angol nyelven. Kérjük szerzőinket, hogy ennek megfelelően szíveskedjenek elkészíteni dolgozataikat.

Folyóiratunk (a *Fókuszban*, *Fórum* és *Szemle* rovataink kivételével) csak tudományos igényességgel elkészített, a felhasznált irodalom feltüntetésével, illetve megfelelő hivatkozásokkal ellátott, első közlésű írásokat publikál.

- A *felhasznált irodalom* jegyzékét a tanulmány végén, ábécérendben (a szerző neve kezdőbetűjének figyelembevételével) kérjük feltüntetni az alábbiak szerint.

**Könyv esetében:**

Mendöl Tibor: *Általános településföldrajz*. Akadémiai Kiadó, Budapest, 1963.

**Könyvfejezet esetében:**

Székelly András: *A periglaciális felszínformálás*. In: Borsy Zoltán (szerk.): *Általános természetföldrajz*. Nemzeti Tankönyvkiadó, Budapest, 1998, 356–421.

**Folyóiratcikk esetében:**

Beluszky Pál: *A mezővárosok és az „alföldi út”*. In: *Földrajzi Közlemények*, 2005. 1–2. szám, 31–46.

**Internetes hivatkozásoknál:**

NATO looks to global partnership. [http://www.nato.int/cps/en/SID-42EC607A-C84E90A3/natolive/news\\_22328.htm?selectedLocale=en](http://www.nato.int/cps/en/SID-42EC607A-C84E90A3/natolive/news_22328.htm?selectedLocale=en)

**Több szerző esetén** a hivatkozott mű első szerzőjének nevét vegyék figyelembe.

**Külföldi szerző(k) esetében** is a vezetéknev alapján állítsák fel a sorrendet, pl:

Bush, George W.: *Döntési helyzetek*. Ulpius Ház Könyvkiadó, Budapest, 2010.

Kydd, Andrew H. – Walter, Barbara F.: *The Strategies of Terrorism*. International Security, Volume 31, No. 1, 2006.

- A felhasznált irodalomra való hivatkozás feltüntetése történhet *a tanulmány szövegében* (a mű egészére, illetve konkrét oldalra hivatkozva) vagy *lábjegyzetben*. A szövegben való hivatkozás formája: (Mendöl Tibor 1963); (Mendöl Tibor 1963, 122.).

Ha azonos szerző(k)től ugyanazon évben több tanulmányra hivatkoznak, akkor a közleményeket az évszám után írt a, b, c stb. betűkkel kérjük megkülönböztetni mind a szövegben, mind az irodalomjegyzékben: (Mendöl Tibor 1963/a, 122.).

- A jegyzeteket lábjegyzetek formájában közli folyóiratunk. A lábjegyzetben magyarázó, kiegészítő információk, illetve a rövidítések feloldásai szerepeljenek. (Pl. egy adott mű esetén az idézés, a hivatkozás oldalszámának megnevezése):

Mendöl Tibor 1963, 122.

A hivatkozás ismétlődése esetén: Mendöl: i. m. 156.

**Internetes hivatkozásnál tüntessék fel a letöltés idejét:**

NATO looks to global partnership. [http://www.nato.int/cps/en/SID-42EC607A-C84E90A3/natolive/news\\_22328.htm?selectedLocale=en](http://www.nato.int/cps/en/SID-42EC607A-C84E90A3/natolive/news_22328.htm?selectedLocale=en) (Letöltés időpontja: 2014. március 2.).

Köszönjük együttműködésüket!

*A Honvédségi Szemle szerkesztőbizottsága és szerkesztősége*

# ABSTRACT

## IN FOCUS

- András Patyi: Officer Training at the National University of Public Service . . . . . 3  
 The rector of the National University of Public Service gives an outline of the results of the period of time since the establishment of the university, including the position and prospective of the Faculty of Military Sciences and Officer Training.

## MILITARY ORGANISATION AND FORCE DEVELOPMENT

- Attila Erdős: Counter-insurgency warfare in Afghanistan . . . . . 10  
 In 2001 Washington launched its war in Afghanistan in order to eliminate the terrorist organisation Al Qaeda and to overthrow Taliban in Afghanistan. The latter objective was achieved in a short time while the first is to be achieved yet. Thirteen years of war which has passed since then saw the uprising waged by radical Islamist Taliban with the support of Al Qaeda and Pakistan. Countering it neither the USA nor its allies were able to create an efficient Afghan government or establish an independently sustainable and stable country. The doctrine of counterinsurgency warfare has significantly developed for the past decades but in the case of Afghanistan the set objectives therefore the fundamental preconditions for putting an end to the war have not been achieved yet.

- Lt Col Ferenc Nagy: Operation EUFOR Chad reflected by the experience of a Hungarian military officer . . . . . 27  
 Discussing Operation EUFOR Chad the questions come up: has peace been established in the region? Was it worth spending several millions of Euros on the military operation? In the author's opinion the military presence of the EU and its operations in the affected area were of high importance for the refugees. The mission was a tremendous test for EU member states, proving that the EU is capable of planning, launching and conducting a military operation under extreme weather and environmental conditions several thousand kilometres far from Europe. For the future of the EU it can be of crucial issue how significant political and economic potential it is able to project in the management of conflicts in Africa affecting global security as well.

- Lt Col (Ret.) Tibor Szilvágyni: The defence strategy of Romania and the situation of its armed forces . . . . . 36  
 In order to create firm fundamentals for integration efforts and objectives Romania has elaborated a large number of security and defence policy documents. A military strategy (2000), a white paper (2004), a national security strategy (2006) and a military transformation strategy (2007) were approved. The Constitution provided for the preparation of the National Defence Strategy as well, which was accomplished with some delay only in 2008, instead of 2005. The National Defence Strategy is the first Romanian security policy document of such a title and it is also the freshest. After analysing the above mentioned documents the author presents the structure, the principles of use and development plans of the current Romanian military.

## INTERNATIONAL ACTIVITY

- Maj Gen (Ret.) János Isaszegi: The crisis of Ukraine and of the region – a clash of interests . . . . 50  
 In 2014 a bloody civil war broke out in Ukraine, with international players and mercenaries. What led up to the social, economic and financial collapse? Who can be the winners of the chaos? Is there a short term way-out from the bloody conflict? Whose interest-enforcing capabilities are stronger? Who do Ukrainian oligarchs serve? And last but not least, what impact do the Russia – Ukraine conflict and the confrontation between the EU and NATO with Russia have on Hungary,

with regard to Hungarian alliance commitments, security, the good-neighbour relations with Ukraine, and the economic relations to Russia. These are the issues – in historic context – that are analysed in the present study.

Györgyi Bezdán – Col (Ret.) László Nagy: The situation and challenges of Central Asian regional security complex ..... 63

Five former Central Asian Soviet Republics which have dated their sovereign national history since the collapse of the Soviet Union in 1991 form a well-definable regional security complex. According to the authors there can be several good reasons for analysing this region. One of them is the increasing significance of energy security within the interpretation of the notion of security and the growing importance of Central Asia in meeting the demand of several major energy importers (let's just mention Europe and China). The other one is the fact that Hungarian readers know rather little about the states of the region (these are the “stan”-s: Kazakhstan, Kyrgyzstan, Tajikistan, Turkmenistan and Uzbekistan).

## COMMAND TRAINING

Col. (Ret.) István Pintér: The strategy of developing emotional consciousness in the Hungarian Defence Forces ..... 76

Parallel with their load the environment- and person-consciousness of the military personnel gradually deteriorates; the world increasingly narrows for them; the internal tensions grow and fatigue dramatically limits creativity and the options of rapid response. Automatisms – during training – shift their reactions towards activities drilled and practiced till exhaustion. The past decade saw significant progress in the field of researching and influencing human behaviour. New opportunities emerge for increasing the efficiency of training, primarily in the field of developing emotional intelligence.

Lt. Col. (Ret.) Sándor Mihók: The compensation responsibility of the Hungarian Defence Forces in accordance with Act CCV of 2012 on the legal status of military personnel ..... 87

The present study provides an overview of the main rules regulating “employee’s” compensation in accordance with Act CCV of 2012 on the legal status of military personnel. The author pays special attention to the rules relating to the new Civil Code – Act V of 2013 – entering into force on 15th March 2014, which have modified the previous compensation system of the Hungarian Defence Forces, in use for decades.

Capt. (MD) Ákos Reményi– Col. (MD) Frigyes Helfferich: The role of pro-, pre-, and synbiotics in preserving health conditions of personnel in missions abroad ..... 97

In the framework of its allied contribution the Hungarian Defence Forces deploys Hungarian personnel in several locations of the world. Preserving the health conditions of the personnel trained and transported to their mission area at rather high cost is an important task of military health care because of the hardships with local medical treatment or the logistic problems of replacing ill personnel. The authors examine whether the use of increasingly popular pro-, pre-, and synbiotics can play a role in preserving and treating infections producing the overwhelming majority of temporary incapacitation of soldiers. On the basis of an overview of controlled clinical tests both in Hungary and abroad the article presents their roles and answers the question above.

## LOGISTICS

Maj. János Bodoróczki: The logistic support of Hungarian Special Operations Forces ..... 108

In Hungarian logistics a significant revulsion has developed towards foreign solutions. Military sciences are lagging behind in several fields – including logistics – of examining and comparing national solutions. Naturally, the task is not an automatic copying of individual systems but

the analysis of such solutions is paramount for combined military operations. It should also be mentioned that over certain levels of cooperation doctrinal fundamentals are in use. International commitments, coalition cooperation and providing or receiving Host Nation Support require a wide logistic (commander) horizon. The importance of the research of the issue is highlighted by the fact that Hungary is committed to develop small units and special operations forces capable of cooperation and deployable in the area of operations.

## MILITARY HISTORY

Col. Vilmos Kovács: The armament and tactics of the artillery of the Monarchy and of the Hungarian Forces in World War I ..... 119

In 1913 a new branch of the Hungarian forces completed the independent armed forces of the Kingdom of Hungary: besides infantry and cavalry artillery became the third fundamental branch. By 1914 the Hungarian artillery – officially established on 1st March 1913 – had grown into eight field artillery regiments and a cavalry artillery regiment. The regiments were equipped with 8cm 1905/08M field guns. These regiments mark the birth of modern Hungarian artillery. The artillery batteries had six guns each while the cavalry artillery batteries consisted of four guns each. The weapons came from the “donor” imperial artillery. From then on both the Austrian and Hungarian artilleries had completely unified equipment including their guns, ammunition and gauges.

## FORUM

Col. (Ret.) József A. Varga: Further information on the history of Csepel Automobile Factory ..... 135

The establishment of Csepel Automobile Factory, the increase of production capacities and the vehicles manufactured for the military were very well and precisely presented in his two-part study by Sgt. Sándor Korsós (Chapters from the history of Csepel Automobile Factory, Honvédségi Szemle 2012/1–2.) Since the author of the present article has been researching the issue for a long period of time he adds a few details to the previous study.

Two working groups of the NATO civil-military spectrum capability panel (CaP3) meet (Lt. Col. Attila Drilla) ..... 147

With a lot of debates but with success the sixth meeting of Spectrum Analysis Capability Team (SPA CaT) conferring in civil-military composition and the Preparation Capability Team of the fourth meeting of the World Radiocommunication Conference 2015 (WRC-15 CaT). The article provides an insight in the material of the conference with 47 participants from 19 countries.

Principles and methods in the field of community culture conducted in the Hungarian People’s Army (Mihály Füleki) ..... 148

From the mid 1960s the author was a professional supervisor of artistic activities, libraries, cultural movements and events in the MoD for nearly 20 years then as director of the Library of Military Science he also managed this area. He has published a number of studies and articles on the issue which he recommends to experts researching the history of the socialist armed forces.

## REVIEW

International review of military policy and technology (Compiled by Col. (Ret.) (Eng.) Csaba Gál) ..... 152

The author has compiled a review of the main events in international military policy and the latest developments in military technology, using open-source professional material.

The protectors of the constitution – on the constitutional movement and Home Defence Association in Veszprém County in 1860-61 (Lt. Col. János Besenyő) ..... 159

The author reviews the book under similar title by Col. (Ret.) Ferenc Földesi.

# A Zrínyi Kiadó sikerkönyve

Végh Ferenc:

## Vég(h)elszámolás

*A korszakváltás katonája*

Végh Ferenc ny. vezérezredes többéves kitaró munkával nemcsak saját élettörténetét vetette papírra, hanem egyúttal egy értékes, a maga nemében egyedülálló kordokumentumot is átnyújtott bajtársainak, kollégáinak, az egykori és jelenlegi katonáknak, a hadsereg iránt érdeklődő olvasóknak. A történeti, szakmai alaposággal és kiváló, már-már szépírói kvalitásokat felmutató stílusban megírt mű lapjain érzékletesen elevenednek meg a hajdúszoboszlói gyermek- és diákévek, a Kossuth-főiskolai tanulmányok, a harcokszizó szakma és a tisztí hivatás szépségei és nehézségei, a külföldön folytatott képzések és a családi élet mindennapjai, a honvédség és a vezérkar élén a NATO-csatlakozás érdekében végzett munka sokrétűsége, majd az aktív katonai pályát követő diplomáciai szolgálat kihívásai.

Zrínyi Kiadó, 2014, 462 oldal

Webáruház: [www.shop.hmzrinyi.hu](http://www.shop.hmzrinyi.hu)

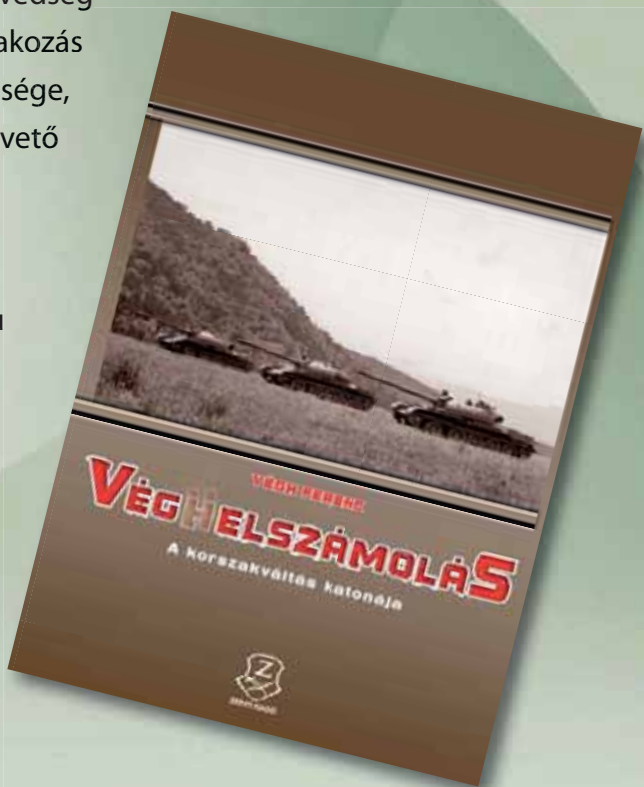



ZRÍNYI KIADÓ